

БИБЛИОТЕЧКА ДЛЯ РОДИТЕЛЕЙ

**Л. Б. ОСИПОВА**

**ОЗНАКОМЛЕНИЕ С ОКРУЖАЮЩИМ МИРОМ  
ДЕТЕЙ С НАРУШЕНИЯМИ ЗРЕНИЯ 3–4 ЛЕТ**

Учебно-практическое пособие

Министерство образования и науки Российской Федерации  
Федеральное государственное бюджетное образовательное  
учреждение высшего профессионального образования  
«Челябинский государственный педагогический университет»

**Л.Б. ОСИПОВА**

**ОЗНАКОМЛЕНИЕ С ОКРУЖАЮЩИМ МИРОМ ДЕТЕЙ  
С НАРУШЕНИЯМИ ЗРЕНИЯ 3–4 ЛЕТ**

Учебно-практическое пособие

Челябинск  
2015

УДК 371.9

ББК 74.5

О-47

**Осипова, Л.Б. Ознакомление с окружающим миром детей с нарушением зрения 3–4 лет [Текст]: учебно-практическое пособие / Л.Б. Осипова. – Челябинск: Изд-во Челяб. гос. пед. ун-та, 2014. – 100 с.**

ISBN 978-5-906777-65-2

Учебно-практическое пособие содержит конкретные задачи и рекомендации по сенсорному развитию ребенка, уточнению знаний о предметах окружающего мира, об их свойствах и отношениях, совершенствованию действий с ними, рекомендации по организации и проведению занятий с ребенком, практический наглядно-графический материал, структурированный в соответствии с изучаемой темой.

Настоящие рекомендации адресованы родителям, воспитывающим детей с нарушениями зрения.

Рекомендации, для родителей, содержащиеся в данном пособии, разработаны согласно Программам специальных (коррекционных) образовательных учреждений IV вида (для детей с нарушениями зрения) и предназначено для организации работы с детьми дома.

Рецензенты:

Л.И. Плаксина, д-р психол. наук, профессор

Л.А. Дружинина, канд. пед. наук, доцент

ISBN 978-5-906777-65-2

© Л.Б. Осипова, 2015

© Л.П. Хартуляри, иллюстрации, 2015

© Издательство Челябинского государственного педагогического университета, 2014

## СОДЕРЖАНИЕ

Введение .....	4
Рекомендации по организации работы с ребенком дома .....	8
Методические рекомендации для родителей к выполнению заданий с детьми .....	11
Задачи по формированию у ребенка 3–4 лет представлений об окружающем мире .....	20
Практические задания для детей 3–4 лет .....	29
Библиографический список .....	94
Приложение 1 .....	97
Приложение 2 .....	99

## **ВВЕДЕНИЕ**

Дошкольный возраст является периодом интенсивного психофизического развития ребенка. Именно в это время у детей совершенствуются психические процессы, влияющие на их познавательное развитие. В дошкольном детстве у ребенка формируются те практические умения и навыки, которые служат основой его активности и самостоятельности.

Дошкольное детство – важный этап для оказания помощи детям с нарушением зрения в овладении не только достаточным уровнем знаний, умений и навыков, но и в формировании специальных знаний, способов познания, ориентации в окружающем мире, коммуникативных, мотивационных и деятельностных сторон личности. Полноценная коррекционная помощь детям дошкольного возраста с нарушением зрения невозможна без формирования у них социально-адаптивных, коррекционно-компенсаторных способов ориентации и поведения.

Наличие зрительного заболевания в большинстве случаев оказывает заметное влияние на психологическое развитие ребёнка: замедлены процессы запоминания, затруднены мыслительные операции, нарушено внимание, работоспособность, что препятствует полноценному использованию и развитию интеллектуальных возможностей ребенка.

Дети с нарушениями зрения испытывают трудности при анализе и синтезе информации об окружающем пространстве, оценке и словесном обозначении взаимоположения предметов, сложности при ориентировке на листе. Поэтому необходимо развивать пространственное мышление, которое является умственной, интеллектуальной деятельностью, обеспечивающей ребенку создание пространственных образов и оперирование ими в процессе ориентирования.

Недостатки в развитии пространственного восприятия и ориентировки в нем, имеющиеся у дошкольников с нарушениями зрения, ограничивают в дальнейшем их самостоятельность и активность во всех сферах деятельности.

Суженная информация об окружающих предметах при нарушениях зрения приводит к снижению скорости, точности, полноты зрительного анализа и синтеза, обеднению предметных и пространственных представлений, которые могут быть не всегда достоверными и четкими. При восприятии предметов дети чаще всего используют зрение, а другие анализаторы, например осязание, в процесс знакомства с объектом, выделения его свойств и качеств не подключают. Нарушения функций зрения приводят к определенным трудностям в восприятии детьми окружающей действительности, овладении предметно-практической деятельностью. Детям с нарушениями зрения младшего дошкольного возраста в большей мере, чем их нормально видящим сверстникам, свойственны скованность движений, слабость мышечного тонуса. Движения и действия детей отличаются нескоординированностью.

На фоне этого у детей с нарушениями зрения наблюдается неуверенность в своих возможностях, не формируется умение преодолевать трудности. У них могут отставать в развитии культурно-гигиенические навыки, навыки самообслуживания, снижаться интерес к результату труда.

Для детей с нарушениями зрения характерно:

- затруднения в оценке формы, величины, пропорций, пространственных отношений;
- неумение выделять информативные признаки в предмете с последующим использованием при анализе свойств и качеств предмета;
- снижение точности, полноты, целостности представлений о предметах;

– трудности восприятия объектов в условиях сниженной цветовой насыщенности, контрастности, на сюжетном изображении, в силуэтном и контурном изображении, при наличии неполного изображения предмета и др.;

– затруднения при обследовании предмета, составлении целого из частей, совмещении деталей, использовании орудий труда и др.;

– сложности группировки, классификации, обобщения объектов по существенным и несущественным признакам;

– трудности в ориентировке на листе;

– затруднения при сравнении предметов, нахождении отличий, составлении описательных рассказов;

– нарушение моторно-двигательной стороны практической деятельности;

– отклонения в координации движений, темпа и ритма действий, отсутствие сопряженных движений обеих рук.

Для эффективного усвоения детьми знаний, умений и навыков, формирования специальных способов деятельности необходимо многократное их повторение.

Это возможно тогда, когда работа с ребенком осуществляется комплексно: дефектологами, воспитателями, родителями.

Овладение детьми с нарушениями зрения знаниями, умениями и навыками, предусмотренными программой, осуществляется в специализированном детском саду во всех видах детской деятельности, однако центральным, доминирующим является обучение на коррекционных занятиях по развитию зрительного восприятия, ориентировке в пространстве, социально-бытовой ориентировке, развитию осязания и мелкой моторики. Такие занятия проводятся еженедельно, как в индивидуальной, так и в подгрупповой форме.

Представления о предмете и способе деятельности с ним будут утрачены, если не будут закрепляться вне коррекционных занятий, в специально организованной, совместной со взрослым и свободной деятельности. Поэтому важно организовать работу детей дома.

Из опыта работы тифлопедагогов-практиков большая часть родителей, воспитывающих ребенка с нарушениями зрения, заинтересованы в его развитии, интересуются его успехами, пытаются понять, чем обусловлены трудности, возникающие у ребенка. Они часто обращаются с вопросами о том, как организовать помощь ребенку в домашних условиях, как подготовить его к обучению в школе. Поэтому мы посчитали целесообразным разработать данные методические рекомендации в помощь родителям.



## РЕКОМЕНДАЦИИ ПО ОРГАНИЗАЦИИ РАБОТЫ С РЕБЕНКОМ

Содержание занятий, предложенных в пособии, позволяет не только познакомить ребенка с нарушением зрения с предметами окружающего мира, но и сформировать и расширить представления о себе, дать представления о различных профессиях, приобщать к труду взрослых, знакомить с явлениями общественной жизни, формировать навыки безопасного поведения в помещении и на улице.

Задания подбираются в соответствии с изучаемой темой (одежда, транспорт, цветы и т.п.) и предполагают выполнение детьми заданий в пособии, альбомах, изготовление поделок, наблюдения в быту, на улице и т.п.

Важно знать, что в 3–4 года ребенок способен:

- различать, узнавать и называть *основные цвета* (*красный, желтый, зеленый, синий, коричневый, черный*), соотносить предметы по цвету (найди такой же), выбирать предметы определенного цвета из нескольких предметов другого цвета (например: перед ребёнком на столе смешивают пуговицы 2-х или 3-х цветов и предлагают выбрать пуговицы определённого цвета);

- различать, узнавать и называть геометрические фигуры: *круг, треугольник, квадрат, овал, кубик, шар*; определять форму предметов простой конфигурации (мяч, елка, юла, флажок); выбирать заданную фигуру из 5–7 других;

- определять величину предметов (ориентируясь на общий размер): *большой – маленький; большие – меньшие*; выбирать два одинаковых по величине предмета из двух-трех других; составлять три предмета по величине (от большого к маленькому, от маленького к большому);

- составлять разрезную картинку из двух-трех частей;

- составлять картинку из двух-трех геометрических фигур (домик, елка, машина);

– понимать пространственные предлоги и наречия: *из, на, под, по, в, к, за, рядом, впереди, вперёд, сзади, назад, вверху, вверх, внизу, вниз, справа, слева, направо, налево*; выполнять действия с игрушкой по словесной инструкции взрослого (поставь матрешку на полку; дай мне правую руку и т.п.); находить на листе бумаги *центр, верхнюю, нижнюю, правую, левую стороны*.

Родители могут согласовывать тематику занятий с тифлопедагогом группы или получать информацию об изучаемой теме на информационном стенде для родителей.

Для занятий с ребенком в домашних условиях родителям **необходимо приобрести:**

- альбом для выполнения рисунков и аппликаций;
- ножницы с закругленными концами, клей ПВА или клеящий карандаш;
- фломастер или мягкий простой карандаш (желательно «KOH-I-NOR» 3–6 В) для обведения по контуру, проведения линий;
- мягкий простой карандаш для выполнения упражнений в клетке;
- яркие цветные карандаши для штриховки и раскрашивания картинок (фломастеры для этой цели не годятся, так как не требуют практически никакого мышечного напряжения руки при рисовании).

Организуя занятия с ребенком, следует соблюдать **офтальмогигиенические требования** к их проведению:

- мебель должна соответствовать росту ребенка;
- освещенность рабочей поверхности стола должна составлять не менее 800 люкс, желательно использование индивидуальной настольной лампы;
- рабочая тетрадь, альбом, необходимые для выполнения задания детали должны располагаться прямо перед ребенком;
- важно, чтобы на столе все предметы были расположены в строгом порядке: карандаши, фломастеры в подставке впереди справа, детали для поделок в плоской коробочке или

пластмассовой тарелочке, образцы перед ребенком на подставке; лишние предметы необходимо убрать, т.к. они отвлекают ребенка, их восприятие ведет к перенапряжению зрения;

- во время работы необходимо использовать подставки для рассматривания образцов, рисунков;

- пособия (вырезанные силуэты, цветные изображения предметов, детали для аппликации, мелкие предметы для выполнения практических заданий) следует располагать на контрастном фоне – в этом случае они будут легче восприниматься ребенком;

- на занятиях с детьми следует использовать указку для показа, ограничивать количество предъявляемых объектов, размещать их на некотором расстоянии друг от друга, чтобы они не сливались;

- для лучшего восприятия при низкой остроте зрения (если ребенок затрудняется в восприятии изображения) необходимо дополнительно выделять контур изображений.

**Важно помнить**, что непрерывная работа с ребенком 3–4 лет не должна превышать 10–15 минут.

Не ставьте перед собой задачу выполнить все задания, предложенные в занятии, за один раз. Распределите нагрузку на ребенка с учетом его возможностей. Если затрудняетесь это сделать, обратитесь за помощью к тифлопедагогу группы, которую посещает ребенок.

Обязательным компонентом занятия с ребенком, имеющим нарушения зрения, является **зрительная гимнастика**, которая может быть использована на любом этапе занятия, релаксационные упражнения, проводимые после усиленной зрительной нагрузки, психодинамическая пауза для снятия эмоционального, мышечного и зрительного напряжения, которая может проводиться по мере необходимости.

## МЕТОДИЧЕСКИЕ РЕКОМЕНДАЦИИ К ВЫПОЛНЕНИЮ ЗАДАНИЙ

Материал, предложенный в рекомендациях, рассчитан для детей в возрасте от 3 до 4 лет. Каждое из занятий направлено на обогащение и уточнение представлений ребенка в рамках заявленной темы и содержит семь заданий.

В **задании 1** даны требования программы согласно возрасту ребенка, содержится информация о том, что необходимо знать и уметь ребенку по конкретной теме.

В три года ребенку даются первоначальные знания о предметах и явлениях окружающей действительности. Дети узнают предметы, находят их на картинках, знакомятся с их свойствами, признаками, строением, элементарными способами действия с этими предметами.

В три-четыре года ребенок может называть знакомые предметы, различать и называть существенные детали предметов, производить элементарные группировки (например, овощи – фрукты). В этом возрасте дети понимают и могут называть обобщающие слова (транспорт, мебель и т.п.).

В **задании 2** содержится информация о том, как помочь ребенку освоить содержание программного материала. Для детей младшего дошкольного возраста с нарушениями зрения важно знакомиться со свойствами и качествами объектов окружающего мира. Для этого при рассматривании предметов, наблюдении за ними необходимо использовать не только зрение, но и сохранные анализаторы: осязание, слух, обоняние и т.п. При определении свойств и качеств предметов дети с нарушениями зрения применяют зрительное соотнесение, не используя руку как средство компенсации нарушений зрения, что ведет к ошибкам восприятия. В связи с этим, большое внимание при знакомстве ребенка с предметами окружающего мира

должно уделяться формированию у него навыков выделения сенсорных характеристик предметов с помощью осязания.

В задании указаны специальные способы и приемы получения полноценной информации о конкретном объекте. Знакомство ребенка со способами обследования предмета на начальных этапах осуществляется с помощью взрослого, который показывает приемы обследования предмета и действия с ним, направляет деятельность ребенка. Затем аналогичные задания ребенок может выполнять самостоятельно.

Предполагаем Вам алгоритм знакомства с сенсорным признаком предмета (М. Монтессори):

- взрослый показывает способ обследования предмета, обозначая словом то или иное его качество (Этот шарик твердый. Этот – мягкий); предлагает повторить действия самому ребенку;

- ребенок самостоятельно выполняет активные действия с предметами, в ходе которых формируется умение соотносить слово и конкретное качество или свойство предмета (Дай мне твердый шарик. Дай мне мягкий шарик);

- взрослый предлагает ребенку взять предмет в руки (или потрогать) и задает вопрос, касающийся его названия или какого-либо свойства (Что это? Какой он?).

Важно, чтобы ребенок рассказывал о том, что он узнал о предмете, обозначал в речи характерные признаки знакомых объектов (шершавый, гладкий, сладкий, круглый и т.п.).

**Задание 3** является предметно-практическим. Оно направлено на совершенствование действий с предметами, обеспечение формирования четкого образа предмета, обогащение предметных представлений об объективных признаках и свойствах объектов. В то же время задание направлено на развитие мелкой моторики, ручной умелости малыша.

Важная роль в формировании представлений о предметах и пространстве, развитии навыков самообслуживания должна

уделяться обучению детей приемам осязательного восприятия объектов и умения выполнять практические действия при участии тактильно-двигательного анализатора. В процессе деятельности ребенок закрепляет строение предмета, уточняет его существенные признаки, свойства, отношения, совершенствует способы действия с ним. Для этого в заданиях предлагается изготовление поделок, аппликаций, выполнение рисунков, панно и т.п.

В процессе продуктивных видов деятельности ребенок не только учитывает разнообразные сенсорные свойства предметов, но и осуществляет довольно тонкие движения пальцев рук, сопряженные движения двумя руками, совершенствует зрительно-моторную координацию, навыки ориентировки, формообразующие движения руки, способы совмещения деталей, накладывания, прикладывания, осваивает рабочее пространство и т.д.

Взрослым необходимо уделять достаточное внимание отработке каждого структурного компонента действия с предметом. Например, в процессе выполнения аппликации учите ребенка действовать по определенному алгоритму, добиваясь качественного выполнения каждого этапа деятельности:

- взять деталь двумя руками;
- наложить на тождественную деталь образца, добиваясь полного совмещения;
- перенести, не нарушая пространственной ориентации, на лист;
- переместить на клеенку, нанести на деталь клей;
- наложить на лист (при необходимости поправить легкими движениями указательных пальцев обеих рук);
- покрыть салфеткой и разгладить легкими движениями (левой придерживать салфетку, а ладонью правой руки проводить по салфетке в противоположную сторону, положить обе

ладони в центре салфетки и провести по ней, ведя ладони в разные стороны).

**Задание 4** направлено на развитие речи ребенка. Выполнение этого задания поможет преодолеть недостаточность словарного запаса ребенка, трудности в понимании значения и смысла слов, построении последовательного, логичного рассказа.

Упражнения, предлагаемые в данном задании, предполагают заучивание ребенком стихотворений, составление небольших рассказов и др.

Эффективным способом составления описательных рассказов является рассматривание и описание предметов по плану-алгоритму. Например, при составлении рассказа о любимой игрушке ребенку нужно узнать и назвать игрушку; определить цвет, форму, величину и расположение частей; назвать материалы, из которых сделана игрушка; вспомнить и описать игровые действия, переживания, связанные с приобретением игрушки или процессом игры.

Важно, чтобы дети активно пользовались речью в процессе общения со взрослыми и сверстниками (рассказывали стихи, загадывали загадки, использовали составленные описательные рассказы во время игр).

**Задание 5** решает задачи развития зрительного восприятия ребенка, которые сводятся к тому, чтобы научить детей производить обработку информации, получаемой с помощью зрения, оценивать ее, интерпретировать.

Выполнение упражнений, предлагаемых в данных заданиях, способствует развитию умения ребенка организовывать свое восприятие, обеспечивающее обнаружение, различение информативных признаков (цвет, форма, величина, положение в пространстве), формирование и опознание образа объекта, в том числе и в условиях затрудненного восприятия.

*Остановимся на рекомендациях к выполнению некоторых заданий и упражнений.*

Правильное выполнение упражнения **«Прятки»** поможет развитию зрительного восприятия и внимания ребенка. Ребенку предлагаются для рассматривания пересечения нескольких контурных изображений предметов. Если ребенок затрудняется в узнавании всех изображенных предметов или заданного предмета, можно вырезать аналогичные силуэты предметов. Предложите малышу рассмотреть и назвать их, а затем найти эти предметы на картинке, совместить вырезанный силуэт с его контурным изображением. После этого ребенку будет легче выделить заданный предмет, обвести его пальцем или указкой, а потом и карандашом по контуру.

Аналогичным образом выполняется упражнение **«Узнай картинку»**. Ребенку предлагается точечное изображение контура предмета, которое он должен сначала узнать, а затем обвести карандашом по контуру. Для того чтобы облегчить рисование, целесообразно вырезать трафарет предлагаемого изображения (на начальных этапах – внутренний, затем наружный) и попросить малыша несколько раз нарисовать картинку по трафарету. Это способствует формированию формообразующих движений руки, развитию зрительно-моторной координации, совершенствованию двигательного акта. После этого можно обводить точечное изображение предмета карандашом.

Выполняя задания, необходимо помнить о том, что **при обведении картинок по контуру** нужно учить ребенка не пропускать уголки (места, где меняется направление движения) – в этих местах нужно остановиться, сменить положение кисти руки, продолжить рисование. Сначала, останавливаясь в уголках, можно вместе с ребенком проговаривать: «Стоп!». В дальнейшем ребенок будет самостоятельно контролировать свои движения.

При выполнении упражнений, в которых предполагается **закрашивание изображений**, важно соблюдать следующие основные правила:



– обвести изображение по контуру фломастером или карандашом так, чтобы контур стал хорошо виден; важно, чтобы при этом ребенок не торопился, соизмерял амплитуду и темп движений с величиной деталей рисунка;

– закрасить мелкие детали рисунка, расположенные вдоль контура (ушки у кошки, клюв, голова у птицы и т.п.);

– крупные детали (туловище животного, кузов машины и т.п.) еще раз, не торопясь, прорисовать по контуру, повторяя форму, а затем более размашистыми движениями закрасить середину детали, при этом карандаш необходимо держать под наклоном к плоскости. Штрихи при этом располагаются в одном направлении (по ходу расположения детали: вдоль туловища, вдоль хвоста и т.п.);

– небольшие округлые детали удобнее закрашивать круговыми движениями – это развивает круговые формообразующие движения руки и облегчает расположение штрихов внутри контура;

– при закрашивании рисунка необходимо использовать карандаши; при изменении нажима на карандаш можно добиться закрашивания различной интенсивности;

– при обведении рисунков по контуру и их закрашивании нельзя поворачивать сам рисунок (лист бумаги) – важно отрабатывать навык свободного поворота руки в соответствии с направлением линий контура;

– при обведении рисунков по контуру и их закрашивании предлагайте ребенку проговаривать, какую деталь он рисует (например: обвожу голову, теперь туловище; закрашиваю хвостик и т.п.) – это способствует развитию представлений о предмете, его строении, взаимоположении частей.

Упражнения, предлагаемые в **задании 6**, направлены на решение следующих задач:

- развитие мышления, совершенствование мыслительных операций (анализ, синтез, обобщение, классификация);
- развитие зрительной памяти.

Для этого детям предлагается запомнить и воспроизвести картинку, сравнить два изображения предметов, найти отличия, найти лишнюю картинку или слово из четырех предложенных, подобрать картинку или слово по аналогии.

Часть упражнений направлена на развитие восприятия пространства (анализ взаимоотношений объектов, словесное обозначение пространственных признаков и отношений), ориентировки в пространстве (ориентировка на листе бумаги).

При выполнении упражнений, предлагаемых в задании 6, важно, чтобы ребенок объяснял, как он выполняет задание, рассуждал, употреблял в речи обобщающие слова, пространственные предлоги и наречия, указывал в речи направления движения и т.п.

При сравнении двух картинок необходимо учить ребенка рассматривать их последовательно, по плану-алгоритму. Например: при сравнении картинок с изображением двух деревьев сначала нужно рассмотреть и сравнить стволы деревьев, затем последовательно все ветки, после этого рассмотреть то, что расположено на деревьях, около них.

Выполнение **задания 7** будет способствовать развитию зрительно-моторной координации ребенка, прослеживающих функций глаз, совершенствованию двигательных навыков руки, что обеспечивает подготовку руки к письму.

Графические упражнения, предлагаемые для детей 3-х лет, помогут малышу научиться рисовать прямые и волнистые линии, обводить по контуру рисунки предметов простой конфигурации. Для выработки зрительно-двигательных связей, развития формообразующих движений руки на начальных этапах обучения ребенку целесообразно предлагать проводить эталонные линии по трафаретам. Многократное рисование прямых,

волнистых, ломаных линий способствует автоматизации двигательных навыков. Взрослому необходимо помочь малышу точно фиксировать трафарет, направлять и корректировать движения.

*Рассмотрим особенности выполнения некоторых упражнений.*

Упражнения **«Лучик»** направлены на развитие умения ребенка проводить прямые линии в различных направлениях от заданной точки отсчета. При этом длина линии не ограничивается. Это способствует формированию свободных, раскованных движений. Прослеживание взором за движениями руки обеспечивает совершенствование зрительного контроля за движением, развитие зрительно-моторных взаимосвязей.

Упражнение **«Дорожки»** направлено на развитие умения регулировать амплитуду и скорость движений при проведении линий в разных направлениях.

Выполнение этого упражнения предполагает несколько этапов:

- показать указательным пальцем правой руки две точки (объекта), которые нужно соединить линией;
- указательный палец правой руки поставить на начальную точку (объект) движения, палец левой руки – на конечную (например, правая рука на мяче, левая – на метке в воротах);
- пальцем правой руки провести дорожку до пальца левой руки (пальчики поздоровались);
- аналогично провести дорожки от всех объектов;
- палец левой руки оставить на конечной точке (объекте), в правую руку взять мягкий карандаш (фломастер) и нарисовать дорожку до нужной точки (объекта);
- после этого ребенок сможет проводить дорожки в разных направлениях, не фиксируя конечную точку левой рукой.

Важно помнить, что эффективность работы зависит от правильного и полного выполнения всех заданий. Реализация

занятий обеспечивает дошкольнику с нарушениями зрения овладение специальными навыками, формирование единой, целостной картины мира и стройной системы его взаимосвязей, самореализацию и успешную адаптацию в социальной среде. От систематичности и качества выполнения упражнений во многом зависит продолжительность автоматизации умений, полученных в условиях специально организованной деятельности.

Все задания ребёнок должен выполнять *самостоятельно, но обязательно в присутствии родителей или взрослых*. Выполняйте задания вместе с ребенком, а не вместо него. Поверьте, ребенок сможет многое сделать самостоятельно, необходимо лишь иметь терпение, доброжелательность, такт.

При необходимости можно помочь ребенку: направлять его деятельность, корректировать действия. Сначала взрослые показывают приемы выполнения заданий, направляют руку ребенка, а затем ребенок может продолжить выполнение задания сам. Следует постепенно отрабатывать каждый прием на разнообразном доступном для ребенка материале, подводить малыша к осознанию своих возможностей.

Для лучшего восприятия элементы, детали поделок целесообразно размещать на контрастном фоне, отдельно друг от друга, не перегружая рабочую зону лишними предметами. Это поможет малышу быстро найти необходимую деталь, не перенапрягая при этом зрение. Образец игрушки необходимо располагать непосредственно перед ребенком, а образец аппликации, рисунок игрушки – перед ребенком на подставке для книг.

Эффективным приемом работы считается проговаривание ребенком своих действий, объяснение их последовательности. Выполняя предложенные задания совместно с ребенком, вы сможете порадоваться его успехам, выяснять причины неудач, трудностей, с которыми сталкивается ваш малыш. Необходимо поощрять желание ребенка просматривать свои работы и рисунки, рассказывать о них друзьям, близким взрослым.

Важно, чтобы поделки, изготовленные ребенком во время занятий, использовались им в играх, украшали интерьер дома. Малыш, который посещает детский сад, с удовольствием покажет свои игрушки, рисунки, аппликации воспитателям, сверстникам.

Родители и педагоги должны иметь в виду, что организация *наблюдений и бесед* с ребёнком по изучаемой теме, повторение пройденного материала в играх, на прогулке, в другие моменты являются необходимым условием эффективности работы.

### **ЗАДАЧИ ПО ФОРМИРОВАНИЮ У РЕБЕНКА 3–4 ЛЕТ ПРЕДСТАВЛЕНИЙ ОБ ОКРУЖАЮЩЕМ МИРЕ**

В данном разделе представлены задачи, решение которых способствует формированию у ребенка представлений об объектах и явлениях окружающего мира. Ориентируясь на данные задачи, родители смогут выстраивать взаимодействие с ребенком адекватно его возрастным особенностям. Предложенный материал поможет определить содержание бесед, наблюдений, игр и т.п. в рамках каждой изучаемой темы.

#### **Времена года**

Знакомить с характерными признаками сезонов:

- изменения в неживой природе (становится холоднее, идут дожди, снег, дует сильный ветер и т.п.);
- изменения в растительном мире (листья желтеют, краснеют, падают на землю и т.п.);
- элементарные изменения в жизни животных и птиц;
- изменения в одежде людей; характерный для сезона труд людей.

## Деревья

- Учить узнавать и называть 2 дерева (например, *береза, ель*), выделять *ствол, ветки, листья (иголки)*.
- Учить подключать мануальные действия при обследовании дерева (обследовать дерево с помощью руки).
- Стимулировать зрительную поисковую деятельность на обобщающее понятие «цвет» при рассматривании листы деревьев (например: найди и покажи листья *желтого цвета*).
- Учить детей узнавать знакомые деревья без листьев.
- На прогулке рассматривать и находить деревья, расположенные далеко, близко. Обращать внимание на то, что близко можно рассмотреть деревья хорошо, а издалека трудно увидеть мелкие ветки, определить цвет ствола.
- Учить детей находить на картинках деревья, расположенные «далеко – близко».

## Урожай: овощи-фрукты

- Учить различать по вкусу, цвету, величине, форме 2–3 вида овощей и фруктов (например, *морковь, огурец, помидор, яблоко, груша*).
- Учить соотносить натуральный объект с цветным, силуэтным, контурным изображениями.

## Я: мое тело

- Учить детей различать и правильно называть части своего тела, части тела других детей, кукол для соотнесения со своим телом.
- Дать представление о пространственном положении частей тела: (*голова вверху, а ноги внизу; грудка впереди, а спинка сзади; одна рука – правая, а другая – левая*).
- Способствовать получению опыта познания возможностей своего тела (*стоять прямо, двигаться уверенно, дышать*

ровно, слушать внимательно и т.д.) и знаний о функциональном назначении частей тела.

– Развивать сенсорные способности детей в процессе различения признаков и свойств у предметов, воспринимаемых зрением, слухом, обонянием и др.

### **Мой город**

– Знакомить детей с разнообразными зданиями (например, *жилые дома, магазин, детский сад*).

– Учить выделять части здания (например, *стена, крыша, окно, дверь, балкон*) и словесно обозначать их пространственное расположение: *вверху, внизу, посередине*.

– Учить различать с помощью зрения контрастные по величине здания, расположенные в большом пространстве, обозначая их величину соответствующими словами: *большой, маленький*.

– Закреплять знания о частях дома в различных видах деятельности (*мозаика, строительные игры, аппликация, рисование*).

### **Моя семья**

– Учить детей называть свое имя и фамилию, а также имя и фамилию тех людей, с которыми ребёнок живёт вместе.

– Учить различать по внешним признакам (*причёска – одежда*) мальчика и девочку, мужчину и женщину (в реальной жизни и на изображениях).

### **Мой детский сад**

– Знакомить детей с помещениями детского сада (*групповая комната, приёмная, умывальная, туалет, спальня*), их назначением.

– Учить ориентироваться в помещении групповой комнаты, узнавать кабинет врача, тифлопедагога, кухню, музыкаль-

ный зал. При ориентировке использовать зрение и сохранные анализаторы.

– Учить детей пользоваться предметами быта в групповой комнате, знакомить с правилами хранения игрушек.

### **Птицы**

– Учить распознавать по величине, окраске оперенья, издаваемым звукам 2-3 птиц, прилетающих на участок, называть их.

– Учить различать и называть птиц (например, *воробей, голубь, сорока*).

– Учить узнавать, называть домашних птиц.

– Учить выделять у птиц: голову с клювом, туловище с крыльями, хвост, лапки.

– Упражнять в локализации птиц одной породы из 3-4-х других в реальной жизни и на картинке.

### **Животные**

– Дать детям первоначальные представления о животных и их детёнышах: домашние животные (*собака, кошка, корова, коза*); дикие животные (*заяц, медведь, лиса*).

– Обратить внимание детей на то, что животные покрыты шерстью.

– Учить находить у животных: голову, туловище, лапы – ноги, хвост и др.

– Учить выделять и называть характерные особенности животных: *рога, копыта, когти, голос, окраска шерсти, величина животного или его части (длинные уши)*.

– Учить соотносить изображение на картинке, в силуэте с реальным объектом (игрушка, скульптура).

– Упражнять в имитации движений и повадок животных.



## **Зимние забавы**

- Учить узнавать реальные игровые атрибуты (например, *санки, снежный ком, горка, лопата, метла, ведро*).
- Учить находить изображения этих игровых атрибутов в предметных и сюжетных картинках.
- Учить безопасному поведению в играх на прогулке: катание на санках, катание с невысоких гор, метание снежных комочков.
- Упражнять во время игр и забав в зрительном (с опорой на кинестетическое чувство) определении расстояния *ближе – дальше* (от себя до предметов).
- Учить выделять звуки, ориентироваться на них во время игр, забав.

## **Транспорт**

- Учить узнавать и называть транспортные средства: *грузовая машина, автобус, лодка*.
- Учить выделять части грузовика, автобуса: *кабина, колёса, руль, кузов*.
- Учить понимать назначение транспорта (*перевозит грузы, людей*).
- Учить различать с помощью зрения, слуха и других сохранных анализаторов неподвижный и движущийся транспорт.
- Учить различать проезжую часть дороги и тротуар; понимать значение сигналов светофора.

## **Мебель**

- Учить выделять в ближайшем окружении предметы мебели: *стул, стол, кровать, диван, шкаф*.
- Формировать представления о назначении мебели.

– Приучать раскладывать книги, игрушки, посуду, одежду, в соответствующие предметы мебели (*книжная полка, посудный или одежный шкаф*).

– Развивать умение устанавливать различия мебели по величине, структуре материала (*большой – маленький, твёрдый – мягкий*).

– Учить детей находить в групповой комнате свое место за столом, свою кровать в спальне, свой шкаф. Дать представление о назначении кукольной мебели в игровом уголке.

### **Посуда**

– Учить детей узнавать, называть, выделять среди множества объектов окружающего мира предметы посуды. Формировать обобщающее понятие *«посуда»*.

– Развивать умение подбирать предметную картинку к натуральному предмету посуды.

– Формировать умение практическим способом находить большие и маленькие предметы среди посуды, подбирать пару по величине, цвету.

– Подключать мануальные действия к описательной речи ребёнка.

– Учить выполнять элементарные игровые действия с посудой.

### **Игрушки**

– Учить узнавать движущиеся игрушки (*мяч катится, летит, саночки съезжают с горки*), понимать и различать выражения: быстро, медленно.

– Упражнять в умении находить «звучащие» игрушки, например, *бубен, колокольчик, погремушка, барабан*.

– Учить детей поэтапному обследованию игрушек осязательно-зрительным способом: рассмотреть весь предмет (взрослый совместно с ребенком обводит контур, ребёнок повторяет

практическое обследование игрушки); узнать и назвать цвет, величину; узнать и назвать форму (у игрушек простой конфигурации, например, мяч, пирамидка и др.); в предмете сложной конфигурации узнать, показать и назвать основные части; помочь определить материал, из которого сделана игрушка.

### Насекомые

– Учить узнавать и называть *жука, бабочку* в реальном окружении и в увеличенном изображении (возможно использование лупы).

– Учить различать части тела насекомого на укрупнённом макете или игрушке: *туловище, лапки, головка, крылья*.

– Продолжать знакомить детей с понятиями *быстро – медленно*. Учить выполнять выразительные движения, имитирующие повадки насекомых, в разном темпе, например: медленно шевелить лапками – быстро махать крыльями.

### Цветы

– Формировать элементарные представления о некоторых цветущих растениях. Учить понимать и употреблять обобщающее понятие «*цветы*».

– Учить узнавать, называть, выделять среди других 2–3 цветка (например, *одуванчик, ромашку*).

– Учить находить в цветущем растении (натуральный объект или предметное изображение): *стебель, листья, цветок*.

– Учить различать и называть качества, воспринимаемые **осязанием** (*гладкий – шершавый, мягкий – жёсткий*) и **обонянием** (*душистый*).

– Упражнять в умении выделять цветы заданного цвета среди множества других.

## Одежда, обувь

- Учить понимать обобщающие понятия: *одежда, обувь*; учить узнавать и называть личные вещи.
- Учить выделять детали одежды: *рукава, воротник, карман, пуговица, петля* на реальном объекте, на игрушке, в изображении на картинке.
- Учить различать и называть качества материалов, используемых для изготовления обуви, одежды, воспринимаемых осязанием: *гладкий, шершавый, мягкий, тёплый*.
- Учить детей самостоятельно одеваться и раздеваться в определённой последовательности (надевать, снимать одежду; складывать и вешать её; застёгивать и расстёгивать пуговицы; развязывать шнурки ботинок).

## Инструменты

- Учить узнавать инструменты: *молоток, пила, отвёртка, топор*; выделять их из множества других вещей.
- Наблюдать за работой плотника, дворника: учить понимать, для чего нужны инструменты, какие трудовые действия можно выполнять с их помощью.
- Упражнять в употреблении в речи слов, обозначающих трудовые действия: *молотком забивают ... (гвозди); пилой пилят ... (доски); топором рубят ... (дрова)* и т.д.
- Учить имитировать трудовые действия с предметами-заменителями в ролевой игре, игре-драматизации, в конструктивных играх.

## Бытовая техника

- Знакомить детей с электроприборами в ближайшем окружении, выделяя их из других предметов: *телевизор, магнитофон, светильники, электроплита, телефон*.

- Учить выполнять игровые действия с моделями электроприборов (игрушки).
- Формировать у детей понятия «светло – темно». Объяснять им, что хорошее освещение нужно для того, чтобы хорошо видеть.

### **Профессии**

- Знакомить детей с трудом взрослых в детском саду, с трудом своих родителей. Учить называть профессии: *воспитатель, няня, повар, шофёр*.
- Выделять в наблюдениях основные трудовые процессы и порядок их выполнения: *няня моет посуду, пол, помогает одеваться детям; повар варит суп, жарит котлеты, сушит сухари...*
- Учить детей соотносить трудовое оборудование (инструменты) с той профессией, в которой они необходимы.

## ПРАКТИЧЕСКИЕ ЗАДАНИЯ ДЛЯ ДЕТЕЙ 3-4 ЛЕТ

### Тема 1

#### Осень в гости к нам пришла

1. Начинайте знакомить ребёнка с характерными признаками осени:

- становится холоднее, идут дожди, дует сильный ветер;
- листья желтеют, краснеют, падают на землю;
- птицы собираются в стаи и улетают;
- люди надевают куртки, плащи, в дождь обувают сапоги;
- в садах и огородах люди собирают фрукты и овощи.

Гуляя с ребёнком, обращайтесь к нему на приметы осени. Рассматривайте картинки с изображением осени.

2. Поищите вместе с ребёнком листья зелёного, красного, жёлтого цвета.

Рассматривая во время прогулки берёзу и яблоню, предложите ребёнку погладить кору деревьев (у берёзы кора шершавая, у яблони – гладкая), помогите найти ствол, ветки, листья.

3. *Рисуем «Волшебный листопад»*. Соберите на прогулке самые красивые опавшие листья. Вместе с ребёнком изготовьте осеннее панно. Для этого разведите гуашь в блюдцах. Помогите малышу обмакнуть листья тыльной стороной в краску, а затем сделать отпечатки на большом листе ватмана, располагая их по всей площади листа, в разных направлениях. У вас получится чудесная картина «Волшебный листопад».

4. *«Учим стихи»*. Помогите ребёнку выучить стихотворение «Осень» наизусть. Научите выразительно его рассказывать.

#### Осень

В гости осень к нам пришла,  
Что же осень принесла?

Там, в лесочке, где гуляла,  
Краски осень собирала.  
На деревья посмотрите,  
Листик жёлтенький найдите,  
С ветром он подружится,  
Медленно закружится.  
Вверх и вниз, и замрёт,  
И на травку упадёт.

(М.В. Пеньковская)

5. *«Нарисуй листочек»*. Предложите ребенку, не отрываясь, провести указательным пальцем по контуру нарисованного листочка, затем обвести желтым фломастером и закрасить карандашом.

6. *Игра «Разложи листочки»*. Вырежете для ребенка из цветной бумаги 3 красных и 3 желтых листочка. Разложите их перед ним в рассыпную на рабочей поверхности стола. Предложите ребенку разложить листья в тарелочки (коробочки или корзинки): красные – в одну, желтые – в другую. Спросите: «Какие листочки лежат в этой тарелочке? А в другой?».

7. *Игра «Листопад»*. Чтобы поиграть в эту игру, вместе с ребенком изобразите березку: встаньте прямо, руки поднимите вверх – это веточки березки; ладони – листики. Подул ветерок, деревце стало качаться из стороны в сторону, веточки тоже закачались, листочки зашевелились, закружились в воздухе: вверх, вниз, вправо, влево, опустились на землю.



Рисунок к заданию 3



Рисунок к заданию 5

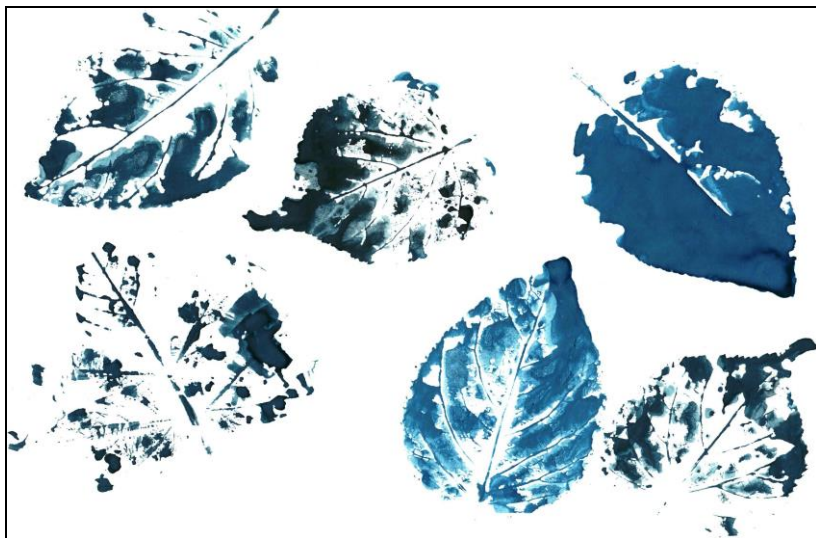

## Тема 2

### Кто в лесу живет

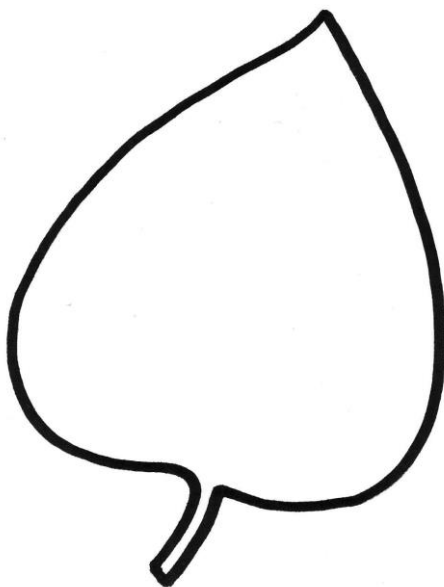
1. Расскажите ребенку о животных, которые живут в лесу. Помогите научиться узнавать и называть лису, зайца, медведя и др.

Рассматривая иллюстрации с изображением животных, обращайтесь внимание ребенка на отличительные особенности внешнего вида диких животных (у лисы длинный хвост, у зайца длинные уши, короткий хвостик и т.п.).

2. *Игра «Изобрази животное»*. Помогите ребенку научиться изображать движения диких животных, выразительно передавать их повадки. Движениями рук можно показывать величины животных, сопровождая движения словами: медведь большой (низким голосом), зайчик маленький (высоким голосом).

3. *Игра «Лесные гости»*. Предложите ребенку выбрать из имеющихся игрушек тех животных, которые живут в лесу. Попросите погладить их по голове, спинке, найти и показать лапки, хвостик и т.д.

Поиграйте с ребенком в игру «Лесные гости». К нам в гости пришли животные из леса. Нужно их разместить в комнате, например: медведя – на диван, лисичку – в кресло, зайчика – на стул. Можно предложить другие варианты.

4. *«Учим стихи»*. Помогите ребенку выучить стихотворение «Осень в лесу» наизусть. Научите выразительно его рассказывать.

### Осень в лесу

В лес осенний мы пойдем –

Что увидим, что найдем?

Погляди, что под кустом –

Кто-то тут построил дом.

Ёжик ползает в траве –

Он готовится к зиме.

Белка прыгает всегда  
То туда, а то сюда.  
Рвёт орешки, не грызёт,  
А скорей в дупло несёт.  
Два зайчонка повстречались,  
Нарезвились, наигрались,  
Поскакали – не догнать,  
Скоро шубки им менять.  
Глазки кверху подними,  
В небе кружат журавли.  
Взмах крыла и тишина...  
Осень мимо нас прошла.

(М.В. Пеньковская)

5. *Игра «Рассмотри картинку»*. Предложите ребенку рассмотреть картинки. Спросите, кто на них нарисован? Предложите показать всех медведей, лис, зайцев; показать всех зверей, которые сидят, идут, лежат, прыгают.

6. *Игра «Что лишнее?»*. Попросите ребенка рассмотреть и назвать все картинки. Помогите найти лишнюю. Объясните, почему она лишняя (лиса, заяц, медведь – животные, а елка – дерево).

7. *«Обведи по трафарету»*. Предложите ребенку обвести по внутреннему трафарету круги – мячики для медведя.

Для этого нарисуйте на картоне круг, вырежьте и удалите закрашенную часть. Полученный трафарет плотно прижмите к бумаге (лучше скрепить трафарет и бумагу с помощью канцелярских скрепок) и помогите ребенку обвести круг, прижимая фломастер к краю трафарета (фломастер «здоровается» с кругом).

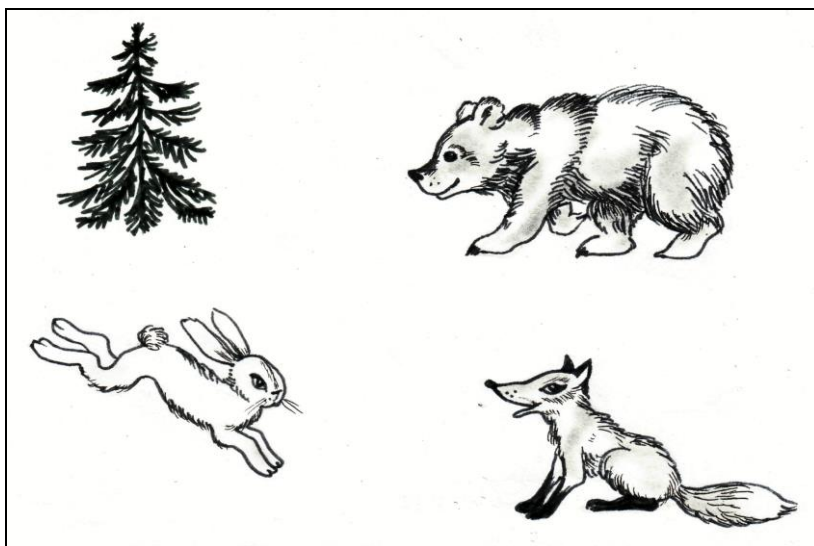
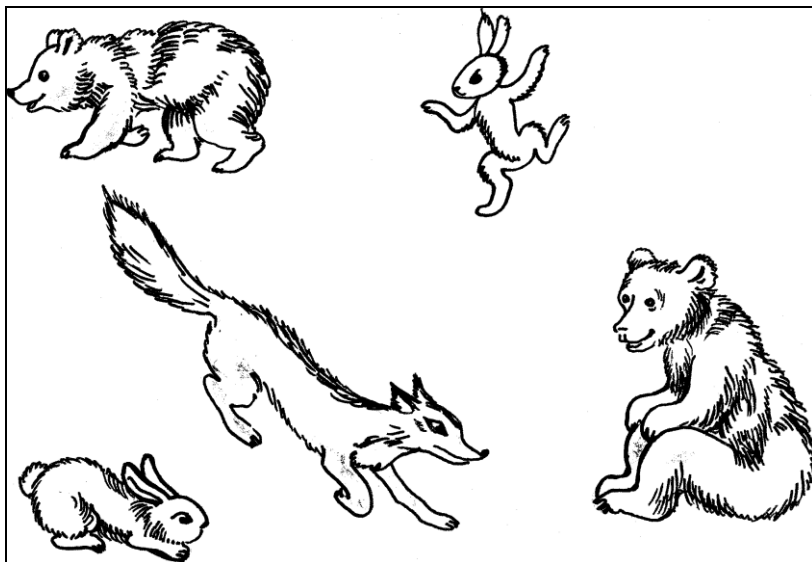

Рисунки к заданию 6

### Тема 3 Овощи – фрукты

1. Знакомьте детей с различными овощами и фруктами: морковь, огурец, помидор, яблоко, груша. Предлагайте различать их по вкусу, цвету, величине, форме.

Расскажите, что овощи растут на грядке, а фрукты – на фруктовых деревьях.

2. Упражняйте ребенка в соотнесении натурального объекта с цветным, силуэтным, контурным изображениями.

*Игра «Разные фрукты и овощи».* Предложите ребенку погладить фрукты, овощи: найти гладкие, шершавые, маленькие, большие.

3. *Лепка «Яблоки».* Помогите ребенку вылепить из пластилина разные яблоки. Для этого необходимо выбрать пластилин желтого, красного, зеленого цветов; отделить от целого кусочка комочки; скатать из комочков шарики между ладонями кругообразными движениями с легким нажимом. Дополните готовые яблоки коротенькими веточками – палочками.

4. *«Учим стихи».* Выучите с ребенком стихотворение «Рисунок». Предложите рассказать его выразительно, сопровождая чтение движениями руками.

#### Рисунок

Я рисую: яблоко круглое *(нарисовать руками в воздухе круг)*  
*(правой рукой нарисовать веточку,*  
С веточкой, с листочком *а левой ладонью обозначить листочек в воздухе)*  
*(«закрасить» воображаемое яблоко, повторяя его форму)*  
Красное, блестящее  
Очень сладкое, сочное,  
хрустящее ... *(удивиться – приподнять плечи,*  
Ах, как жалко, что не *руки развести в стороны)*  
настоящее! ...

(М. Лукашина)

5. Игра «Узнай форму овощей и фруктов». Предложите ребенку рассмотреть картинки. Попросите найти круг и поставить около него точку красным фломастером; предложите найти на рисунке овощи и фрукты, похожие на круг, показать, назвать их и поставить рядом с ними красные точки.

Затем аналогично предложите найти картинки, похожие на треугольник – отметить их желтым цветом, а затем найти картинки, похожие на овал – отметить их зеленым цветом.

6. Игра «Посмотри и запомни». Попросите ребенка посмотреть на картинку слева (правая картинка в это время закрыта листом бумаги), назвать все, что на ней изображено. Затем закройте эту картинку листом бумаги, а правую откройте. Предложите ребенку найти на ней и показать только те предметы, которые были нарисованы на картинке слева.

7. «Нарисуй по трафарету». Помогите ребенку нарисовать огурцы и помидоры. Для этого воспользуйтесь внутренними трафаретами круга, овала (стандартными пластиковыми или специально изготовленными из картона). Круги нужно обводить фломастером красного цвета, овалы – зеленого. Посоветуйте малышу дорисовать овощам зеленые веточки.



Рисунок к заданию 5



Рисунок к заданию 6

## Тема 4

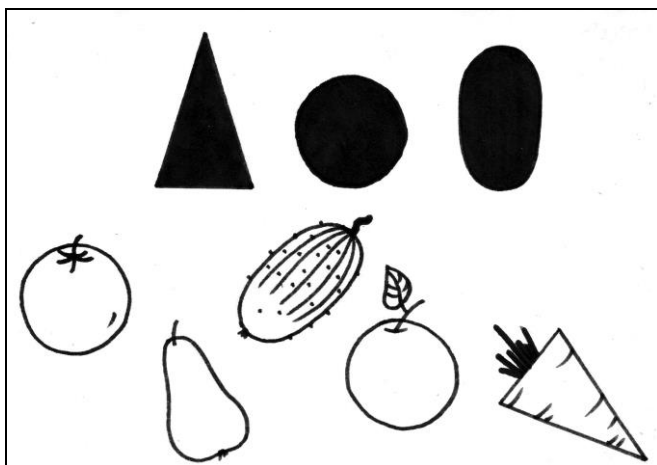
### Цветы осенью

1. Во время прогулок обращайтесь внимание ребенка на осенние цветы. Помогите найти у цветка стебель, листья, цветок (соцветие).

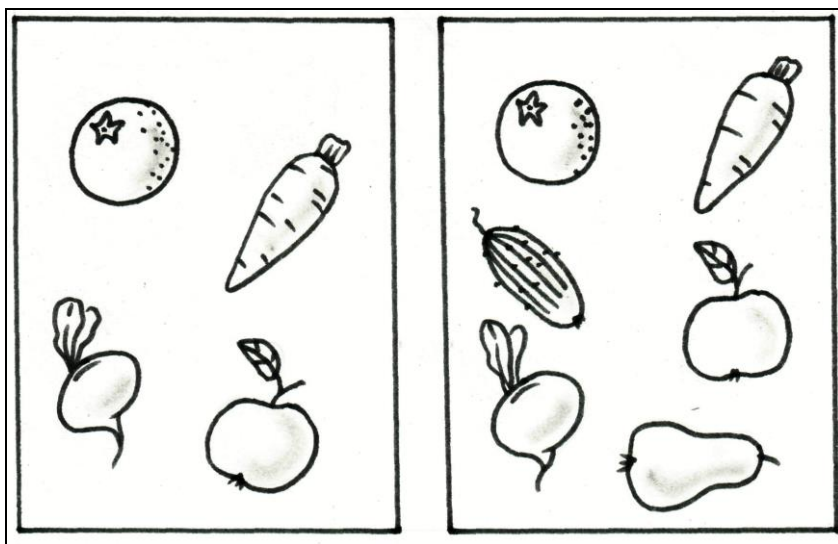
2. Предложите потрогать листья, соцветия, стебель. Помогите научиться различать и называть качества, воспринимаемые осязанием (гладкий – шершавый, мягкий – жёсткий, холодный – тёплый); обонянием (душистый, ароматный).

Поиграйте с ребенком в игры *«Раз, два, три – желтые (красные, белые) цветы найди»*, *«Найди самый большой (маленький) цветок»*.

3. *Аппликация «Красивый платочек»*. Чтобы получилась красивая аппликация, разделите работу: родители вырезают цветы из цветной бумаги или ткани, а ребенок наклеивает гото-

вые формы на цветной картон треугольной или квадратной формы.

Важно, чтобы ребенок научился сначала раскладывать формы – находить им место: в центре платочка, в уголках, а затем поочередно наклеивать.

4. «Учим стихи». Помогите ребёнку запомнить и выразительно рассказать стихотворение

### **Наша клумба**

Вот и осень наступила,  
Землю золотом покрыла.  
В паутинках – паучки,  
В листья прячутся жучки.  
Птицы песенки поют,  
Собираются на юг.  
Наша клумба вся цветёт,  
Много там цветов растёт.  
Астры – чудные цветы,  
Небывалой красоты.  
Бархатцы и георгины  
Словно только что с картины,  
Полюбуйся ими ты...!  
Правда, чудные цветы?  
Гладкий листик, стебелёк,  
Яркий и большой цветок,  
Пчёлки до сих пор кружат,  
Чувствуя их аромат.  
Дольше, солнышко, сияй,  
Нашу клумбу согревай,  
Пусть у осени наряд  
Будет сказочно богат!

(М. Пеньковская)

5. Игра «Наша клумба». Рассмотрите вместе с ребенком картинку. Предложите ему найти и показать большие цветы, маленькие.



6. Игра «Что перепутал художник?». Предложите ребенку рассмотреть картинку и найти несоответствия.

7. Упражнение «Лучики». Предложите ребенку дорисовать солнышку лучики.



Рисунок к заданию 6



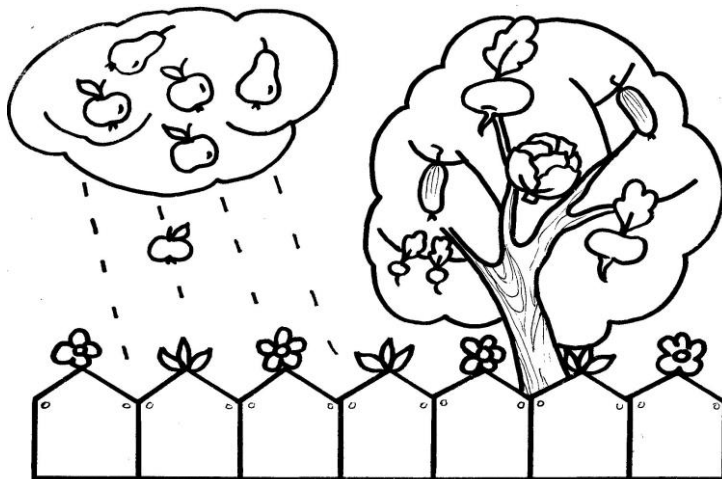

Рисунок к заданию 7

## Тема 5

### Объемные формы

1. Во время игр с ребенком обращайтесь к его вниманию на разные формы. Попросите найти среди игрушек шарик, кубик, кирпичик.

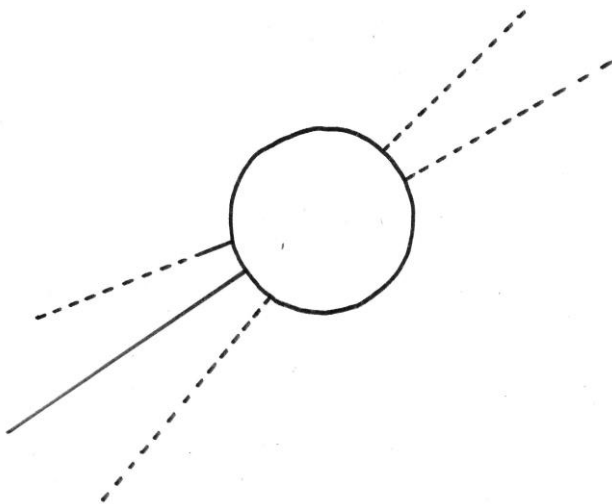
2. Игры с шариком, кирпичиком, кубиком. Поиграйте с ребенком этими предметами: покатайте шарик, постройте башенку из кубиков, предложите поставить кирпичик так же, как его поставите вы (на разные грани). Предложите прокатить фигуры по наклонной плоскости. Спросите, что хорошо катится, а что не катится, почему? Можно ли из шариков построить башенку? Почему?

Спросите, у каких предметов есть уголки, а у каких – нет. Попросите найти и показать все уголки у кирпичика, кубика.

3. *Упражнение «Разные постройки».* Помогите ребенку построить из деталей строительного набора заборчик (из кирпичиков, расположенных вертикально), стол (кирпичик на кубике), диван (два кирпичика), башню (из нескольких кубиков).

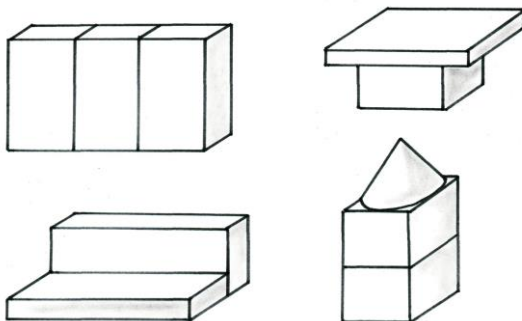

4. *Рассказ «Что я построил».* Предложите малышу рассказать, что он построил, из каких деталей. Помогите ему описать последовательность создания конструкций (например: Я поставил кубик. На него положил кирпичик. Получился стол.).

5. *Игра «Найди домик».* Предложите ребенку найти домик (тень) для кубика, кирпичика, шарика. Для этого попросите малыша сначала найти и показать кубик, а потом его домик (квадрат); кирпичик и его домик (прямоугольник); шарик и его домик (круг).

6. *Упражнение «Рассмотри рисунок».* Предложите ребенку рассмотреть рисунок. В комнате расположены разные предметы (объемные формы). Спросите ребенка, что лежит на столе? Под столом? Около шкафа?

7. *Упражнение «Нарисуй по трафарету».* Предложите ребенку нарисовать домики для кубиков. Для этого воспользуйтесь внутренними трафаретами квадрата (стандартными пластиковыми или специально изготовленными из картона).

Квадраты нужно обводить фломастером следующим образом: поставить фломастер в левый верхний угол, обвести верхнюю сторону квадрата. Когда ребенок доведет до правого угла, необходимо остановиться («Стоп!»), затем провести линию вниз, остановиться в углу, обвести нижнюю сторону квадрата, остановиться в углу, провести линию вверх. Важно каждый раз останавливаться в углах, вести фломастер, плотно прислоняя к трафарету (фломастер «здоровается» с квадратиком).



Рисунок к заданию 5



Рисунок к заданию 6

## Тема 6

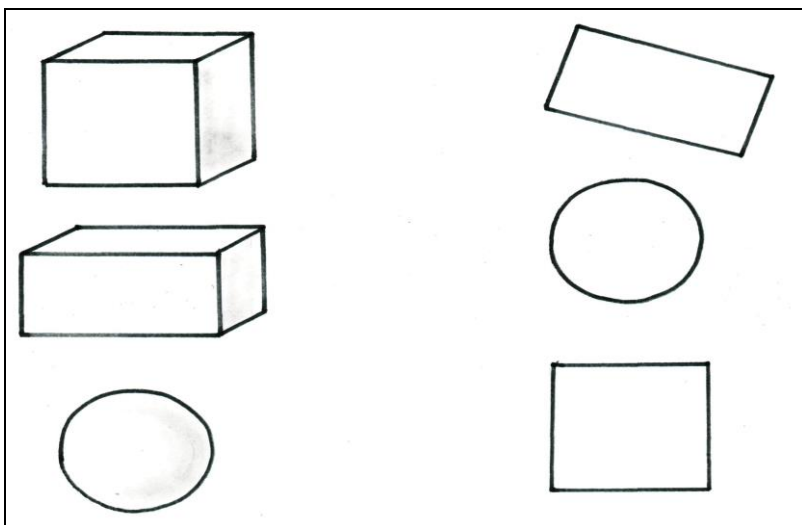
### Вот какой я – посмотри!

1. Упражняйте ребенка в различении и правильном назывании частей своего тела, учите находить, показывать и называть голову, руки, ноги, грудь, спину и т.п. на кукле, на других детях, на взрослых.

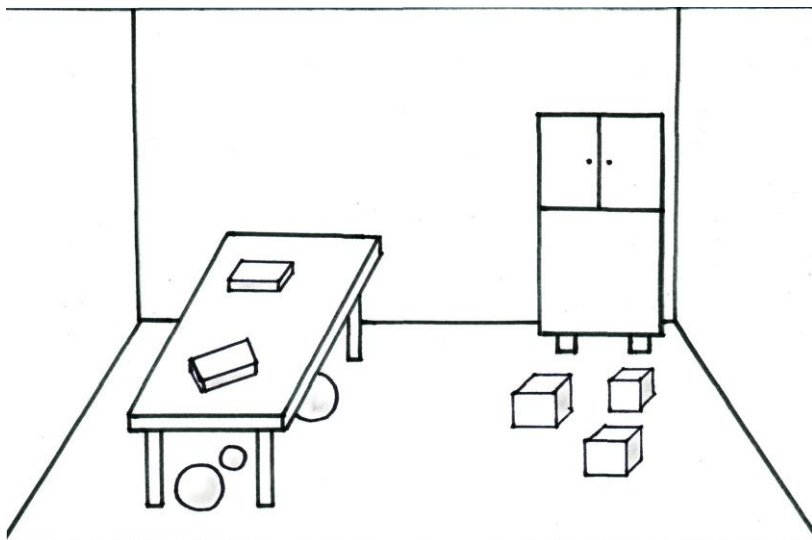
Обращайте внимание ребенка на то, что голова находится вверху, а ноги внизу; грудка впереди, а спинка сзади; одна рука – правая, а другая – левая.

2. *Упражнение «Что я умею».* Способствуйте получению ребенком опыта познания возможностей своего тела (стоять прямо, двигаться уверенно, дышать ровно, слушать внимательно и т. д.) и знаний о функциональном назначении частей тела (глаза помогают видеть предметы, их цвет, величину; руками мы можем держать предметы, передвигать их, определить, твердый предмет или мягкий, гладкий или шершавый; можно узнать предмет, понюхав его, и т.д.).

3. Поиграйте с малышом в игры: «Узнай на ощупь», «Узнай на вкус», «Узнай по запаху». Предложите найти дома (в группе) все гладкие предметы, шершавые, колючие и т.п.; вспомнить и рассказать, что бывает сладким, горьким, кислым и т.п.

Учите подниматься и спускаться по лестнице, держась за перила.

4. *«Учим стихи».* Помогите выучить с ребенком стихотворение «Солнечный зайчик» наизусть. Когда текст стихотворения выучен, можно поиграть с малышом – сопровождать чтение стихотворения выразительными движениями (см. приложение 1).

5. *Упражнение «Раскрась картинку».* Предложите ребенку рассмотреть картинку. Попросите найти и показать мальчиков, девочек; детей, которые сидят, стоят, идут; детей, которые подняли руки вверх, наклонились и т.п.

Если у ребенка есть желание, можно раскрасить на картинке то, что ему понравилось (1–2 объекта). Вместе с ребенком

обведите эти объекты фломастером по контуру, а затем предложите самостоятельно закрасить цветными карандашами.

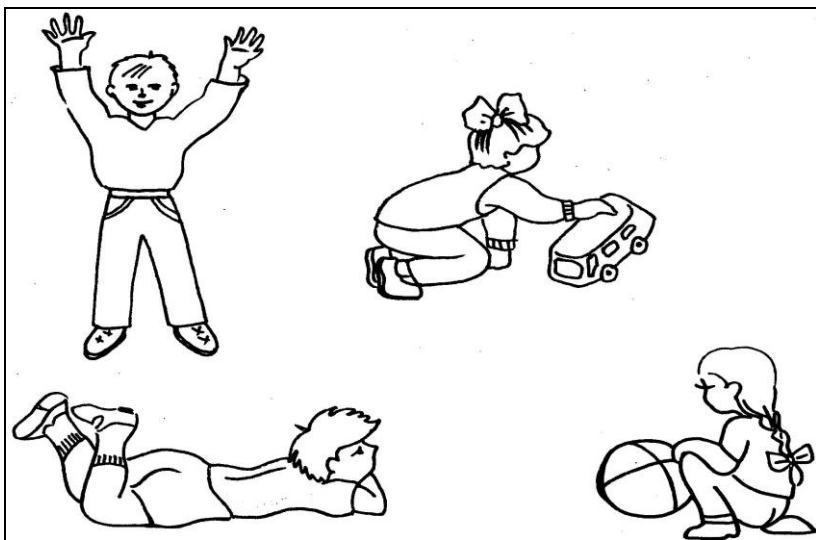

6. Игра «Найди отличия». Предложите ребенку рассмотреть картинки и рассказать, чем они отличаются.

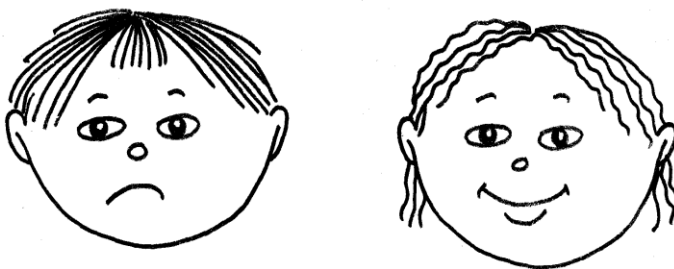

7. Упражнение «Лучики». Рассмотрите с ребенком картинку. Мама, папа и их дети Маша и Петя отправились на прогулку. Предложите ребенку помочь дойти маме, папе, Маше и Пете до парка: провести прямые горизонтальные дорожки-лучики от точек, расположенных возле них, до парка (длина лучиков – произвольная).



Рисунок к заданию 7

## Тема 7

### Разные дома

1. Гуляя с ребенком, обращайтесь его внимание на разнообразные здания: жилые дома, магазины, аптеку, детский сад и т.п.

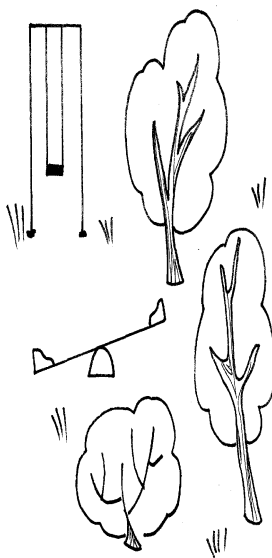
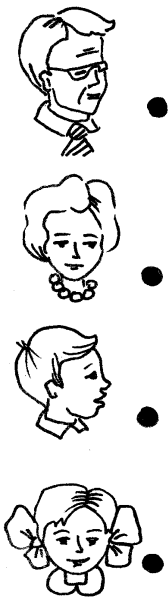
2. *Упражнение «Разные дома».* Помогите находить и называть части зданий: стены, крыша, окна, двери, балкон и др.; словесно обозначать их пространственное расположение: сверху, внизу, посередине.

Предложите найти и показать большие дома, маленькие.

Учите безопасному поведению возле окон, дверей, на лестнице.

3. *Игра «Строим дом».* Обогащайте знания детей о частях дома в различных видах деятельности (строительные игры, аппликация, рисование, рассматривание иллюстраций).

Предложите ребенку построить разные дома из кубиков, выложить из геометрических фигур (в соответствии с образцом или другие).

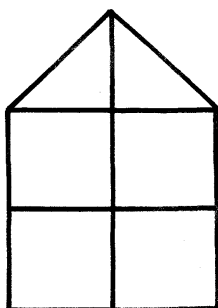
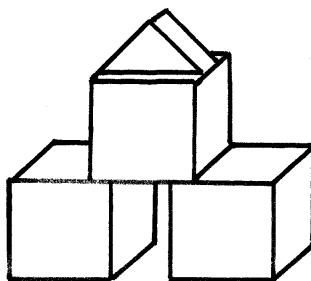
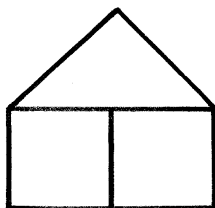

#### 4. «Учим стихи».

##### **Строим дом**

Целый день тук да тук,  
Раздаётся звонкий стук.  
Строим дом, дом большой,  
И с крылечком, и с трубой.  
Разукрасим мы дом:  
Наверху флажок прибьём,  
Принесём мы цветов –  
Новый дом, встречай жильцов!  
Будут жить в доме том  
Зайка с Мишкой и Слоном.  
Вместе жить веселей –  
В гости ждаты к себе друзей.

(С. Вышеславцева)

5. *Аппликация «Дом для куклы».* Предложите ребенку рассмотреть, узнать контурное изображение дома и его частей. Спросите: «Что нарисовано на картинке?».

Вырежьте из цветной бумаги детали дома по предложенным образцам и попросите ребенка «построить» дом – выложить его на альбомном листе из готовых деталей. При этом малыш должен проговаривать, что он делает (сначала положим дом, потом крышу – она наверху, и т.д.). Если ребенок затрудняется, можно предложить сначала накладывать детали дома на образец (контурное изображение дома), а затем на чистом альбомном листе.

Дом готов – можно наклеить его в альбоме.

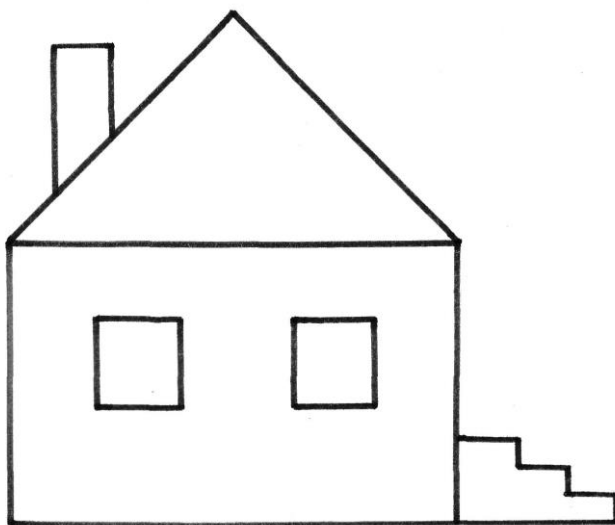

6. *Игра «Что изменилось?».* Попросите ребенка рассмотреть картинку слева, назвать все предметы, изображенные на ней (в это время картинка справа – закрыта листом бумаги). Закройте листом бумаги картинку слева, а правую – откройте. Спросите ребенка: «Что изменилось на картинке: чего не стало, что появилось?».





Рисунок к заданию 6

7. Упражнение «Лучики». Предложите ребенку нарисовать прямые дорожки-лучики от домов: от тех, которые расположены на картинке слева – в правую сторону; от тех, которые сверху – провести дорожки вниз. Длина дорожек-лучиков не ограничена.

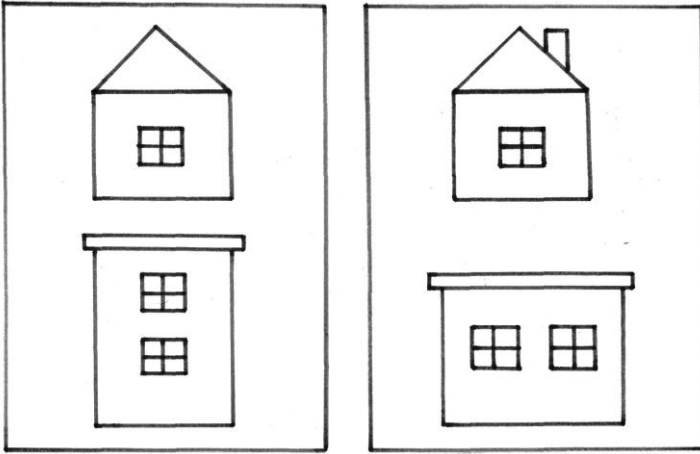
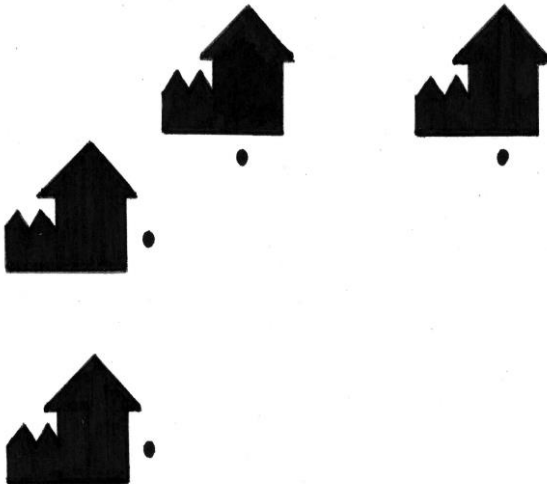

## Тема 8

### Моя семья

1. Ваш малыш уже подросток. Он может называть свое имя и фамилию, а также имя и фамилию тех людей, с которыми ребёнок живёт вместе. Помогите ему в этом.

Обращайте внимание ребенка на труд и занятия всех членов семьи дома.

2. Спросите ребенка, как можно отличить мальчика и девочку, мужчину и женщину? Помогите малышу выделять их внешние признаки (прическа, одежда, обувь).

3. Поиграйте с ребенком в *игру «Отгадай, кто что делает»*. Научите своего малыша узнавать и показывать движения, характерные для определенных видов деятельности взрослых: бабушка – наматывает клубки ниток; дедушка – забивает молотком гвозди; мама – солит суп, перемешивает салат, режет хлеб, крошит овощи; папа – накачивает колеса, управляет машиной и др.

4. *Игра «Назови имя»*. Предложите ребенку назвать как можно больше имен мальчиков, девочек.

5. *Игра «Прятки»*. Предложите ребенку рассмотреть картинку, узнать и назвать всех, кто идет за забором.

6. *Игра «Найди отличия»*. Предложите ребенку найти в картинках два отличия.

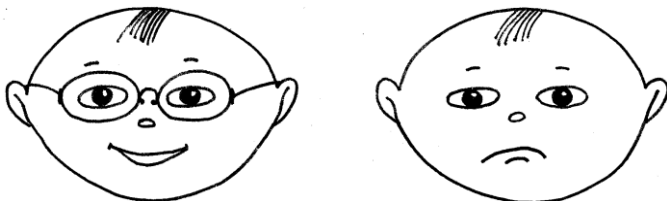

7. *Упражнение «Дорожки»*. Предложите ребенку помочь папе, маме, сыну Алеше и дочери Насте найти свои вещи – провести прямые горизонтальные дорожки от точек, расположен-

ных возле членов семьи, до точек, расположенных рядом с предметами. Сначала дорожку от точки до точки ребенок проводит пальцем, а затем – фломастером.



Рисунок к заданию 5



Рисунок к заданию 7

## Тема 9

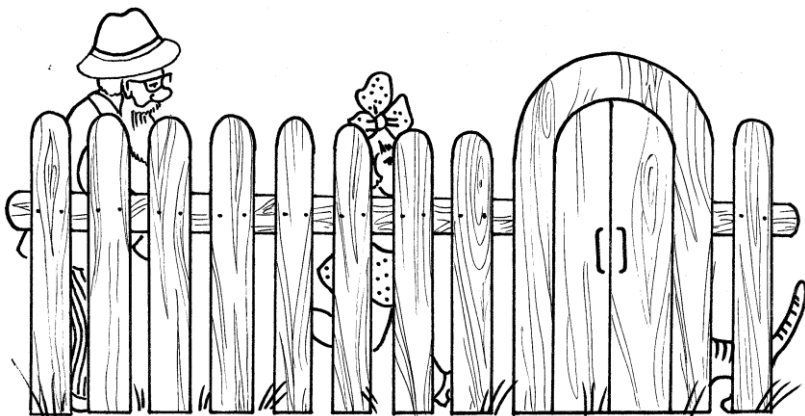
### Здравствуй, зимушка-зима!

1. Наступила зима. Сколько радости принесет она вашему малышу! Гуляя с ребенком, обращайтесь к нему на изменения, происходящие в природе:

- стало холодно;
- вода замёрзла и превратилась в лёд;
- идет снег;
- деревья без листьев.

Спросите ребенка, почему зимой люди надевают тёплую одежду, обувь? В какие игры на улице играют дети (катаются на санках, лыжах, коньках, лепят снеговиков)?

2. *Игра «Разные деревья».* Помогите ребенку узнавать знакомые деревья без листьев; среди трёх деревьев (две берёзы и одна яблоня) находить два одинаковых.

Ель – самое любимое дерево малышей. Они очень радуются, когда видят ее на фоне белого снега. Предложите ребенку найти, потрогать ствол (кору), ветки ели, ее иголки-хвоинки. При этом поощряйте желание малыша употреблять в речи слова: колючие, шершавый, высокая.

3. *Макет «Зимний лес».* Изготовьте вместе с ребенком макет «Зимний лес». Для этого вам понадобятся: плоский кусок пенопласта (подставка), любые сухие веточки (лиственные деревья), вырезанные из зеленого картона елочки на палочках-штырьках (см. образец), небольшой кусок ваты или синтепона (снег).

Предложите ребенку расположить деревья на подставке: близко, далеко, рядом друг с другом, и т.п. Макет можно украсить снежными хлопьями. Попросите ребенка от куска ваты (синтепона) отщипывать двумя пальцами правой руки маленькие кусочки - хлопья снега, и украшать ими деревья, ели, подставку.

4. «Учим стихи». Помогите ребенку выучить стихотворение «Зима» наизусть. Когда текст стихотворения выучен, можно поиграть с малышом – сопровождать чтение стихотворения выразительными движениями.

### **Зима**

За окном метель и вьюга,  
Вьюга – зимушки подруга,

На дороги и дома

Много снега намела.

Про деревья не забыла –  
В шубки снегом нарядила.

Ты головку подними,  
В небо синее взгляни.  
Всюду кружатся снежинки,  
Очень лёгкие пушинки,  
Вверх и вниз они летят,  
Лечь на землю не хотят.

Ты одну из них поймай,  
И немножко поиграй.

Если дунешь, улетает,

А погреешь, исчезает.

(М.В. Пеньковская)

*Прослеживание взглядом: поочередного движения правой и левой руки от себя вперёд и в сторону, к себе.*

*Обе руки вниз (с наклоном туловища), вверх.*

*Вниз, покачать руками из стороны в сторону.*

*Погладить себя сверху вниз (голова, шея, плечи, бока, ноги).*

*Направить взгляд вверх.*

*Следить взглядом за движением рук (вращать кистями рук перед собой, поднимать руки вверх и опускать вниз).*

*Хватательные движения руками перед собой на уровне глаз, дальше и ближе.*

*Дуть на подставленные к лицу ладони.*

*Имитировать лепку пирожков*

5. Игра «Найди тень». Предложите ребенку рассмотреть картинки деревьев сверху, назвать их. Попросите найти тень для каждого дерева и соединить прямой линией дерево с его тенью.



Рисунок к заданию 3



Рисунок к заданию 5

Упражнение выполняется поэтапно. Сначала ребенок указательным пальцем правой руки показывает дерево сверху, указательным пальцем левой руки находит снизу его тень; проводит дорожку от дерева до его тени сначала пальцем правой руки, а затем фломастером.

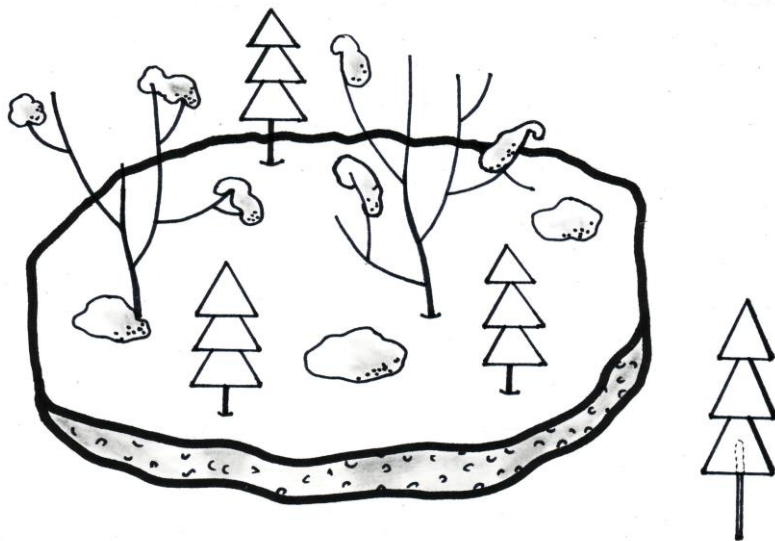
6. Упражнение «Узнай картинку». Предложите ребенку обвести по точкам те вещи, которые предназначены для зимней прогулки.

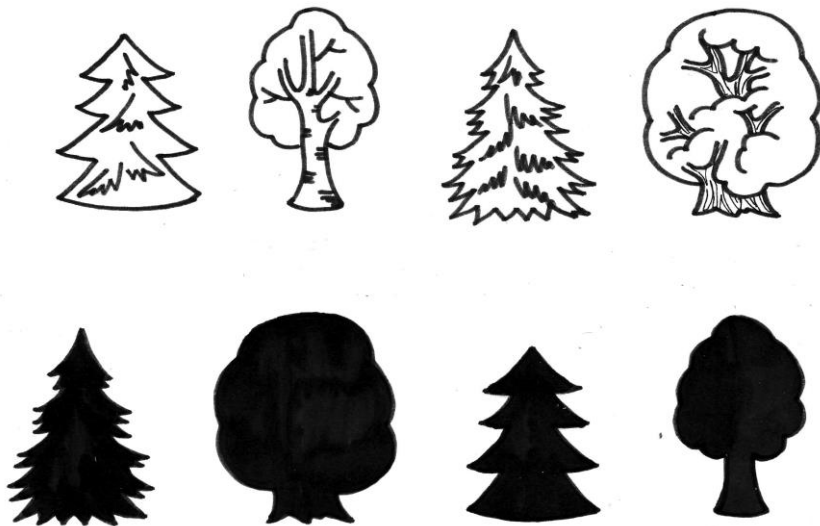
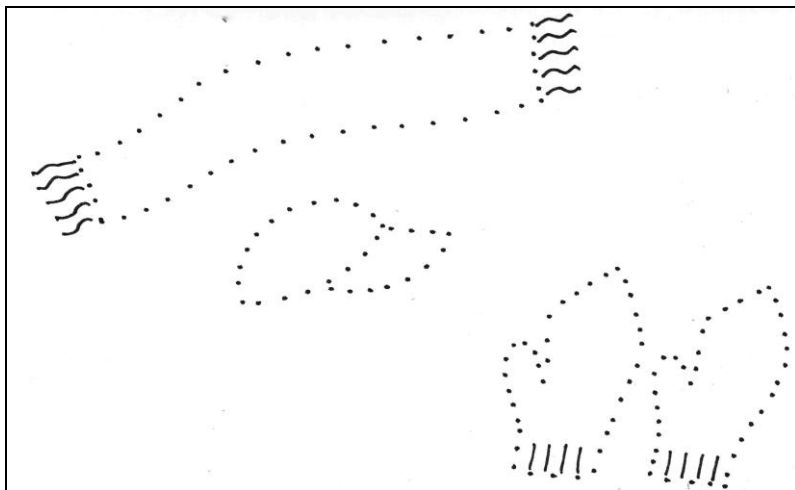

7. Упражнение «Нарисую снег». Попросите ребенка украсить снегом (мелом, жировым карандашом или др. белого цвета) картинку: нарисовать снежные хлопья в воздухе (точки положить снег (обвести), проложить снег (обвести мелом по контуру) на крышу дома, крону деревьев, скамейку, нарисовать снег на земле (прямая линия внизу картинки).



Рисунок к заданию 7

## Тема 10

### Как мы гуляем зимой

1. Собираясь с ребенком зимой на прогулку, спросите его, какие игрушки можно взять с собой. Ребенок с удовольствием будет катать любимую игрушку в санках, расчищать лопаткой для снега дорожки.

Понаблюдайте с малышом на прогулке за играми старших детей, знакомьте его с предметами, необходимыми для зимних игр-развлечений. Учите находить изображения игровых атрибутов в предметных и сюжетных картинках.

2. Приучайте ребенка ходить по дорожкам: на дорожках снег плотный, утопанный, нога в нем не проваливается.

Учите безопасному поведению возле зимних деревьев, кустарников; около снежных построек (горок, снежных городков и др.), на ледяных дорожках, во время метания снежных комочков.

3. Поиграйте с ребенком в *игру «Одень куклу (мишку) на прогулку»*. Собирая любимую игрушку на прогулку, ребенок



быстрее научиться выбирать необходимые для этого вещи, соблюдать последовательность одевания. Такие игры способствуют развитию скоординированных, согласованных движений рук.

4. «Учим стихи». Помогите ребенку выучить слова любой из понравившихся песенок.

### **Зима**

Вот зима – кругом бело,	А в саду у нас гора,
Много снега намело.	Все катаются с утра.
Утром Ваня санки взял,	Крикнул Ваня: «Берегись!»
По дорожке побежал.	Покатились санки вниз.

(Н. Френкель)

### **Санки**

На дворе большой мороз –	Ваня саночки везёт,
Отморозит кукла нос,	Таня рядышком идёт.
Тёплый шарфик нужен ей,	Колокольчики звенят,
Чтоб укрыться потеплей.	Веселят они ребят.
Хорошо блестит снежок –	Кукла в саночках сидит
Мягкий, белый, как пушок.	И на солнышко глядит.

(О. Высоцкая)

5. *Упражнение «Дорисуй картинку»*. Предложите ребёнку узнать и назвать, что нарисовано на картинке? Попросите дорисовать снеговика: обвести по точкам синим цветом сначала большой круг, потом средний, а затем – маленький. Помогите дорисовать красное ведро на голове, оранжевый нос – морковку, чёрные глазки.

6. *Аппликация «Снежные комочки»*. Вырежьте для ребенка из белой бумаги 3-4 круга (снежные комья) разной величины. Предложите ребенку сначала разложить снежные комья на листе бумаги синего цвета от самого большого к самому маленькому (ребенок должен каждый раз выбирать самый большой круг из оставшихся). Затем попросите ребенка поочередно наклеить готовые формы.

7. Упражнение «Дорожки». Попросите ребенка «проездить» саночки по дорожкам. Для этого предложите ребенку провести пальцем по одной из дорожек (между двумя стимулирующими линиями), не выходя за ее пределы, затем провести по ней фломастером.

После этого можно «проездить» санки по другой дорожке.



Рисунок к заданию 5



Рисунок к заданию 7

## Тема 11

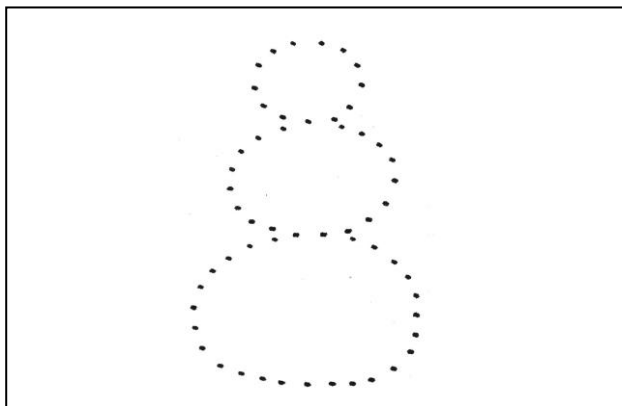
### Птицы зимой

1. Во время прогулок с ребенком обращайтесь к нему с вопросами о птицах ближайшего окружения: воробьев, голубей, сорок. Учитесь узнавать и называть их.

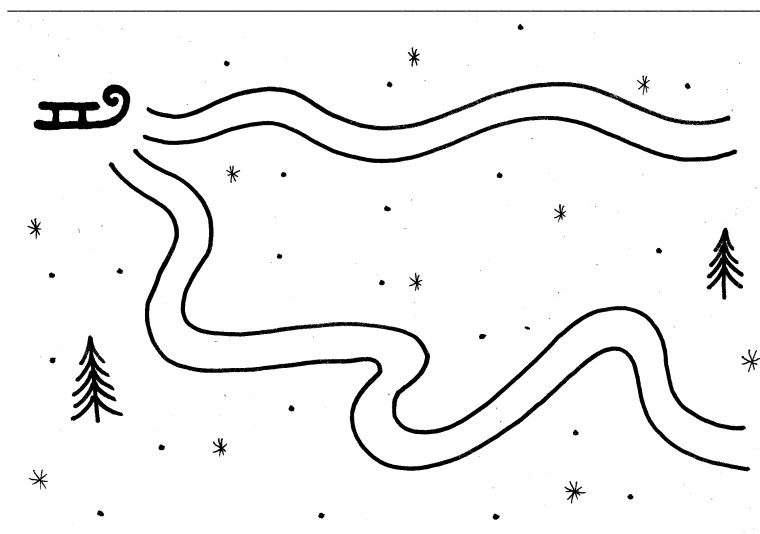
При рассматривании птиц на картинках предлагайте ребенку показывать голову с клювом, туловище с крыльями, хвост и лапки. Расскажите, что тело птиц покрыто перьями. По возможности дайте ребенку обследовать перо, поиграть с ним.

2. *Упражнение «Накормим птиц».* Привлекайте ребенка к подкормке зимующих птиц. Объясните и покажите, чем (крошки, семечки) и как (раскрошить, рассыпать по кормушке) подкармливают птиц.

*Игра «Покажи нужный цвет».* Упражняйте в умении находить белый, чёрный, коричневый цвета в окраске зимующих птиц.

3. *Аппликация «Птичка».* Вырежьте для ребенка из коричневой бумаги детали аппликации (см. образец): овал – туловище птицы, круг – голова, треугольник – хвост, два больших полукруга – крылья.

Предложите ребенку составить картинку из частей, а затем поочередно наклеить детали в альбоме. Помогите дорисовать клюв, лапки.

4. *«Учим стихи».* Помогите выучить ребенку стихотворение наизусть.

Когда текст стихотворения выучен, можно поиграть с малышом – сопровождать чтение стихотворения выразительными движениями.

#### **Воробей**

Воробей по лужице  
Прыгает и кружится.  
Перышки взъерошил он,

Хвостик распушил,  
Погода хорошая!  
Чил-чив-чил!

(А. Барто)

5. *Упражнение «Закрась картинку»*. Предложите ребенку рассмотреть картинку. Спросите, кто на ней изображен?

Помогите обвести воробья по контуру пальцем или указкой, проговаривая порядок обведения: обвожу головку, спинку, хвостик. Предложите закрасить картинку цветными карандашами.

6. *Игра «Четвертый – лишний»*. Предложите ребенку рассмотреть картинки, назвать каждую. Спросите, какая картинка лишняя? Почему? Помогите подобрать для остальных картинок обобщающее слово (птицы).

7. *Упражнение «Дорожки»*. Попросите ребенка помочь сороке долететь до леса – провести фломастером по дорожке.



Рисунок к заданию 3



Рисунок к заданию 5

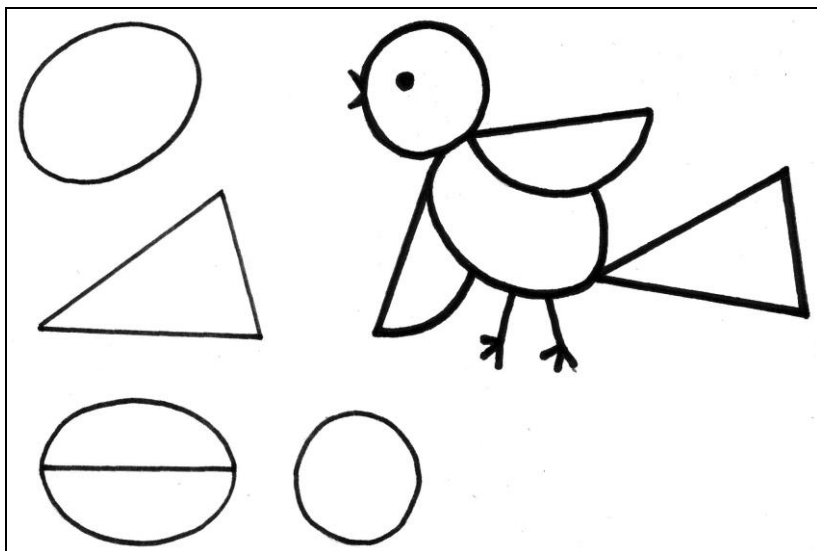

Рисунок к заданию 6



Рисунок к заданию 7

## Тема 12

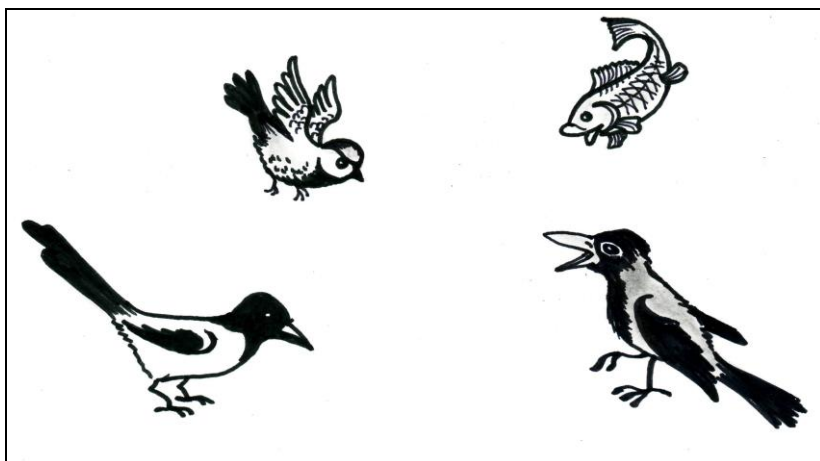
### Домашние животные

1. Знакомьте ребенка с домашними животными: собакой, кошкой, коровой, козой. Предлагайте находить на картинках животных и их детенышей.

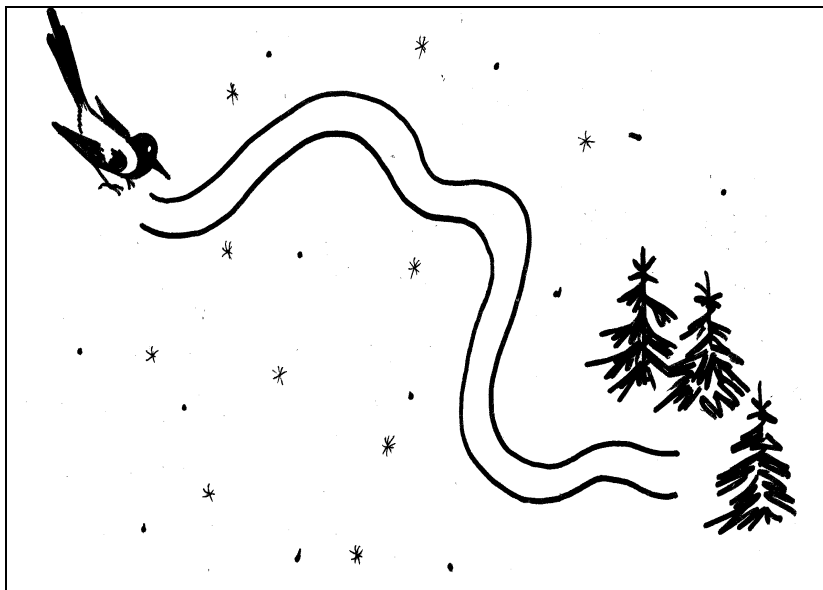
2. *Упражнение «Узнай животное».* Обращайте внимание ребенка на то, что животные покрыты шерстью (в отличие от птиц). Учите находить и показывать части тела домашних животных: голову, туловище, лапы (ноги), хвост и т.п.

Учите узнавать домашних животных по характерным особенностям: рога, копыта, когти, голос, окраска шерсти, величина животного.

3. *Лепка «Угощение для кошки».* Предложите ребенку понаблюдать за тем, как вы лепите кошку из пластилина (глины). Сначала нужно разделить пластилин на части: большую – для туловища, поменьше – для головы и маленькую – для хвоста. Из

большой части вылепите «колбаску» и изогните ее дугой. Затем скатайте круглую голову, прищипните на ней ушки; раскатайте хвост. Затем соедините все детали согласно образцу.

Попросите ребенка вылепить угощение для кошки – сосиски.

Для этого необходимо отделить от целого куска пластилина комочки, скатать из комочков шарики между ладонями кругообразными движениями с легким нажимом, а затем раскатать их в палочки-сосиски.

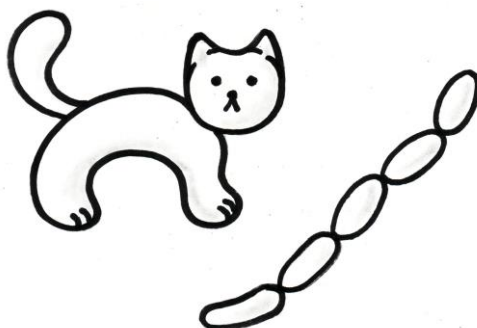

4. *«Учим стихи»*. Помогите ребенку выучить стихотворение «Кискино горе» наизусть.

#### **Кискино горе**

Плачет киска в коридоре –  
У нее большое горе!  
Злые люди бедной киске  
Не дают украсть сосиски.

(Б. Заходер)

5. *Игра «Найди тень»*. Предложите ребенку рассмотреть картинки животных слева, назвать их. Попросите найти тень каждого животного и соединить прямой линией животное с его тенью. Упражнение выполняется поэтапно.



Рисунок к заданию 5

6. Игра «Что перепутал художник». Предложите ребенку рассмотреть картинки внимательно и рассказать, что на них перепутано.

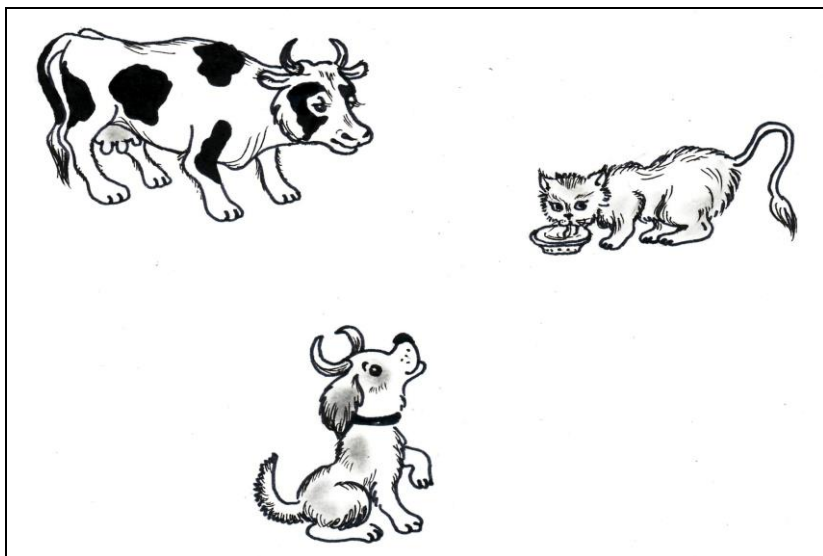



7. *Упражнение «Обведи по трафарету»*. Предложите ребенку обвести по внутреннему трафарету треугольники – коврики для котят. Треугольники – коврики ребенок может раскрасить цветными карандашами.

Для этого нарисуйте на картоне треугольник (немного больше котенка на рисунке), вырежете и удалите внутреннюю часть. Полученный трафарет плотно прижмите к бумаге (лучше скрепить трафарет и бумагу с помощью канцелярских скрепок) и помогите ребенку обвести треугольник, прижимая фломастер к краю трафарета (фломастер «здоровается» с треугольником), останавливаясь в углах.

### Тема 13

#### Транспорт

1. Гуляя с ребенком по улицам города, обращайтесь к нему, обращайте его внимание на то, что люди ходят по тротуару, для машин существует проезжая часть дороги. Переходить дорогу нужно в строго отведенных местах – пешеходных переходах, а помогает в этом светофор. Познакомьте ребенка со значением сигналов светофора.

Понаблюдайте с малышом за транспортными средствами. Учите узнавать и называть грузовую машину, автобус, троллейбус.

2. *Упражнение «Разные машины»*. Помогите ребенку выделять и называть части грузовика, автобуса: кабина, колёса, руль, кузов. Для этого обследуйте с малышом игрушки машин, реальные транспортные средства. Предложите найти и показать части транспортных средств на картинках.

Расскажите ребенку о назначении транспорта (перевозит грузы, людей).

Поиграйте с ребенком в игру «Стоит или едет?». Учите различать с помощью зрения, слуха неподвижный и движущийся транспорт.

3. *Панно «Грузовик»*. Предложите малышу выполнить картинку с изображением грузовой машины. Для этого покройте тонким слоем пластилина картон (10×15 см), тонкой палочкой (стекой) нарисуйте на нем грузовик: квадрат – кабина, прямоугольник – кузов, два круга – колеса.

Попросите ребенка выложить детали машины по нарисованному контуру из гороха (бусин), укладывая их рядом друг с другом, слегка надавливая на них. Во время выполнения задания спросите у ребенка: «Какую деталь грузовика ты выкладываешь? Какой она формы?».

4. *«Учим стихи»*. Помогите выучить с ребенком стихотворение «Транспорт» наизусть. Когда текст стихотворения выучен, можно поиграть с малышом – сопровождать чтение стихотворения выразительными движениями (см. приложение 2).

5. Упражнение «Дорисуй картинку». Предложите ребенку рассмотреть картинки, узнать и назвать транспортные средства, изображенные на ней. Спросите: «Каких деталей не хватает грузовикам, автобусу?». Попросите ребенка дорисовать недостающие детали, обвести картинки по контуру, а затем раскрасить.

6. *Игра «Найди отличия»*. Предложите ребенку найти в картинках 3 отличия.

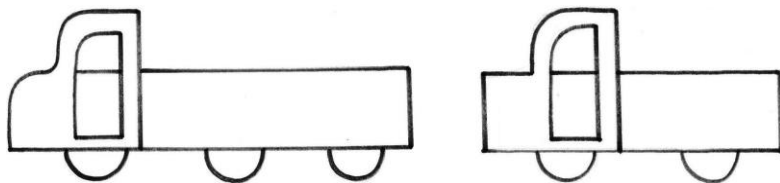

7. *Упражнение «Дорожки»*. Предложите ребенку помочь автобусу доехать до остановки.



Рисунок к заданию 5



Рисунок к заданию 7

## Тема 14

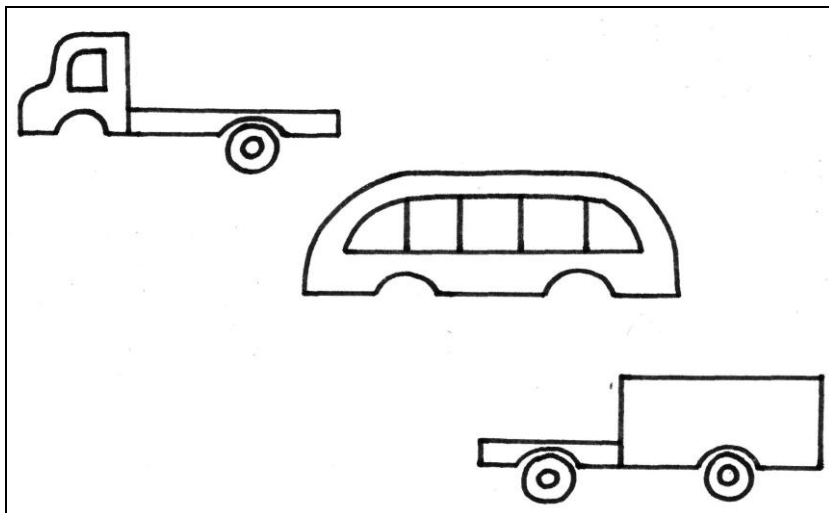
### Одежда, обувь

1. Учите ребенка узнавать и называть личные вещи: одежду, обувь.

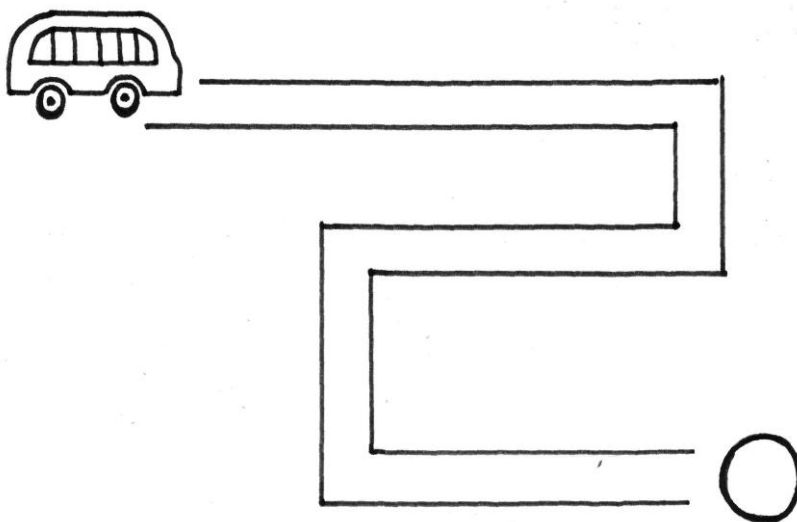
Поощряйте его желание самостоятельно одеваться и раздеваться в определённой последовательности (надевать, снимать одежду; складывать и вешать её; застёгивать и расстёгивать пуговицы; развязывать и завязывать шнурки ботинок).

Ваш малыш может замечать беспорядок в одежде и устранять его при небольшой помощи взрослых.

2. Попросите ребенка найти, показать и назвать детали одежды: рукава, воротник, карманы, пуговицы, петли – на реальных предметах, на игрушке, в изображении на картинке. Уточните местоположение деталей одежды. Спросите ребенка, для чего они нужны.

*Игра «Из чего шьют одежду, обувь».* Во время игр предлагайте различать и называть качества материалов, используемых для изготовления обуви, одежды, воспринимаемых осязанием: гладкий, шершавый, мягкий, теплый и т.п.

3. Помогите ребенку научиться застегивать на одежде и обуви пуговицы, кнопки, застежки на липучках.

Поиграйте с ребенком в *игры*: «Уложи куклу (мишку) спать», «Одень куклу (мишку) на прогулку». Обращайте внимание на последовательность одевания и раздевания куклы (мишки). Учите завязывать и развязывать шарфик, пояс, шнурки.

4. «Учим стихи». Прочитайте ребенку стихотворение. Спросите, какую одежду надел малыш на прогулку? Помогите выучить наизусть любой понравившийся отрывок.

#### Зимняя одежда

Замечательную **шубку**

Папа с Севера привёз.

Я зимой её надену,

И не страшен мне мороз.

Есть карманы, воротник

На **пальто** моём.

До чего же хорошо

И удобно в нём.

Тёплые и маленькие  
Мне купили **валенки**.  
Я надену их зимой  
Бегать с горки ледяной.

Чтобы пальчики не мёрзли,  
Надо **варежки** надеть,  
И они зимой холодной  
Наши ручки будут греть.

В **куртке** удобно  
На лыжах ходить,  
Снежную бабу  
С друзьями лепить.

На лоб я **шапку** натяну,  
Оденусь потеплей.  
Друзей гулять я позову,  
Нам вместе веселей.

Я примерю **сапоги** –  
Не малы, не велики.  
Хороши на ножке  
Новые сапожки.

Связала мама мягкий **шарф**,  
Он тёплый и красивый.  
А он не колется совсем,  
И я **хожу** счастливый.

(Н. Мигунова)

5. *Игра «Найди тень»*. Предложите ребенку рассмотреть, узнать и назвать одежду, нарисованную на картинке слева, а затем подобрать к каждому предмету одежды соответствующую «выкройку» (из предметов одежды, нарисованных на картинке справа). Попросите соединить предмет одежды с его «выкройкой» прямой линией.

6. *Игра «Четвертый – лишний»*. Предложите ребенку рассмотреть картинки, назвать каждую.

Спросите, какая картинка лишняя? Почему?

Помогите подобрать для остальных картинок обобщающее слово.

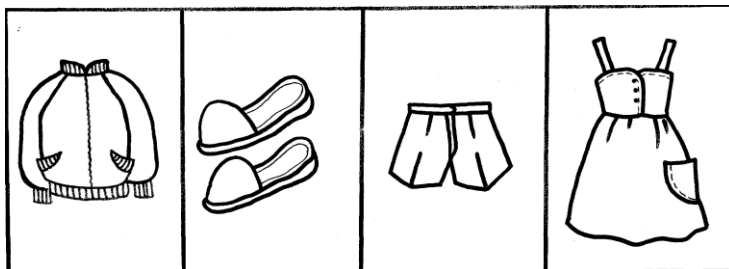

7. Упражнение «Штриховка». Предложите ребенку заштриховать майки внутри контура, повторяя образец и соблюдая направление штриховки (сверху вниз, слева направо).

Если ребенку трудно заштриховывать предметы, не выходя за контур, изготовьте соответствующий внутренний трафарет, наложите его на лист бумаги.

Помогите ребенку обвести майки по трафарету, а затем, убирая трафарет, заштриховать предметы внутри трафарета.



Рисунок к заданию 5



Рисунок к заданию 7

## Тема 15

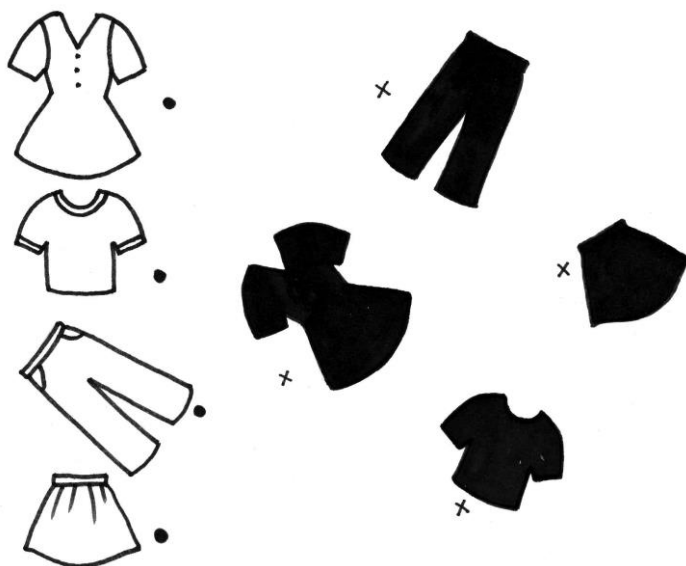
### Инструменты

1. Познакомьте ребенка с инструментами и их назначением. Предложите выбрать молоток, пилу, клещи, отвертку, топор среди других вещей (в магазине, в домашней мастерской, на картинках и т.п.).

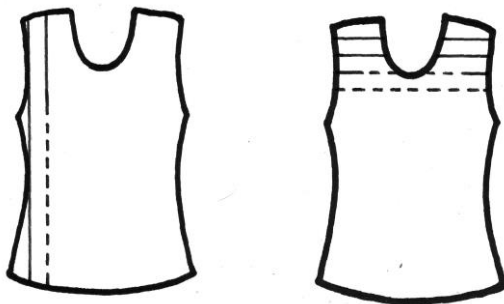
По возможности предоставьте ребенку возможность понаблюдать за трудом плотника, дворника и др., обращайтесь внимание на то, какие действия можно выполнять с помощью различных инструментов.

2. *Игра «Разные инструменты»*. Знакомьте в играх с правилами безопасности при пользовании различными инструментами. Приучайте хранить игрушечные инструменты в строго определенном месте.

3. *Игра «Строим из конструктора»*. Выполнение трудовых действий с инструментами-игрушками способствует развитию согласованности движений рук, координации движений, формированию формообразующих движений руки при выполнении определенных трудовых операций, развитию щепоти руки, тренировке тонуса пальцев рук.

Это возможно осуществлять в играх с большим пластмассовым конструктором, в котором имеются гайки, болты, отвертки, гаечные ключи и др. Ваш малыш с удовольствием будет играть конструцией, собранной своими руками.

4. *Игра «Подскажи словечко»*. Предложите ребенку продолжить фразу:

Молотком ... (забивают);	Молотком забивают ... (гвозди);
Пилой ... (пилят);	Пилой пилят ... (доски);
Топором ... (рубят);	Топором рубят ... (дрова);
Отвёрткой ... (заворачивают).	Отвёрткой заворачивают ... (шурупы).

5. *Упражнение «Найди и раскрась»*. Предложите ребенку рассмотреть картинку, найти на ней все инструменты и раскрасить их.

6. Игра «Что изменилось?». Попросите ребенка рассмотреть картинку слева, назвать все предметы, изображенные на ней (в это время картинка справа закрыта листом бумаги). Закройте листом бумаги картинку слева, а правую – откройте. Спросите ребенка: «Что изменилось на картинке: чего не стало, что появилось?».

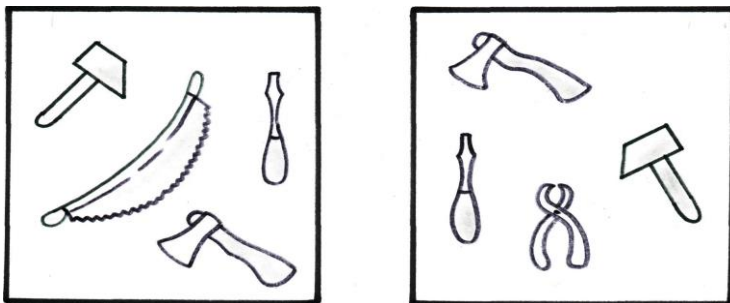

7. Упражнение «Дорожки». Предложите ребенку помочь плотнику собрать все гвозди – провести прямые линии от точки, расположенной около плотника, до меток около каждого гвоздя.



Рисунок к заданию 5



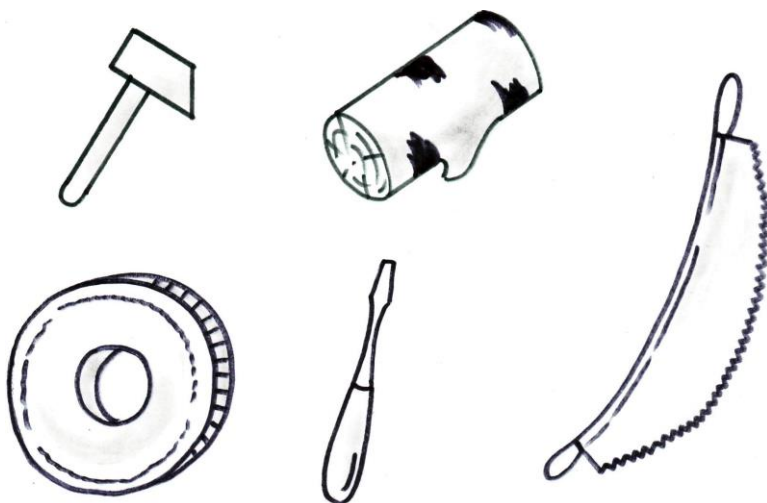

Рисунок к заданию 7

## Тема 16

### Игрушки

1. Играя с ребенком, обращайтесь к нему на разные игрушки. Попросите ребенка рассмотреть их, определить цвет, величину, форму, рассказать, где они расположены.

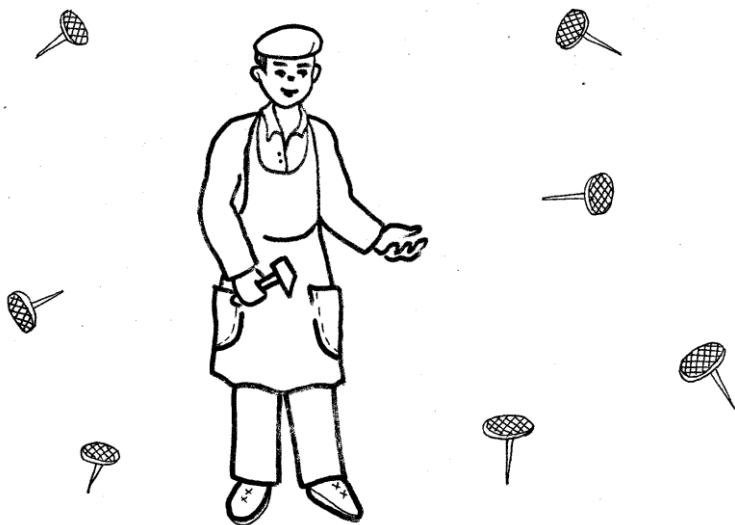
2. *Игра «Мои игрушки».* Предлагайте ребенку задания на поиск игрушек, издающих звук. Наблюдайте за движущимися игрушками (мяч катится, саночки съезжают с горки, волчок крутится и т.п.). Учите понимать и различать выражения: быстро, медленно.

Поиграйте с ребенком в игру «Найди игрушки» – предложите найти и принести все мягкие игрушки; всех кукол; все игрушки, у которых есть колеса; все игрушки, похожие на шар и т.п.

Приучайте малыша убирать игрушки в строго определенное место, используя метки (силуэт, контур и др.) для удобства ориентировки.

Вместе с ребенком поэтапно обследуйте игрушку осязательно-зрительным способом, для этого необходимо:

- рассмотреть весь предмет (помогите ребенку обвести руками контур, конфигурацию игрушки и ее частей);
- узнать и назвать цвет, величину;
- в игрушках простой конфигурации (мяч, домик и др.) определить и назвать форму;
- в предмете сложной конфигурации узнать, показать и назвать основные части;
- помочь определить материал, из которого сделана игрушка.

3. Поиграйте с ребенком в *игру «Узнай на ощупь»*. Для этого лучше использовать муфточку с отверстиями для правой и левой руки (для обследования игрушки двумя руками). Поместите игрушку в муфточку. Предложите ребенку узнать ее на ощупь.

4. *Игра «Отгадай загадку»*. Загадайте ребенку описательную загадку об игрушке (в соответствии с алгоритмом обследования игрушки в задании 2). Попросите его узнать и назвать ее. Предложите малышу самому загадать загадку о любой игрушке.

5. *Игра «Определи форму игрушки»*. Предложите ребенку рассмотреть игрушки, изображенные на картинке. Они все разной формы.

Вырежьте из цветного картона фишки: квадраты, треугольники, круги, овалы.

Попросите малыша определить форму каждой игрушки и положить около нее соответствующую фишку (например: около мяча – круг, около елочки – треугольник). Ребенку легче будет определить форму игрушки, если он обведет пальчиком по ее контуру.

6. *Игра «Найди отличия»*. Предложите ребенку найти в картинках 3 отличия.

7. *Упражнение «Нарисуй игрушки с помощью трафарета»*. Предложите ребенку обвести по внутреннему трафарету

круг, треугольник, квадрат, а затем дорисовать их изображения так, чтобы получились игрушки (например: круг дорисовать до воздушного шарика, треугольник – до елочки, квадрат – до домика). Упражнение можно повторить.



Рисунок к заданию 5



Рисунок к заданию 6

## Тема 17

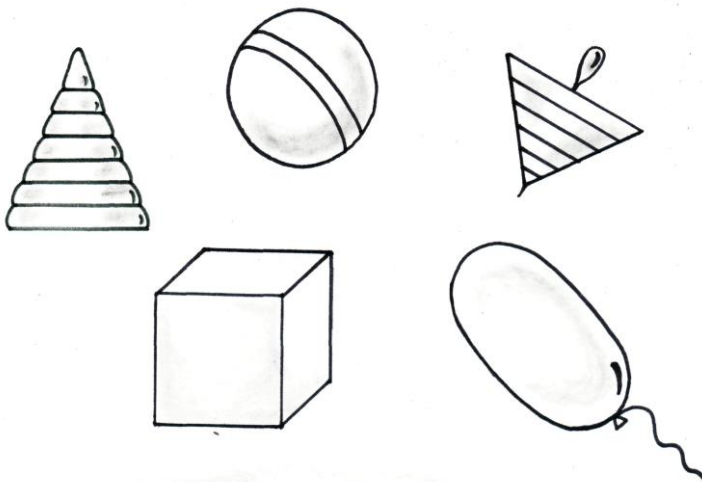
### Мебель

1. Побеседуйте с ребенком о назначении мебели. Предложите показать и назвать предметы мебели в ближайшем окружении (стол, стул, кровать, диван, шкаф и т.п.).

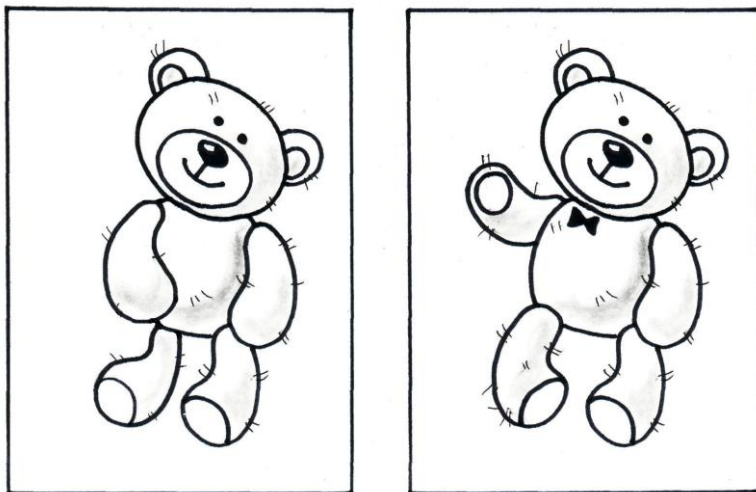
Приучайте раскладывать книги, игрушки, посуду, одежду в соответствующие предметы мебели (книжная полка, посудный или одёжный шкаф).

2. *Игра «Разная мебель».* Предложите ребенку сравнить предметы мебели по величине, структуре материала (большой – маленький, твёрдый – мягкий).

Учите правильно переносить стул, всегда задвигать стул за стол, аккуратно закрывать двери шкафа. Познакомьте с правилами хранения вещей в одёжном шкафу.

3. *Игра «Строим мебель».* Помогите ребенку построить разные предметы мебели из деталей строительного конструктора (кровать, стул, стол, диван, шкаф). Спросите, какие детали необходимы для их постройки?

Предложите выложить контурные изображения предметов мебели из счетных палочек.

4. *Игра «Отгадай загадку».* Загадайте ребенку описательную загадку о предмете мебели. Попросите его узнать и назвать мебель. Предложите малышу самому загадать аналогичную загадку.

5. *Упражнение «Дорисуй картинку».* Попросите ребенка рассмотреть картинку и узнать, что на ней изображено. Предложите обвести шкаф и стул по точкам коричневым фломастером, а затем раскрасить карандашом.

6. *Упражнение «Рассмотри картинку».* Предложите ребенку рассмотреть картинку, назвать все предметы мебели, изображенные на ней. Спросите: «Где висит одежда? Где стоит

ваза? Где спрятался котенок? Где сидит мальчик Петя? Где стоит девочка Аня?».

7. Упражнение «Дорожки». Предложите ребенку помочь Пете и Аняте сложить книжки на полку – провести прямые линии от точек, нарисованных около книг, до метки около полки.



Рисунок к заданию 5



Рисунок к заданию 6

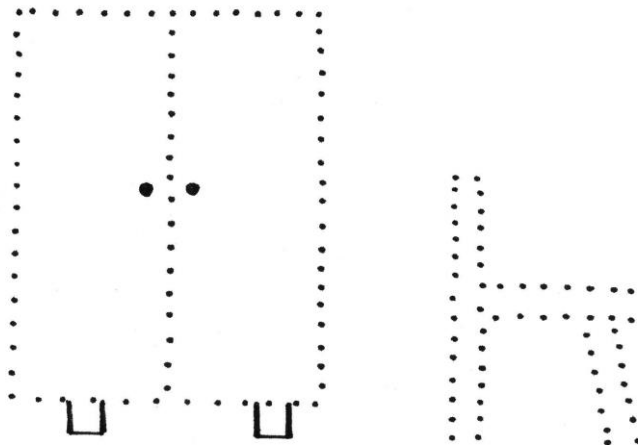

Рисунок к заданию 7

## Тема 18

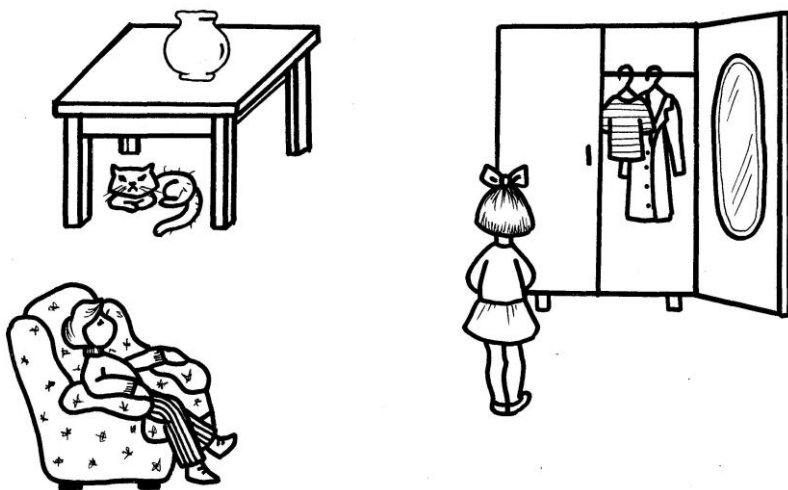
### Посуда

1. Предложите ребенку показать и назвать предметы посуды. Ребенок может выбирать их среди множества объектов окружающего мира, узнавать на картинках, подбирать предметную картинку к натуральному предмету. Учите употреблять в речи обобщающее слово «посуда».

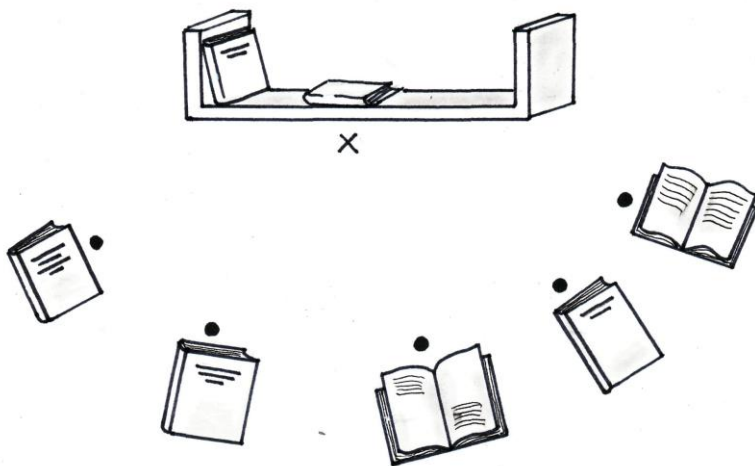
Попросите ребенка показать и назвать детали предметов посуды: крышку, ручки, носик у чайника.

2. *Игра «Разная посуда».* Предлагайте ребенку практическим способом находить большие и маленькие предметы среди посуды, подбирать пару по величине, цвету.

В совместных играх развивайте умение малыша выполнять элементарные игровые действия:

- закрывать крышкой чайник, кастрюлю;
- накрывать на стол: стелить салфетку, ставить тарелку, хлебницу, чашку на блюдце;
- помешивать ложкой в кастрюле, чашке.

3. Лепка «Блюдца для кукол». Предложите ребенку вылепить из глины (пластилина) блюдца для кукол.

Для этого необходимо из комочков глины скатать круговыми движениями шарики разной величины, сплющить их между ладонями. Положить готовые формы на дощечку и слегка вдавить пальцами (от центра по кругу к краям) среднюю часть каждого блюдца. Украсить готовые блюдца по краю мелкими бусинками.

4. «Учим стихи». Помогите ребенку выучить стихотворение наизусть.

### В гости к куколке

В гости к куколке пойдём	Угощенье подавать.
И друзей с собой возьмём	Положи-ка сахар в чай
Принесём ей угощенье:	И скорее размешай.
Торт, печенье и варенье.	Угощайся пирожком
Стол накроем вместе дружно –	Да и сладеньким медком.
Помогать друг другу нужно.	Наша кукла очень рада.
Чашки, ложки, блюдца есть,	Всем сказать «спасибо» надо!
Чайник, сахарница здесь.	Приходите в гости к нам,
Можно чай всем наливать,	Будем очень рады вам!

(/М.В. Пеньковская)

5. Игра «Найди тень». Предложите ребенку рассмотреть, узнать и назвать посуду, нарисованную на картинке вверху, а затем тень каждого предмета посуды (из предметов посуды, нарисованных на картинке внизу). Попросите соединить предмет посуды с его тенью прямой линией.

6. Игра «Найди пару». Помогите ребенку из трех чашек выбрать точно такую, какая изображена на образце. Предложите раскрасить одинаковые чашки.

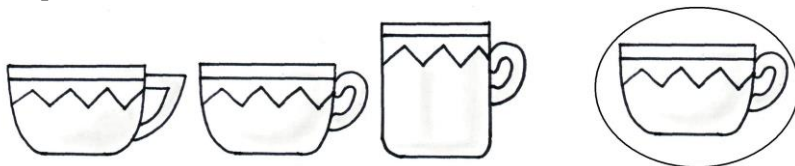

7. Упражнение «Раскрась картинку». Предложите ребенку раскрасить узор на кастрюле, чайнике – закрасить круги и овалы круговыми движениями: маленькие – красным цветом, большие – зеленым.



Рисунок к заданию 5



Рисунок к заданию 7

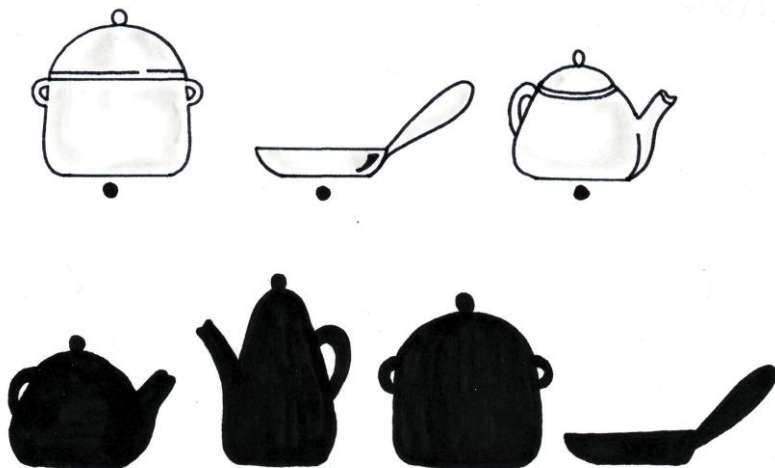

## Тема 19

### Большой – маленький

1. Во время игр с ребенком учите его различать, выделять и называть величину предметов: большой – маленький.

Развивайте умение малыша сравнивать предметы по величине, используя слова: больше, меньше, одинаковые;

понимать значения слов:

выше – ниже, одинаковые по высоте;

длиннее – короче, одинаковые по длине;

шире – уже, одинаковые по ширине.

2. Предлагайте выбрать из группы предметов самый большой и самый маленький, упражняйте в соотношении предметов по величине (в группе из трёх предметов), в группировке разнородных предметов по величине.

При сравнении двух предметов по величине можно использовать приемы наложения предметов друг на друга и приложения их друг к другу.

Поиграйте с ребенком в игры *«Найди такой же»* – учите находить в окружающем предметы заданного размера (игрушки, мебель, одежда, и т.п.); *«Узнай на ощупь»* – достать из муфточки только маленькие предметы, только большие (в муфточке должны лежать однородные предметы, например: кубики).

3. *Аппликация «Закладки для книг»*. Предложите ребенку изготовить закладки для книг. Для этого приготовьте полоски из картона (15×5 см) красного, желтого, синего цвета; готовые формы в соответствии с образцом. Помогите малышу выложить узоры на полосках картона, соблюдая ритмическую последовательность по величине (на красной полоске – узор выполнить из деталей белого цвета, на желтой – зеленого, на синей – желтого). Затем можно поочередно наклеить готовые формы. У вас получатся красочные закладки для книг. Ребенок с удовольствием подарит их своим друзьям, любимым взрослым.

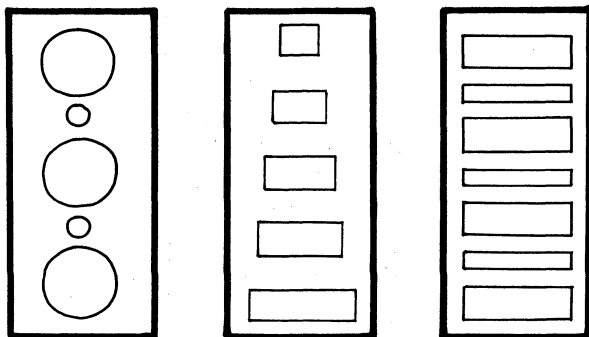

4. «Учим стихи». Помогите ребенку выучить потешку. Предложите выполнить движения в соответствии с текстом стихотворения: сначала вместе со взрослым, а затем самостоятельно.

Большие ноги

Шли по дороге:

Топ-топ-топ,

Топ-топ-топ.

Маленькие ножки

Бежали по дорожке:

Топ-топ-топ, топ-топ-топ,

Топ-топ-топ, топ-топ-топ!

5. Игра «Найди пару». Предложите ребенку соединить линией предметы, одинаковые:

а) по высоте;



б) по ширине.

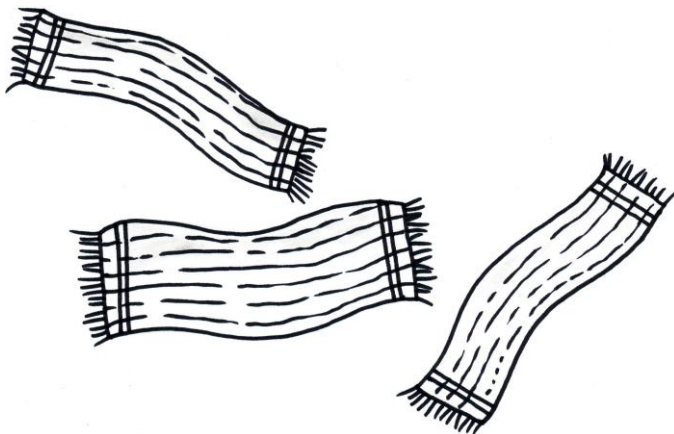

6. Игра «Что изменилось?». Попросите ребенка рассмотреть картинку слева, назвать все предметы, изображенные на ней (в это время картинка справа закрыта листом бумаги). Закройте листом бумаги картинку слева, а правую откройте. Спросите ребенка: «Что изменилось на картинке?».

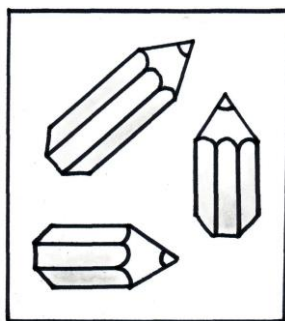
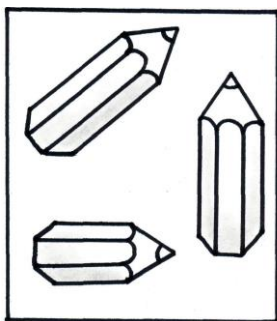

7. Упражнение «Дорожки». Попросите ребенка «прокатить» мяч по широким дорожкам. Для этого предложите ребенку провести пальцем по одной из дорожек (между двумя стимулирующими линиями), не выходя за ее пределы, затем провести по ней фломастером. После этого можно «прокатить» мяч по другой дорожке.



Рисунок к заданию 7

## Тема 20

### Весна пришла

1. Гуляя с ребенком, знакомьте его с характерными признаками весны:

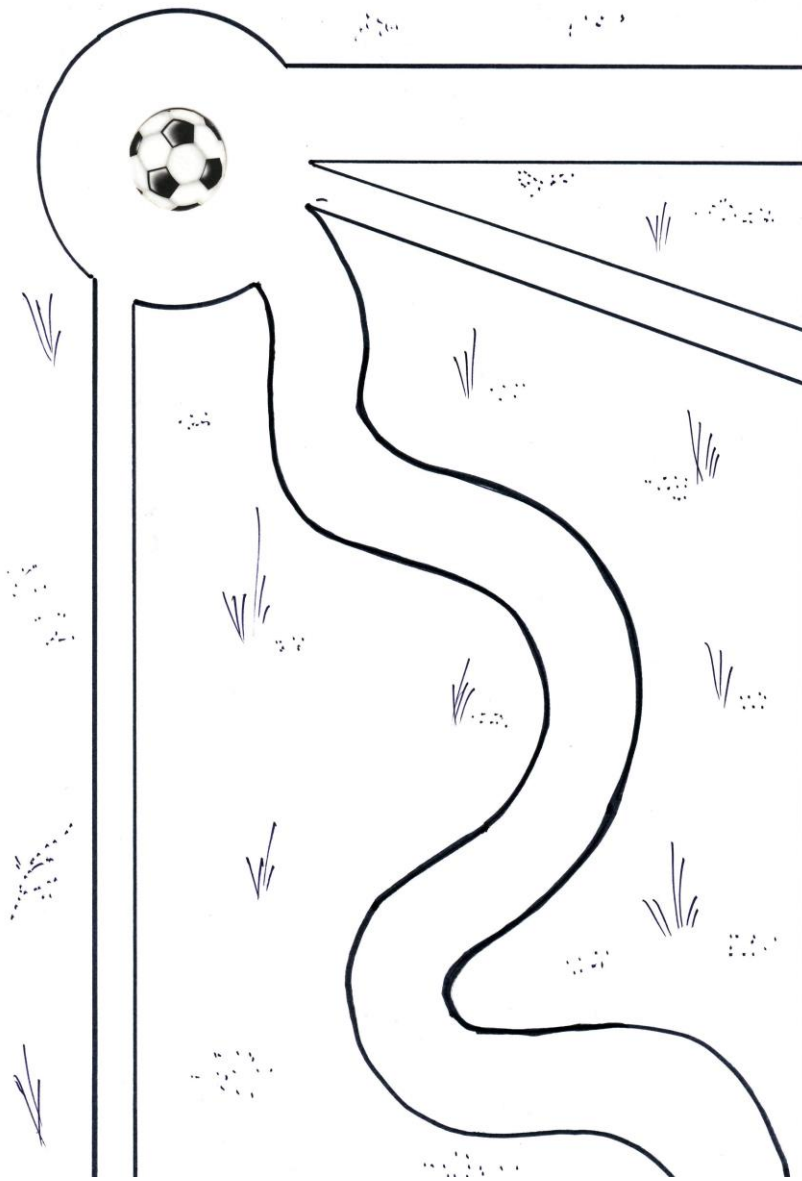
- солнце светит ярко, становится тепло;
- снег тает, бегут ручьи;
- распускаются листья на деревьях;
- появляются первые цветы, трава.

Наблюдайте состояние погоды: холодно – тепло, светит солнышко – идёт дождь, дует ветер.

2. Обращайте внимание ребенка на то, как изменилась одежда, обувь: вместо шуб – лёгкие пальто; вместо валенок – сапоги, ботинки.

На улице поиграйте с ребенком в *игры*: «Что можно услышать весной?», «Чем пахнет весна?».

На прогулке учите детей соблюдать меры предосторожности: не наступать на лужи, покрытые льдом и т. п.

3. *Аппликация «Распустились листочки»*. Вырежете для ребенка из коричневой бумаги силуэт ветки дерева, из зеленой – листочки. Помогите ребенку наклеить ветку на альбомный лист. Предложите самостоятельно разложить листочки, а затем поочередно наклеить их.

4. «Учим стихи». Помогите выучить с ребенком стихотворение «Весна» наизусть. Когда текст стихотворения выучен, можно поиграть с малышом – сопровождать чтение стихотворения выразительными движениями.

#### Весна

Всё проснулось ото сна,  
Значит, к нам пришла весна.  
Солнце греет всё теплей,  
На прогулку все скорей!

*Потягивание с разведением рук  
вверх в стороны, опустить вниз.  
Кисти рук сжаты в кулаки перед  
собой на уровне груди; выбрасыва-  
ние пальцев рук из кулачка с одно-  
временным разведением рук вверх в  
стороны.*

Справа – первые цветочки  
Появились на лужочке.

*Отведение правой руки в сторону с фиксацией направления взором, руки на пояс – присесть. Медленно встать.*

Слева – быстрый ручеёк  
С бугорка к реке потёк.  
Мы кораблик смастерили,  
В ручеёк пустить решили.

*То же влево.*

*Соединить ладони перед грудью  
Удаление сложенных ладоней вперёд  
от себя, разведение рук в стороны*

Уплывай, кораблик мой,  
Прямо к речке голубой.

*Вращательные движения прямых рук  
(вверх, назад, вниз, вперёд) с максимальной амплитудой – подгоняем кораблик по волнам*

Вот как весело играть  
И в весенний день гулять.  
Дышит свежестью земля,  
Подышу «весной» и я.  
(М.В. Пеньковская)

*Релаксационные упражнения*

5. *Упражнение. «Раскрась картинку».* Предложите ребенку рассмотреть картинку, назвать все, что на ней нарисовано. Спросите, какое время года изображено на картинке? Как догадался? Попросите раскрасить картинку.

6. *Игра «Что перепутал художник».* Предложите ребенку внимательно рассмотреть картинки и рассказать, что на них перепутано.

7. *Упражнение «Дорожки».* Солнышко с каждым днем греет все сильнее. Стали таять сосульки на крышах домов. Предложите ребенку нарисовать прямые дорожки от каждой сосульки до лужи.



Рисунок к заданию 5



Рисунок к заданию 6



Рисунок к заданию 7

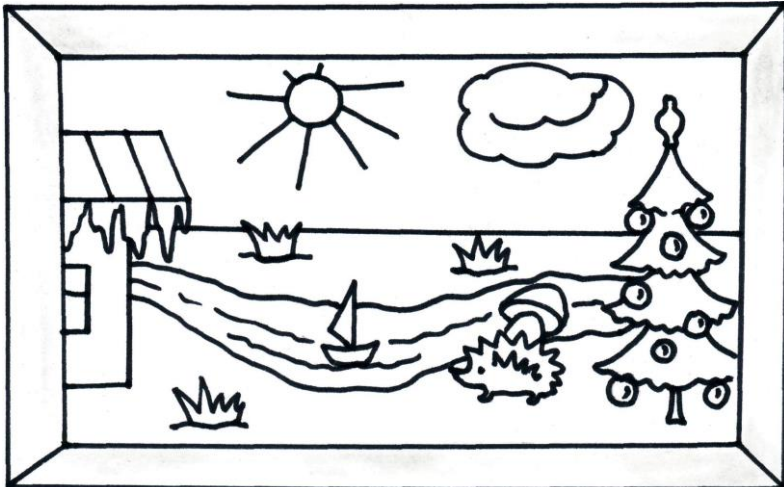

## Тема 21

### Животные и птицы весной

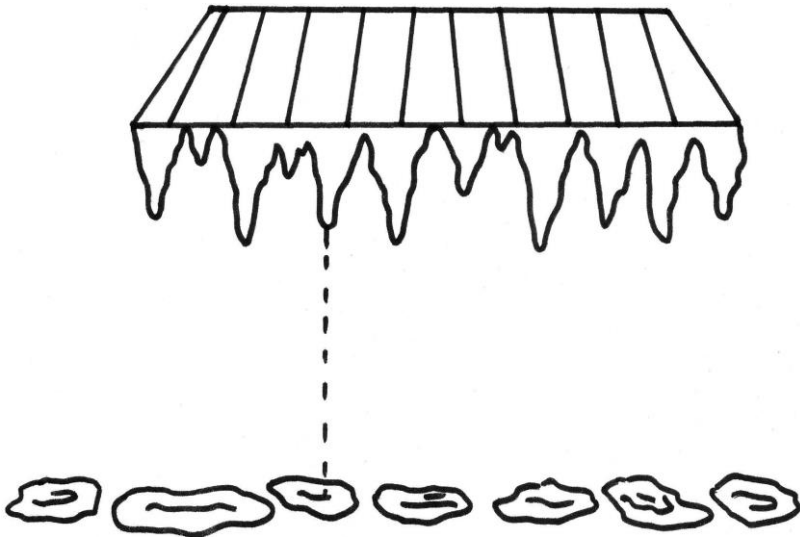
1. Знакомьте ребенка с изменениями в жизни животных и птиц весной:

- пробуждаются насекомые (бабочки, жучки);
- птиц становится больше, они строят гнёзда, поют;
- у животных появляются детёныши.

2. *Игра «Разные птицы»*. Во время прогулок обращайтесь внимание ребенка на величину, окраску оперенья птиц, на издаваемые ими звуки. Спросите, как называются эти птицы?

Рассмотрите с ребенком предметные и сюжетные картинки. Предложите малышу найти на них знакомых птиц, животных и их детенышей. Учите правильно называть их, имитировать характерные повадки в игре.

3. *Панно «В весеннем лесу»*. Выполните вместе с ребенком панно на листе ватмана или картона формата А3. Вырежьте из разноцветной ткани или цветной бумаги деревья с ветками (без листьев), небольшие листочки, травку и т.п.

Попросите ребенка помочь наклеить траву, деревья, тучки, солнышко. Листочки к веткам деревьев ребенок может приклеить самостоятельно.

Вместе с ребенком дополните картинку изображениями животных и птиц (вырезанных из открыток или др.).

4. *Игра «Подскажи словечко»*. Попросите ребенка назвать детенышей животных:

- заяц – ... (зайчонок, зайчата);
- лиса – ...
- медведь – ...
- волк – ...
- коза – ...
- корова – ...
- кошка – ...
- собака – ...

5. *Игра «Прятки»*. Предложите ребенку рассмотреть картинку, узнать и назвать, кто на ней изображен. Попросите обвести указательным пальцем контур каждого животного. Любимое животное малыш может обвести фломастером, а затем раскрасить цветными карандашами.



6. *Игра «Четвертый – лишний»*. Предложите ребенку рассмотреть картинки, назвать их.



Спросите, какая картинка лишняя? Почему? Помогите подобрать для остальных картинок обобщающее слово.

7. Упражнение «Лабиринт». Предложите ребенку помочь птичке долететь до гнездышка.

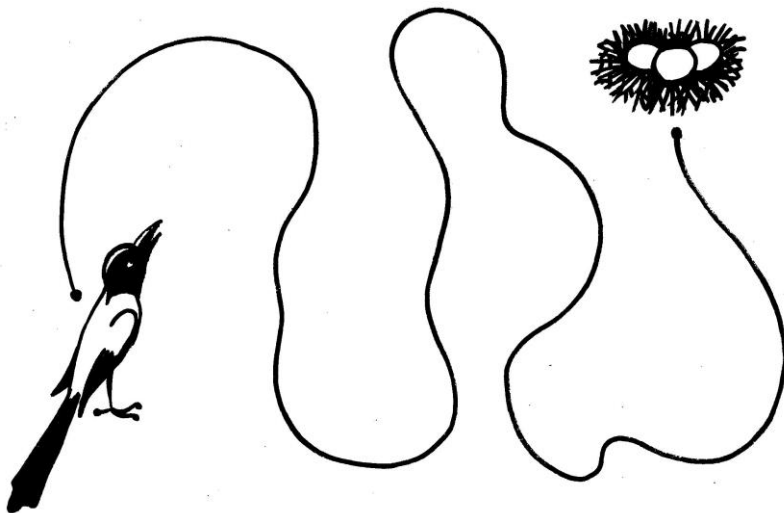

## Тема 22

### Первые цветы, бабочки, жуки

1. Гуляя с ребенком, обращайтесь его внимание на первые весенние цветы (одуванчик), на появившихся жуков, бабочек.

Учите находить в цветущем растении (натуральный объект или предметное изображение): стебель, листья, цветок.

2. Предложите ребенку рассмотреть увеличенное изображение жука, бабочки, найти и показать туловище, лапки, голову, крылья.

Поиграйте с малышом в игры «Веселая бабочка», «Хитрый жук» – выполнение выразительных движений в разном темпе, например: медленно – быстро шевелить лапками, махать крыльями.

Поощряйте желание ребенка наблюдать за движущимися объектами: «Проследи, как летит бабочка», «Куда ползёт жучок?».

3. *Лепка «Жук»*. Помогите ребенку смастерить игрушку жука. Рассмотрите увеличенное изображение жука (божьей коровки или др.). Спросите, какой формы у жука туловище? Где расположена голова? Какая она по величине? Где расположены лапки?

Предложите скатать из пластилина шарик для туловища соответствующего цвета, слегка сплющить его между ладонями. Затем – прикрепить голову (маленький шарик), лапки (маленькие тонкие палочки).

4. *«Учим стихи»*.

### **Божья коровка**

Рубашка-пятнашка,	Такой же оранжевый
Головка и ножки –	Божий телёнок?
Я божью коровку	А может быть, где-то
Держу на ладошке.	Упал на бочок
Она по ладошке	И просит о помощи
Бежит, торопясь,	Божий бычок?
И с пальчика хочет	А может,
На пальчик попасть.	Она удивляется лету,
А вдруг у неё	Хорошей погоде
Потерялся ребёнок.	И божьему свету?!

(Н. Шилов)

5. *Игра «Прятки»*. Пошел дождь. Кто же спрятался на лесной полянке? Попросите ребенка рассмотреть картинку, назвать все, что на ней нарисовано. Предложите обвести все объекты цветными фломастерами или карандашами.

6. *Игра «Найди отличия»*. Предложите ребенку найти в картинках 3 отличия.

7. *Упражнение «Дорожки»*. Предложите малышу посадить бабочку на каждый цветок – провести дорожки от точки, нарисованной около бабочки, до каждого цветочка.



Рисунок к заданию 5



Рисунок к заданию 6



Рисунок к заданию 7

## БИБЛИОГРАФИЧЕСКИЙ СПИСОК

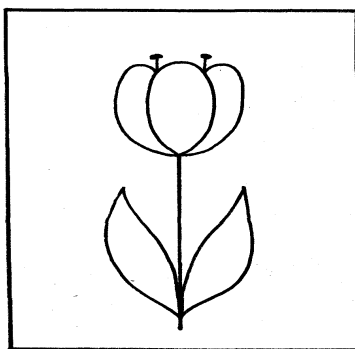
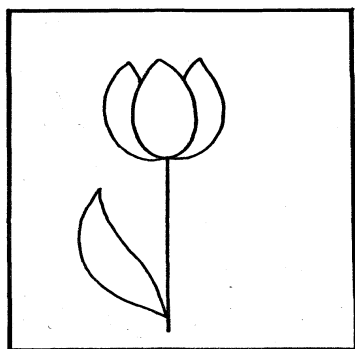
1. Алексеевская, Н.А. Озорной карандаш. Популярное пособие для родителей, гувернеров, воспитателей / Н.А. Алексеевская. – М.: Лист, 1998.
2. Григорьева, Л.П. Основные методы развития зрительного восприятия у детей с нарушениями зрения: учебно-методическое пособие / Л.П. Григорьева, С.В. Сташевский. – М.: НИИ дефектологии, 1990.
3. Григорьева, Л.П. Развитие восприятия ребёнка: пособие для коррекционных занятий с детьми с ослабленным зрением в семье, детском саду, начальной школе / Л.П. Григорьева [и др.]. – М.: Школа-Пресс, 2001.
4. Гризик, Т.И. Развитие мелкой моторики руки у детей 4–5 лет / Т.И. Гризик, Л.Е. Тимошук // Развитие речи детей 4–5 лет. – М., 1997.
5. Запорожец, А.В. Некоторые психологические вопросы сенсорного воспитания в раннем дошкольном возрасте / А.В. Запорожец // Сенсорное воспитание дошкольников / под ред. А.В. Запорожца, А.П. Усовой. – М.: АПН РСФСР, 1963.
6. Леонтьев А.Н. Восприятие и деятельность / А.Н. Леонтьев. – М., 1976.
7. Минаева, В.М. Развитие эмоций дошкольников. Занятия. Игры: пособие для практических работников дошкольных учреждений / В.М. Минаева. – М.: АРКТИ, 1999.
8. Мухина, В.С. Психология дошкольника / В.С. Мухина; под ред. Л.А. Венгера. – М.: Просвещение, 1975.
9. Никулина, Г.В. Охраняем и развиваем зрение. Учителю о работе по охране и развитию зрения учащихся младшего школьного возраста: учебно-методическое пособие для педагогов образовательных учреждений общего назначения / Г.В. Никулина, Л.В. Фомичева. – СПб.: ДЕТСТВО-ПРЕСС, 2002.
10. Новоторцева, Н.В. Развитие речи детей. Дидактический материал по развитию речи у дошкольников и младших школьников / Н.В. Новоторцева. – Ярославль: ТОО Гринго, 1995.

11. Нуждина, Т.Д. Мир вещей. Энциклопедия для малышей. Чудо – всюду / Т.Д. Нуждина; художники Г.В. Соколов, В.Н. Куров. – Ярославль: Академия развития, Академия и К<sup>О</sup>, 1998.
12. Осипова, Л.Б. Коррекция зрительного восприятия: Конспекты занятий с детьми с нарушением зрения (амблиопия и косоглазие) дошкольного возраста от 3 до 5 лет по развитию зрительного восприятия и обогащению представлений о мире: методическое пособие для тифлопедагогов / Л.Б. Осипова, Ю.Ю. Стахеева; под ред. В.Я. Салаховой. – Челябинск: Изд-во ИИУМЦ Образование, 2003.
13. Осипова, Л.Б. Развиваем в деятельности: в помощь родителям, воспитывающим ребенка с нарушениями зрения: методические рекомендации / Л.Б. Осипова, Ю.Ю. Стахеева. – Челябинск: РЕКПОЛ, 2009.
14. Петерсон, Л.Г. Раз ступенька, два ступенька... Практический курс математики для дошкольников: методические рекомендации / Л.Г. Петерсон, Н.П. Холина. – М.: Баласс, 2001.
15. Плаксина, Л.И. Развитие зрительного восприятия у детей с нарушениями зрения / Л.И. Плаксина. – Калуга: Адель, 1998.
16. Плаксина, Л.И. Содержание медико-педагогической помощи в дошкольном учреждении для детей с нарушением зрения / Л.И. Плаксина, Л.А. Григорян. – М.: Город, 1998.
17. Подколзина, Е.Н. Обучение дошкольников с косоглазием и амблиопией применению схем в процессе зрительно-пространственной ориентировки / Е.Н. Подколзина // Дефектология. – 1994. – № 3. – С. 74–77.
18. Программа воспитания и обучения в детском саду / под ред. М.А. Васильевой. – М.: Просвещение, 1987.
19. Программы специальных (коррекционных) образовательных учреждений IV вида (для детей с нарушением зрения). Программы детского сада. Коррекционная работа в детском саду / под ред. Л.И. Плаксиной. – М.: Экзамен, 2003.



20. Содержание и методика работы тифлопедагога ДООУ: учебно-методическое пособие для студентов высших учебных заведений по курсу «Воспитание и обучение детей дошкольного возраста с нарушением зрения» / сост. Л.А. Дружинина, Л.Б. Осипова. – Челябинск: Букватор, 2006.
21. Тихомирова, Л.Ф. Логика для дошкольников. Упражнения на каждый день: популярное пособие для родителей и педагогов / Л.Ф. Тихомирова; художники В.Х. Янаев, В.Н. Куров. – Ярославль: Академия развития, К<sup>о</sup>; Академия Холдинг, 2000.
22. Физминутки: тематические и коррекционные для детей с нарушениями зрения / сост. Л.Б. Осипова, Ю.Ю. Стахеева; автор стихов и фонограммы М.В. Пеньковская. – Челябинск, 2008.
23. Шипицына, Л.М. Азбука общения (Основы коммуникации): Программа развития личности ребенка, навыков его общения с взрослыми и сверстниками (для детей от 3 до 6 лет) / Л.М. Шипицына [и др.]. – СПб.: ЛОИУУ, 1996.

## ПРИЛОЖЕНИЕ 1

### Тема 6: Вот какой я – посмотри

#### Солнечный зайчик

Утром солнышко встаёт, Спать ребятам не даёт.	<i>Потягивание с разведением рук в стороны вверх с поворотом туловища вправо, влево.</i>
Глазки просыпаются, Солнцу улыбаются.	<i>Частое моргание глазами. Повороты головы в стороны с улыбкой и небольшими наклонами-кивками.</i>
Мы потёрли их немножко,	<i>Закрывать глаза и потереть веки боковыми гранями больших пальцев, сжав остальные в кулак, движениями от носа к вискам и обратно.</i>
Сразу глянули в окошко –	<i>Направить взгляд вдаль (посмотреть в окно).</i>
Лучик тёплый увидали,	<i>Протянуть руки вперёд, стараясь «достать до лучика», поднести ладони к лицу – взглядом следит за движением ладоней.</i>
На ладонь свою поймали.	<i>Отставить правую руку вперёд вправо, посмотреть на ладонь; то же левой рукой.</i>
Он с ладошки – прыг да скок На головку, на носок.	<i>Руки скрестить на затылке; указательным пальцем правой руки достать до кончика носа</i>
Я его поймать хочу, Головою я грочу.	<i>Хватательные движения руками перед собой на уровне глаз дальше и ближе.</i>

Спрячусь и зажмурюсь,

Улыбнусь, нахмурюсь,

Ножками потопая,

Ручками похлопаю.

Приходи скорей, дружок,

Нарисуем мы кружок.

Ты на пальчик мой садись

И со мною порезвись.

Ты весёлый, озорной,

А теперь беги домой!

(М.В. Пеньковская)

*Закрывать глаза ладонями, зажмуриться.*

*Улыбнуться, нахмуриться.*

*Потопать ногами,*

*Похлопать в ладоши.*

*Погрозить указательным пальцем правой руки.*

*Рисовать перед собой указательным пальцем максимально возможный круг, следя за движением пальца взором ладонью правой руки погладить воображаемый лучик, находящийся на ладони левой руки, «взять» лучик обеими ладонями, поднести к лицу и подуть на него.*

Тема 13: Транспорт

Путешествовать хотите?  
Собирайтесь, не спешите.  
Вас, ребята, транспорт ждёт,  
Отправляемся вперёд.  
На машину сядем дружно,  
Завести мотор нам нужно,

«Газ» и «тормоз» мы нажмём,  
Путешествие начнём.

Едем, едем в гости к вам,

Смотрим мы по сторонам,  
Глазки – наш фотоаппарат,  
Всё запомнят, разглядят.  
Посмотрите все направо,  
Там бассейн – всем забава,

А налево – строят дом,  
В нём мы дружно заживём.

Поднимите глазки выше –  
Светофор навстречу вышел.

Он зажег нам красный свет –  
Значит, дальше хода нет.

(М.В. Пеньковская)

*«Заводим» мотор: руки, согнутые в локтях перед грудью, пальцы сжаты в кулаки – вращательные движения рук.*

*Выставление поочередно правой и левой руки с поднятыми кверху ладонями вперёд перед грудью («газ и тормоз»).*

*Имитация движений водителя, поворачивающего руль.*

*Повороты головы вправо, влево. Моргание глазами.*

*Отвести правую руку вправо, проследить её движение взглядом с фиксацией его на кончиках пальцев.*

*Отвести левую руку влево, проследить её движение взглядом с фиксацией его на кончиках пальцев.*

*Направить взгляд вверх.*

*Имитация удивления: приподнимание плеч, руки прямые, опущены вниз, слегка отведены в стороны, ладони вперёд.*

*«Бинокль»: пальцы рук свести, изображая бинокль, поднести его к глазам, погрозить пальчиком из стороны в сторону.*

*Учебное издание*

**Осипова Лариса Борисовна**

**ОЗНАКОМЛЕНИЕ С ОКРУЖАЮЩИМ МИРОМ ДЕТЕЙ  
С НАРУШЕНИЯМИ ЗРЕНИЯ 3–4 ЛЕТ**  
Учебно-практическое пособие

ISBN 978-5-906777-65-2

Работа рекомендована РИСом ЧГПУ  
Протокол № \_\_\_\_\_ от 2015 г.

Редактор О.В. Максимова  
Технический редактор Т.Н. Никитенко  
Иллюстрации Л.П. Хартуляри

Издательство ЧГПУ  
454080, г. Челябинск, пр. Ленина, 69

Подписано в печать \_\_\_\_\_ . Объём 2,2 уч.-изд. л.  
Формат 60×84/16. Бумага офсетная  
Тираж 100 экз. Заказ № \_\_\_\_\_

Отпечатано с готового оригинал-макета в типографии ЧГПУ  
454080, г. Челябинск, пр. Ленина, 69