

Министерство образования и науки Российской Федерации
Федеральное государственное бюджетное образовательное учреждение
высшего образования «Магнитогорский государственный технический
университет им. Г.И. Носова»

На правах рукописи

Атнагулов Ирек Равильевич

**ЭТНИЧЕСКАЯ ИСТОРИЯ НАГАЙБАКОВ В XVIII – НАЧАЛЕ
XXI ВЕКОВ: СТАНОВЛЕНИЕ И ТРАНСФОРМАЦИЯ
ИДЕНТИЧНОСТЕЙ**

Специальность – 07.00.07 Этнография, этнология и антропология

ДИССЕРТАЦИЯ

на соискание ученой степени доктора исторических наук

Магнитогорск – 2017

СОДЕРЖАНИЕ

Введение	4
Глава I. Этническая история нагайбаков с начала XVIII до середины XIX в.: истоки становления идентичностей	56
1.1 Этнополитическая ситуация в Южном Приуралье: начало XVIII – середина XIX в.....	56
1.2 Сословные аспекты формирования структуры идентичностей нагайбаков.....	63
1.3 Становление конфессиональной идентичности нагайбаков в контексте этнокультурной истории России начала XVIII – середины XIX в.....	67
1.4 Формирование этнической идентичности нагайбаков.....	75
Глава II. Идентичности нагайбаков с середины XIX до начала XX в.: структура и факторы трансформации	96
2.1 Социально-политические аспекты трансформации идентичностей нагайбаков с середины XIX до начала XX в.....	96
2.2 Структура расселения и динамика численности нагайбаков с середины XIX до начала XX в.....	108
2.3 Этнокультурные аспекты идентичностей нагайбаков с середины XIX до начала XX в.....	114
2.4 Развитие конфессиональной идентичности нагайбаков во второй половине XIX – начале XX в.....	157
Глава III. Этнокультурная характеристика нагайбаков в XX – начале XXI в.	171
3.1 Хозяйство и культура нагайбаков XX – начала XXI в. – особенности трансформации.....	171
3.2 Социально-профессиональная структура и уровень образования нагайбаков в начале XXI в.	187

3.3 Этноязыковая характеристика нагайбаков в динамике XX – начала XXI в.....	203
3.4 Религиозная культура нагайбаков XX – начала XXI в.....	229
Глава IV. Современные идентичности нагайбаков: структура, механизмы и результаты трансформаций	247
4.1 Политико-административные факторы в развитии идентичностей и социально-демографическая динамика нагайбаков.....	247
4.2. Кряшенский и нагайбакский вопросы в России начала XXI в. (политический, академический и общественный дискурсы).....	265
4.3. Социокультурные практики и структура идентичностей нагайбаков по материалам экспедиций 2014-2015 гг.	272
Заключение	296
Список использованных источников и литературы	310
Приложение А. Карты	343
Приложение Б. Таблицы	350
Приложение В. Фотографии	409
Приложение Г. Рисунки.....	424
Список сокращений	453
Русско-татарский и татарско-русский словарь терминов и понятий, используемых в тексте.....	455

ВВЕДЕНИЕ

Актуальность исследования

Согласно Федеральному Закону от 30 апреля 1999 г. № 82-ФЗ «О гарантиях прав коренных малочисленных народов Российской Федерации»¹ и постановлению Правительства Российской Федерации № 255 от 24 марта 2000 г. «О едином перечне коренных малочисленных народов Российской Федерации»², нагайбаки официально получили статус коренного малочисленного народа. В соответствующих графах различных документов им было позволено взамен прежде официально утверждённого этнонима «татарин», «татарка» записывать исторически сложившийся – «нагайбак», «нагайбачка».

Появление на этнополитической карте Урала и России новой идентичности стало очередным аргументом в пользу развертывания активного общественно-политического и академического дискурсов об исторических судьбах полиэтничного Российского государства и природе российской нации, образованной множеством этнокультурных сообществ. Острота политического и академического дискурсов определяет актуальность данной работы³.

Объектом исследования является народ – нагайбаки, зафиксированные в материалах Всесоюзной 1926⁴ и Всероссийских 2002⁵ и 2010⁶ гг. переписей населения.

Всего в СССР в 1926 г. нагайбаков насчитывалось 11219, из них 10949 человек на территориях традиционного проживания (Приложение Б, табл. 11).

¹ Федеральный закон от 30 апреля 1999 г. № 82-ФЗ «О гарантиях прав коренных малочисленных народов Российской Федерации».

² Постановление Правительства Российской Федерации 24 марта 2000 года № 255 «О едином перечне коренных малочисленных народов Российской Федерации».

³ Дробижева Л.М. Российская идентичность в массовом сознании.

⁴ Всесоюзная перепись населения 1926 года. Национальный состав.

⁵ Всероссийская перепись населения 2002 года.

⁶ Итоги переписи населения 2010 года.

По данным Всероссийской переписи населения 2002 г. людей, назвавших себя нагайбаками всего насчитывалось в России 9600, из них в Челябинской области – 9087 человек (Приложение Б, табл. 20). В 2010 г. нагайбаков всего насчитывалось 8148 человек¹ (Приложение Б, табл. 20). Абсолютное большинство из них – 7679 проживало в Челябинской области.

Предметом исследования является воссоздание истории становления структуры идентичностей нагайбаков, выявление факторов и механизмов её трансформации в контексте Российской истории XVIII – XXI вв.

Территориальные рамки исследования

Этнической территорией нагайбаков с 1736 по 1843 гг. являлось Восточное Закамье (Приложение А, карта 1), а с 1843 г. по настоящее время – Южное Зауралье (Приложение А, карта 6). Оба этих региона в соответствии с физико-географическим районированием Урала относятся к Южному Приуралью.

Географические рамки исследования с 1736 по 1843 гг. ограничиваются территорией Уфимской провинции (с 1782 г. – Белебеевский уезд), а с 1843 г. и по настоящее время границами современного расселения нагайбаков – это Нагайбакский, Чебаркульский и Уйский районы (Приложение А, карта 6) Челябинской области. В настоящее время большинство их, за исключением трудовых мигрантов, обитает в здешних местах.

До 1920-х гг. эти земли входили в состав Верхнеуральского и Троицкого уездов Оренбургской губернии. Нагайбаки бывшего Троицкого уезда ныне расселены на территориях Чебаркульского, в основном в с. Варламово, д. Попово, п. Ключевский Второй (Лягушино), Болотово и Уйского районов – в д. Краснокаменка (Приложение А, карта 7). Нагайбаки бывшего Верхнеуральского уезда в настоящее время сосредоточены в

¹ Всероссийская перепись населения 2010 г.

Нагайбакском районе, главным образом в с. Кассель, Остроленка, Фершампенуаз, Париж, Требия и Астафьевском (Приложение А, карта 5).

Хронологические рамки охватывают период со второй трети XVIII по начало XXI в., а именно с 1736 г. по 2015 г. Выбор нижних временных границ обусловлен следующими причинами:

Начиная с 1736 г., на территории Восточного Закамья в бассейне р. Ик возникают казачьи поселения¹. Именно с этого года, согласно документам и свидетельствам современников, в казачьих населённых пунктах Восточного Закамья проживали крещёные татары и другие, повёрстанные в казачье сословие по указу Анны Иоанновны от 11 февраля 1736 г.²

В этот год здесь основывается крепость Нагайбакская³, давшая впоследствии наименование группе казаков, расселённых в ней самой, а впоследствии и казакам других соседних населённых пунктов, переселившихся вместе с казаками Нагайбакской станицы в 1843 г. в Верхнеуральский, Троицкий, Оренбургский и Орский уезды Оренбургской губернии. Верхние хронологические рамки ограничены современностью.

В первой главе текста исследования, а также в эпизодах, связанных со становлением религиозной идентичности нагайбаков встречаются описания некоторых событий, происходивших на территории Среднего Поволжья и Нижнего Прикамья в период с 1552 по 1736 гг. Исторические экскурсы, выходящие за основные хронологические рамки необходимы для объяснения сути фактов и событий по существу изучаемого вопроса.

Историография вопроса

Историю изучения и упоминания нагайбаков в литературе можно разделить на три хронологических периода: с конца 1720-х по 1840-е гг.; с

¹ Материалы по истории России. С. 193.

² Там же. С. 193, 205.

³ Рычков П.И. Топография Оренбургская, 1762. Ч. II. С. 205.

начала 1850-х по 1910-е гг.; с 1920-х гг. по настоящее время. Последний период можно условно поделить на два отрезка – советский (до 1991 г.) и постсоветский. В плане исследования нагайбаков разница между ними принципиальная, ибо в период советской истории научных публикаций, посвящённых феномену нагайбаков почти не было, а с начала 1990-х гг. и по настоящее время число как публикаций по нагайбакам, так и публикаций с упоминаниями о них, пожалуй, превосходит весь список, начиная с середины XVIII в.

Во всех исторических документах и литературных памятниках, известных, начиная с конца 1720-х гг. – времени первых упоминаний о группах, принявших непосредственное участие в формировании нагайбаков и почти до 90-х гг. XX в. число публикаций и объём сведений о них крайне невелик и распределён хронологически очень неравномерно. За весь данный период не было опубликовано ни одного специального монографического исследования по теме.

В течение первого периода весьма фрагментарные исторические и этнографические сведения о нагайбаках появлялись в основном в статьях или в виде отдельных упоминаний в книгах, посвящённых изучению других проблем¹.

Во второй половине XIX – начале XX вв. по изучаемому вопросу отмечается некоторая интенсификация публикационной деятельности. После переселения нагайбаков в Верхнеуральский уезд первым, кто о них писал, был П.И. Небольсин². Наиболее существенный массив литературного материала этого периода по нагайбакам появился в конце XIX – начале XX вв. Это периодическая светская и религиозная печать³, отдельные монографии,

¹ Рычков П.И. Топография Оренбургская, 1762. Ч. II. С. 206-207; Георги И.Г. Описание всех в Российском государстве обитающих народов, 1776. Ч. II. С. 86; Рычков Н.П. Журнал или дневные записки, 1770. С. 68-69; Лепёхин И.И. Записки путешествия Академика Лепёхина, 1821. Т. III. С. 146-147.

² Небольсин П.И. Отчёт о путешествии в Оренбургский и Астраханский край. С. 21-22.

³ Рыбаков С.Г. Русские влияния в музыкальном творчестве нагайбаков. С. 1344-1354; Бектеева Е.А. Нагайбаки. С. 165-181; Витевский В.Н. Нагайбаки Верхнеуральского уезда; Он же. Нагайбаки, их песни, сказки и загадки; Он же. Сказки, загадки и песни нагайбаков Верхнеуральского уезда; Альметев Ф. Нагайбак. С. 1097-1099; С.А. Из быта нагайбак. С. 649-653; Чернавский Н.М. Оренбургская епархия в прошлом её и

посвящённые этнографическому описанию Южного Урала¹, Оренбургского казачьего войска², энциклопедическое издание, посвящённое географии России³.

Отсутствие научных публикаций по нагайбакам в период с 1920-х по 1980-е гг., возможно, было связано с ликвидацией нагайбаков как национальности в официальном списке народов СССР с 1936 по 1989 гг. и включением этой группы в состав волго-уральских татар. Среди всех публикаций этого времени, посвящённых кряшам, была единственная монография Ю.Г. Мухаметшина⁴, в которой никакой информации по нагайбакам нет. Эпизодически некоторые материалы по этнографии кряшен упоминались, в исследованиях, посвящённых волго-уральским татарам в целом⁵. Единственное упоминание о нагайбаках как «отдельной небольшой группы татар-христиан» имеется в работе С.А. Токарева «Этнография народов СССР»⁶.

Среди публикаций последних примерно трёх десятилетий вопросы, связанные с историей, этнографией, антропологией, идентичностью нагайбаков, рассматриваются Д.М. Исхаковым, Н.А. Халиковым, С.В. Суловой, Р.Г. Мухамедовой, Ф.Ш. Сафиной, Р.К. Уразмановой, Ф.Л. Шарифуллиной, Д.Б. Рамазановой, Ф.С. Баязитовой, Ю.Г. Мухаметшиным, И.Р. Атнагуловым, А.В. Головнёвым, С.Ю. Белоруссовой, А.И. Макеевой и др.

Итак, в истории изучения нагайбаков самыми насыщенными по числу публикаций периодами являются вторая половина XIX – начало XX вв. и последнее десятилетие XX – первое десятилетие XXI вв.

настоящем. С. 129.

¹ Круковский М.А. Южный Урал. С. 260-267; Катанов Н.Ф. Отчёт о поездке, совершённой с 1 июня 1897 года по 20 августа того же года в Белебеевский и Мензелинский уезды. С. 1-37.

² Стариков Ф.М. Краткий исторический очерк Оренбургского казачьего войска; Он же. Историко-статистический очерк.

³ Россия. Полное географическое описание нашего отечества. Настольная и дорожная книга. Под редакцией В.П. Семёнова-Тян-Шанского. Том V. Урал и Приуралье.

⁴ Мухаметшин Ю.Г. Татары-кряшены.

⁵ Воробьёв Н.И. Казанские татары. С. 227.

⁶ Токарев С.А. Этнография народов СССР. С. 181.

Последовательность аналитического рассмотрения историографии представлена в соответствии с проблемно-хронологическим принципом, разделив тематику по следующим проблемам: этногенез и этническая история, хозяйство и культура, идентичности нагайбаков.

Вопросы о происхождении нагайбаков и их этнических связях рассматриваются едва ли не с момента появления этой группы после Указа от 11 февраля 1736 г. Во второй половине XVIII в. об этом писали П.И. Рычков¹, Н.П. Рычков², И.Г. Георги³. Сообщения о происхождении нагайбаков у этих авторов ограничивались перечислением тех этнических компонентов, которые фиксировались ими непосредственно во время посещения нагайбакских населённых пунктов – крещёные татары, старокрещёные, новокрещёные, крещёные азиаты и т.п.

Со второй половины XIX в. нагайбаки, будучи уже на территории Верхнеуральского, Троицкого, Оренбургского и Орского уездов, рассматриваются как вполне сложившаяся и консолидированная группа⁴. Вопросы об их происхождении теперь уже связаны с изучением более отдалённых по времени событий. Первым, кто в XIX в. опубликовал краткую заметку, где имеются сведения об этногенезе нагайбаков, был П.И. Небольсин⁵.

Проблема происхождения нагайбаков вызывала всё больший интерес у различных исследователей – учёных, священнослужителей, писателей. Вторая половина XIX – начало XX вв. было временем всплеска этнографических исследований. Внимание к этой группе усилилось на фоне общего научного подъёма в изучении истории и культуры народов России. К теме происхождения и этнической истории нагайбаков в своих работах обращались В.Н. Витевский⁶, Н.М. Чернавский¹, Е.А. Бектеева², М.А. Круковский³ и др.

¹ Рычков П.И. Там же. Ч. II. С. 204-209; Ч. I. С. 189-192.

² Рычков Н.П. Там же. С. 68-69.

³ Георги И.Г. Там же. С. 75-84.

⁴ Небольсин П.И. Там же. С. 21-22.

⁵ Там же.

⁶ Витевский В.Н. И.И. Неплюев и Оренбургский край в прежнем его составе. С. 439-440.

др.

В период 1920–1980-х гг. при общей картине отсутствия научных публикаций исключение составляли некоторые статьи в газетах и журналах различного уровня. В 1960–1980-х гг. в местной, областной и всесоюзной периодике появлялись статьи о населённых пунктах Нагайбакского района, в основном, в связи с их экзотическими наименованиями, связанными с войной 1812 г. и современной жизнью. В Нагайбакской центральной районной библиотеке имеются периодические издания советского времени, содержащие подобный материал. Это различные статьи в газетах и журналах с. Фершампенуаз, г. Челябинска, Свердловска, Магнитогорска, Казани и Москвы, посвящённые как всем населённым пунктам⁴, так и отдельным: Фершампенуазу 1960-х⁵, Парижу 1980-х гг.⁶, истории посёлков Александроневского⁷, Астафьевского⁸, Кужебаевского⁹, Балканского в 1980-х гг.¹⁰, этнографическим особенностям населения¹¹ и др.

С начала 1990-х гг. появляется целый ряд публикаций, в том числе научных, посвящённых происхождению и истории нагайбаков. С этого же момента возникает, существующий до сегодняшнего дня, дискурс о генезисе нагайбаков. Современными исследователями предлагаются различные точки зрения. В 1993 г. появляется популярное издание М.С. Глухова, полностью посвящённое истории возникновения и становления кряшен. Особое место в тексте уделено нагайбакам¹². Авторская версия генезиса нагайбаков оказала сильное влияние на общественное мнение. Появление именно этой публикации положило начало развитию общественного дискурса об особом

¹ Чернавский Н.М. Там же. С. 129.

² Бектеева Е.А. Там же. С. 165-181.

³ Круковский М.А. Там же. С. 260-267.

⁴ Рыжов А. От Берлина до Парижа // Магнитогорский рабочий. 1989. 13 окт.;

⁵ Руссова А. Фершампенуаз год спустя // Советский Союз. 1965. № 12. С. 48.

⁶ Андриянов В. Кто правит Парижем // Комсомольская правда. 1985. 24 февраля.

⁷ Бердников В.М. История крестьянского посёлка // Восток. 1990. 24 марта.

⁸ Будем помнить всегда // Восток. 1987. 17 февраля.

⁹ Рамазанова К.М. История моего села // Восток. 1986. 20 декабря.

¹⁰ Тераков В.И. Балканы строятся // Восток. 1987. 26 мая.

¹¹ Глухов М.С. В краю нагайбаков. С. 137-142.

¹² Он же. Судьба гвардейцев Сеюмбеки. С. 106-135.

происхождении и времени появления нагайбаков. Во многом умозрительные рассуждения и выводы М.С. Глухова нередко используются краеведами как главный аргумент в доказательстве существования нагайбакской идентичности¹.

В том же году Д.М. Исхаков опубликовал научную монографию, в которой имеется параграф об этнографических группах в составе кряшен², где говорится о происхождении и этнической истории нагайбаков, а именно: о географии их расселения в конце XIX – начале XX вв. и основных гипотезах происхождения. В 1995 г. им же была написана статья по этнодемографическому развитию нагайбаков³. В первой части статьи рассматривается важнейший вопрос – формирование данной группы. Сравнивая различные данные источников XVIII–XIX вв., автор отмечает главные составляющие этнического субстрата нагайбаков.

Автором настоящего исследования было опубликовано восемь статей, полностью посвящённых проблеме происхождения и этнической истории нагайбаков⁴, а также две монографии, в которых имеются соответствующие разделы⁵.

Хозяйственная деятельность и культура нагайбаков впервые отмечаются в работах XVIII в. Неподалёку от Нагайбакской крепости в с. Спасском находилась вотчина П.И. Рычкова, и он был свидетелем первых лет

¹ Минеев П.М. По берегам реки Гумбейки. С. 67-69; Вдовина С.И. Соты памяти народной. С. 18.

² Исхаков Д.М. Этнографические группы татар Волго-Уральского региона. С. 117-144.

³ Он же. Этнодемографическое развитие нагайбаков до первой четверти XX в. С. 4-18.

⁴ Атнагулов И.Р. К проблеме этногенеза нагайбаков // Этнические взаимодействия на Южном Урале. Челябинск, 2002. С. 142-145; Он же. Основные этапы этнической истории казаков-нагайбаков // Проблемы российской истории. 2003. Вып. II. С. 424-433; Он же. Происхождение нагайбаков. Проблема возникновения и становления этноса // Народы Евразии. Этнос, этническое самосознание, этничность: проблемы формирования и трансформации. Новосибирск, 2005. С. 47-52; Он же. Среднеазиатско-закавказские элементы в этногенезе верхнеуральских нагайбаков // Проблемы истории, филологии, культуры. 2005. № 15. С. 474-476; Он же. Формирование нагайбаков в Восточном Закамье во втор. пол. XVIII – перв. пол. XIX в. // Россия и Башкортостан: общая история – общее будущее. Магнитогорск, 2007. С. 49-52; Он же. Этническая картина на территории Верхнеуральского уезда – Нагайбакского района с 1842 г. до начала XXI в. // Проблемы истории, филологии, культуры. 2012. № 2. С. 404-417; Он же. Формирование и современная этническая идентичность нагайбаков // Этнические взаимодействия на Южном Урале. Челябинск, 2013. С. 159-162; Он же. К вопросу об этногенезе и периодизации этнической истории нагайбаков // Проблемы истории, филологии, культуры. 2014. № 2. С. 301-308.

⁵ Он же. Нагайбаки: опыт комплексного историко-этнографического исследования хозяйства и материальной культуры второй половины XIX – начала XX века. Магнитогорск, 2007; Он же. Идентичности нагайбаков: генезис, структура, динамика. Челябинск, 2015.

обустройства крепости после её основания в 1736 г¹. В своих описаниях П.И. Рычков использует собственные наблюдения, что характеризует степень достоверности его работы как весьма высокую. О занятиях жителей Нагайбакской крепости писали сын П.И. Рычкова – Н.П. Рычков² и И.Г. Георги³, которые путешествовали в составе оренбургских отрядов Физической экспедиции 1768–1774 гг.

Наибольшее число сведений по хозяйству и культуре содержится в исследованиях второй половины XIX – начала XX вв. В 1870–1890-х гг. по этнографии нагайбаков вышел ряд публикаций В.Н. Витевского⁴.

Заметки о хозяйственной деятельности нагайбаков имеются у Р.Г. Игнатьева отмечающего, что «нагайбаки хорошие скотоводы и птицеводы»⁵.

В конце XIX в. было издано несколько книг Ф.М. Старикова – атамана Второго (Верхнеуральского) военного отдела Оренбургского казачьего войска, уроженца Верхнеуральского уезда, крупного знатока казачьего быта. В одной из публикаций имеется разнообразный материал по этнографии верхнеуральских нагайбаков⁶, а в другой описано земледельческое хозяйство данной группы⁷. Материалы, опубликованные Ф.М. Стариковым, представляют несомненную научную ценность, поскольку сам автор являлся свидетелем и участником большого числа событий в уезде.

В уже упомянутой статье Е.А. Бектеева обращает внимание на хозяйство, материальную и духовную культуру, антропологические особенности нагайбаков⁸. Большую долю в статье занимает раздел о семейных нравах, обычаях и этнических характеристиках нагайбаков. В религиозно-духовной сфере жизнедеятельности нагайбаков, Е.А. Бектеева замечает пережитки и инновации. В финальной части публикации говорится

¹ Рычков П.И. Там же. Ч II. С. 206-209.

² Рычков Н.П. Там же. С. 68-69.

³ Георги И.Г. Там же. С. 75-84.

⁴ Витевский В.Н. Нагайбаки, их песни, сказки и загадки; Он же. Сказки, загадки и песни нагайбаков Верхнеуральского уезда. С. 257-286; Он же. Нагайбаки Верхнеуральского уезда Оренбургской губернии.

⁵ ГАОО, ф. 168, оп. 1, д. 40, л. 96-97.

⁶ Стариков Ф.М. Краткий исторический очерк Оренбургского казачьего войска.

⁷ Он же. Историко-статистический очерк. С. 133.

⁸ Бектеева Е.А. Там же. С. 165-181.

немного об оренбургско-орской территориальной группе. Автора волнует переход нагайбаков из христианства в мусульманство. Рассуждая о различных аспектах культуры, она далеко не всегда уточняет, о какой конкретно группе идёт речь – верхнеуральской, оренбургско-орской или троицкой, которые к тому времени уже заметно отличались друг от друга.

Советский период в изучении этнической культуры нагайбаков можно отметить рядом публикаций 1980-х гг., сделанных казанскими учёными. Они появились в результате полевых исследований в Челябинской области, которые начали проводиться с 1970-х гг. Это была серия статей в сборниках и периодической печати, а также отдельные упоминания в монографиях и сводных работах по кряшенам. В частности, лингвистическими исследованиями у нагайбаков занималась Ф.С. Баязитова. В 1986 г. она опубликовала монографию, в которой рассматривается говор нагайбаков¹.

В числе публикаций о нагайбаках за последние примерно двадцать пять лет вопросы хозяйственной деятельности и культуры освещаются в работах Д.М. Исхакова², Ю.Г. Мухаметшина³, Н.А. Халикова⁴, Р.К. Уразмановой⁵, С.В. Сусловой⁶, Ф.Ш. Сафиной⁷, Ф.Л. Шарифуллиной⁸ и др. В 1995 г. группой группой вышеперечисленных исследователей был опубликован научный сборник, посвящённый истории и культуре нагайбаков. Источниковой базой для большинства собранных в нём статей являлись полевые материалы авторов, полученные в Челябинской области на протяжении предыдущих двух десятилетий. Следовательно, эти работы можно рассматривать одновременно как исследования советского (по времени сбора полевого материала) и постсоветского (по времени публикации) периода.

¹ Баязитова Ф.С. Говоры татар-кряшен в сравнительном освещении. С. 38-39.

² Исхаков Д.М. Татары: популярная этнография.

³ Мухаметшин Ю.Г. Татары-кряшены.

⁴ Халиков Н.А. Хозяйство татар Поволжья и Урала; Он же. Хозяйственная культура нагайбаков.

⁵ Уразманова Р.К. Обряды и праздники татар Поволжья и Урала.

⁶ Сулова С.В. Народный костюм татар Поволжья и Приуралья.

⁷ Сафина Ф.Ш. Ткачество татар Поволжья и Урала.

⁸ Шарифуллина Ф.Л. Касимовские татары.

Тема хозяйства волго-уральских татар разрабатывалась Н.А. Халиковым¹. Собственно нагайбаки в его исследовании упоминаются крайне редко². Но, при внимательном изучении материалов относительно татар Оренбургского, Орского, Верхнеуральского и Троицкого уездов, вполне возможна экстраполяция, позволяющая получение данных по интересующей нас группе. Им же опубликована статья, посвящённая хозяйственной деятельности нагайбаков³. Выполнена она была, главным образом, с привлечением полевых материалов 1982 и 1987 гг., полученных автором в Нагайбакском районе. Источниковой базой его исследования являются данные информаторов и ряд публикаций. Во вступительной части статьи дана небольшая информация об истории освоения нагайбаками степного Зауралья, особенностях хозяйственной деятельности, пахотных орудиях и т.п. Автором также отмечается, что местные особенности нагайбакского хозяйства сложились во многом благодаря особым природно-географическим и социально-экономическим условиям.

Строительная культура нагайбаков описана в публикациях второй половины XIX – начала XX вв. Многие авторы отмечают в нагайбакских жилищах сочетание татарских и русских традиций. Инновации, сочетающиеся с традиционными элементами в архитектуре и убранстве домов, были замечены Ф.М. Стариковым⁴, Е.А. Бектеевой⁵, Р.Г. Игнатьевым⁶. Игнатьевым⁶.

Следующие материалы по этнографическому описанию нагайбакского жилища появляются в 1990-х гг. Статья Ю.Г. Мухаметшина⁷, посвящённая обзору традиционного жилища, являлась первой вполне основательной публикацией освещающей особенности конструкций и типов построек

¹ Халиков Н.А. Хозяйство татар Поволжья и Урала.

² Там же. С. 43, 124.

³ Халиков Н.А. Хозяйственная культура нагайбаков. С. 19-29.

⁴ Стариков Ф.М. Историко-статистический. С. 128-129.

⁵ Бектеева Е.А. Там же. С. 167.

⁶ ГАОО. Ф. 168, оп. 1, д. 40, л.л. 96-97.

⁷ Мухаметшин Ю.Г. Этнографический обзор конструкции и типов традиционных жилищ нагайбаков и их соседей. С. 29-50.

нагайбаков. В ней отражены общие закономерности и особенности в конструкциях и типах жилища, также представлен синхронно-сравнительный анализ подобных вещей у остальных территориальных групп татар Волго-Уралья. Источниковой базой явились полевые материалы, собранные автором в 1970–1980-х гг. и немногочисленные публикации XIX в. Работа включает разделы, посвящённые строительным материалам и конструкциям, архаичным формам и типологиям жилища.

Следует отметить сомнение по поводу высказывания автора о том, что каменные и каркасно-столбовые жилища не получили широкого распространения у нагайбаков Верхнеуральского уезда. Согласно нашим полевым материалам, нагайбаки использовали данные приёмы, но лишь при строительстве хозяйственных построек. Публикации Ю.Г. Мухаметшина, посвященные материальной культуре казанских татар, кряшен и нагайбаков, оказали существенную помощь в подготовке настоящего исследования.

Сведения по системе питания нагайбаков появляются не ранее 1870-х гг. Готовя материалы по нагайбакскому фольклору для IV Археологического съезда, В.Н. Витевский отметил моменты, связанные с кормлением коровьим молоком детей, культуре употребления спиртных напитков¹. В одной из статей, опубликованных в газете Волжско-Камское слово² имеются некоторые сведения по традиционной кухне. Описывая праздники и ритуальные тризны, он сообщает о пищевых предпочтениях нагайбаков.

Из исследователей конца XIX – начала XX вв. о пище нагайбаков писала Е.А. Бектеева³. В статье отражены все основные компоненты системы питания. Очевидным недостатком работы является то, что автор не видит принципиальной разницы между нагайбакской и русской кухнями, а также не улавливает закономерности в порядке подачи блюд на празднично-ритуальном столе.

¹ Витевский В.Н. Сказки, загадки и песни нагайбаков. С. 268-280.

² Он же. Нагайбаки Верхнеуральского уезда.

³ Бектеева Е.А. Там же. С. 168-169.

Историк Оренбургского казачьего войска Ф.М. Стариков, приводя описание нагайбакской кухни, также не замечает принципиальной разницы по сравнению с системой питания русских¹. Характерно, что и Е.А. Бектеева и Ф.М. Стариков в своих исследованиях обращают внимание в основном на пищу, приготовленную из сырья животного происхождения.

Изучением мясо-молочной пищи в системе питания нагайбаков занимался Ю.Г. Мухаметшин². Его статья, посвящённая этой теме, была подготовлена на основе полевых материалов собранных среди нагайбаков Чебаркульского и Нагайбакского районов. Автором отмечается, что животноводческие продукты в прошлом занимали доминирующее положение, что обуславливалось природно-географическими условиями, направленностью хозяйственной деятельности и социально-экономическим статусом населения. Пища обрядово-праздничной кухни, по мнению Ю.Г. Мухаметшина, имеет общетюркскую основу. Сохранение и усиление в системе питания консервативных реалий, особенно скотоводческого характера, Ю.Г. Мухаметшиным объясняется тесными контактами нагайбаков с башкирами, казахами, калмыками и ногайцами³.

Несмотря на то, что основной материал статьи посвящён изучению той части системы питания, которая связана с продукцией животноводческой деятельности, здесь, также, отмечается роль пищи растительного происхождения в повседневном и празднично-ритуальном рационе. В основном это касается мучных изделий в сочетании с мясом или с использованием животного жира.

Не совсем ясной в данной работе остаётся мнение автора о степени и характере русского влияния на систему питания нагайбаков. В конце статьи, как будто бы, высказывается тезис о наибольшем воздействии кухни русских на пищу крещёных татар, но не уточняется, каких территориальных групп

¹ Стариков Ф.М. Историко-статистический. С. 206.

² Мухаметшин Ю.Г. Пища из животноводческих продуктов в системе питания нагайбаков. С. 128-140.

³ Там же.

кряшен конкретно и в какой мере. Очевидно, что тема эта не раскрыта уже в соответствии с поставленной в статье задачей, где основное место уделяется описанию пищи из животноводческой продукции.

Исследователем комплексов традиционной одежды волго-уральских татар, и нагайбаков в частности, является С.В. Сусллова. Опубликованные ею материалы содержат информацию о традиционной одежде по экспедиционным материалам 1970-х гг. Ф.С. Баязитовой, Ю.Г. Мухаметшина, а также полевых материалов, собранных самим автором в 1986 г. на территории Нагайбакского района¹. Значительная часть материалов С.В. Суслловой размещена в рукописи, подготовленной ею совместно Р.Г. Мухамедовой для издания Историко-этнографического атласа татарского народа². В 2000 г. данный атлас был издан под названием «Народный костюм татар Поволжья и Урала»³. Это итог продолжительной научной деятельности авторов по исследованию и районированию всех этнотерриториальных вариантов одежды волго-уральских татар вместе с кряшенами и нагайбаками. Например, здесь представлены иллюстрации по женскому комплексу одежды нагайбаков Чебаркульского района⁴. Однако в числе населённых пунктов, охваченных исследованием, были не только относящиеся к Чебаркульскому, но и к Нагайбакскому району⁵. В связи с тем, что данных о комплексах одежды нагайбаков сохранилось мало, и они во многом фрагментарны, то исследования С.В. Суслловой, имеют большую научную ценность.

Тему ткачества нагайбаков разрабатывала Ф.Ш. Сафина. Она также принимала участие в полевых исследованиях на территории Челябинской области в 1970–1980-х гг. Материал, заключённый в её публикации⁶ основан на собственных полевых наблюдениях и на известной уже статье Е.А.

¹ Сусллова С.В. Традиционная одежда нагайбаков: компонентный анализ. С.50-64.

² Мухамедова Р.Г., Сусллова С.В. Традиционная одежда и украшения татар Поволжья и Приуралья. Историко-этнографический атлас. Карта №1. (Рукопись хранится в секторе этнологии Института истории АН РТ)

³ Сусллова С.В. Народный костюм татар Поволжья и Приуралья.

⁴ Там же. С. 112, 124, 190.

⁵ Там же. С. 268.

⁶ Сафина Ф.Ш. Ткачество нагайбаков. С. 64-74.

Бектеевой. Статью Ф.Ш. Сафиной можно считать первой публикацией, посвящённой исключительно теме ткачества нагайбаков. Здесь отражена подробная характеристика видов технического сырья для ткачества – растительные волокна и шерсть, способы и приёмы их обработки, орудия обработки сырья, прядение т.д. Автор характеризует устройство, конструктивные детали, внешние формы орудий ткачества как идентичные основным признакам таких же инструментов у казанских татар, включая кряшен. В статье описаны ткани различного назначения: для одежды, бытовых предметов – скатертей, занавесей, простых и декоративных полотенец, паласов и половиков. В 1996 г. Ф.Ш. Сафина опубликовала книгу¹, в содержание которой также вошли и материалы уже упомянутой статьи о нагайбаках.

Обрядово-праздничная культура татар Поволжья и Приуралья на протяжении многих лет является объектом исследования Р.К. Уразмановой. В 1987 г. ею были проведены экспедиционные поездки в населённые пункты нагайбаков Чебаркульского района – с. Варламово и д. Попово. Изучая данную тему, она, также, использовала полевые материалы Ф.Ф. Гуловой, которая в 1985 г. встречалась с нагайбаками с. Остроленки, Фершампенуаза и Парижа. Результатом исследовательской работы Р.К. Уразмановой в Челябинской области явилась статья², где представлен детальный анализ обрядов и праздников годового цикла, сохранившихся до конца XX столетия. В 2001 г. она опубликовала материалы, где имеются сведения о праздновании Вербного Воскресенья у нагайбаков Троицкого уезда³.

Очень важная информация, помогающая при решении вопросов этногенеза и этнических контактов исследуемой группы, содержится в работах по языковым особенностям нагайбаков. Д.Б. Рамазановой была

¹ Сафина Ф.Ш. Ткачество татар Поволжья и Урала. Казань, 1996.

² Уразманова Р.К. Годовой цикл общественных обрядов и праздников. С. 74-87.

³ Уразманова Р.К. Обряды и праздники татар Поволжья и Урала. С. 27.

опубликована статья, в которой говорится о генетических связях нагайбакского говора¹.

В 1995 г. вышла публикация Ф.С. Баязитовой², материал для которой был подготовлен в ходе проведения полевых исследований в Чебаркульском и Нагайбакском районах в 1978 г. В этой статье впервые в научный оборот вводятся тексты на нагайбакском. Здесь также говорится о генетических связях нагайбакского говора³, большом числе русских заимствований в обрядовой лексике таких праздников как Рождество, Масленица, Вербное Воскресенье, Пасха, Троица⁴. В терминологии семейной обрядности заимствований из русского языка автором не обнаружено, а в религиозных представлениях замечается особенная сохранность пережитков культа предков. Это проявляется в поминальном цикле обрядов и многочисленных молениях: о дожде, об урожае и т.п.

Материалы по традиционной свадебной обрядности нагайбаков в конце XIX – начале XX вв. были опубликованы Ф.Л. Шарифуллиной⁵. Источниками при подготовке текста статьи являлись личные экспедиционные материалы 1987 г., полученные в Чебаркульском районе, а также статьи Е.А. Бектеевой⁶, Ф.С. Баязитовой и Ф.Ю. Юсупова⁷. Структура публикации состоит из трёх частей, составленных в соответствии с последовательностью свадебного цикла – предсвадебный, свадебный и послесвадебный ритуалы. Автор статьи отмечает, что свадебная обрядность нагайбаков, кроме татарских элементов, содержит множество похожих признаков с финно-уграми и русскими.

Различные аспекты, связанные с культурой и языковой ситуацией нагайбаков затрагивает Д.М. Исхаков⁸. Опираясь на работу Ю.Г.

¹ Рамазанова Д.Б. Некоторые наблюдения над системой терминов родства и свойства нагайбаков. С. 88-93.

² Баязитова Ф.С. К реконструкции традиционной культуры нагайбаков (обряд и текст). С. 94-127.

³ Там же. С. 95.

⁴ Там же. С. 116.

⁵ Шарифуллина Ф.Л. Традиционная свадебная обрядность нагайбаков. С. 117-127.

⁶ Бектеева Е.А. Там же. С. 170-180.

⁷ Юсупов Ф.Ю. Көнъяк Урал һәм Урал арты сәйләшләрә.

⁸ Исхаков Д.М. Этнографические группы татар волго-уральского региона. С. 117-144.

Мухаметшина¹, он утверждает, что какого-либо особенного кряшенского варианта культуры не существует². Доказательством тому он считает выводы Ю.Г. Мухаметшина, о том, что основные параметры материализованной культуры кряшен, будь то жилища, одежда и украшения, утварь, пища и т.д., обнаруживают сходство со всеми волго-уральскими татарами, главным образом с казанскими³. Далее автор, по всей видимости, в согласии с Ю.Г. Мухаметшиным, пишет, что своеобразие кряшенской культуры⁴ связано с угро-финскими влияниями, христианскими воздействиями и сохранностью архаичных тюркских элементов. Мнение Д.М. Исхакова об отсутствии самостоятельной с одновременным высказыванием о существовании своеобразной кряшенской культуры выглядит противоречиво. Исключительная оригинальность последней подтверждается самим фактом объективного существования этого сформировавшегося культурного феномена, признаваемого автором в этой же работе в солидарности с Ю.Г. Мухаметшиным⁵. Относительно нагайбаков отмечается, что они вполне отчётливо выделяются по этнокультурным параметрам и обладают групповым самосознанием⁶.

В 2000 г. было опубликовано научно-популярное издание магнитогорского историка И.Ф. Галигузова, посвящённое истории и культуре народов Южного Урала⁷, содержащее, в том числе и материал о нагайбаках. Поскольку сам он не занимался научным изучением вопроса, то основной источниковой базой его публикации о нагайбаках были работы многих предшествующих авторов. Достоинство материала в том, что автор в доступной для широкого круга читателей форме представил разнообразные исторические материалы по происхождению, истории и культуре нагайбаков. Им же совместно с магнитогорским краеведом В.П. Бакановым была издана

¹ Мухаметшин Ю.Г. Татары-кряшены.

² Исхаков Д.М. Там же. С. 119.

³ Мухаметшин Ю.Г. Там же. С. 155.

⁴ Исхаков Д.М. Там же.

⁵ Исхаков Д.М. Там же; Мухаметшин Ю.Г. Там же. С. 154.

⁶ Исхаков Д.М. Там же. С. 120.

⁷ Галигузов И.Ф. Народы Южного Урала: история и культура. С. 157-180.

книга, посвящённая истории станицы Магнитной¹. В ней, на основе ряда архивных материалов, описан быт казаков Верхнеуральского уезда второй половины XVIII – начала XX вв., в число которых входили и нагайбаки.

Начиная с 1998 г. автором диссертации было опубликовано более 20 работ по хозяйству и культуре нагайбаков. Наиболее значимыми являются: монография, посвящённая хозяйству и материализованной культуре во второй половине XIX – начале XX вв.², статьи, написанные по результатам исследования хозяйства³, поселений и жилищ⁴, комплексов одежды⁵, системы системы питания⁶, религиозного состояния⁷, некоторых элементов обрядовых обрядовых практик⁸.

История изучения нагайбакских идентичностей началась с того самого момента, когда данная группа возникла в качестве казачьего подразделения. Первая, опубликованная П.И. Рычковым, характеристика нагайбаков отражает все три главные составляющие идентичностей нагайбаков –

¹ Он же. Станица Магнитная. От казачьей станицы до города металлургов.

² Атнагулов И.Р. Нагайбаки. Магнитогорск, 2007.

³ Он же. Животноводческое хозяйство нагайбаков // Проблемы истории, филологии, культуры. 2014. № 2. С. 318-323; Он же. Земледельческое хозяйство нагайбаков // Проблемы истории, филологии, культуры. 2014. № 1. С. 358-370.

⁴ Он же. Поселения и жилища верхнеуральских нагайбаков // Проблемы археологии, этнографии, антропологии Сибири и сопредельных территорий. Новосибирск, 1998. С. 395-399; Он же. Поселения и жилища верхнеуральских нагайбаков во втор. пол. XIX – нач. XX в. // Археология, этнография и антропология Евразии. 2004. № 4(20). С. 149-159; Он же. Этнодемографическая характеристика населённых пунктов Нагайбакского района Челябинской обл. с 1842 по 1926 г. // Проблемы истории, филологии, культуры. 2011. № 2(32). С. 357-369.

⁵ Он же. Традиционная одежда казаков-нагайбаков Верхнеуральского уезда Оренбургской губернии в кон. XIX – нач. XX в. // Проблемы археологии, этнографии, антропологии Сибири и сопредельных территорий. Т. VI. Новосибирск, 2000. С. 470-473.

⁶ Он же. Употребление злаковых в обрядовой культуре нагайбаков // V Конгресс этнографов и антропологов России. Тезисы докладов. Омск, 2003. С. 192; Атнагулов И.Р. Система питания этноса как источник по изучению этногенеза // Этнические взаимодействия на Южном Урале. Челябинск, 2004. С. 159-164.

⁷ Он же. О религиозном состоянии казаков-нагайбаков в XIX – нач. XX вв. по данным литературы // Проблемы истории, филологии, культуры. 2000. № 9. С. 421-425; Он же. Религиозная идентичность нагайбаков: история формирования и современное состояние // Проблемы истории, филологии, культуры. 2007. № 18. С. 305-312; Он же. Религиозная принадлежность нагайбаков: факторы формирования и современное состояние // Гороховские чтения. Челябинск, 2013. С. 159-162; Он же. Конфессиональная идентичность нагайбаков в XVIII-XIX вв. // Научные ведомости БелГУ. Серия «История. Политология. Экономика. Информатика». 2015. № 1(198). Вып. 33. С. 75-79. Он же. Конфессиональная идентичность нагайбаков во второй половине XIX – начале XX века // Традиционная культура народов Поволжья. – Казань, 2016. С. 43-50.

⁸ Он же. Употребление злаковых в обрядовой практике; Он же. Жертвенное животное в обрядовой культуре нагайбаков // VII Конгресс этнографов и антропологов России: доклады и выступления. Саранск, 2007. С. 291.

конфессиональную, сословную и этническую¹. Однако, и в работе П.И. Рычкова и в публикациях других исследователей второй половины XVIII в.² главное внимание акцентируется на конфессиональной и сословной составляющих нагайбакской идентичности.

Во второй половине XIX – начале XX вв. нагайбаки отмечаются уже не столько как конфессиональная или сословная группа в составе татар, сколько как этнический компонент в составе оренбургских казаков на территориях Верхнеуральского, Троицкого, Оренбургского и Орского уездов. Именно с середины XIX в. впервые в литературе название «нагайбаки» звучит уже как этноним³. При этом, обычно для уточнения, давались пояснения, что нагайбаки – это крещёные татары-казаки⁴. Внимание исследователей к феномену нагайбаков, их этнической идентичности, столь ярко проявлявшейся на фоне русского населения, сопровождалось экскурсами в прошлое группы и поиском их этнических предков. Версия о татарском происхождении пересекалась с другими гипотезами⁵.

Церковных иерархов интересовало духовное состояние нагайбаков, поэтому в их публикациях содержались материалы, отражающие, в основном, религиозную идентичность группы⁶. Однако, помимо церковных проблем, в этих работах затрагиваются, также, моменты, связанные и с сословной идентичностью. Несмотря на первостепенное внимание к религиозным проблемам, в этих публикациях неизбежно появлялся материал, отражавший этническую специфику нагайбаков, что характеризует её в этот период как маркирующую⁷.

Заметное оживление в изучении вопроса нагайбакских идентичностей

¹ Рычков П.И. Там же. Ч. II. С. 204-209.

² Георги И.Г. Там же. С. 76; Рычков Н.П. Там же. С. 68-69; Лепёхин И.И. Там же. С. 146-147; Фальк И.П. Записки путешествия Академика Фалька. С. 260.

³ Небольсин П.И. Отчёт о путешествии в Оренбургский и Астраханский край. С. 21-22.

⁴ Альметев Ф. Нагайбак. С. 1098; Бектеева Е.А. Там же. С. 165; Витевский В.Н. И.И. Неплюев и Оренбургский край. С. 441 и др.

⁵ Небольсин П.И. Отчёт о путешествии. С. 21; Бектеева Е.А. Там же. С. 165-166; Круковский М.А. Там же. С. 262-263; Чернавский Н.М. Там же. С. 129 и др.

⁶ Чернавский Н.М. Там же. С. 128-131; Толстой Д. Отечественная церковь в 1874 году. С. 350-351; Альметев Ф. Там же. С. 1097-1098 и др.

⁷ Альметев Ф. Там же. С. 1097-1099; С.А. Там же. С. 649-653; и др.

возникает в 1990-х гг. Здесь следует отметить должное внимание к этой проблеме со стороны казанского исследователя Д.М. Исхакова¹. В его научных работах того времени, пожалуй, наиболее полно отражена историография и уделяется большое внимание этнической истории, демографии и, собственно, нагайбакской идентичности. Исследования Д.М. Исхакова по истории кряшен и нагайбаков использовались при составлении энциклопедий², коллективных трудов по волго-уральским татарам³. Автор рассматривает становление нагайбакской идентичности в контексте политического и культурного развития волго-уральских татар. Существенным недостатком этих исследований является отсутствие полевого материала, отражающего все ныне существующие уровни самосознания нагайбаков и основы их самоидентификации. Поэтому выводы, сделанные в его работах, связанных с этнической диагностикой нагайбаков, не убедительны.

Новый период в истории изучения идентичностей нагайбаков наступает с рубежа 1990–2000 гг. Начало этому положили экспедиционные исследования и публикации автора настоящей работы, посвящённые комплексному исследованию истории и культуры нагайбаков. Начиная с 1998 г. было опубликовано 17 научных работ, посвящённых возникновению и становлению идентичностей нагайбаков, среди которых одна является монографическим исследованием, написанным исключительно по этой теме⁴. В другой монографии история становления этнической идентичности нагайбаков рассматривается в контексте развития хозяйства и материализованной культуры второй половины XIX – начала XX вв⁵. Теме идентичностей нагайбаков посвящены ещё ряд статей⁶.

¹ Исхаков Д.М. Этнографические группы татар волго-уральского региона. С. 117-144; Он же. Этнодемографическое развитие нагайбаков до первой четверти XX в. С. 4-18.

² Народы России. С. 238; Народы и религии мира. С. 364

³ Татары. М., 2001.

⁴ Атнагулов И.Р. Идентичности нагайбаков. Челябинск, 2015. Он же. Идентичности нагайбаков. Изд. 2-е. – Магнитогорск, 2015.

⁵ Он же. Нагайбаки: опыт комплексного историко-этнографического исследования хозяйства и материальной культуры втор. пол. XIX – нач. XX в. Магнитогорск, 2007.

⁶ Он же. Кряшенский и нагайбакский вопросы в России начала XXI в. С. 237-242; Он же. Социокультурные практики и структура идентичностей нагайбаков по материалам экспедиций 2014-2015 гг. С. 136-144; Он же.

Из публикаций последних нескольких лет следует отметить работы екатеринбургских этнологов. В статье А.В. Головнёва¹ предлагается анализ результатов масштабной трансуральской экспедиционной деятельности по изучению уровней идентичностей различных народов региона – от Приполярного до Южного Урала. Широкий угол зрения создаёт объёмное представление об этнической мозаике региона, частью которой являются и нагайбаки. Материалы исследования позволяют оценить комплекс самоидентификационных признаков нагайбаков в контексте становления прочих локальных и региональных идентичностей населения Приуралья. В составе южного отряда экспедиции работала С.Ю. Белоруссова, опубликовавшая статью², в которой обсуждается проблема нагайбакской идентичности в контексте современной исторической памяти народа.

В процессе научной работы автором диссертации был опубликован ещё ряд статей, посвящённых демографическому развитию нагайбаков и их соседей, современной этнодемографической ситуации в регионе и характеру межэтнических контактов нагайбаков с другими народами³. Эти материалы существенно дополнили сюжет формирования нагайбакских идентичностей в контексте этнокультурных контактов.

Источниковая база исследования включает широкий спектр нормативных политико-административных документов, справочные и архивные материалы, данные статистики, авторские полевые материалы, материалы региональных музеев (включая фото-фонды), фольклорные материалы, данные публицистики, прессы, видеозаписи и др.

Государственный фактор в истории формирования этнической идентичности нагайбаков. С. 238-241; Он же. Становление и развитие конфессиональной идентичности нагайбаков в контексте этнокультурных взаимодействий в Южном Приуралье. С. 353-358. Он же. Структура нагайбакских идентичностей: история и факторы формирования. С. 135-146. Он же. Конфессиональная идентичность нагайбаков в XVIII – XIX веках. С. 75-79; Он же. Уровни этнического самосознания и этнонимическая номенклатура нагайбаков. С. 95-104; Он же. Формирование и современная этническая идентичность нагайбаков. С. 334-340; Он же. Нагайбаки: от сословия к этносу (к вопросу о генезисе идентичности). С. 137-146 и др.

¹ Головнёв А.В. Уральские этнодиалоги. С. 4-15.

² Белоруссова С.Ю. Из Парижа в Париж. С. 128-135.

³ Атнагулов И.Р. Этнодемографическая характеристика населённых пунктов Нагайбакского района Челябинской области с 1842 по 1926 год.; Он же. Этническая картина на территории Верхнеуральского уезда – Нагайбакского района с 1842 года до начала XXI века; Он же. Этнодемографическая характеристика нагайбаков.

Нормативные документы

В Сборнике указов по управлению и устройству Оренбургского края от 1735 и 1736 гг. имеется документ, подписанный императрицей Анной Иоанновной об освобождении уфимских новокрещёных татар от ясака и определении их в казачье сословие¹. Данный государственный акт послужил началом формирования на основе локальной группы крещёных татар новой сословной идентичности – казаков-нагайбаков.

Том XIX Полного собрания законов Российской Империи содержит Указ императрицы Екатерины II, датируемый 17 июня 1773 г. «О терпимости всех вероисповеданий»². Этот законодательный акт ослабил позиции Русской православной церкви в деле удержания крещёных инородцев под своим влиянием. Появление документа во многом определило дальнейшую судьбу нагайбаков, среди которых некоторая часть населения, ещё недавно перешедшая из мусульманства в христианство, вновь обратилась в прежнее религиозное состояние.

Федеральный Закон от 30 апреля 1999 г. № 82-ФЗ «О гарантиях прав коренных малочисленных народов Российской Федерации» и Постановление Правительства Российской Федерации № 255 от 24 марта 2000 г. «О едином перечне коренных малочисленных народов Российской Федерации» являются официальными государственными актами легитимации нагайбакской идентичности. Данные документы, с одной стороны, закрывают развитие дискурса феномена нагайбакской идентичности в политической плоскости, с другой – являются весомыми аргументами в пользу существования данной идентичности в продолжающемся общественном и научном дискурсах, существующих в рамках обсуждения так называемого «кряшенского вопроса» в Республике Татарстан.

¹ Материалы по истории России. С. 193.

² ПСЗ. Т. XIX. С. 774-776.

Публикация Правил о переселении на земли Оренбургского казачьего войска казаков упразднённого Ставропольского калмыцкого войска, белопахотных солдат и солдатских малолеток, утверждённых военным министром 28 февраля 1843 г. содержит официальные сведения по составу и численности казачьего населения, вновь образованных станиц Новолинейного района. Среди перечисленных в названии документа категорий населения, подлежащих переселению, отмечены также казаки III кантона, находившиеся на территории Белебеевского уезда и известные как «казаки-нагайбаки». Именно они, согласно документу, составили население вновь образованных нагайбакских посёлков Верхнеуральского уезда – Кассель, Остроленка, Фершампенуаз, Париж и Требия¹.

Историко-архивные материалы

К ним относятся документы различного характера – мемуарные записи, полевые материалы, хранящиеся в фондах архива Русского географического общества (РГО), Российского государственного исторического архива (РГИА), Государственного архива Оренбургской области (ГАОО), Государственного архива Челябинской области (ГАЧО), историко-краеведческого музея им. А.М. Маметьева с. Фершампенуаз Нагайбакского района, Института истории им. Ш. Марджани АН Республики Татарстан. К этой же группе источников относятся похозяйственные книги населённых пунктов Нагайбакского района – с. Фершампенуаз, Остроленка и Париж.

В фондах архива РГО есть рукописный документ от 26 ноября 1848 г., составленный И.М. Ляпидевским, в котором содержатся этнографические сведения о жителях Ядыгерской волости Мамадышского уезда Казанской губернии – старокрещёных татарах². Информация, зафиксированная И.М. Ляпидевским демонстрирует несомненную связь культуры нагайбаков по целому ряду параметров с крещёными татарами данного региона, что

¹ Правила о переселении. С. 34.

² Архив РГО. Разряд 14, оп. 1, № 194, с. 7-15.

согласуется с предположением об их казанско-татарских корнях.

Часть письменных данных по историческому и культурному развитию нагайбаков в XIX в. были обнаружены в ГАОО. Это, в основном, архивные фонды, принадлежавшие канцеляриям губернаторов, губернским палатам (управлениям) государственного имущества, статистическим комиссиям и комитетам, учёным архивным комиссиям и т.п.

Смета о потребности леса для чиновников и казаков Оренбургского казачьего войска на 1843 г.¹ содержит данные о заготовке лесоматериалов по берегам р. Гумбейки.

В деле об учреждении временных питейных выставок² говорится, главным образом, о низком качестве питьевой воды и об обязательности поставки чистой воды населению³.

Документ об оказании материальной помощи казакам⁴ от 1843 г. содержит ходатайство Полкового Правления V округа Военному Губернатору о ссуде войсковых денег казакам-нагайбакам.

В документе «Сколько и откуда переселено казаков-нагайбаков в новолинейные посёлки»⁵ указаны названия населённых пунктов Белебеевского уезда, из которых были выселены нагайбаки и в какие населённые пункты Верхнеуральского они были поселены. Например, здесь встречается ряд статистических сведений по учёту жителей казачьих станиц Остроленской, Фершампенуазской, Парижской и Требиятской в 1844 г.⁶, Кассельской, Остроленской, Требиятской, Фершампенуазской и Парижской в 1853 г.⁷ и Кассельской, Требиятской, Парижской, Остроленской и Фершампенуазской в 1854 г.⁸ (Приложение Б, табл. 4-6).

Свод по сословиям Орского, Верхнеуральского, Троицкого и

¹ ГАОО. Ф. 6, оп. 6, д. 11982, лл. 13 об.–19 об.

² ГАОО. Ф. 6, оп. 6, д. 12015, лл. 1-1 об.

³ Там же.

⁴ ГАОО. Ф. 6, оп. 7, д. 663, л.л. 1-1 об., 2; ГАОО. Ф. 6, оп. 10, д. 5273, лл. 102 об.–103; Ф. 6, оп. 11, д. 1793, лл. 19 об.–20; Ф. 6, оп. 11, д. 1993, лл. 64 об.–65, 107 об.–109; Ф. 164, оп. 1, д. 33, лл. 29 об.–30, 36 об.–37;

⁵ ГАОО. Ф. 6, оп. 10, д. 5273, лл. 102 об.–103.

⁶ ГАОО. Ф. 6, оп. 11, д. 1793, лл. 19 об.–20.

⁷ ГАОО. Ф. 6, оп. 11, д. 1993, лл. 64 об.–65.

⁸ ГАОО. Ф. 6, оп. 11, д. 1993, лл. 107 об.–108 об.

Челябинского уездов за 1873 г.¹ включает данные по численности мужского и женского населения Требии, Парижа, Фершампенуаза, Касселя и Остроленки.

Некоторые сведения по хозяйству и материальной культуре нагайбаков содержатся в записях Р.Г. Игнатьева (1818–1886) – историка, археолога, этнографа, фольклориста². Изучая нагайбаков, он находил отличия их от кряшен Среднего Поволжья и Прикамья.

В документе за 1870 г., предоставляющем сведения о количестве скота, распаханной земли, засеянного хлеба и накошенного сена³ есть данные по скотоводству и земледелию в таких станицах как Фершампенуаз, Куликовка, Требия, Кассель, Остроленка и Париж.

В фондах Государственного архива Челябинской области имеется документ от 21 февраля 1838 г. о поощрении лучших земледельцев – казаков Оренбургского казачьего войска⁴. Среди награждённых был отмечен один из казаков станицы Нагайбакской Белебеевского уезда.

Ряд материалов был использован в ходе изучения фондов Российского государственного исторического архива (РГИА).

В отчёте генерал-адъютанта В.А. Перовского отмечены семьи, переселённых в 1843 г. казаков русских и калмыков, поселённых рядом с нагайбаками, устройении Новой линии и проблем взаимоотношений казаков с казахами⁵.

В документе «Дело правительственных распоряжений тептярей и бобылей с 1730–1853 гг.»⁶ имеются сведения о населении крепости Нагайбакской, с. Бакалы, д. Балыклы, Старые Маты, Акманово, Костеево и Килеево, после того как эти населённые пункты покинуло казачье население.

Донесение сенаторов И.В. Лопухина и М.Г. Спиридонова императору Павлу I о ходе ревизии Вятской, Казанской и Оренбургской губерний 20

¹ ГАОО. Ф. 164, оп. 1, д. 33, лл. 29 об.–40.

² ГАОО. Ф. 168, оп. 1, д. 40.

³ ГАОО. Ф. 185, оп. 1, д. 8, лл. 7-8, 25-30.

⁴ ГАЧО. Ф. 10, оп. 1, д. 6, л. 33.

⁵ РГИА. Ф. 853, оп. 1, д. 66, лл. 236 об.

⁶ РГИА. Ф. 853, оп. 1, д. 97.

февраля – 7 августа 1800 г.¹ содержит перечень «крещёных азиатцев», находившихся в составе казаков-нагайбаков².

В архиве Института истории им. Ш. Марджани АН Республики Татарстан находится, упомянутая выше, рукопись Сусловой С.В. и Мухамедовой Р.Г., подготовленная к изданию историко-этнографического атласа «Традиционная одежда и украшения татар Поволжья и Приуралья». Материалы рукописи ещё до издания атласа оказали помощь автору диссертации при реконструкции и описании комплексов одежды нагайбаков конца XIX – начала XX вв.

Полевые материалы

Основной источниковой базы исследования являются полевые материалы автора, датируемые 1998–2009 и 2014–2015 гг. Исследования проводились в местах исторического расселения нагайбаков – Нагайбакском и Чебаркульском районах Челябинской области. В Нагайбакском были охвачены с. Кассель, Остроленка, Фершампенуаз, Париж и Требия, в Чебаркульском – д. Попово.

Рабочий экспедиционный материал отражён в тетрадях, хранящихся в архиве Лаборатории археологических и этнографических исследований Института истории, филологии и иностранных языков Магнитогорского государственного технического университета им. Г.И. Носова. В них имеются записи интервью, образцы опросных листов, результаты анкетирований в виде промежуточных и итоговых таблиц (Приложение Б, табл. 23-32).

Информаторы – жители Нагайбакского района не были свидетелями событий начала XX в. и ранее. Основная масса респондентов, опрошенных в 1998–2002 гг. по вопросам материальной культуры нагайбаков, относилась к возрастной категории старше 70 лет и их ранние воспоминания связаны с временным отрезком 1930–1940-х гг. С некоторыми оговорками, беря во

¹ РГИА, ф. 1537, оп. 1, д. 2.

² Там же. Лл. 102 об.–103.

внимание определённую инертность традиционной культуры, сообщения информаторов можно использовать при реконструкциях применительно к периоду конца XIX – начала XX в.

В ходе включённого наблюдения и обследования были получены сведения, привлечённые к описанию современной религиозной и языковой ситуации у нагайбаков, их самоидентификации, порядка употребления этнонимической номенклатуры, хозяйственной деятельности и материальной культуры – приёмы и техника домостроительства, система питания и др.

В экспедициях 1998-2002 гг. были зафиксированы образцы жилых, хозяйственных и культовых построек второй половины XIX – начала XX вв., а также и более позднего времени. Материалы представлены в приложении к диссертационному исследованию в виде фотографий (Приложение В, фото 17-19, 21-23) и рисунков (Приложение Г, рис. 3-11). Так же в виде фотографий и рисунков зафиксированы орудия труда (Приложение Г, рис. 1, 2), одежда и украшения (Приложение В, фото 1-13; Приложение Г, рис. 12-27), кухонная утварь (Приложение Г, рис. 28-36) и документы (Приложение В, фото 14-16, 27-29), семейные архивы (Приложение В, фото 24-26) находящиеся в музейных коллекциях Нагайбакского районного историко-краеведческого музея им. А.М. Маметьева, музеев с. Остроленка и Париж Нагайбакского района. Семейные фотографии, а также снимки, находящиеся в музейных коллекциях Историко-краеведческого музея им. А.М. Маметьева с. Фершампенуаз, Музея с. Остроленка, Музея истории с. Париж и Музея нагайбакской культуры д. Попово Чебаркульского района. (Приложение Г, рис. 17-19). Всего зафиксировано визуальными техническими средствами и зарисовано около пятидесяти фотографий и рисунков.

Наблюдение и интервью проводились во время экспедиций в летний период (до 28 дней), а также при краткосрочных выездах в район (1-3 дня) в другие сезоны. Полевые экспедиционные исследования организовывались обычно в июле-августе, краткосрочные поездки выполнялись круглогодично.

Благодаря пониманию языка нагайбаков и установившимся позитивным контактам в процессе полевых исследований была получена возможность максимально глубокого погружения в этническую среду. Соучастие в ежедневной хозяйственно-бытовой деятельности населения, помогало многие моменты повседневности рассматривать изнутри.

Работа по анкетированию проводилась во время полевых сезонов 2004–2009 гг. в с. Остроленка, Фершампенуаз и Париж, где проживает наибольшее число изучаемого населения. В опросах, также, принимало участие небольшое число жителей с. Кассель и Требия. Всего было охвачено 2142 человека. В 2015 г. анкетирование проводилось в с. Фершампенуаз, Остроленка и Кассель. Всего опрошенного населения – 621 человек. Анкеты готовились, заполнялись и обрабатывались участниками этнографического отряда исторического факультета ФГБОУ ВПО Магнитогорского государственного университета (с февраля 2014 г. – Института истории, филологии и иностранных языков ФГБОУ ВПО Магнитогорского государственного технического университета им. Г.И. Носова) – студентами и сотрудниками Лаборатории археологических и этнографических исследований под руководством автора настоящей работы.

Статистические материалы

Статистические материалы составляют отдельную группу документов и представлены корпусом опубликованных данных по материалам переписей населения и других государственных актов, как в печатных изданиях, так и в интернет-ресурсе.

Ревизии. Во II томе «Населения России по Пятой ревизии» имеются данные, имеющие отношение к вопросу о происхождении нагайбаков. Это связано с перечислением состава населения Нагайбакской станицы по религиозному признаку. Сведения помогают уточнить соотношение крещёных и некрещёных групп, вошедших в состав формирующихся местных

казаков¹.

Текущая документация и справочники. В работе И. Дебу² указана численность казаков Белебеевского уезда в 1837 г. – 1251 человек. Здесь ничего не сказано об этнической принадлежности населения, но есть основания полагать, что эти данные отражают точную численность казаков-нагайбаков мужского пола.

В XVIII томе «Списков населённых мест Российской империи» имеются данные по населению Оренбургской губернии³. После «Топографии» П.И. Рычкова это была первая в XIX в. обстоятельная демографическая характеристика губернии по всем населённым пунктам. Здесь приведены данные по сословному, религиозному и этническому составу населения. Казаки п. Кассель, Остроленка, Фершампенуаз, и Требия отмечены как татары⁴, а в п. Париж, кроме татар были отмечены русские и калмыки⁵.

Переписи. Издание 1904 г. публикующее материалы Первой всеобщей переписи населения Российской империи 1897 г.⁶ в XXVIII томе представляет сведения по Оренбургской губернии. Нагайбаки, как самостоятельная группа, этой переписью не фиксировались в отличие, например, от тептярей и мещеряков. Языковые идентичности населения, которые здесь отмечались учитывали тептярский и мещеряцкий, относя при этом язык нагайбаков к татарскому. Существенным недостатком публикации является отсутствие данных численности населения по населённым пунктам. Однако, сопоставляя другие параметры – религиозный, сословный и языковой состав населения Верхнеуральского и Троицкого уездов имеется возможность не абсолютного, но весьма точного подсчёта численности нагайбаков.

Недостаток предыдущего восполняют материалы другого издания 1905

¹ Дэн В.Э. Население России по пятой ревизии. Т. II. Ч. II. С. 211-212.

² Дебу И. Топографическое и статистическое описание Оренбургской губернии в нынешнем её состоянии. С. 144.

³ Списки населённых мест Российской империи. Т. XVIII. Оренбургская губерния. Список населённых мест по сведениям 1866 г.

⁴ Там же. С. LXXXIV.

⁵ Там же.

⁶ Первая всеобщая перепись населения Российской империи, 1897 г. Т. XXVIII. Оренбургская губерния.

г., составленного, также, по материалам Всероссийской переписи населения 1897 г.¹. Здесь имеются сведения по числу жителей во всех населённых пунктах, где проживали нагайбаки Троицкого и Верхнеуральского уездов. Однако здесь нет сведений по языковому, сословному и религиозному составу посёлков, что, также, не позволяет производить точных подсчётов.

В первой трети XX в. численность нагайбаков наиболее полно передают материалы переписи населения 1926 г. Два года позже, в 1928 г. была опубликована многотомная работа «Список населённых пунктов Уральской области», в трёх частях которой имеются сведения по Троицкому, Челябинскому и Златоустовскому округам². Здесь отмечено почти всё население, зафиксированное в документах переписи населения 1926 г. как «нагайбаки» (Приложение Б, табл. 12, 13).

Численность нагайбаков последних двух десятилетий отражают материалы Всероссийских переписей населения 2002³ (Приложение Б, табл. 14, 16) и 2010 гг.⁴ (Приложение Б, табл. 17, 18).

Данные Всероссийской переписи населения 2002 г., опубликованные на официальном сайте, содержат информацию о численности нагайбаков по субъектам федерации. Сведения о численности нагайбаков по сельским населённым пунктам Челябинской области представляет таблица 2с (для служебного пользования), которая на официальном сайте отсутствует. Данные этой таблицы показывают не абсолютные, а относительные цифры по численности народов Челябинской области. В ряде населённых пунктов, где проживают нагайбаки, не указано даже их относительное число.

Гораздо более удовлетворительные данные по численности нагайбаков Челябинской области находятся в материалах Всероссийской переписи

¹ Населённые места Российской империи в 500 и более жителей с указанием всего наличного в них населения и числа жителей преобладающих вероисповеданий по данным всеобщей переписи населения 1897 г.

² Плешков А.М. Список населённых пунктов Уральской области. Т. II. Златоустовский округ; Плешков А.М. Список населённых пунктов Уральской области. Т. XIII. Троицкий округ; Плешков А.М. Список населённых пунктов Уральской области. Т. XV. Челябинский округ.

³ Всероссийская перепись населения 2002 года.

⁴ Там же.

населения 2010 г., где кроме общих данных по России¹, имеются точные сведения по численности нагайбаков в Челябинской области по каждому населённому пункту² и численности населения каждого населённого пункта Челябинской области. На основе этих данных были составлены таблицы 17-19.

Региональная статистика XX – XXI вв.

В 2005 г. был опубликован справочник «Нагайбакский район в фактах и цифрах». Автор-составитель А.М. Маметьев собрал материалы различного характера – исторические, природно-географические, статистические, о современной жизни района³.

Данные по нынешнему состоянию хозяйственной деятельности населения Нагайбакского района имеются на официальных сайтах Администрации⁴. Эти материалы оказали помощь в составлении современной экономической картины по удельному весу различных секторов сельскохозяйственной экономики. Они помогли оценить динамику изменений приоритетов в традиционных видах хозяйствования и степень внедрения инноваций.

Похозяйственные книги

Сведения о численности хозяйств и населения, этнической самоидентификации жителей нагайбакских посёлков содержат также похозяйственные книги с. Остроленки, Фершампенуаза и Парижа за период с начала 1940-х по конец 1980-х гг. Ценность материала, имеющегося в этих документах, заключается в том, что при отсутствии официальных данных по

¹ Итоги переписи населения 2010 года.

² Национальный состав населения Челябинской области» материалов Всероссийской переписи населения 2010 года.

³ Маметьев А.М. Нагайбакский район в фактах и цифрах.

⁴ Сельское хозяйство //

<http://nagaybak74.ru/htmlpages/Show/socioEconomicDevelopment/Agropromyshlennyjkompleks>; Сельское хозяйство Нагайбакского муниципального образования Челябинской области //

http://www.nagaybak.ru/region/social_status/selskoe-hozyaistvo-nagaibakskogo-municipalnogo-obrazovaniya-chelyabinskoi-oblasti

численности нагайбаков в этот период, записи книг позволяют проследить динамику численности народа. По данным похозяйственных книг можно проследить, также, динамику численности межэтнических браков нагайбаков и приоритеты в выборе этнической принадлежности у детей, рождённых в подобных семьях.

Мемуары

Нагайбакский районный историко-краеведческий музей имеет в своём фонде хранения одну рукопись¹, выполненную казаком Н.В. Байтеряковым, который являлся очевидцем событий начала XX в. В его воспоминаниях представлены сведения о хозяйстве, домах, семейных отношениях и общественном устройстве, почётной обязанности и трудностях казачьей службы, зачатков капиталистических отношений среди нагайбаков.

Сведения по историческому развитию нагайбаков, полученные от жителей Нагайбакского района, а также личные воспоминания о прошлом имеются в рукописях основоположника музейного дела в районе и первого директора историко-краеведческого музея с. Фершампенуаз Алексея Михайловича Маметьева (1923–2005). Ряд его устных сообщений существенно дополнил источниковую базу исследования, и вошёл в текст настоящей работы. Обладая исключительной памятью, он рассказывал по детским и юношеским воспоминаниям о жизни народа в 1920–1930-х гг.

Совместно с А.М. Маметьевым автором диссертации в 1998 г. был составлен список родовых фамилий нагайбаков по населённым пунктам (табл. 33). Позже, в 2005 г. была опубликована книга А.М. Маметьева, где представлен список всех коренных фамилий Нагайбакского района, включая русских, казахов и других².

Публицистика в данном исследовании представлена произведениями

¹ Байтеряков Н.В. Было время.

² Маметьев А.М. Нагайбакский район в фактах и цифрах. С. 127-132.

авторов XVIII – начала XX вв. Ряд публикаций этого периода написанных как представителями российской науки, так и прочими интересующимися могут быть отнесены как литературе, так и к источникам. Это связано с тем, что аналитическая часть в этих произведениях минимальна или вовсе отсутствует, что делает эти публикации, скорее, как работы краеведческого характера.

Первым из тех, кто писал о казаках Нагайбакской крепости, был, как отмечалось, П.И. Рычков. В 1762 г. была издана его книга «Топография Оренбургская», в которой есть непосредственное упоминание о Нагайбакской крепости и её населении¹. Книга была издана трижды – в 1762, 1882 и 1999 гг.². Являясь активным участником Оренбургской экспедиции³, П.И. Рычков лично посетил все населённые пункты Оренбуржья, в частности станицы, где проживали крещёные татары-казаки – будущие нагайбаки. В книге «История Оренбургская по учреждению Оренбургской губернии» даны подробные сведения о политической ситуации в Южном Приуралье 1730-х гг.⁴.

В 1770 г. вышла книга его сына – Н.П. Рычкова «Журнал или дневные записки путешествия капитана Рычкова по провинциям Российского государства». Книга написана в форме дневника и в разделе «Описание реки Ика и всех достопамятных мест, по берегам его находящихся» под датами 16 и 17 июня имеется запись о Нагайбакской крепости и её жителях, включая «крещёных азиатцев»⁵.

Другой участник академических экспедиций XVIII в. И.И. Лепёхин в крепости Нагайбакской не был, но, оказавшись несколько западнее в верховьях р. Черемшан, обнаружил «крещёных азиатцев», называемых здесь «кызылбаши»⁶. В записях И.И. Лепёхина нет никаких свидетельств об отношении их к казакам-нагайбакам. По-видимому, не все из тех «крещёных азиатцев», упомянутых П.И. Рычковым, вошли в состав казаков. Путешествуя

¹ Рычков П.И. Там же. Ч. II. С. 204-209. Ч. I. С. 189-192.

² Он же. Топография, 1762; Он же. Топография, 1887; Он же. Топография, 1999.

³ Мильков Ф.Н. П.И. Рычков: жизнь и географические труды.

⁴ Рычков П.И. История Оренбургская.

⁵ Там же. С. 68-69.

⁶ Лепёхин И.И. Записки путешествия Академика Лепёхина. С. 146-147.

по Южному Приуралью в 1768–1769 гг. И.И. Лепёхин, зафиксировал этнический состав и быт населения Оренбургской губернии¹.

О выходцах из азиатских стран, поселившихся среди татар, пишет в своём произведении И.Г. Георги². Судя по его сообщению, это явление было широко распространённым в Оренбургской, Астраханской и Казанской губерниях, где, как он пишет, вперемешку с татарами селились ногайцы, кавказцы, крымцы, персы, хивинцы и другие. Например, в его работе имеются сведения о подобном населении в Нагайбакской крепости.

В «Записках путешествия Академика Фалька» представлены статистические сведения по населению Уфимской провинции и, в частности, Нагайбакской крепости по состоянию на 1768 г.³

В книге М.А. Круковского, посвящённой его путешествию по Южному Уралу в начале XX в.⁴ есть интересные данные, касающиеся женской одежды одежды нагайбачек Троицкого уезда. В особенности это касается комплекса головного убора – сурэжэ, который в Верхнеуральском уезде в то время использовался уже редко.

Существенный массив источниковой базы был обнаружен в периодической печати второй половины XIX – начала XX вв.

На IV Археологическом съезде В.Н. Витевским был зачитан доклад, посвящённый нагайбакскому фольклору. В текстах народных песен, собранных им, было зафиксировано немало ценных сведений о повседневной жизни, одежде, пище, хозяйственной деятельности и духовной жизни казаков-нагайбаков. Изложенные им песни и загадки нагайбаков дают некоторое представление об орудиях труда – серпе и косе, полевых и огородных культурах – свекле, репе, брюкве, видах деятельности – охоте на уток, ремёслах (кузнечество), строительных материалах (сосна, мох), наружных украшений построек (резные узоры), наличии мельниц, средствах

¹ Лепёхин И.И. Дневные записки путешествия доктора и Академии наук адъютанта Ивана Лепёхина.

² Георги И.Г. Там же. С. 75-84.

³ Фальк И.П. Там же. С. 260.

⁴ Круковский М.А. Там же. С. 263-265.

передвижения (лошади, телеги, сани), элементах одежды (мужской шёлковый кушак), украшениях (серебряные перстни), наличии покупной фабричной одежды, домашней утвари (свечи, скатерти «московской работы», стеклянная посуда), изготовлении коровьего масла¹. Им же в нескольких номерах газеты «Волжско-Камское слово» была опубликована статья, в которой сообщается о породах домашнего скота, преобладании пашенного земледелия и скотоводства, избытке земли и обилии урожая, многочисленности поголовья скота, наёмных рабочих-башкирах, рыболовстве, огородничестве, ремёслах и жилищах².

Публикация Ф.М. Старикова является источником по культуре нагайбаков и их этнического окружения конца XIX в., поскольку сам автор был рождён в г. Верхнеуральске и долгое время контактировал с нагайбаками.

Статья Е.А. Бектеевой³, являясь во многом научным исследованием, имеет, в том числе, богатый первичный материал, который автор передаёт по личным воспоминаниям. Известно, что Е.А. Бектеева сама была нагайбачкой, поэтому её работу в определённой степени можно считать источником.

Православное духовенство, посещая нагайбакские станицы, собственные наблюдения за жизнью казаков публиковало в виде этнографических заметок в религиозной периодике – «Оренбургских епархиальных ведомостях», «Православном собеседнике» и в «Трудах Оренбургской учёной архивной комиссии».

Практически в каждом выпуске Оренбургских епархиальных ведомостей имеются материалы о жизни крещёных «инородцев» региона. Касались они, в основном, деятельности православных миссионеров среди татар, чувашей и др. Первым материалом о нагайбаках в выпусках этого периодического издания явилась статья Д. Толстого, в которой идёт речь о нагайбаках четырёх посёлков Верхнеуральского уезда⁴.

¹ Витевский В.Н. Сказки, загадки и песни нагайбаков Верхнеуральского уезда. С. 257-286.

² Он же. Нагайбаки Верхнеуральского уезда Оренбургской губернии.

³ Бектеева Е.А. Там же.

⁴ Толстой Д. Там же. С. 350-351.

В 1907 г. в этом же издании был опубликован редакционный материал о религиозном состоянии нагайбаков посёлка Неженского Оренбургского уезда, станицы Ильинской и отряда Подгорного Орского уезда, а также посёлка Требятского Верхнеуральского уезда¹.

В одном из номеров «Оренбургских епархиальных ведомостей» за 1911 г. нагайбакским священником Ф. Альметевым была опубликована небольшая заметка, передающая семейную версию происхождения нагайбаков, а также этнонимов «нагайбак» и «бакалы»². Версия по этимологии этнонима «нагайбак» звучит не убедительно.

В 1912 г. была опубликована статья автором, подписавшимся инициалами «С.А.» под названием «Из быта нагайбак». Здесь сообщается об успехах в деле христианского просвещения нагайбаков³.

Следующую группу источников составляют *словари, энциклопедии и справочники*.

Упоминание о нагайбаках имеется в толковом словаре В.И. Даля⁴. Этноним «нагайбачки» отмечен автором в статье «Армяк». По сути, это самое первое упоминание этнонима в известных публикациях.

В энциклопедическом издании под редакцией В.П. Семёнова-Тян-Шанского нагайбаки упоминаются как самостоятельный этнос среди прочего населения Южного Урала – башкир, татар, мещеряков, тептярей и др.⁵

Топонимия Нагайбакского района отражена в словаре, изданном в 1989 г.⁶ На страницах российских энциклопедий нагайбаки впервые появляются в 1994 и 1999 гг.⁷ В этих двух изданиях помещена по сути одна и та же статья Д.М. Исхакова, посвящённая исключительно нагайбакам.

В 1997 г. М.С. Глуховым была опубликована энциклопедию «Tatarica»⁸,

¹ Миссионерская деятельность в инородческих приходах. С. 288-292.

² Альметев Ф. Там же. С. 1097-1099.

³ С.А. Там же. С. 649-653.

⁴ Даль В.И. Толковый словарь живого великорусского языка. Т. IV. С. 23.

⁵ Россия. Полное географическое описание нашего отечества. Т. V. С. 231.

⁶ Шувалов Н.И. От Парижа до Берлина по карте Челябинской области.

⁷ Народы России, 1994; Народы и религии мира, 1999.

«Tatarica»¹, посвящённая, в основном, истории крышен и нагайбаков, в частности. В книге имеется обширный терминологический аппарат, связанный с историей и духовной культурой крышен.

Рекомендательный указатель литературы, в котором отражён список публикаций о нагайбаках, содержащихся в фондах Фершампенуазской районной библиотеки был составлен нагайбакским краеведом Л.Г. Максимовой².

В 2008 г. нагайбакским краеведом П.М. Минеевым был опубликован топонимический словарь «По берегам реки Гумбейки»³. Он содержит названия около 200 историко-географических объектов и терминов, связанных с Нагайбакским районом, среди которых два являются этнографическими – «нагайбакский этнос» и «нагайбакское казачество». Трактовка их в данном словаре отражает авторскую точку зрения по вопросу о происхождении своего народа, их языка и культуры. По мнению составителя словаря нагайбаки «не имеют ничего общего с казанскими татарами»⁴.

Большую ценность как источник представляет книга С.И. Вдовиной⁵, в которой собраны как собственные воспоминания, так и воспоминания родителей и односельчан, услышанные автором с детства. Являясь сборником воспоминаний различных людей, сообщений по всевозможным аспектам народной культуры, данная публикация является важным историко-этнографическим документом-источником. Орфография слов, выражений и высказываний, записанных на нагайбакском говоре, переданы в тексте диссертации в оригинальной авторской версии.

Поиски оснований этнической идентичности среди нагайбаков привели к появлению в 2015 г. «Русско-нагайбакского – нагайбакско-русского

¹ Глухов М.С. Tatarica.

² Нагайбаки: кто они? Рекомендательный указатель литературы.

³ Минеев П.М. Там же.

⁴ Там же. С. 67.

⁵ Вдовина С.И. Там же.

словаря»¹, подготовленного к изданию одной из местных учительниц – О.В. Барышниковой. В процессе подготовки издания автор диссертации был приглашён к обсуждению и рецензированию словаря. Несмотря на критические замечания, работа была опубликована полностью в авторской версии.

В частности, создатель словаря, выделяя нагайбакский говор как самостоятельный язык, прибегает к изменениям в правописании татарской литературной нормы и отказу от ряда фонем, актуально функционирующих в современном нагайбакском языке. Как следствие в словарь не вошёл большой пласт современной нагайбакской лексики, сформировавшейся за последнее столетие. Более точное наименование этой работе следовало бы присвоить как «Словарь архаичной нагайбакской лексики» с указанием хронологических границ.

В процессе подготовки диссертации использовались прочие словари – топонимические² и лингвистический³.

Видеоматериалы как источник представлены работой С.Ю. Белоруссовой – фильм «Из Парижа в Париж», посвящённый памятной поездке представителей нагайбакского народа по городам Европы, в честь которых названы их сёла. Ряд эпизодов фильма очень точно иллюстрирует уровни самоидентификаций нагайбаков – сословную, конфессиональную, этническую, политическую.

Цель исследования заключается в том, чтобы, воссоздав историю становления структуры идентичностей нагайбаков, выявив факторы и механизмы её трансформации в контексте российской истории XVIII–XXI вв., дать её исчерпывающую характеристику, актуальную для новейшей истории.

¹ Барышникова О.И. Нагайбакско-русский словарь. Русско-нагайбакский словарь.

² Матвеев А.К. Географические названия Урала: Топонимический словарь; Шувалов Н.И. От Парижа до Берлина по карте Челябинской области: Топонимический словарь.

³ Сафиуллина Ф.С. Карманный татарско-русский и русско-татарский словарь.

Задачи исследования состоят в следующем:

1. Выделить основные периоды этноисторического развития нагайбаков;
2. Дать характеристику историческим условиям, при которых возник феномен групповой идентичности нагайбаков;
3. Назвать причины возникновения и выяснить степень изменчивости идентичностей нагайбаков;
4. Определить уровни нагайбакских идентичностей и их основные маркирующие за весь период исторического развития народа;
5. На материале нагайбаков показать роль политического, этнокультурного и общественного факторов в формировании новых идентичностей в России XVIII – начала XXI вв.;
6. Провести анализ современного состояния в обсуждении кряшенского и нагайбакского вопросов в рамках политического, академического и общественного дискурсов;
7. Дать характеристику современных идентичностей нагайбаков.

Решение этих задач позволяет раскрыть главную **проблему** работы – объяснить механизм и логику становления и трансформации идентичностей нагайбаков на протяжении XVIII–XXI вв., в контексте этнополитической истории Урала и России в целом.

Гипотеза исследования состоит в том, что этническая история и становление структуры идентичностей нагайбаков определяется их переходом от сословия в составе крещёных татар Уфимской провинции XVIII в., через этническую группу в составе Оренбургских казаков Верхнеуральского уезда до сформировавшегося к концу XX в. народа. Эта гипотеза опирается на тезис о том, что в основании современной идентичности нагайбаков находится ряд признаков, которые позволяют

сохранять групповое самосознание при отсутствии актуального функционирования культурных и социальных архетипов прошлого.

Положения, выносимые на защиту:

1. Формирование этнической картины некоторых регионов России за всю историю развития её территорий в современных границах проходило при активном участии государства. Наглядным историческим примером в этом отношении является регион Среднего Поволжья, Нижнего Прикамья и Южного Приуралья. Здесь, начиная со второй половины XVI в., произошёл целый ряд масштабных государственных акций, результатом которых стало появление новых этнических, сословных и прочих локальных идентичностей, ранее не существовавших – тептяри, мещеряки, кряшены и т.п.

2. Наиболее крупными по численности населения и географии распространения среди новых идентичностей явились кряшены – крещёные татары, возникшие в результате государственной политики христианизации аборигенного населения Среднего Поволжья и Нижнего Прикамья. В первой трети XVIII в. крещёные татары представляли, хотя и территориально раздробленную, но единую по самосознанию группу. Поскольку в русских текстах они обозначались как крещёные (новокрещёные, старокрещёные)¹ и никак иначе, то общим самоназванием их, вероятнее всего, был конфессионим «керэшен» (от русск. – крещёный), мн. ч. – «керэшеннэр», противопоставлявший эту часть татарского населения мусульманской, употреблявшей, чаще всего, в качестве эндоэтнонима другой конфессионим – «мэсэлмэн» (мусульмане)².

3. В процессе государственного строительства Оренбургской губернии и Оренбургского казачьего войска одна из групп кряшен, оказавшаяся на данной территории, была переведена в казачье сословие. Все дальнейшие действия властей по отношению к ним были направлены на создание определённой социальной изоляции от татар-мусульман на основе

¹ Рычков П.И. Там же. Ч. II. С. 206-207.

² Татары. С. 140.

религиозной, а от остальных кряшен на основе сословной принадлежности. Возникновение новой идентичности было зафиксировано появлением общеупотребляемого группового обозначения-соционима – «нагайбакские казаки», «казаки-нагайбаки», «нагайбаки» и т.п., возникшего на основе местной топонимии.

4. Судя по документам конца XVIII – начала XIX вв. нагайбаки Белебеевского уезда официально маркировались соционимом¹ (Приложение Б, табл. 1, 2). Исходя из того, что до настоящего времени и конфессионим и соционим у нагайбаков в качестве эндоэтнонимов разных уровней используются одновременно, то можно считать, что практика параллельного употребления этих самоназваний сложилась не позднее конца XVIII – начала XIX вв. Период с 1736 по 1843 гг. был временем, когда идентичность нагайбаков базировалась на двух главных составляющих – конфессиональной и сословной. Обе по-разному социально отделяли нагайбаков от окружающего их большинства населения. Именно сословная принадлежность в этот период может считаться главной маркирующей, поскольку никакая из окружающих нагайбаков этнических, конфессиональных или сословных групп не имела точно такого же соотношения и конфигурации идентичностей.

5. Дальнейшие действия государства по обустройству Оренбургской губернии, юго-восточных границ Российской империи и реформам Оренбургского казачьего войска на протяжении с 1840-х гг. до начала XX в. привели к тому, что нагайбаки оказались переселёнными с территории их первоначального формирования в иные географические условия и этносоциальную среду. Принципиально изменившаяся ситуация повлияла на дальнейшие векторы развития идентичностей нагайбаков – от полной или частичной ассимиляции татарами и русскими одних групп, до высокоразвитого уровня самосознания с этнической окраской у других. Часть нагайбаков, переселившаяся в Верхнеуральский уезд и создавшая

¹ Исхаков Д.М. Этнодемографическое развитие нагайбаков. С. 9, 14-15.

собственные моноэтнические посёлки, оказалась в территориальном окружении русских казаков. Этот фактор оказал решающее воздействие на дальнейшее развитие нагайбакских идентичностей в сторону увеличения этнической компоненты и уменьшения конфессиональной и сословной составляющих. Этнический феномен нагайбаков фиксировался многими исследователями второй половины XIX – начала XX вв., а такие государственные акты как Всесоюзная перепись населения 1926 г. и создание Нагайбакского района в 1927 г. дали этому официальное подтверждение.

6. На протяжении XX – начала XXI вв. комплекс идентичностей нагайбаков развивался под влиянием многочисленных государственных реформ, действовавших на объект исследования по-разному, порой, противоречиво. Результаты полевых исследований, а также материалы всероссийских переписей населения 2002 и 2010 гг. свидетельствуют о наличии нагайбаков как одного из этносов, расселённого двумя компактными географическими группами на территории Челябинской области. Проведённые диагностика и мониторинг современного этнокультурного состояния свидетельствуют о динамических изменениях их идентификационной базы за истекшее столетие. Феномен группового самосознания нагайбаков, стремительно сформировавшийся по историческим меркам за весьма короткий срок, неоднократно менял опорные идентификационные признаки, всякий раз транслируя новые доминанты. Каждый этап смены одной доминантной идентичности на другую возникал в результате ощутимых воздействий со стороны государства, а этнические границы выстраивались самими нагайбаками всякий раз, используя новые маркирующие. В настоящее время идентификационная основа нагайбаков это коллективная идея существования самой общности. Групповая самоидентификация подкрепляется государственным признанием данной группы, наличием административной территории, определяющей конкретные географические рамки этнической родины. Она отражена в исторической

памяти народа, сохраняющей важнейшие события и атрибутику, реализуется в многочисленных общественных событиях, коллективных действиях и поступках отдельных людей, направленных на доказательство существования нагайбакской идентичности.

Методологическая основа и методы исследования

Общую методологию диссертационного исследования определяет полипарадигмальный подход, опирающийся на современные теории этноса и этничности, использующий такие базовые понятия этнологии как этногенез и этническая история, реальность этноса, динамичный характер трансформаций идентичностей. Методологическим основанием работы является конструктивистский подход. В исследованиях крупнейших зарубежных представителей этого научного направления Ф. Барта¹, Б. Андерсона², Э. Геллнера³, Э. Хобсбаума⁴ и др. проявилась не только эффективность данного метода, но и в ряде моментов его непротивопоставленность примордиалистской и инструменталистской парадигме. Некоторые из российских учёных – сторонников примордиализма, предлагают ревизию теории этноса Ю.В. Бромлея с возможностью дальнейшего плодотворного взаимодействия со структуралистско-конструктивистской парадигмой⁵.

Существует мнение, что конструктивистская методология, широко распространённая среди учёных англоязычных стран, наиболее продуктивна в исследованиях феноменов этничности, так называемых «эмигрантских наций»⁶. Новейшие исследования ряда российских учёных опровергают эту точку зрения. В российской этнологии конструктивистский метод получает распространение с начала 1990-х гг.⁷. Из отечественных этнологов

¹ Барт Ф. Введение.

² Андерсон Б. Воображаемые сообщества.

³ Геллнер Э. Нации и национализм.

⁴ Хобсбаум Э. Нации и национализм после 1780 года.

⁵ Винер Б.Е. Постмодернистский конструктивизм в российской этнологии. С. 116-130.

⁶ Шакурова Г.Р. Современные подходы к изучению этничности.

⁷ Абашинов С.Н. Возвращение сартов? С. 254-255; Он же. Нации и постколониализм в Центральной Азии двадцать лет спустя; Он же. Национализмы в Средней Азии: в поисках идентичности и др.

последовательными сторонниками конструктивистского подхода являются В.А. Тишков¹, С.Н. Абашин², С.В. Соколовский³ и др.

Принципиальным для российской этнологии является полипарадигмальность, предполагающая оценку этнической идентичности с позиций объективизма и одновременно допускающая множественность и изменчивость идентичностей этнического сообщества. Известно, что базовые этнические признаки – жилища, одежда, пища, язык, религиозная культура в процессе развития отдельных сообществ обнаруживают высокую степень изменчивости.

Представляется, что изучение феномена нагайбаков – их истории, культуры и структуры идентичностей наиболее продуктивно осуществлять на конструктивистской методологической основе. Примордиалистский подход, широко использовавшийся в советской этнографии⁴, а на постсоветском пространстве часто среди научных школ бывших союзных или автономных республик⁵, неизбежно приводит к парадигме этнического единства нагайбаков и татар⁶, подразумевающую общее самосознание и идентификационную платформу. В этом отношении точка зрения автора совпадает с мнением Н.А. Томилова и С.Н. Корусенко⁷, которые не согласны с предложенной казанскими учёными схемой структуры татарской этнической общности, включающей сибирских татар, нагайбаков и др., без учёта сложности динамики и изменчивости этнических идентичностей.

Предлагаемое диссертационное исследование построено с

¹ Тишков В.А. Реквием по этносу; Он же. Забыть о нации; Он же. Современное состояние российской этнографической / антропологической науки; Он же. О феномене этничности; Он же. Очерки теории и политики этничности в России и др.

² Абашин С.Н. Население Ферганской долины; Он же. Возвращение сартов? Методология и идеология в постсоветских научных дискуссиях и др.

³ Соколовский С.В. Современные теории этничности и их восприятие в России; Он же. Российская антропология: иллюзия благополучия; Он же. Правовой статус и идентичность коренных народов (по материалам Всероссийской переписи населения 2002 года) и др.

⁴ Бромлей Ю.В. Очерки теории этноса; Он же. Современные проблемы этнографии (очерки теории и истории).

⁵ Абашин С.Н. Возвращение сартов?

⁶ Татары. С. 14.

⁷ Корусенко С.Н. Этносоциальная история и межэтнические связи тюркского населения Тарского Прииртышья в XVIII – XX вв. С. 10-13.

использованием общенаучных, исторических и собственно этнологических методов. Общенаучные, применимые во всех науках, рассчитаны на решение тех или иных задач, возникающих в познавательско-исследовательской деятельности¹.

Исторический и *логический* использованы при изучении этнических процессов на Южном Урале в пространственном и временном отношениях. Логический метод раскрывает динамику этнической картины региона в пространстве (колониционные потоки, места формирования и развития нагайбаков), а исторический – движения объекта в интервалах времени (периоды этнической истории нагайбаков).

Метод *восхождения от конкретного к абстрактному и от абстрактного к конкретному* использовался при работе с различными документами. Механизм метода восхождения от конкретного к абстрактному (индуктивный) применялся в случаях обобщения и интерпретации результатов анкетирований, материалов переписей населения, похозяйственных книг. Восхождения от абстрактного к конкретному (дедуктивный) использовался для объяснения процессов, связанных с формированием нагайбаков на протяжении XVIII в.

Исследования проводились с применением общенаучных методов *системного подхода* и *системного анализа*. Системный подход нашёл своё применение в исследовании хозяйства и материальной культуры.

К числу основных общеисторических методов научного исследования относятся: *историко-генетический, историко-сравнительный и историко-типологический*².

Историко-генетический использовался для построения исторических реконструкций прошлого, установления причинно-следственных связей между отдельными событиями и степени их влияния на формирование изучаемой группы.

¹ Ковальченко И.Д. С. 154.

² Там же. С. 183.

Историко-сравнительный применялся в изучении конфессиональной, сословной и этнической специфики нагайбаков в контексте окружающей их этнической среды.

Историко-типологический метод был использован при исследовании материальной культуры для построения классификационных схем.

К узкопрофессиональным этнологическим относятся различные *методы поиска и сбора информации*. В этом ряду основным является *метод экспедиционного поиска и сбора*. На протяжении всего периода исследовательской деятельности на территориях Нагайбакского и Чебаркульского районов было проведено одиннадцать полевых сезонов, включавших экспедиции, как *стационарные*, так и *маршрутные*.

Маршрутные экспедиции проводились с 1998 по 2003 и в 2014–2015 гг., охватывая за один полевой сезон не менее трёх населённых пунктов из пяти в Нагайбакском – с. Кассель, Остроленка, Фершампенуаз, Париж и Требия и одного в Чебаркульском районах – д. Попово. В 2014 г. исследования проводились в с. Париж, Фершампенуаз и д. Попово Чебаркульского района. В 2015 г. – в с. Фершампенуаз, Остроленка и Кассель Нагайбакского района. Маршрутные экспедиции на начальном этапе исследовательской деятельности и полевых сезонов 2014–2015 гг. позволили, путём наибольшего географического охвата за сравнительно короткий срок изучить максимально большее число населённых пунктов и представить общую картину объекта и предмета исследования.

Другим видом полевых исследований было проведение стационарных экспедиций, позволивших более глубокое изучение объекта. Стационарные экспедиции проводились в период с 2004 по 2009 г., охватывая по одному из вышеперечисленных населённых пунктов за каждый полевой сезон.

Сбор материала производился, используя *методы полевой этнографии: непосредственного наблюдения* материальных остатков культуры в виде сохранившихся до настоящих дней комплексов и отдельных элементов

исторической застройки, образцов одежды, хозяйственной деятельности, системы питания, общественных отношений и т.п.;

включённого наблюдения во время длительного нахождения в период полевых сезонов и в течение года, с участием в хозяйственной деятельности и обрядово-ритуальной культуре;

интервью в беседах, как с рядовыми жителями, так и с представителями нагайбакской интеллигенции: директорами и сотрудниками местных музеев, школьными учителями, участниками фольклорных ансамблей и др.;

анкетирования населения с. Остроленка, Фершампенуаз и Париж с целью отображения современной языковой и этнокультурной ситуации среди нагайбаков.

Научная новизна диссертации заключается в следующем:

- настоящая работа является первым в истории изучения нагайбаков подобного рода и объёма исследованием;
- определена роль государства в формировании новых идентичностей поволжско-приуральского региона в период его колонизации;
- дано объяснение исторических условий, при которых возник феномен нагайбаков как новой идентичности;
- указаны объективные причины и факторы, повлиявшие на формирование нагайбаков;
- дан научный анализ и оценка трём основным факторам, повлиявшим на становление нагайбакских идентичностей – конфессиональному, сословному и этническому;
- становление нагайбакских идентичностей рассматривается через ряд аспектов – социально-политический, этномиграционный и этнокультурный;
- впервые определены степень соотношения конфессионального, сословного и этнического компонентов самоидентификации нагайбаков и их актуальное функционирование за весь период исторического развития;

– идентификационные признаки нагайбаков рассматриваются в их динамике, что позволяет делать выводы об изменчивости идентификационного поля;

– в работе впервые представлена полная этнонимическая номенклатура нагайбаков в её структурно-иерархической последовательности;

– впервые дано разъяснение тому, что считать экзо- и эндоэтнонимами, их корректное написание и области функционирования;

– подвергается критике принятый среди некоторых исследователей подход этнической диагностики современных нагайбаков на основе этнографических данных второй половины XIX – начала XX вв.;

– в решении вопроса современного состояния нагайбакской идентичности предлагается новый подход, опирающийся на реальную современную этнокультурную картину;

– в работе впервые определены границы оснований современной нагайбакской идентичности;

Теоретическая значимость работы состоит в следующем:

– в контексте научного дискурса, связанного с обсуждением феномена идентичности настоящая работа продолжает изучение плодотворности применения конструктивистского методологического подхода;

– опираясь на конструктивизм в методологии исследования ключевых моментов диссертации, предлагается полипарадигмальный подход, включающий ряд фундаментальных положений по теории этноса, генезиса этнической культуры в рамках примордиалистских концепций;

– непротиворечивость различных методологических подходов, обнаруженная в процессе их применения в диссертации, позволяет говорить о целесообразности использования данного опыта в дальнейших исследованиях.

Практическая значимость работы

Фактический материал диссертации может быть полезен для составления больших обобщающих трудов по истории и этнологии Южного Приуралья, энциклопедических и учебных изданий, подготовке материалов для проведения переписей населения. Список источников и литературы может пополнить библиографию по нагайбакам и краеведению Южного Приуралья. История формирования и развития нагайбакских идентичностей является своего рода наглядным пособием по изучению роли государства и политических процессов в возникновении новых идентичностей. Важное практическое значение имеет исследование истории межэтнических контактов среди групп различной сословной, религиозной и языковой принадлежности в условиях приграничного региона.

Апробация темы

Основные положения диссертации докладывались и обсуждались на различных научных конференциях, конгрессах и т.п.: «Сибирь в панораме тысячелетий» Международный симпозиум (Новосибирск, 1998); «Россия и Башкортостан: Общая история – общее будущее» Региональная научно-практическая конференция, посвящённая 450-летию добровольного вхождения Башкирии в состав России» (Магнитогорск, 2007); «Сибирское казачество: история и современность» Всероссийская научно-практическая конференция (Омск, 2011); «Этнические взаимодействия на Южном Урале» Региональная (с международным участием) научно-практическая конференция (Челябинск, 2002, 2004, 2006, 2009, 2012, 2015 гг.); «Гороховские чтения» IV региональная музейная конференция (Челябинск, 2013); «Традиционная культура народов Поволжья» Всероссийская научно-практическая конференция (Казань, 10-12 февраля 2015; 9-11 февраля 2016 г.); III, V, VII, VIII, IX, XI Конгрессы антропологов и этнологов России;

«Нагайбаки: история и традиционная культура» Научно-практический семинар (Челябинск, 26 марта 2015); «Этнос. Общество. Цивилизация: IV Кузеевские чтения» Международная научно-практическая конференция (Уфа, 2015 г.); «Россия и Восток: взаимодействие стран и народов» Всероссийский съезд востоковедов с международным участием (Уфа, 2015 г.) и др.

Содержание диссертации отражено в 42 научных публикациях, из них 17 в журналах реестра Высшей аттестационной комиссии (ВАК) при Министерстве образования и науки Российской Федерации и три авторские монографии общим объёмом 91,78 п.л.

Структура диссертации

Диссертация состоит из введения, четырёх глав, заключения, списка источников и литературы, приложений (карты, таблицы, рисунки и фотографии), списка сокращений, русско-татарского и татарско-русского словаря терминов и понятий, используемых в тексте и списка сокращений.

В первой главе рассматриваются вопросы, связанные со становлением основ идентичностей нагайбаков в XVIII – первой половине XIX вв. В соответствии с основными структурообразующими элементами идентичностей нагайбаков выстраивается содержание главы по параграфам, где анализируются политические, сословные, конфессиональные и этнические факторы этого процесса.

Вторая глава посвящена раскрытию процессов трансформации идентичностей нагайбаков во второй половине XIX – начале XX вв. в изменившихся географических, этносоциальных и этнокультурных условиях. Отмечается ведущая роль государственного фактора в формировании идентичностей на данном этапе.

Задачей третьей главы является отображение развития этнической культуры нагайбаков в динамике XX – начала XXI в. в контексте меняющихся реалий политической и общественной жизни. Здесь рассматриваются

трансформационные процессы в хозяйственной деятельности, материальной, языковой и религиозной культуре. Отмечается влияние новых социальных и культурных условий на виды хозяйственной деятельности и уровень образования населения в первое десятилетие XXI в. Определяется степень изменения этноидентификационных признаков нагайбаков.

Четвёртая глава посвящена анализу современных идентичностей нагайбаков. Рассматривается роль политико-административных факторов формирования новых идентичностей на постсоветском пространстве, острота современного состояния вопроса об этнической идентичности нагайбаков, кряшен и структуре татарского этноса в контексте политического, академического и общественного дискурсов, социокультурные практики и структура идентичностей нагайбаков в 2014 – 2015 гг.

В заключительной части основного текста диссертационного исследования представлены итоговые выводы, в соответствии с целью и задачами, обозначенными во вводной части работы.

Приложения состоят из четырёх частей. В первой (приложении А) представлены карты, отражающие политико-административную ситуацию на местах дислокаций нагайбаков в XVIII–XX вв. и названия населённых пунктов нагайбаков и их ближайших соседей. Во второй (приложение Б) – таблицы, отражающие этнодемографическую картину нагайбаков в XVIII–XXI вв. и хозяйственные показатели в XIX в. В третьей (приложение В) – графические рисунки, выполненные автором в ходе экспедиционных исследований в Нагайбакском районе. В четвёртой (приложение Г) – фотографии из фондов краеведческих музеев, частных коллекций и отснятые автором в ходе полевых исследований. Русско-татарский и татарско-русский словари включают около 180 слов и выражений, встречающихся в тексте.

В процессе работы над диссертацией проводились консультации с коллегами из Отдела этнографии Института археологии и этнографии СО РАН И.В. Октябрьской, А.Ю. Майничевой, Е.Ф. Фурсовой и др., кафедры

востоковедения Томского государственного национального
исследовательского университета – Л.И. Шерстовой, кафедры истории России
и зарубежных стран Челябинского государственного университета – А.А.
Рыбалко, Челябинского государственного краеведческого музея – О.В.
Новиковой, Института истории им. Ш. Марджани АН Республики Татарстан –
Н.А. Халиковым, Р.К. Уразмановой, С.В. Сусловой и др., Института
этнологических исследований им. Р.Г. Кузеева Уфимского научного центра
РАН – Ф.Г. Сафиним. Автор диссертационного исследования выражает им
благодарность за внимание, проявленной к работе и конструктивные
замечания, оказавшие помощь в подготовке текста.

ГЛАВА I

ЭТНИЧЕСКАЯ ИСТОРИЯ НАГАЙБАКОВ С НАЧАЛА XVIII ДО СЕРЕДИНЫ XIX В.: ИСТОКИ СТАНОВЛЕНИЯ ИДЕНТИЧНОСТЕЙ

1.1 Этнополитическая ситуация в Южном Приуралье: начало XVIII – середина XIX в.

С момента присоединения Среднего Поволжья и Южного Приуралья к Московскому царству в 1552 г. и до 1730-х гг. государственная деятельность в Южном Приуралье ограничивалась едва ли не единственной главной задачей – контролем за передвижениями башкир и других аборигенов и сбором с них ясака¹. В то же время башкирские земли подвергались крестьянской колонизации из европейской части России и Среднего Поволжья в частности. Происходило это в основном стихийно (людьми «сошедших своей волей»), но под присмотром царских воевод².

Ситуация резко меняется с начала 1730-х гг. В это время на Урале наблюдается рост металлургической промышленности³. Реформы Петра I и его последователей были направлены, в том числе, и на решение, так называемого «восточного вопроса», включавшего установление дипломатических отношений с правителями среднеазиатских государств и осуществления прямых выходов на рынки данных стран⁴. Вся эта деятельность сопровождалась необходимостью политического и социального устройства региона. Центральной задачей государства являлось создание нового крупного политико-административного образования на Южном Урале с соответствующей ему сетью населённых пунктов и чётко выстроенной структурой населения. Таковым субъектом государства в ходе решения ряда политических задач становится Оренбургская губерния. Реализация этого масштабного проекта продолжалась более столетия. Окончательно южные и

¹ Преображенский А.А. Урал и Западная Сибирь в конце XVI – начале XVIII века. С. 167-168.

² Он же. История Урала с древнейших времён до 1861 г. С. 314.

³ Там же. С. 259-260.

⁴ История Башкортостана с древнейших времён до наших дней. Т. I. С. 170.

юго-восточные границы Оренбургской губернии были установлены в 1830–1840-х гг.

В период с 1730-х по 1840-е гг. государственное освоение Южного Приуралья отмечено двумя крупными акциями, отмечающими начало и завершение данного промежутка времени – это Оренбургская экспедиция (1734–1744) и создание Новолинейного района (1835–1844) казачьих поселений на юго-востоке Оренбургской губернии. Как оказалось, оба этих события повлияли на историческую судьбу и формирование структуры идентичностей нагайбаков принципиальным образом.

До 1736 г. предки нагайбаков являлись частью, так называемых, уфимских крещёных татар (уфимских новокрещёных) и ничем среди них не выделялись, но уже после событий, связанных с деятельностью Оренбургской экспедиции эта группа становится новым социальным феноменом в этнокультурном пространстве Южного Урала.

Оренбургская экспедиция начала работу в сложных этнополитических условиях, как внутренних, так и внешних. Южное Приуралье являлось не только объектом русской колонизации, но и этноконтактной зоной двух конкурирующих групп – башкир и казахов Младшего и Среднего Жузов. В результате давления джунгар казахи Младшего Жуза продвинулись на запад до р. Урал, вытеснив с этих территорий калмыков. Казахи Среднего Жуза дошли до среднего течения р. Тобол и Уй. Результатом этого явились прямые столкновения казахов с башкирами, между которыми установились сложные отношения. Подобными были контакты между казахами и русскими казаками Яицкого войска¹. Таким образом, к 1730-м гг. в Южном Приуралье Российское государство граничило с территориями кочевий казахов Младшего и Среднего Жузов, находившихся в сложных отношениях одновременно с яицкими казаками и башкирами.

В 1730 г. хан Младшего Жуза Абулхаир, недовольный постоянными

¹ Попов Н. В.Н. Татищев и его время. С. 172-173.

набегами и разорениями со стороны калмыков, джунгар, башкир и яицких казаков, просит принять его земли со всем населением в российское подданство при сохранении для себя ханского титула, а также обещает повлиять на хивинцев и каракалпаков для приведения и их в русское подданство¹. В том же году он отправляет уфимскому воеводе П.А. Бутурлину своих послов. В просьбе была указана цель этого поступка – защита земель казахов Младшего жуза от джунгар и калмыков. Абулхаир также просил о постройке города в устье р. Орь. Хан обещал посылать туда «от каждого рода по представителю в качестве судей для разбора казахских дел»².

В 1731 г. к хану были посланы переводчик коллегии иностранных дел Александр Иванович (Кутлу-Мухаммед Мамешевич) Тевкелев (1674–1740), несколько офицеров геодезии, уфимских дворян и башкирских старшин³. Прибыв к Абулхаиру, А.И. Тевкелев провёл ряд непростых переговоров, результатом которых было принятие ханом и его старшинами присяги⁴. В 1733 г. (по другим данным в 1734 г.) хан отправляет в Санкт Петербург вместе с А.И. Тевкелевым двух своих братьев и несколько старшин, которые 10 февраля 1734 г. имели публичную аудиенцию. Императрица приняла в подданство казахов и каракалпаков и приказала для их защиты построить город. Таким образом, именовым Указом Анны Иоанновны просьба Абулхаира была удовлетворена⁵.

Благодаря дипломатическим действиям А.И. Тевкелева Российское государство обрело в лице казахов Младшего Жуза дружественных соседей, а проект Оренбургской экспедиции начал своё воплощение. Оренбургская экспедиция, или, как её именовали сначала – «Известная», положила начало массовой русской колонизации Южного Приуралья. Организация её была связана с именем Ивана Кирилловича Кирилова (1695–1737) – одного из

¹ Рычков П.И. История Оренбургская (1730-1750). С. 8.

² Попов Н. Там же.

³ Никольский А.И. Столетие военного министерства. С. 327.

⁴ Попов Н. Там же. С. 174-175.

⁵ Рычков П.И. Топография Оренбургская. Ч. I. С. 148; Стариков Ф.М. Откуда взялись казаки. С. 43.

сподвижников Петра I, обер-секретаря Сената¹.

Часть башкирского населения, усматривая в строительстве Оренбурга угрозу со стороны русской власти, подняла восстание. Волнения, охватившие башкир в 1734–1736 гг., вынудили российскую администрацию строить укрепленные поселения и увеличивать военное присутствие на всей территории Южного Урала. Имеющихся в крае регулярных и нерегулярных воинских частей было недостаточно для обеспечения контроля над территорией, поэтому И.К. Кирилов предложил создавать казачьи формирования. Он считал, что казаки самарские, волжские, уфимские, сибирские и частью яицкие, которые, по его мнению, живут «праздно», могли бы служить «прекрасным материалом» для образования казачества в Оренбургском крае. Он предложил селить их в Оренбурге и во вновь возводимых крепостях². Соображения И.К. Кирилова были рассмотрены и одобрены Анной Иоанновной. Затем последовал ряд правительственных распоряжений по устройству края. В основу формирующегося оренбургского казачества, в связи с недостатком штата, кроме казаков перечисленных войск, входило также местное русское и крещёное инородческое население, повёрстанное в казачество³.

В одном из указов от 11 февраля 1736 г. говорится о формировании в Оренбурге казачьего войска из Яицких казаков – 500 человек, из сибирских казачьих и дворянских детей, не вёрстаных и не положенных в подушный оклад до 1000 человек, из уфимских служилых мещеряков и крестьян Теченской слободы до 1000 человек. В Табынск отправить до 300 человек служилых мещеряков-охотников и казаков⁴. Этим же указом было решено уфимских новокрещёных перевести в казаки, снять с них ясак и поселить во вновь построенной крепости Нагайбакской и ряде окрестных деревень⁵. Одной из причин для этого было то, что данная группа новокрещёных

¹ Никольский А.И. Там же. С. 327.

² Стариков Ф.М. Откуда взялись казаки. С. 47-48.

³ Он же. С. 75.

⁴ Материалы по истории России. С. 190-198.

⁵ Рычков П.И. Там же. Ч. II. С. 206-208.

отказалась примкнуть к восставшим башкирам, и, всячески содействовала русским властям¹.

Крепость Нагайбакская была основана И.К. Кириловым весной 1736 г. восточнее Закамской линии и несколько южнее г. Мензелинска. Вторым крупным населённым пунктом, где были поселены уфимские новокрещёные казаки, являлось с. Бакалы. Кроме того, крещёные татары-казаки проживали ещё в ряде окрестных деревень (Приложение А, карта 1). Поскольку крепость Нагайбакская являлась административным центром данной группы, то все они, вероятнее всего, могли называться «нагайбакскими казаками». Во всяком случае, в 1840-х гг. в Южное Зауралье они прибыли, имея это общее самоназвание. В Нагайбакской крепости находилась контора, занимающаяся новокрещёнными, а после зачисления в казачье сословие её заменили станичные правления, находившиеся в крепости Нагайбакской и с. Бакалы между которыми и были распределены казаки из новокрещённых².

С 1731 по 1744 гг., то есть от начала Оренбургской экспедиции и до образования Оренбургской губернии, состоялся целый ряд указов о поселении в Оренбургском крае людей различных категорий. Сюда переселяли добровольцев из яицких казаков, казачьих и дворянских детей из западносибирских городов, беглых крестьян, служилых мещеряков, крещёных татар, ссыльных, отставных солдат, драгун, матросов, служилых мурз и других служилых людей из Казанской и других губерний, слободских и малороссийских казаков (черкасов) и др³. Эта колонизационная деятельность правительства на Южном Урале продолжалась, хотя и менее энергично, и во второй половине XVIII в.

С момента создания Оренбургской линии среди местных иррегулярных формирований, в том числе казачьих, доминировало два этнических компонента – славянский и тюркский. Также были заметны ставропольские

¹ Там же.

² Там же.

³ Никольский А.И. Там же. С. 330; Материалы по истории России. С. 202-214.

крещёные калмыки, которые 18 апреля 1744 г. по указу Сената были переведены в подчинение Оренбургской губернии. Среди славян были русские и черкасы (украинцы). Тюркское население было представлено татарами, башкирами, мещеряками, тептярями и кряшенами. По некоторым данным тюркское население вместе с калмыками составляло около одной четверти от общей численности казаков¹.

В начале 1748 г. губернатор И.И. Неплюев составил донесение в военную коллегия, где предложил провести реформу в системе управления казаками. Он писал о том, что всех казаков необходимо подчинить одному лицу. Ответ коллегии не замедлил ждать, и указом от 12 июля 1748 г. главному начальнику края было предписано представить штат и положение об Оренбургском казачьем войске. Все казаки в крае подразделялись на ведомства. Например, в ведомстве Уфимской провинции, где находились казаки Нагайбакской крепости, положено было по штату 1250 человек². Военная служба казаков Оренбургского войска в течение XVIII в. была почти исключительно местная. Казаки охраняли Оренбургскую линию, отражали нападения и преследовали казахов, отбивали у них пленных, предназначенных для продажи в Хиву³. На протяжении XVIII в. приходилось усмирять волнения башкир⁴.

В 1798 г., по представлению Оренбургского военного губернатора барона О.А. Игельстрома, Оренбургская линия получила новое устройство. Помимо уездной системы политико-административного деления Оренбургской губернии параллельно возникла ещё одна – кантонная. Границы её не совпадали с уездами и волостями, а территория охватывала только земли башкир, мещеряков и казачьего населения⁵. Указом Павла I от 10 апреля 1798 г. башкир и мещеряков перевели в военно-казачье сословие с

¹ Стариков Ф.М. Там же.

² Там же. С. 73-75.

³ Галигузов И.Ф. Станица Магнитная. С. 28-41; Бухарин Н.К. Хивинка.

⁴ Материалы по истории Башкортостана. Т. VI. Оренбургская экспедиция и башкирские восстания 30-х гг. XVIII в.

⁵ Дэн В.Э. Там же. С. 306-317.

образованием одиннадцати башкирских и пяти мещерякских кантонов. Одновременно было образовано пять кантонов оренбургских и два кантона уральских казаков. В составе одного из оренбургских казачьих кантонов – третьего – находились поселения казаков-нагайбаков. Последние в соответствии с новой административной системой вместе с русскими учитывались в составе Оренбургских казаков, в то время как другие неславянские группы – башкиры, тептяри, мещеряки и калмыки составляли собственные казачьи формирования, образованные по этническому признаку.

Рядом с казаками на Оренбургской линии расселялись различные группы не казачьего населения. Летом 1745 г. в Оренбургскую губернию были переселены из-под Астрахани кундровские татары. Переселены они были «за разными подозрительствами», а новое место дислокации было определено на р. Сакмаре в одиннадцати верстах от крепости Озёрной. В 1747 г. 25 семей кундровских татар откочевало к казакам. В погоню за ними был отправлен отряд под командованием атамана В.И. Могутова, но сбежавшим удалось скрыться¹. В Уфимской провинции обитали тептяри и бобыли, представлявшие собой конгломерат из башкир и переселявшихся сюда татар, чувашей, мордвы, марийцев и удмуртов. Это население на правах припущенников арендовало у башкир земли для занятий земледелием. С 1745 г. их обложили ясаком и обязали вместо рекрутского набора отправлять людей на строительство Оренбурга и других крепостей.

По окончании Крестьянской войны 1773–1775 гг. правительство Екатерины II провело губернские реформы. Седьмого ноября 1775 г. были опубликованы «Учреждения для управления губернией Всероссийской империи», согласно которым страна была разделена на 50 губерний и наместничества во главе с генерал-губернаторами. В 1782 г. было образовано Уфимское наместничество, состоящее из двух областей: Уфимской и Оренбургской. Каждая область делилась на уезды. Уфимская на семь:

¹ Стариков Ф.М. Там же.

Уфимский, Бирский, Мензелинский, Бугульминский, Бугурусланский, Белебеевский и Стерлитамакский. Оренбургская на четыре: Оренбургский, Верхнеуральский, Бузулукский и Сергиевский. Населённые пункты нагайбаков находились теперь в составе Белебеевского уезда. В декабре 1781 г. Уфимскому наместничеству из Пермского был передан Челябинский уезд, в 1784 г. в составе Уфимского наместничества был образован Троицкий уезд. В сенатском указе от 12 декабря 1796 г. Уфимское наместничество вновь было переименовано в Оренбургскую губернию. В её состав теперь входили 13 уездов: Уфимский, Бирский, Мензелинский, Бугульминский, Бугурусланский, Белебеевский, Бузулукский, Стерлитамакский, Оренбургский, Орский, Верхнеуральский, Троицкий и Челябинский. Уезды делились на волости. Административный центр губернии 23 марта 1797 г. был перенесён из Уфы в Оренбург.

1.2 Сословные аспекты формирования структуры идентичностей нагайбаков

Возникновение феномена нагайбаков в 1736 г. связано с государственным актом по созданию казачьих подразделений на Южном Урале. Вместе с возникновением сословной группы в структуре крещёных татар одновременно произошло рождение нового соционима – «нагайбакские казаки» или «казаки-нагайбаки», трансформировавшегося позднее в этноним – «нагайбаки». Именно этот фактор в период с 1736 по 1843 гг. сыграл решающую роль в формировании нагайбакской идентичности.

Принадлежность к казачьему сословию впервые очертило границы группового самосознания нагайбаков среди остального кряшенского населения Восточного Закамья и социально отделило их от другой части населения, которая ни по языку, ни по каким-либо другим этнокультурным признакам от них не отличалась. Переход части крещёно-татарского населения в казачество изменил этническую ситуацию и конфигурацию

расселения различных групп в бассейне р. Ик. Во-первых, в крепости Нагайбакской, с. Бакалах и других близлежащих населённых пунктах произошла консолидация кряшенского населения на базе казачьего сословия с усвоением общего самоназвания экзогенного происхождения – «казаки», «татары-казаки» и т.п.¹. Во-вторых, в силу принадлежности к казачьему сословию началось естественное отдаление этой группы от родственного им не казачьего населения края, а из опасения мусульманского влияния из нагайбакских станиц административными мерами были выселены все татары-мусульмане².

Главным событием и причиной начала этого периода является переход в сословие казаков, определивший на будущее один из идентификационных признаков. Нагайбакские казаки в этот период являлись сословной группой в составе кряшен Восточного Закамья. Находясь одновременно в составе крещёных татар и казачьего сообщества Оренбургской губернии, нагайбаки имели вполне чётко очерченную территорию постоянной дислокации и номенклатуру населённых пунктов (Приложение А, карта 1).

Первоначально населённые пункты нагайбаков подчинялись Уфимской провинции, которая с 1719 по 1744 гг. находилась под особым ведением Сената, а затем – в составе Оренбургской губернии. С 1782 г. населённые пункты нагайбаков административно входят в состав Белебеевского уезда Оренбургской губернии. Крепость Нагайбакская располагалась на Казанской дороге в шестидесяти четырёх верстах южнее г. Мензелинска и в двухстах восьми западнее г. Уфы³. По мнению П.И. Рычкова место для крепости было выбрано ровное, удобное и богатое всевозможными угожьями⁴. Местоположение было таким, что она находилась несколько восточнее проектируемого продолжения Ново-Закамской укрепленной линии, проходившей тогда от Алексеевской крепости до Кичуйского фельдшанца.

¹ Рычков П.И. Там же. Ч. II. С. 206-207; Георги И.Г. Там же. С. 86.

² РГИА. ф. 853, оп. 1, д. 97.

³ Административно-территориальная единица башкирских земель, наряду с Ногайской, Сибирской и Осинской дорогами.

⁴ Рычков П.И. Там же. Ч. II. С. 205.

С самого начала своего возникновения в 1736 г. Нагайбакская и другие казачьи поселения Уфимской провинции становятся внутренними. Их расположение не укладывалось ни в Ново-Закамскую, ни в Оренбургскую линии. По сообщению П.И. Рычкова устройство Нагайбакской крепости сразу после её основания И.К. Кириловым выглядело следующим образом: «Укрепление сего места состоит в том, что всё жило обнесено оплотом, а к одной стороне сделан рубленый замок, где канцелярия, воеводский дом, цейхгауз, соляные и провиантские магазины. Жительства ныне в нём до 120 дворов. Церковь во имя Живоначальной Троицы построена в 1746 году»¹. По свидетельству современников в Нагайбакской крепости кроме казачьего населения находились командир из штаб-офицеров и священник². П.И. Рычков отмечает численность казаков – 1359 человек и некоторые особенности быта населения³. У него же говорится, что новокрещены, повёрстаные в казаки населяли «во всём Нагайбацком округе... десять деревень и одно село с церковью»⁴.

По сообщению К. Уракова этим селом с церковью являлось Бакалы. Согласно Ф.М. Старикову⁵ и по данным V ревизии (1795 г.)⁶ татары-казаки населяли следующие населённые пункты: Бакалы, Большие и Малые Усы, Дияшево (Зияшево), Новое Юзеево, Балыклы, Акманово (Ахманово), Сарашлы (Шарашлы), Килеево, Илеково, Маты, Костеево (Приложение А, карта 1; Приложение Б, табл. 1, 2). Всего, как уже отмечалось, насчитывалось до тридцати населённых пунктов⁷.

В начале XX в. нагайбакский священник Ф. Альметев сообщал, что от его деда сохранились какие-то документы, в которых значились названия некоторых деревень, откуда нагайбаки переселились в 1843 г. – крепость Нагайбакская, с. Бакалы, д. Сарашлы, Умир, Илек и Килий. Сообщается,

¹ Рычков П.И. Там же. Ч. II. С. 206.

² Материалы по истории Башкирской АССР. С. 558-559.

³ Там же. С. 270.

⁴ Там же. С. 207.

⁵ Стариков Ф.М. Откуда взялись казаки. С. 85.

⁶ Исхаков Д.М. Этнодемографическое развитие нагайбаков. С. 9.

⁷ Альметев Ф. Там же. С. 1098-1099.

также, что нагайбакских деревень насчитывалось до тридцати¹.

По архивным материалам Д.М. Исхаковым была составлена таблица сословных групп в населённых пунктах нагайбаков, которая представлена с небольшими корректировками (Приложение Б, табл. 1, 2). Им же был составлен перечень деревень, населённых новокрещёными казаками. В документах XVIII в., обнаруженных Д.М. Исхаковым, большая часть населения крепости Нагайбакской, с. Бакалы, д. Старое Костеево, Шарашлы, Балыклы, Старые Маты, Старое Килеево, Старое Умерово, Новое Умерово, Старое Зияшево, Новое Юзеево, Старые Усы, Ахманово и Старое Иликово фигурирует как «старокрещёные татары-казаки», «крещёные казаки», «татары-казаки»².

Русская этнонимическая номенклатура, маркирующая население этих станиц вполне отражает сословную принадлежность основной части населения вышеперечисленных населённых пунктов – будущих нагайбаков. Хотя казачье население этих деревень и вступало в контакты с другими группами крещёных татар, но сословное обособление их уже наблюдалось, что и было зафиксировано документально по ревизиям XVIII в. Контакты существовали, вероятнее всего, между тептярями (включая крещёных), старокрещёными татарами и старокрещёными казаками³.

После переселения нагайбаков в Верхнеуральский и другие уезды население этих деревень состояло из старокрещёных татар и крещёных тептярей, но уже не казачьего сословия. Имеется документ, по которому видно, что в 1850-х гг. крещёные тептяри проживали в основном в населённых пунктах, где прежде жили нагайбаки. «По собранным сведениям оказалось, что новокрещёные тептяри преимущественно проживают в Белебеевском уезде вместе с другими исповедующими христианский закон, именно в Нагайбакской крепости 65 душ, в с. Бакалы – 49, в деревнях:

¹ Там же.

² Исхаков Д.М. Там же.

³ Там же. С. 13.

Балыклы – 61, Старых Матах – 57, Акманово – 21, Костеево – 8 и Килеево – 8 душ»¹.

Как отмечалось, с 1736 по 1843 гг. нагайбаки, проживая в одних и тех же населённых пунктах с крещёными татарами не казачьих сословий, обладали теми же идентификационными признаками, что и окружающее их население, за исключением одного – сословного. Казаки-нагайбаки Белебеевского уезда, так же как и всё окружающее их население, говорили на татарском языке. Как и все их односельчане, они являлись православными христианами. И, наконец, этнографические данные, полученные во второй половине XIX – начале XX вв. свидетельствуют о существовании единого комплекса материальной культуры казаков-нагайбаков с окружающим их до 1843 г. населением Белебеевского уезда (см. ниже).

Сословная принадлежность нагайбаков не позволяла им (по крайней мере, в массовом порядке) создавать смешанные семьи с представителями из не казачьих сословий. Вероятно, не способствовало этому даже общая религиозная принадлежность и единый разговорный язык. Таким образом, в период с 1736 по 1843 гг. в условиях нахождения в среде преимущественно татарского (крещёно-татарского) населения сословная принадлежность нагайбаков являлась главным маркирующим признаком их идентичности. Языковая, религиозная и этнокультурная виды идентичностей являлись второстепенными по отношению к сословной.

1.3 Становление конфессиональной идентичности нагайбаков в контексте этнокультурной истории России начала XVIII – середины XIX в.

Религиозная принадлежность этноса в определённых ситуациях выступает как важнейший маркирующий признак. Особенно если группа находится на начальной стадии консолидации в иноконфессиональном

¹ РГИА, ф. 853, оп. 1, ед. хр. 97, л. 33.

окружении¹.

В религиозном отношении нагайбаки являются православными христианами, что всегда являлось одним из важнейших признаков, отличающих данную группу вместе с остальными кряшенами от татарского, башкирского и прочего мусульманского окружения. Собственно религиозная идентичность стала основополагающей в процессе постепенного отделения групп крещёного татарского населения от той части, которая сохранила приверженность мусульманству. Поэтому в истории формирования нагайбаков конфессиональный фактор имел очень большое значение. В этом смысле нагайбаки разделили судьбу многих российских, в том числе тюркоязычных, народов попавших в русло государственной политики по созданию через христианизацию политически лояльного населения².

Выше отмечалось, что до 1736 г. нагайбаки, как отдельная группа населения, ещё не существовали, и никакими источниками их наличие не подтверждается³. Субстратом будущих нагайбаков, несомненно, послужило крещёное татарское, а суперстратом не крещёное население Уфимской провинции, расселённое в ряде деревень между городами Уфой и Мензелинском⁴. Среди не крещёных, вероятнее всего, могли быть носители местных родоплеменных культов⁵ – чуваша, восточные маришцы и закамские удмурты. На весьма вероятные связи нагайбаков с этими группами указывают, например, антропологические данные⁶.

Известно, что генезис не только нагайбаков, но и кряшен вообще, проходил при участии различных этнокультурных компонентов. Туда входили не только татары, перешедшие из мусульманства в христианство, но также и группы не татарского происхождения – чуваша, маришцы и удмурты, не

¹ Шерстова Л.И. «Новые» этносы и «новые» религии: к проблеме генезиса этнического самосознания. С. 76.

² Октябрьская И.В. Крещёные казахи Алтая. Конфессиональный фактор в этнической истории XIX-XX веков. С. 78.

³ Исаков Д.М. Этнодемографическое развитие нагайбаков до первой четверти XX в. С. 4-5.

⁴ Там же.

⁵ Рычков П.И. Там же. Ч. II. С. 206-207.

⁶ Макеева А.И. Первые дерматоглифические исследования нагайбаков. С. 86.

затронутые до середины XVI в. ни мусульманизацией, ни христианизацией¹, что хорошо известно по источникам XVIII в.². Во II томе «Населения России по Пятой ревизии» отмечено, что казаки Нагайбакской крепости имели особый статус и были поделены на крещёных и некрещёных. Крещёными, по этим данным, были представители разных народов, но, видимо, автохтонного происхождения, принявших православие при Иване Грозном. Они и составили основу нагайбакских казаков³. По сути, религиозная идентичность явилась основополагающей для групп крещёного татарского населения, поскольку внешнее название этой категории населения – «крещёные», оказалось весьма быстро усвоенным неопитами и в татарском произношении во множественном числе стало звучать как «керэшеннэр».

Описывая население крепости Нагайбакской, П.И. Рычков называет их «новокрещёные» и уточняет, что правильнее было бы их «старокрещёными» называть⁴. Он же передаёт то, что среди предков нагайбаков находились и бывшие мусульмане⁵. Автор «Топографии Оренбургской» являлся человеком исключительно наблюдательным, и будь у местного населения этноним «нагайбаки», то им это было бы отмечено непременно. В «Топографии» этнический состав Оренбургского края им перечислен исчерпывающе подробно. Напротив, автор говорит, что именно такое определение как «новокрещёные» было у них единственным названием, отличавшим их от окружающего населения⁶. Не имея никаких документов, отражающих самоназвание населения Нагайбакской крепости, допускаем, что в качестве эндоэтнонима эта группа использовала уже сложившееся к тому времени у крещёно-татарского населения самоназвание-конфессионим – «керэшеннэр».

Христианизация народов Волго-Камья повлияла на этнические процессы, имевшие свои особенности в регионе. Ещё в эпоху Казанского

¹ Исаков Д.М. Этнографические группы татар волго-уральского региона. С. 130-131.

² Рычков П.И. Там же.

³ Дэн В.Э. Там же. С. 211-212.

⁴ Рычков П.И. Там же.

⁵ Там же. С. 207.

⁶ Там же.

ханства происходила мусульманизация части финно-угорского населения (мордвы, марийцев, удмуртов) и чувашей. Особенно этому подвергались марийцы и удмурты, среди которых поклонников позднеродовых верований было больше всего¹. С присоединением к России вектор этнических процессов в регионе изменился. Поскольку процесс христианизации нередко сопровождался сменой этнического самосознания², то представляется, что этнические процессы здесь проходили по двум основным направлениям. Во-первых, это принятие христианства частью населения, приведшего в конечном итоге к ассимиляционным процессам; во-вторых, категорическое неприятие христианизации, выразившееся во встречном движении, а именно – принятии мусульманства³, следствием которого являлась «татаризация». Некоторые группы чувашей, марийцев и удмуртов осознанно принимали мусульманство, опасаясь насильственного «обрусения», вследствие чего «уходили в татары»⁴.

Другим вариантом протеста было переселение групп не христианизированного населения марийцев, чувашей и удмуртов вглубь башкирских земель. Потомки этих переселенцев-«язычников» пребывают в подобном религиозном состоянии и поныне. Некрещёные чувашаи до сих пор живут в сёлах Бакалинского района Республики Башкортостан, в том числе и в тех, где жили предки нагайбаков. Чувашский язык этого населения сильно подвержен влиянию татарского⁵. Среди «языческого» населения могли быть и какие-либо группы марийцев или удмуртов⁶. Но больше всего на башкирские земли переселялось уже ранее христианизированное население, так называемые «старокрещёные татары», или просто – «старокрещёные». Среди этого населения, как уже отмечалось, вероятно, были и предки

¹ Воробьёв Н.И. Кряшены и татары: некоторые данные по сравнительной характеристике быта. С. 10; Халиков А.Х. Происхождение татар Поволжья и Приуралья. С. 70-72; 126-129.

² Воробьёв Н.И. Казанские татары. С. 20; Мухаметшин Ю.Г. Татары-кряшены. С. 15, 18-19.

³ Ягафова Е.А. Исламизация чувашей. С. 103.

⁴ Багин С. Об отпадении в магометанство крещёных инородцев Казанской епархии и причинах этого печального явления. С. 119.

⁵ ПМА. Республика Башкортостан, Бакалинский р-н, д. Юльtimiровка, с. Ахманово, 2010

⁶ Исхаков Д.М. Этнодемографическое развитие. С. 7-8.

нагайбаков. О перемещениях татарского населения из центральных районов бывшего Казанского ханства на восток свидетельствуют документы и публикации. В литературе отмечались миграции кряшен из других уездов в Восточное Закамье уже во второй половине XVII в¹.

До 1736 г. на территории Уфимской провинции формировались основные этнические компоненты, вошедшие в состав нагайбаков – группы крещёных татар, крещёных и некрещёных чувашей, и, возможно удмуртов с мари́йцами. Всё местное крещёное инородческое население получило здесь общее название – уфимские новокрещёные. Этнические компоненты, вошедшие в состав нагайбаков, принимали христианство в разное время. Здесь, опираясь на данные XVIII в.², следует выделить две категории «крещёных инородцев» – так называемых «старокрещёных», принявших православие ещё во времена Иоанна Грозного и «новокрещёных», обращённых в православие в XVIII в.

По поводу принятия христианства теми предками нагайбаков, которые крещены во второй половине XVI в. существуют два мнения. Одни исследователи считают, что крещение было добровольным, другие – принудительным. Принудительное крещение казанских татар и прочих инородцев Среднего Поволжья и Прикамья после 1552 г. в исторической литературе описано хорошо, так же как упоминалось и о добровольном принятии православия некоторыми из татарских мурз.

К примеру, В.Н. Витевский, опираясь на увиденный им документ, сообщает о том, что предки нагайбаков во времена Иоанна Грозного приняли христианство добровольно³. Одним из аргументов в пользу добровольности крещения приводится факт наличия в Казанском ханстве групп населения, исповедовавших несторианство, которые могли добровольно перейти в православие⁴. Были ли это бывшие христиане-несториане, известные ещё в

¹ Он же. Этнографические группы татар Волго-Уральского региона. С. 130-131.

² Рычков П.И. Там же. Ч. II. С. 206-207

³ Витевский В.Н. Сказки, загадки и песни нагайбаков. С. 258.

⁴ Глухов М.С. Судьба гвардейцев Сеюмбеки. С. 135.

эпоху Золотой Орды¹ нам не известно. Невозможно установить какое число христиан осталось после мусульманизации золотоордынского населения. Не исключено, что небольшая группа населения продолжала исповедовать несторианство.

Именно на этой платформе выстраивает свою версию по поводу пребывания нагайбаков в христианстве М.С. Глухов. Он утверждает, что бóльшая часть кряшен связана с несторианским прошлым тюркских народов. Следовательно, при Иоанне Грозном случилось их повторное крещение, которое, в отличие от перехода из мусульманства в христианство, не могло быть принудительным².

Нет сомнения, также, что в числе предков нагайбаков было большое число мусульман и поклонников родоплеменных культов. В эту пользу свидетельствует заметный пласт пережиточных явлений в разных сферах традиционной культуры. Вспомним свидетельство П.И. Рычкова, когда он, характеризуя жителей Нагайбакской крепости, говорит об их происхождении из мусульман, и даже из «идолопоклонников»³.

История религиозного состояния нагайбаков имеет ряд особенностей, характерных, впрочем, и для остального крещёного инородческого населения России. Акт христианизации предков нагайбаков, как и другого населения Поволжья в конце XVI в. носил во многом формальный характер. Как известно, процесс христианизации населения Волго-Камья происходил на протяжении, как минимум, почти двух столетий – с 1552 г. по середину XVIII в. Однако во второй половине XVIII – первой половине XIX вв. принадлежность к православному христианству у многих групп кряшен оставалась лишь номинальной. Исследователями XIX в. не раз отмечались многочисленные дохристианские пережитки, бытовавшие у нагайбаков⁴.

О новокрещёных предках нагайбаков в Уфимском уезде писал

¹ Гумилёв Л.Н. Несторианство и Древняя Русь. С. 5.

² Там же.

³ Рычков П.И. Там же. Ч. II. С. 206-207.

⁴ Софийский И.М. О кереметях крещёных татар; Бектеева Е.А. С. 176-177.

кунгурский бургомистр Юхнев¹, А.Ф. Можаровский², переводчик уфимской канцелярии К. Ураков³, П.И. Рычков⁴ и др. Свидетельство того, что среди предков нагайбаков были и старокрещёные, также, находим у П.И. Рычкова⁵. О старокрещёных предках нагайбаков, крестившихся при Иоанне Грозном писала Е.А. Бектеева, ссылаясь на неизвестный документ⁶. Публикуя данные Ревизий XVIII в. по населённым пунктам нагайбаков, Д.М. Исхаков обнаруживает среди населения Нагайбакской и других станиц как старокрещёных, так и новокрещёных⁷. Священник Ф. Альметев сообщал: «Из мусульман в православие обращены они были одновременно с соседями – татарами Казанской губернии и получили среди татар-мусульман названия «кряшен», а среди русских «новокрещен». Новокрещены эти жили в Нагайбакской крепости, селе Бакалы и в деревнях, расположенных вокруг»⁸.

Напомним, как П.И. Рычков характеризует духовное состояние жителей Нагайбакской крепости и с. Бакалы, считавшихся новокрещёными. Во-первых, он считает, что их следует считать старокрещёными (см. выше), поскольку среди самих жителей крепости сохранились предания о крещении их во времена Иоанна Грозного. Об этом говорят и некие документы, на которые, также, ссылается П.И. Рычков. Во-вторых, автор пишет, что предками их были не только мусульмане, а возможно и какие-то «идолопоклонники». В-третьих, по свидетельству П.И. Рычкова, несмотря на христианскую принадлежность, их истинное духовное состояние мало чем отличалось от «иноверцев». Они не знали христианского вероучения, не говорили по-русски и от своих соплеменников отличались только одним названием – «новокрещёные»⁹.

Ни в одном из населённых пунктов нагайбаков П.И. Рычков не

¹ Д.М. Исхаков. Этнодемографическое развитие нагайбаков. С. 5.

² Можаровский А.Ф. Изложение хода миссионерского дела по просвещению казанских инородцев. С. 51.

³ Материалы по истории Башкирской АССР. С. 558.

⁴ Рычков П.И. Там же. С. 189-192.

⁵ Там же.

⁶ Бектеева Е.А. Там же. С. 165.

⁷ Д.М. Исхаков. Этнодемографическое развитие нагайбаков. С. 9, 14.

⁸ Альметев Ф. Там же. С. 1098-1099.

⁹ Рычков П.И. Там же. Ч. II. С. 206-207.

обнаружил церквей, но при этом иконы, по его наблюдению, в избах имелись. В сообщении П.И. Рычкова нет конкретных свидетельств о мусульманских или языческих элементах в культуре. После зачисления в казачье сословие была выстроена церковь только в Нагайбакской крепости¹ (Приложение В, фото 17). В этом же сообщении П.И. Рычков проявляет солидарность с беспокойством иерархов православной церкви по вопросу духовного воспитания казаков Нагайбакской крепости. Главную заботу об этом было поручено выполнять священнику соседнего села Спасского, которого рекомендовал Синод².

Казачьи нагайбаки, будучи составной частью Оренбургского казачьего войска, находились под пристальным вниманием местной епархии. Основными проблемами в укреплении православного сознания среди нагайбаков были недостаток храмов и отсутствие священнослужителей, умеющих читать проповеди на татарском. Языковой барьер между татароязычным и русским населением оставался реальностью вплоть до середины XIX в. Не случайно в это время наблюдалось массовое отпадение крещёных татар в мусульманство³.

Как указывает И.Г. Георги, в Оренбургской губернии «нагайбакские татары» уже приняли православную веру, и это, по свидетельству автора ещё больше их сплотило⁴. Судя по сообщению И.Г. Георги, принятие православия православия всеми этническими группами, влившимися в состав казаков явилось консолидирующим фактором. Однако, как покажут события второй половины XIX в., окончательной консолидации не состоялось и часть нагайбаков добровольно перейдёт в мусульманство.

Отмечая заслуги И.И. Неплюева в деле укрепления нагайбаков в христианской вере, В.Н. Витевский замечал обеспокоенность губернатора тем, что Нагайбакская крепость находилась далеко от г. Уфы и Оренбурга, а

¹ Там же. С. 206.

² Там же.

³ Уерт П. Отпадение крещёных татар. С. 106-112; Брайан-Беннигсен Ф. Миссионерская деятельность в Поволжье. С. 110-123.

⁴ Георги И.Г. Там же. С. 75-84.

сами нагайбаки были в окружении мусульман и поэтому «нагайбаки-христиане почти ничем не отличались от иноверцев, будучи христианами только по имени»¹. Поэтому губернатор И.И. Неплюев обратился в Сенат с представлением об отделении нагайбаков от соседей-мусульман, что и было выполнено путём переселения «иноверцев» на «прежние жительства» или «на большой Московской дороге от Оренбурга на Казань», а в 1746 г. по его же инициативе в Нагайбакской крепости была построена церковь во имя Пресвятой Троицы². Во II томе «Населения России по Пятой ревизии» имеется запись, что при формировании казачьего состава Нагайбакской станицы «некрещёное население было отправлено на жительство по большой Московской дороге между Оренбургом и Казанью»³.

По словам В.Н. Витевского, Нагайбакская станица являлась центром распространения христианства среди местного инородческого населения. Описывая духовное состояние инородцев Оренбургской губернии, Н.М. Чернавский упоминает о нагайбаках и Нагайбакской крепости как центре распространения христианства⁴.

Конфессиональная идентичность нагайбаков, основы которой сформировались между 1552 и 1736 гг. в крещёно-татарской среде, до 1843 г. являлась вторым по значимости маркирующим признаком. Данный идентификационный признак объединял нагайбаков с крещеными не казачьего сословия и отделял обе группы от мусульман данного региона – татар и башкир.

1.4 Формирование этнической идентичности нагайбаков

Исследователи, занимавшиеся историей нагайбаков, высказывали различные точки зрения по вопросу об их происхождении, которые можно объединить в две основные версии. Согласно первой, процесс формирования

¹ Витевский В.Н. И.И. Неплюев и Оренбургский край. С. 441-442.

² Там же. С. 442.

³ Дэн В.Э. Там же. С. 211-212.

⁴ Чернавский Н.М. Там же. С. 129.

нагайбаков связан, в основном, с казанскими крещёными татарами, согласно второй – главным образом с выходцами из Ногайской Орды. Следует иметь в виду, что обе версии скорее дополняют друг друга, чем противоречат, поскольку большинство специалистов учитывают оба компонента, но в различных соотношениях. Вероятнее всего формирование нагайбаков происходило при участии этнических компонентов различного происхождения. Рассмотрим версии о татарском происхождении.

В начале XVIII в. население, составившее основу будущих нагайбаков, называли «новокрещёными», что было отмечено и в первых документах, упоминавших о них – уфимских новокрещёных первой трети XVIII в. Как отмечалось выше, об этом писали в 1726 г. бургомистр г. Кунгура Юхнев¹, митрополит Сильвестр², К. Ураков³. Все названные выше свидетельства говорят о населении, которое чуть позже вошло в число нагайбаков⁴.

Жителей Нагайбакской крепости и окружающих деревень, по свидетельству П.И. Рычкова, в 1730–1740-х гг. называли «новокрещёными» и «иноверцами» (мусульманами – *И.А.*). Однако он отличает здешних новокрещёных от остальных таких же, называя их по справедливости «старокрещёными». Основанием для этого, как уже отмечалось, он считает мнение самих жителей, которые сообщили ему о том, что их предки были крещены во времена Иоанна Грозного. Кроме этого, П.И. Рычков ссылается и на какие-то документы, подтверждающие этот факт. Вероятно эти же документы были известны Е.А. Бектеевой, сообщавшей о том, что предками нагайбаков были как мусульмане, так и идолопоклонники⁵.

Это даёт основание полагать, что одной из главных частей этнического субстрата будущих нагайбаков могли быть переселившиеся сюда старокрещёные татары, а также какое-то не татарское население («идолопоклонники» по П.И. Рычкову). По настоящее время в с. Ахманово и

¹ Исхаков Д.М. Этнодемографическое развитие нагайбаков. С. 5.

² Можаровский А.Ф. Там же. С. 51.

³ Материалы по истории Башкирской АССР. С. 558.

⁴ Исхаков Д.М. Этнодемографическое развитие нагайбаков. С. 5.

⁵ Рычков П.И. Там же. Ч. II. С. 269-270.

соседней с ним д. Юльtimiровка Бакалинского района Республики Башкортостан проживают некрещёные чуваши, язык которых подвержен татарскому влиянию¹. В музее с. Ахманово имеются сведения о том, что чуваши здесь появились не позже начала XVIII в². Таким образом, есть вероятность того, что среди идолопоклонников могли оказаться чуваши.

Основываясь на данных П.И. Рычкова, можно предположить, что этнический субстрат нагайбаков составили местные поволжско-прикамские группы, в состав которых входили кряшены, а также «идолопоклонники» (вероятно чуваши и какое-то финноязычное население). Последние – восточные мари́йцы и закамские удмурты были в числе ближайших соседей кряшен Уфимской провинции.

Делая ссылку на документальное подтверждение, имевшееся у нагайбакского урядника п. Фершампенуаз С.И. Никитина, В.Н. Витевский сообщает, что предками нагайбаков являлись крещёные казанские татары³. В качестве доказательства он приводит аргументы о близости языка и других этнических признаков тех и других. В другой его книге пишется, что основным элементом в происхождении нагайбаков он полагает казанских татар, указывая на те же признаки, а также название деревни Казанчи, состоящей в приходе с. Нагайбака⁴. Татарская версия происхождения была отражена им в докладе, прочитанном на IV Археологическом Съезде: «нагайбаки – крещёные татары, названные так по селу Нагайбак»⁵.

Версия появления топонима Нагайбак по В.Н. Витевскому идентична мнению П.И. Рычкова (возможно, заимствована у него): наименование Нагайбакской крепости связано либо с ногайцами, откочевавшими затем на Кубань, либо с именем некоего башкира по имени (или прозвищу – *И.А.*) Нагайбак. Заключением его собственных наблюдений за нагайбаками является вывод о том, что «нагайбаки во многом напоминают собою

¹ ПМА. Республика Башкортостан, Бакалинский р-н, д. Юльtimiровка, 2010.

² ПМА. Республика Башкортостан, Бакалинский р-н, с. Ахманово, 2010.

³ Витевский В.Н. Сказки, загадки и песни нагайбаков. С. 257-286.

⁴ Он же. И.И. Неплюев и Оренбургский край в прежнем его составе до 1758 г. С. 439-440.

⁵ Он же. Сказки, загадки и песни нагайбаков. С. 163.

Казанских крещёных татар, которые едва ли не первые положили начало их происхождению»¹.

О новокрещёных татарах как этнической основе нагайбаков в 1911 г. сообщал Ф. Альметев: Нагайбаки не являются каким-либо особым народом, «а просто они были татары, проживавшие в Белебеевском уезде Уфимской губернии»². Судя по его сообщению, название «кряшен» в отношении к нагайбакам было экзоэтнонимом, а «нагайбаки» и «бакалы» – эндоэтнонимы, употреблявшиеся среди казаков двух соседних станиц ещё до переселения в Верхнеуральский и Троицкий уезды³.

Сообщая данные, изложенные П.И. Рычковым, Н.М. Чернавский резюмирует: «Благодаря таким обстоятельствам, крещёные нагайбаки и бакалинцы представили из себя пёструю этнографическую смесь, ассимилировавшуюся на основе татарской народности»⁴. По мнению Н.М. Чернавского, происхождение нагайбаков есть результат смешения крещёных татар с азиатскими выходцами (см. ниже).

Ряд других исследователей конца XIX – начала XX вв. также придерживаются версии казанско-татарского происхождения нагайбаков⁵. Нередко также обсуждался вопрос о происхождении их от арских татар, упоминающийся во многих исследованиях на данную тему. Название это возникло в связи с местом жительства данной группы татар – г. Арском, расположенном восточнее г. Казани на правом берегу р. Казанки, находившимся на землях южных удмуртов. Считается, что и название это имеет южноудмуртское происхождение⁶.

В связи с тем, что данный населённый пункт выполнял функцию административного центра для содержания в подчинении местных жителей, то здесь, вероятнее всего, находилось какое-то войско. С момента вхождения

¹ Он же. Нагайбаки Верхнеуральского уезда.

² Альметев Ф. Там же. С. 1098.

³ Там же. С. 1098-1099.

⁴ Чернавский Н.М. Там же. С. 129.

⁵ Бектеева Е.А. Там же. С. 165; Рыбаков С.Г. Там же. С. 1344.

⁶ Белых С.К. Ещё раз об этнониме ар. С. 82-86.

земель Казанского ханства в состав Русского государства арские служилые татары, боясь расстаться с привилегиями, так же как и часть остальной татарской аристократии, весьма скоро приняли христианство, сохранив тем самым былое материальное положение и общественный статус. Сами нагайбаки также сохранили предание об их арском происхождении (см. ниже).

Российское государство с середины XVII в., с целью ещё большего перехода иноверцев в христианство, предоставляло равные права крещёным инородцам и русским служилым людям во владении и распоряжении поместьями. Данный документ, главным образом, должен был работать по делам, связанным с татарами, обратившимися в православие¹.

С самого начала и в течение всей первой половины XVIII в. курс на христианизацию народов Поволжья усиливается ещё сильнее. Например, в 1713 г. вышел указ, предлагавший принять крещение всем татарским феодалам в срок до полугода. В случае уклонения от христианизации они должны были быть лишены всех прав и поместий².

Версия о татарском происхождении поддерживается Д.М. Исхаковым, предложившем свою интерпретацию легенды о происхождении нагайбаков от арских татар. Он пишет что, кряшены села Карабаян (Богородицкое) Лаишевского уезда Казанской губернии, сообщают о родоначальнике их села – Исхаке, который имел княжеский титул и во время обороны Казани командовал арскими воинами³. Не исключает Д.М. Исхаков существования вероятной связи между этими арскими воинами и предками нагайбаков, считавшимися арскими татарами⁴. Далее он отмечает, будто в Казанском ханстве арские князья были хозяевами Арской даруги⁵ и в XVI–XVII вв. именовались служилыми татарами. В подкрепление этой версии он приводит топонимическую номенклатуру: часть наименований кряшенских деревень

¹ Российское законодательство X–XX вв. С. 258.

² Халиков А.Х. Происхождение татар Поволжья и Приуралья. С. 154.

³ Исхаков Д.М. Этнодемографическое развитие нагайбаков до первой четверти XX в. С. 11.

⁴ Там же.

⁵ Арская даруга – одна из политико-административных единиц Казанского ханства.

Казанского, Лаишевского и Мамадышского уездов Казанской губернии находит сходства с названиями нагайбакских селений Восточного Закамья – территории их последующего расселения¹. Это предположение нам кажется вполне убедительным. Данная точка зрения и другие, близкие к ней, в настоящее время являются наиболее общепринятыми.

Вероятнее всего, предки нагайбаков перемещались в Восточное Закамье из Заказанья, что подтверждают лингвистические данные². Миграция предков нагайбаков в Уфимскую провинцию могла произойти не раньше 1652–1656 гг. – периода устройства Закамской линии, но не позже 1726 г. – момента первого упоминания о нагайбаках в этих краях³. Топонимические материалы, пишет Д.М. Исхаков, дают возможность определить более точное место дислокации предков нагайбаков до периода с середины XVI по XVII вв.

Например, наименования двух нагайбакских деревень Уфимского уезда – Ахманово и Килеево совпадают с названиями татарских деревень в Северном Заказанье (на территории Казанского уезда) – Килеево и Ахманово (Балтачи). Неподалёку от них находится д. Старый Яваш, наименование которой сходно названию другой нагайбакской деревни – Зияшево (Дияшево). Часть наименований нагайбакских деревень обнаруживает сходства и в топонимии Лаишевского и Мамадышского уездов Казанской губернии. К примеру, д. Балыклы-Чукаево была в первом, а Балыклы – во втором из названных уездов, и подобное же наименование было в XVIII в. у одной из нагайбакских деревень в Восточном Закамье.

В Мензелинском уезде между 1762–1795 гг. существовали следующие татарско-кряшенские деревни: Усы, Ахманово, Калейкино (Бакалы), Старое Зияшево (Зияшево), Балыклы, Апасево (Апачево), Шарашлы. Перечисленные топонимы, по мнению Д.М. Исхакова, «отложились» по ходу постепенной миграции предков нагайбаков из Заказанья в сторону Восточного Закамья⁴.

¹ Исхаков Д.М. – Там же.

² Баязитова Ф.С. Говоры татар-кряшен. С. 29; Матвеев С.М. О крещёных инородцах.

³ Баязитова Ф.С. Там же; Исхаков Д.М. Этнодемографическое развитие С. 12.

⁴ Исхаков Д.М. Этнодемографическое развитие нагайбаков до первой четверти XX в. С. 10-12.

Подобные передвижения топонимической номенклатуры у нагайбаков продолжились и в дальнейшей истории данной группы. Известно, что в 1843 г., переселившись в Верхнеуральский уезд, нагайбаки сохранили прежнюю топонимию, используя её в некоторых случаях и до сегодняшнего дня (см. ниже).

Согласно другой версии, этническую основу казаков-нагайбаков составили, в основном или частично, ногайцы. Данная точка зрения базируется на этнонимической преемственности. Например, П.И. Рычков не передаёт никакой информации о непосредственных связях казаков Нагайбакской станицы с выходцами из Ногайской Орды, но у него имеются два варианта разъяснения названия поселения, полученные им из рассказов местных жителей. Одно из них, имеющее антропонимическое происхождение было описано выше. Другое звучит примерно так: Крепость Нагайбакская поставлена на правом берегу р. Ик, а с противоположной стороны реки в неё впадает небольшая речка, которую по-татарски называют Кала-Елга, т.е. «городовая речка». Недалеко от её устья обнаружен ров и земляной вал, свидетельствующий о бывшем когда-то здесь укрепленном поселении. Местные жители – башкиры утверждают, что в нём жили ногайцы¹. Сообщения, переданные П.И. Рычковым, не дают однозначного ответа по вопросу происхождения топонима «Нагайбак».

В числе исследователей, считавших, что нагайбаки имеют татарско-ногайское происхождение, был П.И. Небольсин. После путешествия в Оренбургскую губернию он пишет, что нагайбаки это крещёные татары, переселившиеся в зауральскую степь из Белебеевского уезда, где прежде населяли Нагайбакский округ и являлись особым родом служилых татар².

Определённый П.И. Небольсиным особый род нагайбаков подтверждается у автора тем, что он публикует один из вариантов возникновения их самоназвания и пишет об одном из слагаемых в их

¹ Рычков П.И. Там же.

² Небольсин П.И. Там же. С. 21-22.

происхождении. Когда он посетил Астрахань, то местные знакомые ему представители из юртовских и кундровских татар сообщили, что несколько ногайских семей княжеского рода, повздорив с соплеменниками, удалились из устья Волги в Нарын-Пески, а затем вдоль левого берега р. Волги дошли до р. Кинели откуда затем добрались до р. Ик, где и поселились. Поселение их стало называться Нагайбаком. Далее информаторы П.И. Небольсина сообщают о том, что эти ногайцы на новом месте сблизились с другим мусульманским населением, а при Анне Иоанновне были освобождены от ясака и причислены в казачье сословие¹.

По поводу данного сообщения возникают два вопроса: в какое время произошло перемещение этих ногайцев на р. Ик, и когда произошла их христианизация? По данным П.И. Рычкова в районе Нагайбакской крепости раньше был город, в котором обитали ногайцы. О ногайцах он пишет в прошедшем времени, т.е. о людях, которые покинули эти места, но оставили память в названии поселения. П.И. Небольсин сообщает о ногайцах-мусульманах, обращённых в казачье сословие в связи с известными событиями 1736 г. В то время как П.И. Рычков сообщает, что нагайбаки уже до 1736 г. были христианизированы. Тогда о каких же ногайцах-мусульманах идёт речь у П.И. Небольсина? Он пишет, что ногайцы вступили в контакты с другими «сходцами» тоже мусульманами, с которым разделили дальнейшую судьбу, например, освобождение от ясака и переход в казачье сословие. Думается что другие «сходцы» это были те, которые по П.И. Рычкову сбежали из казахского плена и оказались расселёнными среди крещёных татар-казаков Нагайбакской крепости (см. ниже). По-видимому, ногайцы-мусульмане вместе с «азиатцами» составили если и не монолит, то своеобразную полиэтничную группу из вчерашних мусульман, а ныне новокрещёных, вошедших в состав казаков Нагайбакской станицы.

В заключительной части сообщения П.И. Небольсин упоминает

¹ Там же.

населённые пункты, оставленные нагайбаками в Восточном Закамье и об их современных жителях. Село Нагайбаково, пишет он, существует и сейчас в Белебеевском уезде, около оз. Акайкуль, а в пятидесяти пяти верстах от него есть с. Бакалы¹. П.И. Небольсин называет их «нагайбаками» и «бакалами», используя данные названия в качестве этнонимов. Нагайбаки Чебаркульского района Челябинской области вплоть до настоящего времени сохранили локальный этноним – «бакалы»² (см. ниже).

Сообщение П.И. Небольсина объясняет, что этническим субстратом нагайбаков были крещёные татары Казанской губернии и ногайцы, переселившиеся в Восточное Закамье из низовьев р. Волги. Обе группы вступили здесь во взаимодействия друг с другом и с переселёнными сюда же «азиатцами» и в 1730–1750-х гг. сформировали единую сословную группу – татар-казаков. Сообщение П.И. Небольсина свидетельствует о консолидационных процессах внутри этой группы. Общим идентификационным фактором у них была принадлежность к казачеству. По наблюдению П.И. Небольсина мужчины-нагайбаки заметно приблизились к русским, в то время как женщины «все остаются татарками»³.

О ногайском происхождении говорит какой-то документ, имевшийся у Е.А. Бектеевой. Сама автор статьи называет нагайбаков, как было отмечено выше, крещёными татарами, но при этом ссылается на некую бумагу, где речь идёт о ногайцах, принявших крещение в Казани. В частности она передаёт со страниц этого документа, что сразу после взятия Казани царём Иоанном Васильевичем Грозным 1 октября 1552 г. «ногаи» приняли крещение, были записаны в подушный оклад и расселены на свободных башкирских землях⁴.

Данный источник упоминается также и Ф.М. Стариковым⁵. Д.М. Исхаков обращает внимание на то, что в этом случае следует учитывать, что в

¹ Там же. С. 21-22.

² ПМА. Челябинская обл., Чебаркульский р-н, д. Попово, 2014.

³ Небольсин П.И. Там же.

⁴ Бектеева Е.А. Там же. С.165.

⁵ Стариков Ф.М. Откуда взялись казаки. С. 176.

настоящем документе отмечены Уфимская губерния, Мензелинский и Белебеевский уезды. Это говорит о том, что бумага была составлена не ранее конца XVIII в. Казанский исследователь считает, что составители документа могли использовать укороченный вариант эндоэтнонима нагайбак – нагай, нугай¹.

О ногайско-кыпчакских корнях нагайбаков писал М.И. Ахметзянов. На это, по его мнению, указывают названия деревень с которыми предки нагайбаков имели тесные связи – Апазово и Кара-Дуван². Говор нагайбаков очень близок к говору заказанских кряшен, которые в свою очередь испытали сильное влияние ногайско-кыпчакских групп³. Усиливает версию ногайско-кыпчакского происхождения также гипотеза о связях нагайбаков с арскими татарами.

Ногайская версия усматривается у М.А. Круковского. Путешествуя по Южному Уралу, он слышал различные сообщения от местных жителей, которые, соединившись, сформировали его точку зрения по данному вопросу. Автор впервые встречается с этой группой и первичную информацию о происхождении нагайбаков черпает у местного священника. Слабо осведомлённый батюшка объяснял: «Должно быть, что-нибудь монгольское (происхождение – *И.А.*), потому что язык сильно смахивает на башкирский»⁴.

Исходя из собственных представлений, М.А. Круковский считает, что нагайбаки представляют смесь башкир с татарами, преимущественно астраханскими. Далее он сообщает, что когда-то воинственный народ башкиры пользовались милостями московских царей, потому что Башкирия, называвшаяся тогда Уфимским воеводством, служила для России оплотом от нападений «полчищ астраханцев-узденей». Чтобы положить преграду наступательному движению узденей в богатый край и далее в Россию, русские начали строить остроги, городки и крепости, и вверили защиту их

¹ Исхаков Д.М. Этнографические группы татар. С. 143.

² Ахметзянов М.И. К этнолингвистическим процессам в бассейне р. Ик. С. 65.

³ Исхаков Д.М. Там же. С. 143-144.

⁴ Круковский М.А. Там же. С. 261.

башкирам. Своим предводителем башкиры выбрали одного из родоначальников, некоего Нагай-бака. Они победоносно отразили врага и прогнали его за Урал. Победителям была оказана милость московских царей, за ними укреплены были земли всего края, но вслед за тем у них стали поселять инородцев с Волги и прилегающих мест; смешавшись с этими пришельцами, башкиры и превратились в нагайбаков. Впоследствии из них образовали полки казаков, переселили в Оренбургский край и объявили их православными¹.

Башкирский компонент, вероятно, мог войти в состав нагайбаков, хотя прямых свидетельств тому нет. Известно, что в число нагайбаков в Белебеевском уезде была «вкраплена» какая-то часть крещёного тептярского населения (Приложение Б, табл. 1, 2), но последних, вероятно, было совсем немного². Несколькими годами раньше о башкирском происхождении бакалинских кряшен высказывался Н.Ф. Катанов³. В.П. Семёнов-Тян-Шанский отмечал нагайбаков как потомков ногайцев⁴.

Заслуживает внимания то, что М.А. Круковский замечает астраханско-татарский компонент в формировании нагайбаков, что не противоречит гипотезе о ногайском происхождении исследуемой группы. Что же касается башкирского компонента, то каких-либо прямых свидетельств его присутствия в известных документах не имеется. Однако можно говорить о возможной связи нагайбаков с крещёными тептярями, которые проживали в непосредственной близости друг с другом. Рассматривать тептярей как один из компонентов в генезисе нагайбаков позволяют имеющиеся в нашем распоряжении материалы.

В документе «Дело правительственных распоряжений тептярей и бобылей» за 1858 г.⁵ имеются сведения о населении крепости Нагайбакской, с. Бакалы, д. Балыклы, Старые Маты, Акманово, Костеево и Килеево после

¹ Там же. С. 262-263.

² Асфандияров А.З. Западные башкиры по переписям 1795-1917 гг. С. 70, 116, 130, 167.

³ Катанов Н.Ф. Там же. С. 1-37.

⁴ Россия. Полное географическое описание нашего отечества. С. 231.

⁵ РГИА. Ф. 853, оп. 1, д. 97.

того как эти населённые пункты покинуло казачье население. В документе здешнее население называется «крещёные тептяри» и речь идёт о переселении их в один населённый пункт, дабы изолировать от односельчан – «магометан» и «язычников». На что последовал ответ в виде просьбы к генерал-губернатору Оренбургской губернии «об оставлении их на настоящих местах их поселения по тому уважению, что они не новокрещёные, а старокрещёные тептяри, и что предки их заявили на эти земли назад тому за 150 лет»¹. Это лишний раз подтверждает, что оставшееся не казачье население нагайбакских станиц в Белебеевском уезде являлось родственным нагайбакам, а то, что их именовали тептярями, подтверждает тезис о сложности и многокомпонентности формирования нагайбаков (см. выше).

Ногайские корни происхождения некоторым образом учитываются и Д.М. Исхаковым. Он утверждает, что, конечно, этническую основу нагайбаков образовали христианизированные казанские татары, но с осторожностью добавляет, что под казанскими татарами необходимо подразумевать их позднейший – ногайско-кыпчакский компонент². Казанским исследователем перечисляются следующие основные составляющие, принявшие участие в формировании нагайбаков – ногайско-кыпчакские, финноугорские, азиатские и крещёные тептяро-башкирские³.

Адептом ногайской гипотезы был М.С. Глухов, абсолютно полагавший, что ногайская этническая среда была решающей не только при формировании нагайбаков, но и других групп волго-уральских татар. В рамках ногайской гипотезы М.С. Глухов предлагает собственное объяснение происхождению этнонима «керэшен» от более древнего – «кераит», а корни христианского вероисповедания кряшен возводит к эпохе бытования несторианства среди древних тюрок⁴.

Имеется ещё одна версия, которая была услышана в 1998 г. от

¹ Там же. Л.л. 34 об.–35.

² Исхаков Д.М. Этнографические группы татар. С. 143.

³ Там же.

⁴ Глухов М.С. Судьба гвардейцев Сеюмбеки. С. 106-135; Он же. И сошлись у реки народы.

директора Нагайбакского историко-краеведческого музея А.М. Маметьева. Он рассказывал, что в 1533 г. восемнадцатилетняя дочь Ногайского мурзы Юсуфа – Сеюмбике вышла замуж за Казанского хана Жангарея. Сопровождая молодую жену в качестве личной охраны, в Казань отправилось шестьсот холостых воинов княжеского рода. После череды дворцовых интриг, они оказались на Арской заставе, а после взятия Казани русскими были крещены¹.

Ногайцы ещё с эпохи Казанского ханства по разным обстоятельствам вливались в среду казанских татар². И.Г. Георги сообщает, что татары имеют предания, в которых говорится о разных этнических группах, оседавших на берегах Волги и сливавшихся с татарами, а также о значительной доле ногайцев среди их предков³. Определённую усложнённую, а иногда и запутанность в деле изучения проблемы формирования нагайбаков привносит весьма свободное использование терминов «ногаи» и «татары» в разных источниках вплоть до конца XIX в. В некоторых моментах оба названия противопоставляются, отделяя собственно ногайцев и казанских татар, а в иных случаях этнонимы «ногаи» и «татары» выступают как тождественные, создавая ситуации этнонимических камуфляжей.

Согласно лингвистическим данным⁴ в этническом субстрате нагайбаков преобладает поволжско-татарский компонент. Вместе с тем, ни в коем случае не следует преуменьшать важности участия ногайско-кыпчакских и поволжско-финских групп в формировании нагайбаков. В этом моменте позиция автора совпадает с точкой зрения большинства исследователей. Некоторое затруднение в изучении вопроса о происхождении нагайбаков связано, также, и с тем, что данный этноним появился в литературе сравнительно поздно⁵.

Кроме татарских и ногайских в формировании нагайбаков принимали участие и, так называемые азиатские компоненты. На территорию

¹ ПМА. Челябинская обл., Нагайбакский р-н, с. Фершампенуаз, 1998; Маметьев А.М. Новое о нагайбаках.

² Хамидуллин Б.Л. Народы Казанского ханства: этносоциологическое исследование. С. 178-182.

³ Георги И.Г. Там же. С. 11.

⁴ Ахметзянов М.И. Там же. С. 58-71.

⁵ Небольсин П.И. Там же. С. 20-22.

Оренбургской губернии попадало определённое число беглецов-азиатов, находившихся в плену у казахов. Они не повлияли заметным образом на культуру нагайбаков и носят характер адстратных влияний. Этот экзотический компонент в составе нагайбаков некоторое время был заметен, потому и отмечался наблюдателями¹. Не проявляясь в культуре, он сохранил своё присутствие в номенклатуре нагайбакских фамилий² (Приложение Б, табл. 33).

Перечень этнонимов и численность этих бывших азиатских пленников, осевших в Оренбургской губернии сообщает П.И. Рычков: персов – 106, арабов – 17, турок – 15, армян – четыре, каракалпаков – 21, бухарцев – семь, хивинцев – четыре, кубанцев – четыре, узбеков – пять, бадахшанцев – один, талышей – четыре, афганцев – два человека и др. Всего им было насчитано 212 человек, которые, в соответствии с привилегией, пожалованной Оренбургу в 1752 г., были приняты в российское подданство и поселены на башкирские земли. Из них приняли крещение и вошли в состав казаков Нагайбакской крепости и соседних станиц персов – 45, арабов – 12, бухарцев – три, каракалпаков – два человека³. Бегство подобных азиатских пленников, видимо было регулярным, и большинство выбегавших из казахского плена добровольно являлось к российской администрации, чтобы принять крещение, после чего селились на землях Оренбуржья⁴.

Побывавший в здешних местах в 1770-х гг. Н.П. Рычков, сообщает, что в числе жителей Нагайбакской крепости были «персияне, авганцы, каракалпаки, кызыл-баши и аравитяне». Все они приняли христианство, были зачислены в казачье сословие, занимались земледелием, скотоводством и несли казачью службу⁵. Как видно из сообщения, к 1770 г. среди крещёных «азиатцев» наблюдался процесс аккультурации местной этнической средой.

¹ Рычков Н.П. Там же. С. 68-69; Георги И.Г. Там же. С. 75-84; Лепёхин ИИ. Записки путешествия Академика Лепёхина. С. 146-147; Фальк И.П. Там же. С. 260.

² Бектеева Е.А. Там же. С. 166.

³ Рычков П.И. Там же. Ч. I. С. 191-192.

⁴ Там же.

⁵ Рычков Н.П. Там же. С. 68-69.

Ассимиляции ещё не произошло, поскольку автором перечисляются этнонимы, зафиксированные ещё П.И. Рычковым, но совместная жизнь и служба уже сближает эти группы¹.

Этническая картина этого региона в 1770-х гг. весьма живописно представлена И.Г. Георги. Наибольшее число среди переселившихся «азиатцев», по его мнению, составляли персы, несколько меньше – арабы, которые «поселились в нарочито великом числе... разных оренбургских городов у тамошних татар. Самое большое число персиян живёт под именем кызылбаш в Оренбургской губернии, в Ставропольском уезде совокупно, а около Оренбургской линии и между уфскими татарами рассеянно. Они по большей части ушли к нашим татарам из киргизской неволи, и состоят из простых людей или персидской черни»².

Здесь видно, что из всех азиатских народов преобладали выходцы из Персии. Автор отмечает, что часть их жила среди уфимских татар и близ оренбургской линии. Несомненно, это та часть «новопришедших», отмеченная П.И. Рычковым, которая влилась в состав казаков Нагайбакской крепости. Возможно, что не все из них были ираноязычными. И.Г. Георги фиксирует местное название персов «кызылбаши», которое также было замечено И.И. Лепёхиным и Н.П. Рычковым, и возможно имеет связь с тюркоязычным населением Персии. Кроме того, не все из этих «азиатцев» принимали крещение. Некоторые продолжали оставаться мусульманами. Например, И.Г. Георги даёт объяснение этому прозвищу: «Кызылбаш есть такое имя, которым киргизцы и другие татары вообще называют персиян в поругание, чему может быть причиною персидская разность в рассуждении веры»³. Оппозиция между персами-шиитами и другими среднеазиатскими народами, исповедующими суннитский ислам, отразилась в данном случае на появлении этнического прозвища, происходящего от известного этнонима

¹ Исследователи-путешественники о Башкортостане XVIII в. С. 258.

² Георги И.Г. Там же. С. 76 .

³ Там же. С. 78.

тюрок Ирана.

О признаках ассимиляции персов говорят их хозяйственные занятия и духовное состояние. «Ставропольские кызылбаши производят землепашество; живущие при линии служат по большей части у других татар, пасут их стада и ходят за арбузными их огородами. Ставропольские так, как и нагайбацкие персияне крестились в грекороссийскую веру. Все же прочие содержат магометанский закон по Алиеву толкованию, и чрез то, выключая частные обряды, сходятствуют с прочими народами магометанской веры татарами в праздниках, пище, счислении времени, многожёнстве, свадебных, похоронных и других обрядах так, как и во всём житии. Хивинцы, ташкентцы и туркестанцы живут... у всех татар, однако малыми только обществами и везде не в великом числе... но больше к татарам присовокупляются... немало их из киргизской неволи к нам спаслось и осталось у нас на поселении»¹.

Имеются сообщения и о других «азиатцах», вошедших в состав татар Оренбургской губернии: «аральцы... которым удастся от киргизской неволи избавиться бегством; и в таком случае пристают они к каким бы то ни было татарам. О тухменцах... новые выходцы из сих орд перебежали все от киргизцов и живут у наших кызылбаши и у других оренбургских и уфских татар хотя и рассеяно, однакож в нарочито знатном числе»². Сообщения И.Г. Георги об этих иноэтничных группах среди уфимских татар подтверждают данные П.И. Рычкова об участии среднеазиатско-кавказских элементов в формировании нагайбаков.

В 1758 г. В.Н. Витевский опубликовал книгу, посвящённую первому губернатору Оренбуржья И.И. Неплюеву, где изложены сведения о тех же самых «выходцах из киргизского плена»: «Впоследствии Нагайбацкая крепость и её окрестности сделались средоточием всех выходцев из киргизского плена, пожелавших креститься... Выходцев киргизских степей крестили в Уфе или Оренбурге и поселяли на жительство в Нагайбацкой

¹ Там же.

² Там же. С. 78-79.

крепости или в приписанных к ней посёлках»¹.

Пример крещения одного из этих «азиатцев» приведён В.Н. Витевским: «Находясь в Петербурге, Неплюев 18 февраля 1752 г., между прочим, писал Тевкелеву: «По присланной, при доношении вашего высокоблагородия, от 20 минувшего генваря, о выбежавших из киргиз-кайсацкого полону ведомости показан в выходе персидской области араб Ходжи Реджепов, который, по желанию его, в Уфе имеет быть крещён и отослан на житьё в Нагайбацкую крепость... Все крестившиеся выходцы из киргизского «полону» также стали называться нагайбаками по местожительству»².

Только в редких случаях, по информации В.Н. Витевского, этих выходцев отправляли на родину: «так двое турок, бывшие в персидском плену и вышедшие в 1747 г. чрез киргизские степи в Оренбург, были препровождены Неплюевым в Астрахань, откуда губернатор Брылкин должен был отправить их с письмом к крымскому хану «с выдачею им на корм дороною пристойного числа денег»³. И по сообщению В.Н. Витевского мы видим, что весьма заметным компонентом в формировании нагайбаков были «выходцы из киргиз-кайсацкого плена». Далее он добавляет, «что в состав нагайбаков вошли впоследствии и крещёные калмыки и другие инородцы»⁴.

«Выходцев из киргизского плена» в составе казаков Нагайбакской крепости отмечала и Е.А. Бектеева. К написанному ранее она добавляет, что «позже, в царствование императрицы Екатерины II, сюда же были включены пленные турки и арабы», приводя в пример нагайбакские фамилии: «Аюбашев⁵ – медвежья голова, Карабашев – черноголовый, Арапов. Все они слились впоследствии с нагайбаками и образовали как бы особое племя»⁶. В дальнейшем эти группы переселенцев с их прежними этнонимами в официальных документах не упоминаются, и причисляются, по всей

¹ Витевский В.Н. И.И. Неплюев и Оренбургский край в прежнем его составе до 1758 г.

² Там же. С. 441.

³ Там же. С. 440.

⁴ Там же. С. 441.

⁵ В тексте Е.А. Бектеевой было написано: «Агабашев – медвежья голова». Несомненная опечатка.

⁶ Бектеева Е.А. Там же. С. 165.

видимости, в число «казаков» и «новокрещёных». Какое точное число этих «крещёных азиатцев» влилось в состав населения Нагайбакской станицы – не известно. Даже если допустить, что их численность была около сотни человек – это мог быть весьма заметный компонент в составе населения.

Ещё одно свидетельство присутствия «крещёных азиатцев» находим в работе башкирского исследователя С.У. Таймасова. Во время Крестьянской войны 1773–1775 гг. Нагайбакская крепость находилась на территории боевых действий. Опираясь на различные архивные материалы, автор пишет, что большинство населения с. Бакалы и Нагайбакской крепости встало на сторону бунтовщиков. «Около 17 декабря 1773 г. сюда (в Нагайбакскую крепость – *И.А.*) прибыл уполномоченный ставки Пугачёва Василий Торнов, крещёный иранец (настоящее имя Валит). По словам самого Торнова, он был послан, «чтоб быть ему в Нагайбакской крепости командиром». В течение восстания В. Торнов имел большую власть в регионе «от Бакалов до Казанского уезда и от Бугульмы до Мензелинска»¹.

Имеет перспективу начатое недавно физико-антропологическое изучение нагайбаков. На сегодняшний день проведены дерматоглифические исследования некоторых групп. Эти данные уже позволяют говорить о связях нагайбаков с европеоидными и европеоидно-монголоидными группами Поволжья и Западной Сибири как тюркского, так и финно-угорского происхождений². Более точные результаты покажут дальнейшие исследования.

Таким образом, этническим субстратом нагайбаков вполне возможно считать средневожских татар, влияние которых усматривается, главным образом в языке и многих чертах этнической культуры (см. ниже). В этот же субстрат могли входить и какие-либо группы ногайцев, которых было немало среди служилого населения бывшего Казанского ханства. Суперстратными

¹ Таймасов С.У. Восстание 1773-1774 гг. в Башкортостане. С. 45-50.

² Макеева А.И. Первые дерматоглифические исследования нагайбаков. С. 86; Она же. Дерматоглифика кряшен Поволжья и Урала.

элементами формирования нагайбаков, вероятнее всего, явились прочие этнические группы Среднего Поволжья и Нижнего Прикамья, увлечённые переселенческим потоком в Восточное Закамье и подвергшиеся христианизации. Среди них предполагаются чуваша, восточные марийцы и, возможно, закамские удмурты. Адстратные компоненты в процессе сложения нагайбаков усматриваются среди, так называемых, «крещёных азиатцев». К 1840-м гг. эти разнородные в прошлом группы уже, вероятнее всего, были консолидированы и имели общее самосознание.

Возникновение феномена нагайбаков и развитие комплекса их групповых идентичностей с 1736 по 1843 гг. происходило под непосредственным влиянием политики России по освоению и обустройству территории Среднего Поволжья, Нижнего Прикамья и Южного Приуралья. Здесь следует выделить три основных составляющих генезиса нагайбакской идентичности – конфессиональную, этническую и сословную. Из этих трёх компонентов в большей степени взаимосвязаны между собой конфессиональный¹ и этнический² и наиболее самостоятелен сословный³ фактор.

Этнический субстрат нагайбаков формировался со второй половины XVI в. до 1736 г. – времени возникновения данной группы. Таковым являлось крещёно-татарское население, в общем колонизационном потоке постепенно переселявшееся с территории Среднего Поволжья в различные уезды восточной части Казанской губернии⁴, в частности – в Уфимскую провинцию. К началу второй трети XVIII в. крещёные татары являлись конфессиональной

¹ Атнагулов И.Р. Религиозная идентичность нагайбаков: история формирования и современное состояние. С. 305-312.

² Он же. Формирование и современная этническая идентичность нагайбаков. С. 334-340.

³ Он же. Нагайбаки: этническая и сословная специфика (1736-1842 годы). С. 99-106.

⁴ Исхаков Д.М. Этнодемографическое развитие нагайбаков до первой четверти XX в. С. 5.

группой в составе поволжских татар и, вероятнее всего, представляли сформировавшуюся новую идентичность на базе принадлежности к православному христианству. Об этом свидетельствует, например, сложившийся и общеупотребляемый эндоэтноним «керэшеннэр», имеющий, как известно, конфессиональное происхождение¹. Другим признаком сложившейся идентичности являлось, то, что эта группа не присоединялась к протестным движениям аборигенов региона, а выступала на стороне российских властей².

Кряшены, несмотря на изначальную, определённую этническую гетерогенность в составе, сформировались во вполне однородную, в смысле религиозной и языковой самоидентификаций, группу, обладающую общим групповым самосознанием, зафиксированном в общеупотребляемом самоназвании – «керэшеннэр». Это самоназвание – конфессионим на первых порах выделило их как конфессиональную группу в составе татар Среднего Поволжья и Прикамья. Не помешала групповой консолидации и территориальная разобщённость различных групп кряшен. Таким образом, религиозная идентичность, сформировавшаяся в результате решительных государственных действий второй половины XVI – первой трети XVIII вв., стала не только внешней маркирующей кряшен, но и основой для зарождения нового идентификационного признака в сознании группы.

Дальнейшие действия государственной власти по обустройству региона нашли поддержку именно у этой части инородческого населения, что привело к формированию новой социальной группы в составе крещёных татар – казаков. Именно эта группа – будущие нагайбаки из всех групп крещёных татар выработали впоследствии особое самосознание.

Формирование субстрата нагайбаков завершилось вступлением крещёных татар Уфимской провинции в казачье сословие в 1736 г. и положило начало собственно нагайбакской истории. Пребывание в казачьем

¹ Атнагулов И.Р. Уровни этнического самосознания и этнонимическая номенклатура нагайбаков. С. 104.

² Рычков П.И. Там же. Ч. II. С. 206-207.

сословии на территории Уфимской провинции – Белебеевского уезда Оренбургской губернии до 1843 г. – времени переселения в Южное Зауралье – сопровождалось усилением социального барьера между нагайбаками и крещёными татарами не казачьего сословия. Групповое дистанцирование возникает как результат развития новой и доминирующей формы идентичности нагайбаков – сословной. В истории народов мира известно множество случаев, когда носители одного и того же языка или каких-либо других общих культурных черт не считают друг друга сородичами, если они занимаются разным делом¹.

Оставаясь, по сути, теми же кряшенами по религиозной принадлежности и комплексу элементов материальной культуры, имея общую идентификационную базу со всеми группами поволжских татар по языковой принадлежности, они транслируют собственную сословную идентичность. Нагайбаки являлись сословием в составе крещёных татар Белебеевского уезда вплоть до 1843 г.

¹ Геллнер Э. Нации и национализм // <http://www.klex.ru/dfj>

ГЛАВА II

ИДЕНТИЧНОСТИ НАГАЙБАКОВ С СЕРЕДИНЫ XIX ДО НАЧАЛА XX В.: СТРУКТУРА И ФАКТОРЫ ТРАНСФОРМАЦИИ

2.1 Социально-политические аспекты трансформации идентичностей нагайбаков с середины XIX до начала XX в.

Нагайбаки, сформировавшись как служилое население, оказались вовлечёнными в дальнейшие государственные проекты по обустройству Оренбургской губернии и Оренбургского казачьего войска. С 1843 г. в истории нагайбаков возникли перемены принципиального характера, повлиявшие на всё дальнейшее их развитие. По предложению военного губернатора Оренбургской губернии Павла Петровича Сухтелена (1788–1833) было решено создать буферную зону между башкирами и казаками, путём переноса границ вглубь казахских земель. Эта акция сопровождалась массовым переселением казаков внутренних кантонов Оренбургской губернии на вновь устраиваемые внешние линии¹.

Необходимость проведения подобного мероприятия была связана с тем, что Оренбургская линия, устроенная в середине XVIII в. не решила окончательно проблемы разделения башкир и казахов, и по-прежнему оставалась местом очень беспокойным. Между этими двумя группами военные столкновения были обычным делом. Русское казачье население, оказавшееся расселённым вдоль р. Урал с 1730-х гг., испытывало постоянные беспокойства с обеих сторон². Поэтому было решено разделить башкир и казахов полосой в 120-150 вёрст³, тем самым, обезопасив, также и русское казачье население. Эта «санитарная полоса» по замыслу, также, должна быть заселена русскими казаками.

¹ Рыбалко А.А. С. 17.

² Галигузов И.Ф. Станица Магнитная. С. 31-36; История Башкортостана. С. 195.

³ Рыбалко А.А. Там же.

Нагайбаки, находившиеся до 1843 г. на территории Белебеевского уезда, в ходе этой кампании оказались переселёнными в Оренбургский, Орский, Верхнеуральский и Троицкий уезды. При этом они образовали три географически изолированные группы: северную – Троицкий, центральную – Верхнеуральский и южную – Оренбургский и Орский уезды. Последняя к началу XX в. оказалась ассимилирована татарами, поэтому нами рассматриваются в основном центральная (Верхнеуральская) и северная (Троицкая) группы, оказавшиеся географически в Южном Зауралье.

Смена территории проживания, изменение этносоциального окружения отразились на эволюции их культуры, самосознания и, как следствие, привели к новому вектору развития идентичностей. К началу XX в. изменения в культуре и самосознании стали настолько очевидными, что отмечались целым рядом исследователей. Географическая изоляция от соплеменников – крещёных татар Восточного Закамья и тесные контакты с новым этническим окружением – русскими и казахами повлияли на формирование новых идентификационных признаков, очерчивающих их новый этносоциальный статус. Итак, новой этнической территорией большинства нагайбаков становится Южное Зауралье.

До русской колонизации постоянных населённых пунктов в этом регионе не было. В тёплое время года, вплоть до левого берега р. Урал, здесь кочевали казахи¹. По правую сторону – башкиры². Обычно башкиры и казахи предпочитали устраивать места своих постоянных дислокаций (зимовок) подальше от этих земель, совершая время от времени «барымту» – регулярные набеги с той и другой стороны³.

В соответствии с планом изменения границ, в 1830-х гг. в правительстве обсуждался вопрос о строительстве новой линии казачьих укрепленных поселений по направлению от г. Орска до станицы Берёзовской,

¹ Рычков П.И. Там же. Ч. II. С. 136.

² Мурзабулатов М.В. Скотоводческое хозяйство зауральских башкир в XIX – начале XX в. С. 62.

³ ГАОО. Ф. 6, оп. 3, д. 2442/4, л. 1; Стариков Ф.М. Историко-статистический. С. 149-150.

находившейся на Троицкой (Уйской) линии немного восточнее г. Троицка (Приложение А, карта 2). Она должна была значительно сократить прежнюю границу, проходившую вдоль р. Урал и Уй. В 1833 г., после скоропостижной смерти П.П. Сухтелена, император Николай I назначает генерал-губернатором Оренбургской губернии Василия Алексеевича Перовского (1794–1857), который и реализовал данный проект¹.

Устройство новой линии начало осуществляться в 1835–1837 гг. Вновь основанные станицы и посёлки заселялись казаками со старой линии, внутренних станиц и солдатами линейных батальонов, обращённых в казаки. Казаков, живших внутри губернии, и не желавших переселяться на линию, было предписано обращать в поселённые кавалерийские полки². Это вызвало новое значительное переселение казаков, при этом часть их поселилась между новой и старой линиями.

Населённые пункты оренбургских казаков, заложенные между старыми (Верхнеуральской и Троицкой) и новой линиями вошли в, так называемый, Новолинейный район. Все посёлки были основаны почти одновременно в течение одного-двух лет. В литературе часто обозначается дата основания этих посёлков как 1842 г. Она является не точной, поскольку в 1842 г. вышли лишь два Указа об упразднении казачьих подразделений внутренней части Оренбургской губернии и переводе казаков Ставропольского Калмыцкого войска в состав Оренбургского³. Правила о переселении этих казаков в Новолинейный район были утверждены Военным Министром А.И. Чернышёвым 28 февраля 1843 г., которые в том же году были опубликованы⁴. Таким образом, переселение казаков, а значит и строительство посёлков, состоялось не ранее весны 1843 г.

Если названия населённых пунктов, возникших в Южном Зауралье до начала XIX в. формируются на основе местной, в основном, тюркской

¹ Рыбалко А.А. Традиционная архитектура оренбургских казаков. С. 17-18.

² Там же.

³ Правила о переселении. С. 3.

⁴ Там же.

топонимии или в русле русской топонимической традиции, то названия новых укреплений и станиц имели принципиально другое происхождение. Основанные в 1835–1837 гг. были названы в честь лиц императорской фамилии и имели следующие названия: крепость Императорская – по имени царствующего тогда Николая I; Наследницкая – в память пребывания в 1837 г. в Оренбургской губернии наследника русского престола, сына Николая I, Александра (будущий Александр II). Крепости Константиновская, Николаевская, Михайловская, а также станицы Александровская, Мариинская, Ольгинская названы именами несовершеннолетних сыновей Николая I – Константина, Николая, Михаила, и дочерей – Александры, Марии и Ольги¹. Ряд других населённых пунктов носят имена Великих князей и княгинь. Генерал-губернатор В.А. Перовский до конца своей жизни был в дружеских отношениях с Николаем I и вхож в его семью, поэтому обилие подобных названий населённых пунктов вполне объяснимо².

Населённые пункты, основанные в 1843–1844 гг., имели номерные обозначения – от № 1 до 32. Одновременно с этим были запланированы официальные наименования³. В качестве названий станиц были предложены такие, какие прославляли бы победы Русской армии, как на территории России, так и в заграничных походах, а один из номерных был назван в честь императора Петра I.

Казачьи посёлки, основанные на территории будущего Нагайбакского района, получили следующие наименования. Посёлок № 1 – Кассель назван в честь взятия 19 сентября 1813 г. русскими войсками одноимённого города – столицы Вестфальского королевства. Остроленка, № 2 – в связи с подавлением восстания в Польше под г. Остролёнкой в 1831 г. Фершампенуаз, № 3 получил название в память о победе, одержанной объединёнными войсками России, Германии и Австрии 13 марта 1814 г. на

¹ Беликов А.Н. Заселение южноуральских степей в XVIII – XIX вв.

² Рыбалко А.А. Там же.

³ Правила о переселении. С. 34.

окраине французского г. Фер-Шампенуаз над армией Наполеона. Посёлок № 4 – Париж назван в честь взятия столицы Франции, и завершения заграничных походов 1812–1814 гг. Требия, № 8 – в память о боях русско-австрийских войск под командованием А.В. Суворова, 6-8 июня 1799 г., против французов под командованием генерала Макдональда у берегов р. Треббия (северная Италия). Арси, № 24 получил название в память о взятии французского г. Арси-сюр-Об в марте 1814 г. В сражении принимали участие Оренбургские казаки. Посёлок № 31 – Куликовский назван в честь Куликовской битвы 1380 г¹ (Приложение А, карта 2).

В честь побед русского оружия получили наименования, также, следующие станицы Новолинейного района, основанные в первой половине 1840-х гг.: № 6 – Полтавская, № 9 – Кацбах, № 10 – Полоцкая, № 11 – Нови, № 12 – Рымникская, № 13 – Бреда, № 14 – Аландская, № 15 – Бриент, № 16 – Кваркен, № 17 – Андрианополь, № 18 – Кульм, № 19 – Измаильская, № 20 – Браиловская, № 21 – Наваринская, № 22 – Варшавская, № 23 – Краснинская, № 25 – Березинская, № 26 – Бородинская, № 27 – Чесменская, № 28 – Тарутинская, № 29 – Лейпциг, № 30 – Варна, № 32 – Берлин. Станицы № 5 – Великопетровская и № 7 – Елизаветинская названы в честь императора Петра I и императрицы Елизаветы Петровны² (Приложение А, карта 2). До сих пор существует мнение о том, что названия эти давали сами казаки, участвовавшие в военных кампаниях. Присвоение названий, поселениям было акцией административной, волонтеристской, поддержанной на высочайшем уровне в Петербурге³.

Новолинейным станицам, основанным в 1850-х гг. и позже присваивали имена крупных начальников Оренбургского казачьего войска и лиц, принявших активное участие в освоении Оренбургского края. Посёлок Неплюевка назван в честь губернатора И.И. Неплюева – первого

¹ Шувалов Н.И. От Парижа до Берлина по карте Челябинской области: Топонимический словарь.

² Там же.

³ Рыбалко А.А. Там же. С. 37.

руководителя Оренбургской губернии; п. Татищево – в честь В.Н. Татищева; Сухтеленский – в честь П.П. Сухтелена – генерал-губернатора Оренбургской губернии (1830–1833); п. Углицкий – в честь А.В. Углицкого – атамана Оренбургского казачьего войска. По его инициативе в 1812 г. были созданы тридцать башкирских казачьих добровольческих полков, из них четырнадцать дошли до столицы Франции – Парижа. Посёлок Агаповка – в честь крупного чиновника Оренбургского казачьего войска П.О. Агапова. Посёлок Александро-Невский назван в честь князя Новгородского и Великого князя Владимирского Александра Невского. Село Анненское – в честь императрицы Анны Иоанновны. Оренбургские казаки помнят её как государыню, определившую их в нынешнее сословие. Посёлок Астафьевский своё название получил по имени М.И. Астафьева – генерал-лейтенанта, наказного атамана Оренбургского казачьего войска. Посёлок Катенинский назван в честь А.А. Катенина – Оренбургского губернатора (1858–1860). Могутовский – в честь В.И. Могутова – сотника и первого атамана Оренбургских казаков (1748–1778). Обручѣвка – в честь В.А. Обручева – Оренбургского губернатора (1842–1851)¹. Посёлок Ершовский назван в честь наказного атамана Оренбургского казачьего войска В.И. Ершова. Посёлок Куропаткинский назван в честь генерала Алексея Николаевича Куропаткина (1848–1925), принимавшего участие в среднеазиатских военных походах 1867–1868 гг. и командовавшего войсками в русско-японскую кампанию в 1904 г. Кроме того, целый ряд населённых пунктов Верхнеуральского и Троицкого уездов был назван в память об участии казаков в различных заграничных военных кампаниях второй половины XIX – начала XX вв.: Балканы, Шипкино, Порт-Артур и др.

В Оренбургской губернии на землях, принадлежащих казачьему войску параллельно общегосударственному принципу политико-административного деления на губернии и уезды существовало ещё и административно-

¹ Правила о переселении. С. 5.

территориальное деление казачьих земель на военные отделы и станицы (станичные юрты), носящие наименования по административным центрам – станицам. Прочие населённые пункты с казачьим населением назывались посёлками, небольшие – хуторами. Всего военных отделов на землях Оренбургского казачьего войска было три – Первый (Оренбургский), Второй (Верхнеуральский) и Третий (Троицкий). Границы отделов немного не соответствовали границам уездов, но поселения нагайбаков, входящие в один уезд попадали также и в состав одного отдела. В состав Первого отдела входили земли Оренбургского и Орского, Второго – Верхнеуральского, Третьего – земли Троицкого и Челябинского уездов. Казаки-нагайбаки были расселены во всех трёх отделах.

Населённые пункты нагайбаков Второго отдела на уровне станичных юртов не имели единого управления и подчинялись разным административным центрам. Кассель и Остроленка подчинялись Верхнеуральскому, Париж – Великопетровскому, Требия – Магнитному, Фершампенуаз – Березиновскому станичным юртам. Таким образом, у нагайбаков Верхнеуральского уезда сложилась своеобразная ситуация при которой они, с одной стороны, были расселены в моноэтнических посёлках, что способствовало укреплению и развитию их собственной групповой идентичности. С другой стороны, все нагайбакские посёлки были разъединены казачьей административной системой. Каждый нагайбакский посёлок подчинялся своей казачьей станице, где проживали русские. Это способствовало возникновению более интенсивных межэтнических связей, сопровождавшихся приобретением целого ряда черт русской культуры, лексическими заимствованиями и в итоге усвоением русского языка как второго разговорного.

Этнический состав населения Новолинейного района во второй половине XIX – начале XX вв. выглядел следующим образом. К моменту его создания основным населением степного и лесостепного Зауралья являлись

казахи подразделений кипчак и кирей Среднего, а также байулы и жетыру Младшего Жузов¹. Они обитали здесь, в основном летом, а с середины осени до середины весны степь оставалась безлюдной².

По плану авторов проекта строительства Новой линии, казахское население должно было отселиться отсюда вглубь степи навсегда. Но после устранения военных конфликтов в этом регионе часть казахов не только не захотели покинуть эту территорию, но и основали в Новолинейном районе свои зимовья. Политика насильственного переселения казахов вглубь степи, за пределы Новой линии укреплений не смогла быть выполнена полностью, поскольку, некоторые из них сами хотели жить на вновь образованных казачьих землях³.

После основания Новолинейного района наиболее крупным этническим компонентом в его населении становятся русские. Среди них были, главным образом, солдаты упразднённых линейных батальонов, казаки внутренних кантонов Мензелинского, Бузулукского, Бугульминского и Бугурусланского уездов⁴. В соответствии с планом войскового командования, переселиться должны были 3752 казака мужского пола⁵. В списке русских станиц, подлежащих расселению, были следующие: Бузулукская, Ольшанская, Самарская, Сорочинская, Табынская, Тоцкая, Уфимская и Алексеевская⁶.

Другой категорией русских Оренбургской губернии были государственные крестьяне, находящиеся на землях Оренбургского казачьего войска, в отдельных волостях Оренбургского, Верхнеуральского и Троицкого уездов. Их заставляли переходить в казаки и переселяться в Новолинейный район. Те, кто не хотел вступать в казачество, отправлялись вместе с семьями в Бузулукский уезд, на освободившиеся после ухода казаков на Новую линию

¹ ПМА. Челябинская обл., Нагайбакский р-н, с. Фершампенуаз, 2013.

² Рычков П.И. Там же. Ч. I. С. 136-139.

³ Горбунова С.В. Судебные функции Оренбургской пограничной комиссии и их осуществление. С. 62.

⁴ Правила о переселении. С. 4.

⁵ Там же.

⁶ ГАОО. Ф. 6. Оп. 10. Д. 5273, л. 418.

места¹.

В пределах будущего Нагайбакского района были основаны следующие населённые пункты с преимущественно русским казачьим населением: в 1843 г. – п. № 24 Арси и № 31 Куликовский; на рубеже XIX–XX вв. – п. Балканы, Александро-Невский и х. Куропаткинский.

В составе Оренбургского войска в Новолинейный район переселялись, как уже отмечалось, среди прочих казаки Третьего кантона из станиц Бакалинской, Нагайбакской и др. в количестве 1250 человек мужского пола² (Приложение Б, табл. 3). Все они были нагайбаками, и, обретя новое место постоянного расселения, сумели сохранить этническое своеобразие и внутригрупповое единство. Они были распределены по пяти вновь основанным станицам Новолинейного района: № 1 – Кассель, № 2 – Остроленка, № 3 – Фершампенуаз, № 4 – Париж и № 8 – Требия³ (Приложение Б, табл. 3). Остальная часть нагайбаков устроилась вне пределов Новолинейного района – в станицах Неженской, Ильинской, Подгорной, п. Гирьял и Аллабайтал Оренбургского и Орского уездов, и в д. Попово, с. Варламово, п. Болотово, Ключевском Втором и Краснокаменском Троицкого уезда. Поскольку нагайбаки всех трёх групп оказались географически несколько обособленными друг от друга, то далее их исторические судьбы развивались по-разному.

Итак, в Оренбургской губернии нагайбаки образовали три относительно изолированные территориальные группы – оренбургско-орскую, верхнеуральскую и троицкую. Бóльшая часть переселенцев основала собственные посёлки в пределах Верхнеуральского, а другие поселились в русских казачьих станицах в Троицком, Оренбургском и Орском уездах⁴.

Кампания по переселению нагайбаков в Новолинейный район, по-видимому, столкнулась отдельными проявлениями неповиновений казаков.

¹ Правила о переселении. С. 5; Рыбалко А.А. Там же. С. 21.

² Правила о переселении. С. 34.

³ Там же.

⁴ Бектеева Е.А. Там же.

Житель с. Фершампенуаз А.М. Маметьев, излагая историю своей семьи, рассказал, что один из его предков – сотник Нагайбакской станицы П.С. Маметьев, не захотел переезжать. Приказом генерал-губернатора В.А. Перовского его доставили в г. Оренбург для отчёта. Несмотря на строгость начальства, Пётр Семёнович не сменил убеждение. Его разжаловали в чине, заковали в цепи и под охраной доставили в п. № 3 Фершампенуаз, заселённый к тому моменту его земляками-станичниками. Под строгим наблюдением казаков П.С. Маметьев прожил здесь со своей семьёй всю жизнь, видимо, так и оставшись непокорным. Земли свои он продал, а деньги, полученные от сделок, поделил среди собственных сыновей. Старшее поколение нынешних нагайбакских сёл хранит предания с ностальгическим содержанием, где повествуется о красоте оставленных когда-то ими мест¹.

Ещё одним заметным этническим компонентом в Новолинейном районе являлись калмыки. Они были выселены из упразднённого вместе с внутренними кантонами Ставропольского калмыцкого войска. Согласно «Правилам о переселении на земли Оренбургского казачьего войска казаков упразднённого Ставропольского калмыцкого войска, белопахотных солдат и солдатских малолеток», переводу на новую линию подлежали 777 семейств Ставропольского Калмыцкого Войска, живущие в Ставропольском и Самарском уездах Симбирской губернии, в числе 1743 чел. мужского пола². Первая партия калмыков явилась 24 апреля 1843 г. сначала в Оренбург, затем, через Орск на Новую линию, а вторая прибыла через месяц³. Чисто калмыцких посёлков в Новолинейном районе не было. Их расселяли дисперсно по русским и нагайбакским населённым пунктам. Однако внутри самих посёлков они образовывали этнически обособленные группы.

Калмыки были расселены в нагайбакских станицах: Касселе – 29, Остроленке – 19 и Париже – 32 человек мужского пола. А также в русских:

¹ ПМА. Челябинская обл., Нагайбакский р-н, с. Фершампенуаз, 1998.

² Правила о переселении. С. 4.

³ Рязанов А.Ф. Оренбургский край. Исторический очерк. С. 29.

Великопетровке – 33, Полтавской – 19, Кацбахе – 46, Аландской – 23, Бриенте – 112, Кваркене – 34, Адрианополе – 25, Кульме – 117, Измаильской – 89, Браиловской – 86, Варшавской – 93, Краснинской – 55, Арсинской – 95, Березинской – 94, Бородинской – 90, Чесменской – 46, Тарутинской – 38, Лейпциге – 40, Варне – 68, Куликовке – 41, Берлине – 42 человека, и в других населённых пунктах всего – 1743 человека мужского пола¹. За весь период проживания на Новой линии численность их сокращалась. В 1843 г. калмыков насчитывалось 2358, а в 1883 г. уже 1204 человека обоего пола². По данным Первой всеобщей переписи населения Российской империи 1897 г. калмыков на территории Оренбургской губернии насчитывалось всего 1203 человека – 646 мужчин и 557 женщин. Больше всего их проживало в Верхнеуральском – 748, затем в Орском – 232 и Троицком уездах – 220 человек³.

Образование Новолинейного района являлось финальной стадией казачьей колонизации Южного Приуралья – освоения её зауральской степной части. Казачье освоение Южного Зауралья изменило ландшафт и этнический состав населения края. Русские, нагайбаки и калмыки – три основные группы, за небольшим исключением, составившие население Новолинейного района⁴ (Приложение Б, табл. 3). Из не казачьего населения самыми заметными являлись казахи.

Русские, нагайбаки и калмыки, являясь в одинаковой степени колонизаторами края, сохраняли вместе с тем этническую обособленность и, практически не перемешивались друг с другом⁵. Крайне редкое исключение составляли отдельные калмыки, вступавшие в браки с нагайбаками или русскими. Потомки от нагайбакско-калмыцких браков до настоящего времени проживают в населённых пунктах Нагайбакского района, проявляя общую с нагайбаками идентичность⁶. Все три группы казачьего населения

¹ Правила о переселении. С. 34-39.

² Рязанов А.Ф. Там же.

³ Рассчитано по: Первая всеобщая перепись населения Российской империи. С. 56-57.

⁴ Правила о переселении. С. 34-39.

⁵ Бектеева Е.А. Там же. С. 179-180.

⁶ ПМА. Челябинская обл., Нагайбакский р-н, с. Париж, 2006.

Верхнеуральского уезда в составе единого сословия были представителями разных народов, обладая соответствующими этническими идентичностями.

Калмыки и нагайбаки, в отличие от русских, находились ещё и в географической обособленности от основного массива представителей своих народов. Подобного рода изоляция в ходе исторического развития, как правило, приводит к постепенным изменениям и возникновению культурных отличий изолята от остальной части этноса. Эти отличия возникают, главным образом, под воздействием двух причин – консервации архаичных черт собственной культуры в силу оторванности от общих этнокультурных процессов, происходящих в среде этноса-донора и новыми этнокультурными контактами, возникающими в результате совместного проживания с другими группами на новой территории.

В случае с калмыками каких-либо существенных изменений в культуре не произошло. Свидетельством является то, что русское войсковое начальство безуспешно пыталось укрепить их в православном христианстве и привить оседлоземледельческий образ жизни. В начале XX в. калмыки уже открыто стали исповедовать ламаистский буддизм и после упразднения казачества добровольно переселились к соплеменникам на Нижнюю Волгу¹.

Иная ситуация стала складываться среди нагайбаков. В Новолинейный район они прибыли уже, будучи опытными земледельцами, а укрепление в православии происходило с помощью священнослужителей из числа кряшен – выпускников Казанской духовной академии (см. ниже). Эти факторы, несмотря на известное межгрупповое дистанцирование², способствовали интенсификации культурных связей нагайбаков с русскими. На территории Белебеевского уезда они, как известно, находились в окружении этнически единого с ними населения – кряшен не казачьего сословия. Контакты с русскими стали причиной появления целого ряда этнографических особенностей, отличающих нагайбаков от кряшен Среднего Поволжья и

¹ Рыбалко А.А. Там же. С. 23-24.

² Бектеева Е.А. Там же. С. 179-180.

Прикамья (см. ниже).

Если в Белебеевском уезде казаки-нагайбаки находились в окружении кряшен не казачьего сословия, то на территории Верхнеуральского, Троицкого, Оренбургского и Орского они оказались в окружении русских, состоящих с ними в одной сословной группе. На территории Белебеевского уезда противопоставление кряшен – казаков Нагайбакской станции остальному населению происходило исключительно по сословному признаку. Являясь носителями общего языка и культуры, эти две группы имели разный социальный статус, что и повлияло на формирование у казаков-нагайбаков особого самосознания, имеющего сословную окраску.

На новом месте обитания противопоставление окружающему населению на основе сословной принадлежности потеряло всякий смысл, ибо всё окружение находилось в том же состоянии. Главными маркерами идентичности нагайбаков становятся этнокультурные признаки – язык и материальная культура. Они, в свою очередь сыграли решающую роль в дальнейшем процессе формирования самосознания нагайбаков, которое, повторим, складывалось в условиях изоляции от ближайших сородичей – кряшен Закамья.

2.2 Структура расселения и динамика численности нагайбаков с середины XIX до начала XX в.

Одним из определяющих факторов становления нагайбакских идентичностей во второй половине XIX – начале XX вв. являлось географическое расположение и конфигурация расселения нагайбаков с их ближайшими этническими соседями. В этом отношении верхнеуральская группа, кроме того, что была самой многочисленной, оказалась к тому же в таких условиях, которые способствовали развитию нагайбакских идентичностей гораздо больше, чем у троицкой и оренбургско-орской групп.

С самого начала формирования системы населённых пунктов на землях

Верхнеуральского уезда (будущего Нагайбакского района) здесь сложились три основные группы поселений по этническому признаку. Первую группу составляли населённые пункты, основанные в 1843 г. нагайбаками – Кассель, Остроленка, Фершампенуаз, Париж и Требия. Как уже отмечалось, названия посёлков были двойными. Номерные наименования ещё долго бытовали среди казачьего населения региона, вплоть до недавнего времени. У самого старшего поколения нагайбаков эти названия употребляются до сих пор¹. Нагайбакские посёлки, в отличие от русских имели ещё и третьи названия. Они, видимо, возникли сразу после основания и повторяли наименования населённых пунктов, в которых нагайбаки проживали в Восточном Закамье. Например, Кассель – Килий; Остроленка – Сарашлы; Фершампенуаз – Бакалы, Илек, Умерле; Париж – Яшаул; Требия – Нугайбек. До настоящего времени эти названия сохранились лишь в Касселе и Остроленке.

Посёлок № 1 – Кассель был основан на правом берегу р. Гумбейки, недалеко от её истока, при впадении в неё двух небольших рек – Топкой и Чёрной. Посёлок № 2 – Остроленка расположился в восемнадцати километрах от Касселя, ниже по течению р. Гумбейки на её правом берегу. Посёлок № 3 – Фершампенуаз возник примерно в двадцати километрах от Остроленки ниже по течению р. Гумбейки на её левом берегу при впадении в неё р. Кызыл Чилик. Посёлок № 4 – Париж был заложен примерно в тридцати километрах юго-восточнее Фершампенуаза на правом берегу р. Кызыл Чилик у её истока. Посёлок № 8 – Требия появился примерно в восемнадцати километрах юго-западнее Фершампенуаза, ниже по течению на правом берегу р. Гумбейки.

Важным показателем адаптации в новых условиях является демографическая ситуация. Производя учёт нагайбакского населения Верхнеуральского уезда во второй половине XIX в., были использованы данные различных документов. Это «Правила о переселении на земли

¹ ПМА. Челябинская обл., Нагайбакский р-н, с. Фершампенуаз, с. Остроленка, с. Кассель, 1998-2000.

Оренбургского казачьего войска»¹, ряд документов из фондов Государственного архива Оренбургской области², статистических публикаций 1860-1890-х гг.³ и материалов первой Всероссийской переписи населения 1897 г.⁴. В этих документах имеются данные статистики за 1843, 1844, 1853, 1854, 1866 и 1897 гг. Цифры за период с 1843 по 1854 гг. нельзя назвать полными, поскольку в них отсутствуют, либо число женского населения, либо указаны не все населённые пункты (Приложение Б, табл. 3-6). Первые наиболее полные данные по всем населённым пунктам центральной группы с учётом лиц обоего пола имеются за 1866 г., поэтому для сравнения с показателями 1897 г. лучше использовать именно эти сведения. Но, даже из того неполного материала, который имеется за 1843, 1844, 1853 и 1854 гг. можно отметить стабильную положительную динамику численности населения нагайбакских посёлков за первое десятилетие пребывания в Верхнеуральском уезде.

По данным 1843 г. приводится численность только мужского нагайбакского населения (Приложение Б, табл. 3). Калмыки в нагайбакских посёлках составляли незначительное число. Например, в 1843 г. их было всего 6 % от всего мужского населения пяти посёлков. Велика вероятность того, что примерно такое же соотношение между нагайбаками и калмыками сохранялось и далее. В 1866 г. зафиксировано всё население обоего пола нагайбакских посёлков верхнеуральской группы, включая калмыков. Местное мужское население с 1843 по 1866 гг. увеличилось с 1330 до 2146 человек. Общее число населения обоего пола нагайбакских посёлков в 1866 г. составляло 4287 человек (Приложение Б, табл. 7).

Обратимся к материалам первой Всероссийской переписи населения 1897 г. Известно, что её результаты во многих моментах не отражали

¹ Правила о переселении. С. 34.

² ГАОО. Ф. 6, оп. 11, д. 1793, лл. 19 об.–20; ГАОО. Ф. 6, оп. 11, д. 1993. лл. 64 об.–65, 107 об., 108, 108 об., 109.

³ Списки населённых мест Российской империи. С. 24, 33; Населённые места Российской империи. С. 127-133.

⁴ Первая всеобщая перепись Российской империи. С. 164-165.

особенностей групповой самоидентификации населения. В числе основных идентификационных признаков россиян организаторы переписи видели языковую, сословную и религиозную принадлежности. Дело в том, что эти идентификационные признаки у нагайбаков по состоянию на вторую половину XIX – начало XX вв. имели совпадения с другими группами, обитавшими по соседству. Религиозная и сословная принадлежности совпадали с подобными у русских казаков, которых было очень много в Верхнеуральском и Троицком уездах, а по позиции «родной язык» их объединяли с татарами. Поэтому установить точную численность нагайбаков по этим параметрам в данной переписи невозможно.

Учитывая это, находим в составе населения Троицкого уезда казаков обоего пола, назвавших родным татарский язык всего – 4775 человек¹. В это число, безусловно, вошли нагайбаки северной группы, однако, сколько их было точно, по этим данным, мы сказать не можем. Войсковых казаков Верхнеуральского уезда, назвавших родным татарский язык оказалось всего – 9487 человек². Таким образом, по двум уездам численность казачьего населения, говорящего на татарском языке составляла 14262 человек (Приложение Б, табл. 9). Число татароязычных православных христиан обоего пола в Троицком уезде было всего – 1854³, а в Верхнеуральском – 6606 человек⁴. Общая численность татар-христиан в Верхнеуральском и Троицком уездах составляла 8460 человек (Приложение Б, табл. 10).

Итак, имеются два вида данных по Троицкому и Верхнеуральскому уездам. В 1897 г. здесь насчитывалось одновременно татар-казаков – 14262 и татар-христиан – 8460 человек. Очень вероятно, что последнее число наиболее объективно отражает количество нагайбакского населения. На территории Оренбургской губернии, включая Троицкий и Верхнеуральский уезды, находилось немало казаков из числа татар-мусульман, зато крещёные

¹ Первая всеобщая перепись. С. 164-165.

² Там же. С. 162-163.

³ Там же. С. 68-69.

⁴ Там же. С. 66.

татары не казачьего сословия практически отсутствовали¹.

Кроме того, имеется ещё один источник по численности населения нагайбакских посёлков в 1897 г. (Приложение Б, табл. 8). Здесь общее число жителей данных населённых пунктов составляет 13258 человек. Это несколько меньше чем общее число татар-казаков, но заметно больше чем татар-христиан. Объяснение следует искать в этническом составе населения этих посёлков. Нагайбаки Троицкого уезда изначально попали в населённые пункты с преимущественно русским населением, а в посёлках нагайбаков Верхнеуральского уезда, как известно, проживали также и калмыки². По материалам переписи населения 1897 г. численность калмыков дана по всему Верхнеуральскому уезду. Поэтому точная численность нагайбаков и калмыков в нагайбакских посёлках не известна.

Итак, с 1866 по 1897 гг. численность нагайбаков в населённых пунктах Верхнеуральского уезда увеличилась с 4287 до 9187 человек, включая калмыков (Приложение Б, табл. 7, 8). В посёлках и деревнях где проживали нагайбаки Троицкого уезда в 1897 г. насчитывалось населения всего 4071 человек вместе с русскими.

Вторая группа – это населённые пункты, основанные в 1843 г. русскими казаками – Арси и Куликовка. Посёлок № 24 – Арси был основан на юго-западном берегу о. Ачакуль. Посёлок № 31 – Куликовский был основан на правом берегу р. Темир-Зингейка. Численность населения этих населённых пунктов с 1843 по 1897 г. изменилась следующим образом: в п. Арси в 1843 г. проживало из 300 человек 205 русских мужского пола, а в 1897 г. – 2235 человек обоего пола³; в Куликовке в 1843 г. из 208 человек проживало 167 человек русских мужского пола, а в 1897 г. – 1780 человек обоего пола. Остальное население в 1843 г. в п. Арси и в Куликовке – это калмыки (Приложение Б, табл. 3).

¹ Мухаметшин Ю.Г. Татары-кряшены. С. 21.

² Правила о переселении. С. 34.

³ Населённые места Российской империи. С. 127.

Третью группу населённых пунктов будущего Нагайбакского района составляли посёлки, основанные, так называемыми, малоземельными казаками в конце XIX – начале XX вв. С момента образования Новолинейного района и до 1880-х гг. число посёлков на территории будущего Нагайбакского района не увеличивалось. Появлялись хутора, выселки, относящиеся к старым посёлкам. Нарезка земли производилась в соответствии с «новолинейной нормой» – 30 дес. на каждую мужскую душу. К 1880 г. земельные резервы Фершампенуаза и Касселя были исчерпаны и казачьи общины обратились к наказному атаману Оренбургского казачьего войска М.И. Астафьеву с просьбой о выделении дополнительного земельного надела¹.

Примерно в шестнадцати километрах юго-восточнее п. Фершампенуаз для казаков-нагайбаков были выделены земли, и в 1877 г. на правом берегу р. Кызыл Чилик был основан п. Астафьевский. Первыми жителями его были 13 семей, переселившиеся из п. Фершампенуаз, и 12 семей из Касселя общим числом 392 человека, в том числе мужчин – 201, женщин – 191². Этот населённый пункт по этническому составу был исключительно нагайбакским. Посёлок Балканы был основан в трёх километрах севернее Трехбии в 1895 г. Посёлок Александро-Невский был основан в 1905 г. примерно в двенадцати километрах юго-восточнее Балкан на левом берегу р. Гумбейки. Хутор Куропаткинский был основан русскими казаками в 1905 г. в десяти километрах северо-западнее Остроленки на левом берегу р. Гумбейки (Приложение А, карта 5).

Из не казачьих населённых пунктов на территории Нагайбакского района к началу XX в. возникло несколько казахских аулов – Арасламбаевский (Каракупа), Копал, Кужебай, Арзакул, Бесенбай (Беркут), Илень и Кинжебаевский (Байчунус)³ (Приложение Б, табл. 13).

Таким образом, с 1843 г. по первые два десятилетия XX в. на

¹ Маметьев А.М. Край нагайбакский. С. 18; Он же. Нагайбакский район. С. 25.

² Маметьев А.М. Край нагайбакский. Там же.

³ Плешков А.М. Список населённых пунктов. Т. XIII. С. 40-42.

территории будущего Нагайбакского района возникли 13 казачьих посёлков и восемь казахских аулов. Все населённые пункты были в основном моноэтническими. В нагайбакских и русских посёлках небольшими группами проживали калмыки. Всего в составе этих населённых пунктов насчитывалось русских не менее 4015¹, нагайбаков – не менее 9187 (Приложение Б, табл. 8), казахов – до 328², калмыков – до 528 человек³. Нагайбакские посёлки, как отмечалось, находились в подчинении разных станиц с русским населением. Несмотря на моноэтнический состав жителей посёлков и станиц, контакты между нагайбаками, русскими и казахами были неизбежны и вероятнее всего носили регулярный характер. На это указывает целый ряд этнографических данных, о которых будет сказано ниже.

2.3 Этнокультурные аспекты идентичностей нагайбаков с середины XIX до начала XX в.

Развитие нагайбакских идентичностей во второй половине XIX – начале XX вв. происходило, в том числе, под влиянием факторов хозяйственной деятельности и культурного развития. Переселение их в новые социальные условия, где большинством окружающего их населения стали русские, привело к дальнейшему развитию их этнографических особенностей. Развитие культуры небольшой группы в окружении иноэтнического большинства неизбежно сопровождается изменениями, связанными с этнокультурными контактами и необходимостью социальной адаптации в среде окружающего населения региона. Особенно важную роль в этих процессах играет поведение этнических элит.

В своё время Ф. Бартом было предложено три варианта развития базовых стратегий элит этнических меньшинств в макросоциуме⁴. Элитами, или, как называет их Ф. Барт, – «агентами перемен», у нагайбаков являлся

¹ Без учёта п. Балканы, п. Александро-Невского и х. Куропаткинского.

² Данные по Верхнеуральскому у. в целом. См: Первая всеобщая перепись населения. С. 135.

³ Данные по Верхнеуральскому у. в целом. См: Там же.

⁴ Барт Ф. Введение. С. 41-42.

командный состав, а часто и рядовые казаки, ибо военная служба обязывала следовать строго регламентированным или просто общепринятым императивам поведения в данной среде. Хотя казаки-русские и казаки-нагайбаки номинально являлись равными друг к другу, для нагайбаков русская казачья среда виделась несколько более высокостратной¹, чем собственная, интеграция в которую считалось процессом столь естественным сколь необходимым.

Из трёх вариантов развития событий, предложенных Ф. Бартом, первый и третий рассмотрены быть не могут, поскольку логика их развития приводит либо к глубокой консервации культуры, либо к развитию крайней степени этноцентризма – «от нацизма до новых государств»². Для объяснения механизма трансформации нагайбакских идентичностей во второй половине XIX – начале XX вв. наиболее подходит второй вариант. Ф. Барт считает, что он предотвращает открытое противопоставление меньшинства макросоциуму, и, возможно, приводит к аккультурации. Развитие комплекса этнокультурных элементов у нагайбаков в данный период свидетельствует о возникшем процессе аккультурации.

Степень адаптации и изменчивости культуры хорошо прослеживается в хозяйственной деятельности, материализованной и духовной культуре. В данном параграфе будет рассмотрено несколько этнокультурных составляющих нагайбакской идентичности по состоянию на вторую половину XIX – начало XX вв.: хозяйство, поселения и жилища, комплексы одежды, система питания и религиозная культура. Источниковая база, использованная при изучении хозяйства, материализованной и религиозной культуры нагайбаков этого периода, основана главным образом на полевых исследованиях, литературных материалах, архивных данных и музейных коллекциях.

Согласно принятой в российской этнографии хозяйственно-культурной

¹ Бектеева Е.А. Там же. С. 180.

² Барт Ф. Там же.

классификации, нагайбаки относятся к типу пашенных земледельцев степной и лесостепной полосы. Хозяйство нагайбаков является частью комплекса разных хозяйственно-культурных типов Евразии, основанных на производстве зерновых при обязательном сочетании с разведением мелкого и крупного рогатого скота. Животноводство имеет как мясное, так и молочное направление, занимая по удельному весу, порой не меньшую долю, чем пашенное земледелие.

Основы хозяйственной культуры нагайбаков до 1843 г. складывались у их предков – кряшен Среднего Поволжья и Восточного Закамья. В Южное Зауралье нагайбаки прибыли уже опытными земледельцами¹. Несмотря на менее приспособленный для земледелия, по сравнению с Восточным Закамьем, климат (засухи, морозы)², хозяйство нагайбаков продолжало сохранять земледельческую специализацию и в Южном Зауралье, но с местными особенностями. Новые природно-климатические и социальные условия – лесостепной ландшафт, аридная зона и соседство с номадами – казахами увеличили в хозяйственной системе скотоводческий сегмент. Однако, в отличие от казахов, оно было пастбищно-стойловым, а в отличие от русского варианта пастбищно-стойлового скотоводства, у нагайбаков была больше численность поголовья, с заметно большей долей мелкого рогатого скота.

Таким образом, хозяйство нагайбаков, после переселения в Южное Зауралье, представляло оригинальный комплекс, основанный на взаимодействии двух хозяйственно-культурных систем – оседлоземледельческой, с развитым пашенным земледелием и степной скотоводческой, с пастбищно-стойловым содержанием скота и лишь некоторыми элементами кочевого скотоводства³. Подобные перемены в жизни этноса – изменения экологических условий, модернизация

¹ ГАОО. Ф. 168, оп. 1, д. 40, л. 54 об.: ГАЧО. Ф. 10, оп. 1, д. 6, л. 33.

² Бектеева Е.А. Там же. С. 169.

³ Атнагулов И.Р. Животноводческое хозяйство нагайбаков во второй половине XIX – начале XX века. С. 318-323.

хозяйственной системы нередко приводят к смене идентичностей¹.

До 1920-х гг. всё взрослое мужское население нагайбакских станиц состояло на службе в Оренбургском казачьем войске. Особенность этого статуса заключалась ещё и в том, что в свободное от командировок время казаки обязаны были сами содержать свои семьи крестьянским трудом. Нагайбаки, как отмечалось, с самого начала формирования являлись оседлыми пашенными земледельцами².

В степном Зауралье, несмотря на более засушливый климат и морозные зимы, земледельческие навыки нагайбаков получили дальнейшее развитие. Здесь, в отличие от территорий Среднего Поволжья и Прикамья было больше свободных земель, которые, к тому же, по составу являлись степными чернозёмами.

Нагайбаки, как и прочее казачье население Новолинейного района, довольно быстро освоились в новых условиях, и во второй половине XIX в. земледельческое хозяйство на Южном Урале было уже высокопродуктивным³. Например, в 1860–1870-х гг. у крестьян Среднего Поволжья на одну душу мужского пола приходилось от 4,8 до 2,4 дес. удобной земли⁴, в то время как в п. Париж пахотной земли на одну душу мужского пола было 15,6 дес., в п. Кассель – 26,8 дес., в п. Остроленка – 28,4 дес., в п. Требия – 35,3 дес⁵. При заселении Новолинейного района в 1843 г. на каждую казачью душу мужского пола полагалось 30 дес. земли⁶.

Это, конечно же, принципиально отличало земледельческое хозяйство нагайбаков от подобного у бывших их соседей – татар и кряшен Среднего Поволжья и Приуралья⁷. Казаки Оренбургского войска под посевы использовали только 9,4 % всей площади принадлежащей им земли, что при

¹ Холанд Г. Экономические факторы в этнических процессах. С. 88-90.

² Атнагулов И.Р. Нагайбаки. С. 61-86.

³ Халиков Н.А. Хозяйство татар Поволжья и Урала. С. 19.

⁴ Там же.

⁵ Рассчитано по: ГАОО, ф. 185, оп. 1, д. 8.

⁶ Бектеева Е.А. Там же. С. 169.

⁷ Халиков Н.А. Там же.

трёхпольной системе не допускало истощения почв¹, а у нагайбаков-остроленцев в 1870 г. под сельскохозяйственные угодья было задействовано только 3,5 % наделной земли².

Лидером по объёму земледельческих работ в 1870 г. являлся п. Фершампенуаз, где было распаханно 1437 дес., засеяли 14379 пудов хлеба, накосили 1590 стогов сена (Приложение Б, табл. 64). В некоторых документах, касающихся распределения земель во Втором военном отделе Оренбургского казачьего войска от сентября³ и октября 1870 г.⁴ представлены данные о площадях и характеристиках земель, находящихся в пользовании у казаков посёлков Париж, Кассель, Остроленка и Требия (Приложение Б, табл. 65, 66). Наибольшими площадями удобной для возделывания земли из названных населённых пунктов обладали казаки п. Требия – 13515 дес.⁵ (Приложение Б, табл. 66).

Здесь природно-географические особенности содействовали не только сохранению, но и дальнейшей эволюции земледельческой культуры. В середине XIX в. плотность населения Верхнеуральского и Троицкого уездов была невелика – примерно три человека на квадратную версту⁶.

Малонаселённость плодородных угодий сказалась на величине наделов. Например, в Касселе на 276 мужчин приходилось 11,8 тыс. дес. земли (или 42,7 дес. на одну душу), в том числе 9490 дес. пахотных земель, 850 дес. лугов и т.д.⁷ В конце XIX – начале XX вв. хозяйство нагайбаков Верхнеуральского и Троицкого уездов основывалась на двух системах земледелия – залежно-паровой и залежно-переложной⁸. В этих уездах пашню распахивали в течение двух-трёх лет, потом участок забрасывали на срок от четырёх и более

¹ Там же. С. 20.

² Рассчитано по: ГАОО, ф. 185, оп. 1, д. 8.

³ ГАОО, ф. 185, оп. 1, д. 8, л.л. 37-38.

⁴ ГАОО, ф. 185, оп. 1, д. 8, л.л. 43-46.

⁵ Там же.

⁶ ГАОО. Ф. 6, оп. 8, д. 174.

⁷ ГАОО. Ф. 6, оп. 8, д. 117.

⁸ Халиков Н.А. Там же. С. 27.

лет¹. При этом удобрений не использовали и искусственного орошения не практиковали². По этим причинам, пишет Е.А. Бектеева, урожай нередко гиб. На урожайность зерновых влияли также ранние заморозки и насекомые-вредители³.

Несмотря на подобные трудности, интенсивное освоение зауральской степи привело к тому, что уже в начале XX в. Южное Зауралье становится зоной развития товарного земледелия. В 1870-х гг. отмечалось, что у некоторых нагайбаков Остроленки, Касселя и других «урожаи всегда с избытком»⁴. Нагайбаки Верхнеуральского уезда становятся сравнительно зажиточными⁵.

В аридном степном Зауралье нагайбаки стали использовать новое для них агротехническое действие – подъём зяби⁶. Это помогало максимально больше сохранить зимнюю влагу в почве. Сев зерновых культур производили вручную. Посевное зерно насыпали в долблённую деревянную посуду – пудовку (Приложение Г, рис. 33) ёмкостью в одно-два ведра или в один пуд. Основными сельскохозяйственными культурами нагайбаков являлись пшеница, овёс и ячмень. Кроме того, выращивали полбу, рожь и, возможно, гречиху⁷.

Основной обеспечивающей культурой была яровая пшеница, в отличие от многих групп поволжских татар лесной полосы, у которых это место занимала рожь. Посевы яровой пшеницы занимали самый значительный удельный вес (до 50 %) в земледельческом хозяйстве нагайбаков⁸. С появлением на рубеже XIX–XX вв. у зажиточных казаков плуга посевы пшеницы расширились⁹. Выращивали также технические культуры –

¹ ГАОО. Ф. 168, оп. 1, д. 40, л.л. 23 – 23 об.

² Бектеева Е.А. Там же. С. 169.

³ Там же.

⁴ Халиков Н.А. Там же.

⁵ ГАОО. Ф. 6, оп. 8, д. 13, л.л. 67 об. – 68.

⁶ Халиков Н.А. Земледелие татар Среднего Поволжья и Приуралья XIX – начала XX вв. С. 30; Он же. Хозяйственная культура нагайбаков. Там же.

⁷ ПМА. Челябинская обл., Нагайбакский р-н, с. Фершампенуаз, 1999.

⁸ Халиков Н.А. Там же. С. 34.

⁹ ПМА. Челябинская обл., Нагайбакский р-н, с. Фершампенуаз, 1998.

коноплю и лён.

Главными пахотным орудиями являлись тяжёлая борона и плуг. Последний был деревянным и представлял собой так называемый «татарский сабан»¹, имевший множество модификаций. Разновидностями нагайбакских сабанов были, так называемые, поволжский и кунгурский сабаны, применявшиеся нагайбаками до середины XIX в. повсеместно². На рубеже XIX–XX вв. на смену архаичному сабану начинают приходиться кустарные и фабричные плуги³.

Тягловой силой являлась лошадь. В плуг впрягали до шести лошадей⁴. У нагайбаков в середине XIX в. наибольшее распространение имела рамная борона, как с деревянными, так и с железными зубьями. Ручные орудия труда не отличались от аналогичного инвентаря других народов Южного Приуралья – лопата, мотыга, деревянные грабли и вилы, для жатвы использовали серп⁵. Коса-литовка в широкое употребление входит только к концу XIX в⁶. В начале XX в. в наиболее зажиточных хозяйствах начинает внедряться машинная уборка урожая⁷. Пора сенокоса начиналась в июне, а жатва – не позднее второй половины июля. Нагайбаки одними из первых в регионе начали широко использовать способы жатвы косами и машинами⁸.

К концу первого десятилетия XX в. в Фершампенуазе насчитывалось десять сенокосилок и три жнейки-самосброски. Войсковое правление, заботясь о казаках, выписывало их из Северной Америки, а затем, со склада в г. Верхнеуральске продавало в кредит с рассрочкой выплаты на два года. Такие покупки позволяли себе зажиточные и середняцкие хозяйства. Последние, чаще всего, выписывали на два хозяйства одну машину паем. Кредиты распределяли на заседаниях кредитных товариществ. За

¹ Распопов П.Н. Оренбургская губерния в современном её состоянии. – С. 208.

² Халиков Н.А. Хозяйство татар. С. 52.

³ Он же. Хозяйственная культура. С. 21.

⁴ Он же. Хозяйство татар. С. 53.

⁵ ПМА. Челябинская обл., Нагайбакский р-н, с. Фершампенуаз, с. Париж, 1998-2001.

⁶ Халиков Н.А. Там же. С. 69.

⁷ ПМА. Челябинская обл., Нагайбакский р-н, с. Фершампенуаз, с. Париж, 1998-2001.

⁸ ПМА. Челябинская обл., Нагайбакский р-н, с. Фершампенуаз, с. Париж, 1998-2001.

распределением следил атаман посёлка, отдавая предпочтение наиболее хозяйственным казакам¹.

У нагайбаков в середине XIX – начале XX вв. преобладающей была молотьба цепом². Н.И. Воробьёв считал цеп у татар русским заимствованием³. Наиболее распространённым орудием молотьбы снопов у верхнеуральских нагайбаков был каток или камень (Приложение Г, рис. 1). В конце XIX – начале XX вв. в Верхнеуральском уезде данный способ молотьбы становится основным⁴. В начале XX в. среди зажиточных казаков появляются механические молотилки⁵. Широкому внедрению их способствовало увеличение производства доступных фабричных механизмов⁶. По окончании молотьбы приступали к веянию деревянной лопатой и сортировке семян. В конце XIX – начале XX вв. в некоторых хозяйствах также появляются механические веялки⁷. Зерно и муку хранили в клетях.

Собранный урожай перерабатывался в муку с помощью мельниц. В условиях степного Зауралья наиболее удобными были ветряные мельницы⁸. В конце XIX в. в Верхнеуральском уезде ветряных мельниц было втрое больше по сравнению с водяными⁹. А в Фершампенуазе в первом десятилетии десятилетия XX в. насчитывалось 13 ветряных мельниц¹⁰. Со слов очевидцев – жителей Фершампенуаза, сообщает С.И. Вдовина: «За р. Кызыл-Чилик до революции там, где сейчас сады было несколько ветряных мельниц»¹¹. Они, по словам информаторов, также имелись в Остроленке и Париже¹². Ручные мельницы нагайбаков представляли собой общераспространённый тип

¹ Байтеряков Н.В. Было время.

² Халиков Н.А. Хозяйственная культура. С. 90.

³ Воробьёв Н.И. Материальная культура казанских татар. С. 104.

⁴ ПМА. Челябинская обл., Нагайбакский р-н, с. Фершампенуаз, 1998.

⁵ Байтеряков Н.В. Там же. С. 53-54.

⁶ Халиков Н.А. Там же. С. 95.

⁷ Там же.

⁸ ПМА. Челябинская обл., Нагайбакский р-н, с. Фершампенуаз, 1998.

⁹ Черемшанский В.М. Описание Оренбургской губернии в хозяйственно-статистическом, этнографическом и промышленном отношениях. С. 319.

¹⁰ Байтеряков Н.В. Там же. С. 36.

¹¹ Вдовина С.И. Там же. С. 54.

¹² ПМА. Челябинская обл., Нагайбакский р-н, с. Фершампенуаз, с. Париж, 1998.

(Приложение Г, рис. 2). Изготавливали их обычно из дерева или камня. Для первых использовались тяжёлые и плотные породы: дуб, берёза и на рабочие поверхности дополнительно набивали железные пластины или осколки чугуна. Для обработки круп использовались также ступы. Они были простейшей конструкции, состоявшей из отдельной ступы и ручного песта. Ступы использовались для рубки зерна на крупу, а также давления масла из конопли или подсолнечника¹. «В селе имелись свои маслобойни, где выжимали постное масло»².

В Южном Зауралье по сравнению с Восточным Закамьем меньше выпадает осадков и более засушливое лето, недостаточно водных источников. Вместе с тем, район обладал безграничными земельными ресурсами. Адаптировавшись в середине XIX в. в новых природно-климатических условиях, нагайбаки в земледельческом хозяйстве выработали ряд инноваций. По хозяйственно-культурной типологии нагайбаки, так же как кряшены и русские Верхнеуральского уезда, относились к пашенным земледельцам степной и лесостепной полосы. В хозяйстве нагайбаков, как и у других земледельческих народов региона, господствовали злаковые. В отличие от закамских кряшен, они больше сеяли пшеницу, а урожайность зерновых была выше, чем в Закамье, поэтому к концу XIX в. она приобрела товарное значение. Подобное производство пшеницы уже в конце XIX в. привело к необходимости внедрения машинной уборки урожая.

Генезис нагайбаков происходил при значительной доле поволжско-тюркских элементов (см. выше). И это не могло не сказаться на особенностях хозяйства. Являясь по преимуществу пашенными земледельцами, нагайбаки, как и большинство тюркских народов, сохраняли приверженность скотоводству, которое в их хозяйстве составляло довольно большой удельный вес. Несмотря на частые случаи конокрадства со стороны казахов, они старались содержать как можно больше поголовья лошадей и другого скота.

¹ ПМА. Челябинская обл., Нагайбакский р-н, с. Париж, 1998.

² Вдовина С.И. Там же.

Этому способствовало обилие великолепных пастбищ¹.

Животноводство было вторым по степени значения в хозяйстве нагайбаков Верхнеуральского и Троицкого уездов. Как отмечалось, нагайбакское животноводство, также как и у русских казаков Верхнеуральского уезда, было пастбищно-стойловым. Е.А. Бектеева писала, что скот у нагайбаков весь день находится на карде, а вечером пригоняется во двор². Животноводство нагайбаков до 1843 г. складывалось в татарско-кряшенской среде Восточного Закамья, а в условиях степного Зауралья в данной отрасли появились определённые особенности. У нагайбаков Верхнеуральского и Троицкого уездов животноводство в системе жизнеобеспечения народа иногда порой играло даже бóльшую роль, чем земледелие.

Домашний скот и птица являлись источником белковой пищи (мясо, молоко, яйцо) и сырьём для кустарной промышленности и нужд домашнего хозяйства (шерсть, кожа, пух). Обязательным условием формирования боевого комплекта казака было наличие строевой лошади. Состав стада отвечал специфике оседлого хозяйства – заметное место в нём занимал крупный рогатый скот. Нагайбаки, как и прочие тюркские народы региона, отличались особой приверженностью к скотоводству, вообще, и овцеводству, в частности. На увеличение доли животноводства в хозяйстве нагайбаков, вероятно, влияли контакты с кочевниками-казахами и полукочевниками-башкирами. О количестве поголовья мелкого рогатого скота свидетельствуют следующие данные. В начале XX в. у казака Александра Васильевича Танаева из п. Кассель насчитывалось около полторы тысячи голов овец. Жительница с. Кассель С.И. Вдовина сообщает со слов Байтеряковой Василисы Степановны (1919-2008), что «Танаев пригонял в большом количестве молодняк из Башкирии, выращивал и продавал»³. В среднем, по состоянию на

¹ Бектеева Е.А. Там же. С. 169.

² Там же. С. 167.

³ Вдовина С.И. Там же. С. 31.

конец XIX в., в Оренбургской губернии на 100 жителей приходилось примерно 200 голов скота, при этом до 50 % удельного веса приходилось на мелкий рогатый скот¹.

Породы домашнего скота у нагайбаков были те же, что содержали соседние народы. Лошади были башкирской, киргизской или калмыцкой пород². Отношение к лошадям у нагайбаков было особое. Их содержали лучше, редко использовали в работе, держа почти всё время в конюшне, и старались кормить только отборным овсом, смешивая его с ржаной мукой. Лошадей ежедневно чистили, купали не реже двух раз в неделю³. По содержанию лошадей на осень 1870 г. лидировала Остроленка – 903 головы⁴. Каждое лето проводились лагерные сборы, на которых устраивались скачки с джигитовкой. Казакам, вырастившим лучших скакунов, выдавали денежные премии. В июне 1909 г. казак станицы Фершампенуаз Иван Дмитриевич Ерёмин, представивший на выставку одну матку с тремя приплодами (двух-, трёх- и четырёхлеток) с производителем тёмно-гнедой масти, получил первую премию – 175 руб⁵.

Крупный рогатый скот в Верхнеуральском уезде, как и в других районах Южного Зауралья, был, в основном, калмыцкой или киргизской породы мясного направления. Поскольку эту породу, чаще всего, держали не крестьяне, а казаки, то её называли ещё и «линейной», так как владельцы подобного скота расселялись по сторожевой линии. Скот киргизской породы был довольно крупным – обычно весил 18-25 пудов, против 12-18 пудов у крестьянской коровы и, к тому же, давал прекрасное мясо⁶. Больше всего крупного рогатого скота в 1870 г. держали в Фершампенуазе – 763 головы⁷.

Овцеводство базировалось на разведении двух основных пород мелкого рогатого скота – русской (волошской) и башкирской (ордынской). Первая

¹ Халиков Н.А. Там же.

² Распопов П.Н. Там же. С. 82.

³ Байтеряков Н.В. Там же. С. 18.

⁴ ГАОО, ф. 185, оп. 1, д. 8, л. 37-38.

⁵ Байтеряков Н.В. Там же. С. 19.

⁶ Халиков Н.А. Там же. С. 126.

⁷ ГАОО. Ф. 185, оп. 1, д. 8, лл. 37-38.

отличалась небольшим живым весом – 1-1,8 пуд. и выходом шерсти не более 1-1,5 кг в год. Вторая относилась к курдючным породам, которых отличает наличие курдюка – жирового отложения у хвоста весом до 4-10 кг¹. Нагайбаки в мясном рационе отдавали предпочтение баранине (см. ниже), поэтому поголовье овец в их хозяйствах было несколько бóльшим, чем у других оседлоземледельческих этносов, обитавших по соседству. Больше всего овец в 1870 г. держали в Касселе – 2911 голов². Малоимущие казаки в небольших количествах для получения молока, мяса и шерсти разводили коз³. коз³.

Нагайбаки если и разводили свиней, то в небольшом количестве. Несмотря на христианизацию, свинина не вошла в обрядовую кухню нагайбаков и традиция эта сохраняется по настоящее время. По свидетельству современников из числа старшего поколения, свиньи в хозяйствах нагайбаков в большом количестве начали появляться только в 40-50-е гг. XX в. Их, в основном, откармливали на продажу⁴.

Животноводство нагайбаков на рубеже XIX–XX вв. являлось развитым пастбищно-стойловым. В зимнее время скот содержался в хлеву, а отелившуюся корову и телёнка в холодный период нагайбаки содержали дома. Там же совершали и доение⁵. Элементами, связанными с кочевым скотоводством являлся обычай отдавать собственный скот на длительный промежуток времени – с весны до осени – в стада живущих по соседству казахов, а молодняк и непродуктивный скот содержались кочевниками по договору круглый год. В начале XX в. кредитные товарищества помимо земледельческого инвентаря, выдавали казакам с выплатой в рассрочку рабочий скот – лошадей и волов⁶.

Особое внимание к лошадям у нагайбаков отмечалось многими

¹ Халиков Н.А. Там же. С. 126.

² ГАОО. Там же.

³ Распопов П.Н. Там же. С. 83.; Черемшанский В.М. Там же. С. 366.

⁴ ПМА. Челябинская обл., Нагайбакский р-н, с. Фершампенуаз, 1998.

⁵ ПМА. Челябинская обл., Нагайбакский р-н, с. Фершампенуаз, с. Париж, 1998.

⁶ Байтеряков Н.В. Там же. С. 33.

наблюдателями в XIX в. В хозяйствах зажиточных казаков скот был породистый и всегда ухоженный. Подобное отношение к животным, и к лошадям в частности, принято связывать с глубокими кочевническо-скотоводческими традициями, характерными как для предков нагайбаков, так и для всего тюркского населения региона¹.

Повсеместной отраслью хозяйства было птицеводство. Почти каждая семья держала кур, гусей, несколько реже – уток и индеек². Выращивали птицу на продажу³. На Верхнеуральском рынке в 1870-х гг. в. гусь стоил 20-30 коп., курица – 15-25 коп., сотня яиц – 30-70 коп⁴. У нагайбаков долгое время сохранялся обычай так называемой «гусиной помощи»: во время массового забоя домашней птицы в ноябре со всей деревни в дом приглашаются женщины для помощи в ощипывании тушек, после чего следовал коллективный ужин⁵.

Помимо животноводческой продукции белковый рацион нагайбаков изредка дополнялся продукцией таких видов присваивающего хозяйства как охота и рыболовство. Эти занятия не были у нагайбаков столь распространёнными как, например, у башкир или казахов. Охотились главным образом с целью добычи шкурок, и в меньшей степени для удовлетворения пищевых потребностей. Нагайбаки относились к охоте скорее как к забаве, а не как обеспечивающему промыслу⁶. На волка и лису охотились с помощью ружья, капканов или отравленных приманок. Зайца и косулю ловили проволочными петлями – силками и ловчими ямами. Особенно много было в здешней местности зайцев, но охота на них не считалась прибыльной – шкура стоила 6-7 коп⁷. Напротив, выгодной была охота на глухарей и тетеревов⁸.

¹ Сперанский А. Казанские татары. С. 16.

² ГАОО, ф. 168, оп. 1, д. 40, л. 54 об.

³ Там же.

⁴ Там же. Л. 55.

⁵ ПМА. Челябинская обл., Нагайбакский р-н, с. Париж, 1998.

⁶ Бектеева Е.А. Там же. С. 169.

⁷ ГАОО. Там же. Л. 58 об.

⁸ Там же. Л.л. 60 об. – 61.

Для нагайбаков, несмотря на то, что они проживали в степной местности, были характерны таёжные пешие способы охоты (петли, капканы, ловчие ямы), характерные для народов Западной Сибири и некоторых групп башкир¹. По всей видимости, эти навыки у нагайбаков сложились ещё в лесных массивах Восточного Закамья. Известно, что среди этнических компонентов, вошедших в состав нагайбаков, были и какие-то группы восточнофинского населения (см. выше), хозяйство которых включало заметный сегмент лесных охотничьих промыслов. Ближайшие соседи-тюрки по Южному Зауралью – юго-восточные башкиры и казахи практиковали способы и приёмы степных видов охоты, которые осуществлялись верхом на лошади с помощью ловчих птиц (беркутов и соколов). Нагайбаки подобные виды охоты не использовали.

Как и прочее казачье население региона нагайбаки, арендовали водные участки в бассейне р. Урал и занимались рыбным промыслом. Рыбу ловили в местных речках – Гумбейке и Кызыл Чилике, изобилующих частиковыми породами. Лов производился преимущественно зимой. Пойманную рыбу использовали для удовлетворения собственных пищевых потребностей, а излишки продавались в соседних русских селениях или в г. Верхнеуральске².

Кроме основных занятий – пашенного земледелия и животноводства для нагайбаков в конце XIX в. было характерно огородничество. Эта отрасль хозяйства имела меньшее значение по сравнению с подобным видом деятельности у русских. «Огородничество среди нагайбаков за малым исключением не развито, но войсковое начальство взяло на себя обязанность по внедрению огородных культур среди населения»³. Однако некоторые из исследователей XIX в., например Ф.М. Стариков и Р.Г. Игнатъев отмечали у нагайбаков развитие огородничества⁴. Оба писали исключительно о верхнеуральской группе. По-видимому, огородничество у нагайбаков впервые

¹ Шитова С.Н. Сибирские таёжные черты в материальной культуре и хозяйстве башкир. С. 77.

² ПМА. Челябинская обл., Нагайбакский р-н, с. Фершампенуаз, 1998.

³ Бектеева Е.А. Там же. С. 169.

⁴ Стариков Ф.М. Историко-статистический очерк. С. 133; ГАОО, ф. 168, оп. 1, д. 8, л.л. 96-97.

появляется только во второй половине XIX в., а уже широкое распространение получило с начала XX в.

Овощеводство развивается, как уже отмечено, в основном, под воздействием командования, а также переселенцев из западных областей страны. Нагайбаки Верхнеуральского уезда начали заниматься овощеводством раньше татар Оренбургской губернии. Уже в 1870-х гг. они предпочитали овощную продукцию, выращенную собственными руками, и большинство необходимых овощей поступало на стол со своих огородов¹. Наиболее распространёнными из возделывавшихся культур являлись морковь, свекла, капуста, редька, лук, огурцы, репа. Картофель культивировался, но заметно меньше, чем у кряшен камского бассейна. Бахчевые культуры были представлены тыквой. Недостающие овощи и фрукты приобретали на рынке г. Верхнеуральска².

Точно так же как и другие жители края, нагайбаки не практиковали садоводства. «Садоводство у нагайбаков не развито, в связи с суровыми климатическими условиями»³. В здешних краях оно начало распространяться не ранее 1950-х гг. после появления морозоустойчивых сортов садово-огородных культур. Заметную роль в развитии садоводства и огородничества на Южном Урале сыграли переселенцы из Украины и западнорусских областей. Недостаток в витаминах восполнялся ещё и сбором дикорастущих трав и плодов. Объектами сбора были борщевик, крапива, щавель и т.д. Давней традицией нагайбаков, сохранившейся и до сегодняшнего дня, является заготовка впрок, способом высушивания, дикорастущей вишни, которой изобилуют здешние леса⁴.

Нагайбакские казачьи станицы, как и вообще российская деревня второй половины XIX в., переживали социально-классовое расслоение. В мемуарах фершампенуазца Н.В. Байтерякова имеются сведения о

¹ Халиков Н.А. Хозяйство татар. С. 115.

² ПМА. Челябинская обл., Нагайбакский р-н, с. Фершампенуаз, с. Париж, с. Остроленка, 1998-2001.

³ Бектеева Е.А. Там же. С. 169.

⁴ ПМА. Челябинская обл., Нагайбакский р-н, с. Фершампенуаз, 1998.

возникающих в начале XX в. среди нагайбаков капиталистических отношениях. Например, он описывает частный маслодельный завод, ориентированный на рынки Верхнеуральска, Троицка и Кургана, а также выдачу кредитов казакам на развитие сельского хозяйства. Судя по сообщениям Байтерякова, уровень механизации в хозяйстве у казаков-нагайбаков был довольно высоким. Использовали казаки и труд приезжих наёмных работников, в основном башкир или обедневших станичников¹.

Некоторые из казаков, получая кредиты на приобретение рабочего скота и земледельческих машин, использовали их не по назначению, занимаясь покупкой и сбытом товаров. Однако подобные действия осуждались со стороны правления кредитных товариществ. Например, на одном из собраний товарищества в п. Фершампенуаз инспектор Тихомиров сообщил, что Игошев Иван, «не пашет и не сеет, а на полученные деньги покупает семечки и другие продукты и их перепродаёт. Живя в деревне, сельским хозяйством не занимается, а занимается мелкой торговлей... Яков Юзеев перепродаёт рысаков и иноходцев»².

Избыток молочной продукции вынуждал казаков искать её сбыт. Обычно молоко перерабатывалось на масло, а потом в топлёном виде продавалось. Крупный рынок находился далеко от населённых пунктов – в г. Верхнеуральске. Небольшое количество масла сбывали на субботней ярмарке Балканского золотого прииска, а по воскресеньям – в п. Требия, находящемся в трёх верстах от него³. Кроме того, покупали топлёное масло заезжие перекупщики в обмен на другие промышленные товары. Иногда им помогал кто-либо из местных жителей, собирая всё масло от односельчан у себя в доме. По свидетельству Н.В. Байтерякова, цены на нагайбакское масло были низкие, и продавали его исключительно из-за того, что «больше некуда было девать»⁴.

¹ Байтеряков Н.В. Там же. С. 33.

² Там же.

³ Там же.

⁴ Там же. С. 20.

Первым, кто наладил промышленное производство масла, был подьесаул Пётр Альметьев, открывший маслодельный завод в п. Фершампенуаз, в доме своей сестры – вдовы Пелагеи Игошевой. Она имела большой крестовый дом, достаточный для вмещения небольшого маслодельного завода. С его открытием П. Альметьев обеспечил своих и близких и односельчан постоянным заработком¹. Всю продукцию он сбывал по договорённости казачьим гарнизонам г. Верхнеуральска, Троицка и Оренбурга, а также на Курганский завод. Вскоре П. Альметьевым были пущены подобные заводы ещё в трёх селениях – Остроленке, Куликовке и Краснинском. К концу первого десятилетия XX в. промышленные маслобойки и сепараторы имелись во многих хозяйствах нагайбаков².

В эпоху развития капиталистических отношений в деятельности нагайбаков возросли такие виды деятельности как извоз, наёмный труд и т.п. Местные станичники довольно активно участвовали в перевозках на гужевом транспорте, доставляя в уездные центры хлеб и др., рубили в государственных дачах и вывозили лес на окрестные прииски и заводы³. Часть малоимущих нагайбаков жили в работниках, либо прибегали к иным формам продажи рабочей силы. Были среди них плотники (но дома и другие постройки возводили преимущественно в своих населённых пунктах), столяры, кузнецы и др. Изготавливали транспортные средства и детали для них: телеги, сани, колёса и колёсные станы, полозья, дуги – на заказ и на рынок. Довольно развитым был промысел по добыче дикого строительного камня. Этим занимались беднейшие станичники⁴.

Эволюция нагайбакского жилища и других построек с конца XIX в. по сегодняшний день хорошо прослеживается как по данным литературы, так и по результатам, полученным в ходе наших полевых исследований. Практически все из исследователей, кто во второй половине XIX – начале XX

¹ Там же.

² Там же.

³ Там же.

⁴ ПМА. Челябинская обл., Нагайбакский р-н, с. Фершампенуаз, с. Париж, 1998-2001.

вв. обращал внимание на этот вопрос, замечали сочетание традиционного и инновационного в приёмах и техники домостроительства, внешнего и внутреннего убранства избы. Традиционные черты увязывались с поволжско-татарской культурой, а инновации объяснялись русскими влияниями.

Исследование строительной культуры нагайбаков проводилось на материале жилищного фонда таких сёл, как Кассель, Остроленка, Фершампенуаз, Париж и Требия, где на рубеже XX–XXI вв. сохранились постройки конца XIX – начала XX вв. При описании населённых пунктов использована типология сельских поселений, предложенная С.А. Арутюновым¹. Согласно этой классификации сёла нагайбаков имеют компактную планировку, при которой жилая часть (селитьба) и другие постройки составляют единое целое. Кроме того, рассматривая сельские поселения в качестве определенной целостности, системы, он предлагает вычленение в ней ряда элементов: селитьба; хозяйственные постройки; центр; культурно-бытовые учреждения; культовые объекты; оборонительные сооружения и другие².

Основной единицей застройки являлась усадьба с жилым домом и хозяйственными постройками. Перечень хозяйственных построек у нагайбаков был общим с другими земледельческими народами региона, рядом с которыми происходило их формирование – татары, кряшены, чувашы, русские и др.³. Помимо жилых построек в селениях нагайбаков имелось по одной деревянной церкви. В Остроленке и Фершампенуазе имелись начальные церковно-приходские школы, а также дом старосты с канцелярией и караульным помещением. Во всех населённых пунктах были магазины и провиантские склады. В п. Фершампенуаз имелось здание пожарной службы⁴.

Все поселения, основанные нагайбаками, типологически относятся к

¹ Арутюнов С.А. Народы и культуры: развитие и взаимодействие. С. 111-112.

² Там же. С. 112.

³ Медведев В.В. Традиционные хозяйственные постройки чувашей Республики Башкортостан. С. 6.

⁴ Байтеряков Н.В. Там же. С. 12.

категории сельских¹. Основой выделения сельских поселений служит определенная сфера приложения труда, а именно сельскохозяйственное производство². Основным обеспечивающим видом хозяйствования нагайбаков, как уже было отмечено, являлось пашенное земледелие. Пребывание в Оренбургском казачьем войске наложило отпечаток на некоторые особенности населённых пунктов.

Согласно упомянутой выше типологии, нагайбакские поселения следует отнести к первому виду, где все хозяйственные и административные сооружения составляют единое целое с жилой зоной. О наличии каких-либо фортификационных сооружений в нагайбакских поселениях никаких упоминаний не имеется. Казачьи населённые пункты планировались типично. Они являлись приречными, планировка улиц была «правильной», при которой главные магистральные улицы располагаются параллельно (обычно параллельно течению реки) и через равные промежутки пересечены переулками.

Все жилые и общественные сооружения фасадной частью выходили на улицу, которая, как правило, была двусторонней. В большинстве населённых пунктов до 1920–1930-х гг. названий улиц не было. Исключение составляли посёлки Фершампенуаз и Париж. Дореволюционные названия улиц здесь чаще всего отражали их расположение по отношению к водоему или назывались по общественным сооружениям, расположенным на этих улицах. Например, четыре магистральные улицы п. Фершампенуаз, со слов А.М. Маметьева, назывались следующим образом: Нижняя улица (*Тубән урам*), Главная улица (*Олы урам*), Средняя улица (*Урта урам*), Верхняя улица (*Югары урам*)³.

Главные улицы пресекаются переулками, более узкими, но прямыми и достаточными для передвижения на транспорте. Названия переулков

¹ Алаев Э.Б. Экономика-географическая терминология. С. 83-84; Чебоксаров Н.Н., Чебоксарова Н.А. Экология и типы традиционного сельского жилища. С. 34.

² Арутюнов С..А. Там же. С. 111.

³ ПМА. Челябинская обл., Нагайбакский р-н, с. Фершампенуаз, 1998.

связывались либо с фамилиями или прозвищами родственных групп, проживающих на этой территории, либо с названием общественного объекта, расположенного в непосредственной близости от переулка. Например, в Фершампенуазе: Церковный переулоч (Чиркәу тыкрыгы), Толмачёвский переулоч (Толмач тыкрыгы), Утешевский переулоч (Утешляр тыкрыгы), Айтугановский переулоч (Айтуган тыкрыгы) и т.д. Кроме того, населённые пункты могли делиться на какие-либо внутренние «микрорайоны», которые имели собственные названия¹.

Основным источником водоснабжения были р. Гумбейка, Кызыл Чилик и др. Воду из них использовали для различных целей, в том числе для питья и приготовления пищи. В настоящее время главными источниками воды являются водопровод и колодцы, имеющиеся во многих дворах. Большинство нагайбакских поселений находилось в стороне от больших трактовых дорог. Наиболее выгодное положение имели посёлки Кассель и Остроленка, ближе всего расположенные к г. Верхнеуральску.

Использование строительных материалов было обусловлено местными условиями. Выделяются следующие основные строительные материалы и конструкции построек: срубные, каркасно-столбовые, монолитные, саманные и каменные². Первые новолинейные постройки были небольшими, однокамерными. Стены складывали из лиственницы или сосны. Чуть позже, во второй половине XIX в., срубные постройки ставили уже только из сосны.

Строительный материал приобретался у башкир или у русских лесопромышленников г. Оренбурга, Орска, Верхнеуральска, Троицка, Челябинска, а также в войсковых борах. В документе от 1843 г. говорится о вырубке леса в районе р. Гумбейки. Отмечается, что лес здесь произрастает хорошего качества. При вырубке, однако, соблюдали хозяйский подход³.

¹ ПМА. Челябинская обл., Нагайбакский р-н, с. Фершампенуаз, 1998.

² ПМА. Челябинская обл., Нагайбакский р-н, с. Фершампенуаз, Париж, 1998.

³ ГАОО, ф. 6, оп. 6, д. 11982, л.л. 13 об. – 19 об.

Камень и мох добывались жителями на своих дачах¹.

Вместе с тем, ещё в XVIII в. П.И. Рычков писал о катастрофической ситуации в Оренбургском крае, связанной с неумеренной вырубкой лесов². Только в начале XX в. кирпич стал использоваться шире; в частности, из него стали возводить нежилые капитальные строения – административные здания, магазины, склады³.

Наибольшее количество подобных построек появилось в селениях, находившихся на малом расстоянии от г. Верхнеуральска, откуда кирпич привозили для капитальных сооружений. Кирпич для печей производился на местах, а временное жильё, летние кухни, бани и другие хозяйственные постройки сооружались из самана. Его изготавливали из глины с примесью мелко нарубленной соломы. Саманные кирпичи готовились вблизи какого-нибудь водоёма – колодца, пруда, ручья или реки. Замес из глины и соломы укладывали в специальные формы различных размеров. Такие кирпичи сохли в течение нескольких дней, потом их ставили в пирамиду для проветривания. Высушенные на воздухе кирпичи обжигу не подвергались⁴. На рубеже XIX–XX вв. беднейшая часть населения из самана строила не только хозяйственные, но и жилые постройки. Наибольшее количество саманных домов было возведено в 1920–1930-е гг.⁵

Несмотря на ограниченность лесных ресурсов, наиболее предпочтительными были брёвна из лиственницы. В нагайбакских сёлах до сих пор сохранились отдельные строения из лиственницы, датируемые не позднее 1860-х гг. На сегодняшний день из сохранившихся жилых построек данного периода все выполнены в срубной технике. Это можно объяснить тем, что нагайбаки, проживая в богатом лесом Восточном Закамье, имели навыки исключительно в подобной технике строительства. Известно, что всем

¹ ПМА. Челябинская обл., Нагайбакский р-н, с. Париж, 1999.

² Рычков П.И. Там же. Ч. II. С. 19-20.

³ ПМА. Челябинская обл., Нагайбакский р-н, с. Фершампенуаз, 1998.

⁴ ПМА. Челябинская обл., Нагайбакский р-н, с. Фершампенуаз, 1998.

⁵ ПМА. Челябинская обл., Нагайбакский р-н, с. Кассель, 1999, с. Требия, 1999, с. Париж, 2000, с. Остроленка, 2000, с. Фершампенуаз, 2001.

казакам-переселенцам в 1843 г. выдавалось от 50 до 75 стволов строевого леса¹.

Поскольку лес был дорог, то строительство из качественной древесины – лиственницы или сосны могли себе позволить только зажиточные казаки. При строительстве применяли как цельные бревна, так и полубрус, в зависимости от диаметра брёвен². Малоимущие казаки строили в срубной технике, используя некачественную древесину. Большая часть таких построек обмазывалась и белилась.

Возможно, что среди первых построек нагайбаков значительная часть, если не большинство, были бесфундаментными³. На территории Нагайбакского района подобных жилых построек не сохранилось, но в литературе отмечалось о существовании бесфундаментных строений у северной группы в начале XX в⁴, в основном, у малообеспеченных казаков. По мнению жителей с. Остроленка и Фершампенуаз, в их селениях бесфундаментных домов не знали⁵.

Конструкция крыши была стропильная и бесстропильная. «Крыши на избах крутые на два ската... кроются железом, тёсом, дранью, дёрном, черепицей, соломой без глиняной смазки»⁶. К жилому срубам примыкал пристрой-сени, сооружённый в срубной, либо в каркасно-столбовой технике. В сенях огораживалась кладовая, занимая чуть меньше половины помещения. Вход в сени был открытым или снабжался крыльцом. В горизонтально развитых типах жилищ нередко имелось парадное крыльцо, выходящее на улицу. В селениях нагайбаков исследуемого периода двухкамерная изба каркасно-столбовой конструкции не преобладала, но единично была распространена повсеместно⁷.

Другим строительным приёмом являлось возведение стен избы (вместе

¹ Правила о переселении.

² ПМА. Челябинская обл., Нагайбакский р-н, с. Остроленка, с. Фершампенуаз, с. Париж, 1998-2001.

³ ГАОО, ф. 168, оп. 1, д. 40, л.л. 96-97.

⁴ Круковский М.А. Там же. С. 266.

⁵ ПМА. Челябинская обл., Нагайбакский р-н, с. Остроленка, 1999, с. Фершампенуаз, 1999.

⁶ ГАОО, ф. 168, оп. 1, д. 40.

⁷ ПМА. Челябинская обл., Нагайбакский р-н, с. Фершампенуаз, 2000.

с сенями) в монолитной технике из самана, камня и дёрна. Камень и саман широко употреблялись в строительстве не только у нагайбаков, но и у других этнических групп Южного Зауралья. Строительство из этих природных материалов обходилось дешевле, чем из брёвен. Среди подобного рода построек были не только избы с сенями, но и дома с большим числом жилых камер. Чаще всего их строили без фундамента, стены клали, используя глиняный раствор. Для большей прочности внутри стены монтировали ряды жердей¹.

Среди типов жилищ выделяются две разновидности по принципу горизонтального и вертикального развития. В современной литературе для определения типов горизонтальной планировки в качестве обозначения жилой или нежилой ячейки обычно используется термин «камера». Исходя из этого, выделяют одно-, двух-, трёх- и многокамерные постройки². У нагайбаков Верхнеуральского и Троицкого уездов в исследуемый период однокамерные постройки в жилом фонде всех селений встречались уже редко. Эти жилища были отголоском более древних строительных традиций. К началу XX в. однокамерные дома встречались, в основном, на заимках³.

Во второй половине XIX в. появляется двухкамерное жилище, за счёт конструктивного усложнения – добавляется холодная пристройка. Постройки горизонтально развитые распространяются ещё больше в начале XX в.: «дома состоят из двух комнат, разделённых холодными сенями»⁴. Исследователь Оренбургского края Р.Г. Игнатъев писал, что многие нагайбаки имеют дома из нескольких комнат⁵. В конце XIX – начале XX вв. у нагайбаков двухкамерные дома преобладали (Приложение Г, рис. 3-8) и появляются дома-пятистенки, а также избы с прирубом. Следующий типологический ряд в группе жилищ горизонтального развития занимала трёхкамерная изба (изба + сени + изба), строившаяся в срубной или саманной технике. У наиболее

¹ ПМА. Челябинская обл., Нагайбакский р-н, с. Фершампенуаз, 2000.

² Бломквист Е.Э. Крестьянские постройки русских, украинцев и белорусов. С. 135-160.

³ ПМА. Челябинская обл., Нагайбакский р-н, с. Фершампенуаз, 1999.

⁴ Бектеева Е.А. Там же. С. 167

⁵ ГАОО. Ф. 168, оп. 1, д. 40, л.л. 96-97.

зажиточных казаков появляются дома-крестовики¹ (Приложение Г, рис. 9).

В плане вертикального развития все постройки верхнеуральских нагайбаков исследуемого периода представляют собой одноэтажные сооружения. В общем архитектурном облике селений вертикальными доминантами являлись церкви (Приложение В, фото 17, 18). Первое двухэтажное сооружение – здание пожарной службы было построено в п. Фершампенуаз в 1928 г.² Крыши встречались односкатные, двухскатные и четырёхскатные. Односкатные устанавливались на хозяйственных постройках, двух- и четырёхскатные – на жилых помещениях. Подавляющее большинство крыш делалось двускатными. Наибольшее количество четырёхскатных кровель имелось в Остроленке и Фершампенуазе, где было немало домов горизонтально развитых³.

В литературе отмечалось существование у нагайбаков архаичных видов жилищ⁴. Описывались два вида – ямные каркасно-столбовые для работников по найму и разборные кибитки для работавших на заимках пастухов. Данные виды жилища не относились к основным жилым постройкам и предназначались только для наёмных работников, обычно башкир или казахов. Помимо нагайбаков, такие жилища были замечены среди кряшен Башкортостана, ногайцев⁵, астраханских⁶ и томских татар⁷. Среди нынешних нынешних жителей Нагайбакского и Чебаркульского районов о постройках подобного типа воспоминаний не сохранилось.

Некоторые исследователи, как было отмечено выше, видели во внешнем виде нагайбакских жилых построек одновременно русские и татарские элементы⁸. У нагайбаков, как и у кряшен Поволжья и Прикамья⁹, отсутствовала полихромная раскраска стен, характерная для татарского

¹ ПМА. Челябинская обл., Нагайбакский р-н, с. Фершампенуаз, 1999.

² ПМА. Челябинская обл., Нагайбакский р-н, с. Фершампенуаз, 1997.

³ ПМА. Челябинская обл., с. Остроленка, 1999, с. Фершампенуаз, 1999.

⁴ Мухаметшин Ю.Г. Этнографический обзор конструкции и типов жилищ нагайбаков. С. 39-42.

⁵ Там же. С. 39-41.

⁶ Он же. Этнографический обзор поселений, усадеб и построек татар Астраханской области. С. 59-61.

⁷ Томилов Н.А. Этнография тюркоязычного населения Томского Приобья. С. 83.

⁸ ГАОО, ф. 185, оп. 1, д. 8, л.л. 43-46.

⁹ Мухаметшин Ю.Г. Татары-кряшены. С. 85.

населения. Цвет, в основном голубой, белый или желтый использовался для окраски наличников, крыльца или палисадника¹. Наличники устанавливались, устанавливались, в основном, с фасадной стороны дома и украшались резьбой двух видов – глухой (долотной) и пропиленной. Основные мотивы в резьбе – солярные, растительные, геометрические (Приложение Г, рис. 11). В отделке домов богатых казаков встречались кованые металлические элементы (Приложение Г, рис. 9). В первое десятилетие XX в. среди нагайбаков получила распространение привычка побелки внешней части срубных изб (Приложение Г, рис. 7). В редких случаях наружные стены срубов обшивали горизонтальными досками (Приложение Г, рис. 9).

Типичным и традиционным было убранство двухкамерного жилища типа изба + сени. Жилая часть постройки одновременно являлась и кухней. Внутренняя поверхность стен, потолок и пол, вероятно, не красилась и не белилась. Согласно принятой классификации², планировка жилища верхнеуральских и троицких нагайбаков относилась к северо-среднерусскому типу: печь справа или слева от входа, устьем к противоположной от двери стене³.

Хлебопекарная печь занимала значительную часть помещения. Это была русская печь южного подтипа, имевшая много общего с подобными конструкциями у казанских и касимовских татар⁴. Она выкладывалась из кирпичей и имела выступ, куда монтировали чугунный котёл⁵. Наличие подобного элемента в конструкции печи нагайбаков говорит о связи с культурой кряшен и татар Среднего Поволжья и Прикамья. Как и татары, верхнеуральские и троицкие нагайбаки хлебопекарную печь монтировали, допуская некоторое расстояние от стены. Ряд исследователей подобную установку печи связывают с кочевнической традицией размещать очаг в

¹ ПМА. Челябинская обл., Нагайбакский р-н, с. Фершампенуаз, 1998, с. Париж, 1998, с. Кассель, 1999, с. Требия, 1999, с. Остроленка, 2000, с. Париж, 2000.

² Бломквист Е.Э. Там же. С. 161-195; Токарев С.А. С. 69-70.

³ Станюкович Т.В. Внутренняя планировка, отделка и меблировка русского крестьянского жилища. С. 65.

⁴ Шарифуллина Ф.Л. Касимовские татары. С. 60.

⁵ Стариков Ф.М. Историко-статистический. С. 128-129; Бектеева Е.А. Там же. С. 167.

центре жилища¹. Высказывалось мнение и о том, что печь в центре жилища имелась и в древнерусских постройках².

Для приготовления пищи котлы использовались не только в сочетании с русской печью. В каждом дворе имелись летние печи, где также готовили еду³. Привычка готовить в котле на улице, у нагайбаков связана в основном с сезонным фактором, но, возможно, связана с отдалёнными кочевническими пережитками. Сейчас эти печи сохранились не везде и используются для приготовления корма скоту⁴. Отопление жилого помещения у верхнеуральских нагайбаков велось исключительно «по-белому», используя только дрова. Печь нагайбаки, подобно татарам, устанавливали на некотором расстоянии от стен. Она выполняла ряд функций: приготовление хлеба, пищи, обогрев помещения, сушки продуктов и одежды, хранения кухонной утвари, место отдыха⁵.

В многокамерных жилищах, помимо хлебопекарной, имелась печь-голландка. В этом случае хлебопекарная печь устанавливалась в кухонной части, а голландка обогревала горницу. В горизонтально развитых жилищах последняя монтировалась таким образом, что обогревала сразу несколько комнат. Все печи были глинобитными или кирпичными, снаружи выбеливались известью⁶. Напротив печи в углу у входа находился небольшой загон для молодняка, который содержали в жилище в холодное время года (Приложение Г, рис. 3).

Судя по описаниям Е.А. Бектеевой⁷, Ф.М. Старикова⁸ и Р.Г. Игнатьева⁹, Игнатьева⁹, горница нагайбаков имела ещё больше русских черт, связанных с профессиональной принадлежностью. Русские влияния и казачий быт определили наличие в интерьере икон, репродукций портретов Императора,

¹ Мухаметшин Ю.Г. Татары-кряшены. С. 91.

² Спегальский Ю.П. Жилище Северо-Западной Руси. С. 63.

³ Бектеева Е.А. Там же. С. 167; Стариков Ф.М. Историко-статистический. С. 198.

⁴ ПМА. Челябинская обл., Нагайбакский р-н, с. Требия, 2000.

⁵ ГАОО, ф. 185, оп. 1, д. 8, л.л. 43-46.

⁶ Бектеева Е.А. Там же. С. 167.

⁷ Бектеева Е.А. Там же. С. 167; Стариков Ф.М. Там же. С. 198.

⁸ Стариков Ф.М. Там же. С. 198-199.

⁹ ГАОО, ф. 185, оп. 1, д. 8, л.л. 43-46.

Императрицы, выдающихся бывших и современных военных деятелей. Из икон наиболее почитаемыми были образы Спасителя, Николая Чудотворца и Божьей Матери.

Напротив печи под иконами по обе стены устраиваются деревянные нары (Приложение Г, рис. 3), которые служат и залавком и кроватью¹. Е.А. Бектеева писала, что вдоль стен у нагайбаков устраиваются лавки². По свидетельству Р.Г. Игнатьева, в некоторых домах отсутствовали полаты и лавки, а вместо них – нары³. Поскольку в большинстве домов мебель была минимальна или вовсе отсутствовала, то нары заменяли собой стулья, диван и кровать. Рядом с нарами в углу стоял стол. Наличие многофункциональных нар в избе отличительный признак интерьера татарской избы. В отличие от татарских, нагайбакские нары не представляли собой ящика, в который складывали домашнюю утварь и продукты. Их делали в виде горизонтально расположенных продольных досок жёстко прикреплённых к стене⁴. В каждом жилище над дверью, начиная от печи, устанавливались полаты. Этот элемент интерьера был заимствован у русских. Нагайбакские полаты служили местом сна детей или для хранения вещей и утвари⁵.

Непременным атрибутом интерьера нагайбакского жилища были сундуки различного объёма и обитые жостью. Как правило, сундук устанавливали у передней стены рядом с нарами. В нём хранили одежду, полотенца и другие вещи. На сундуках спали, на него же складывали часть постельных принадлежностей. В отличие от татар, жилище нагайбаков не разделялось на мужскую и женскую половины⁶.

В случае рождения младенца в горнице устраивалась деревянная колыбелька прямоугольной формы. Её подвешивали следующим образом: к матице потолка одним концом прикрепляли прочный шест, к другому концу

¹ Там же.

² Бектеева Е.А. Там же. С. 167.

³ ГАОО. Ф. 168, оп. 1, д. 40, л.л. 96-97.

⁴ ПМА. Челябинская обл., Нагайбакский р-н, с. Париж, 1998.

⁵ ПМА. Челябинская обл., Нагайбакский р-н, с. Париж, 1998.

⁶ ПМА. Челябинская обл., Нагайбакский р-н, с. Париж, 1998.

шеста подвязывали колыбель. В начале XX в., с распространением в быту и хозяйстве изделий металлургической промышленности, начали использовать стальные пружины. Колыбель украшалась вышитыми полотенцами, сверху накидывалось кружевное или тканевое покрывало. Для освещения помещений использовали сальные свечи, изготавливаемые самими, но всё большее распространение получают керосиновые лампы¹.

К внутреннему убранству жилища нагайбаки относились с особой тщательностью и старанием. Все домашние дела, в основном, лежали на плечах женщин. Дома и дворы казаков, как богатых, так и бедных отличаются чистотой и порядком. «В гигиеническом отношении они далеко оставляют за собой дома крестьян и большинства мещан, живущих в городах»². «В доме нагайбаков царят чистота и аккуратность, в противоположность другим инородцам»³. «У большинства нагайбаков чистые горницы убраны также как у русских»⁴. Полы мылись регулярно, при входе в жилое помещение обувь снимали. Повышение уровня материального благосостояния и контакты с русскими, обусловили появление в наиболее зажиточных семьях элементов городского быта: кровати, стулья, зеркала, шкафчики для хранения посуды, настенные часы, фотографии, репродукции из журналов и др⁵.

Хозяйственными помещениями для хранения зерна, муки и различного инвентаря являлись кладовые – клетки. Нагайбакская клеть – одно- или двухкамерная срубная постройка, с соломенной или тесовой крышей. Иногда кладовые сооружали из самана, камня или плетня, обмазанного глиной. Особенно были распространены каменные клетки⁶. В Верхнеуральском уезде было много выходов природного камня, который использовался населением в строительстве. Сооружения из данного материала по сей день сохраняются в

¹ ГАОО. Ф. 168, оп. 1, д. 40, л.л. 96-97.

² Стариков Ф.М. Историко-статистический. С. 133.

³ Бектеева Е.А. Там же. С. 167.

⁴ ГАОО, ф. 185, оп. 1, д. 8, л.л. 43-46.

⁵ ПМА. Челябинская обл., Нагайбакский р-н, с. Фершампенуаз, 1998, с. Париж, 1998, с. Остроленка, 1999.

⁶ ПМА. Челябинская обл., Нагайбакский р-н, с. Фершампенуаз, с. Париж, 1998.

нагайбакских сёлах¹.

Поселения и жилища нагайбаков Верхнеуральского и Троицкого уездов во второй половине XIX – начале XX вв. представляются в виде комплекса с двухкомпонентной основой, где одновременно видна связь и отличия с культурой поволжских татар. Эти отличия возникли в результате географического, культурного и хозяйственного обособления исследуемой группы. Географический фактор повлиял на некоторые особенности конструкций и использование строительных материалов (каркасно-столбовые, монолитные и саманные жилища), характерных в большей степени для лесостепного и степного Зауралья. Религиозная принадлежность обусловила появление в оформлении интерьера икон, репродукций портретов и фотографий. Принадлежность к казачеству оказала влияние на планировку поселений и внешнее убранство жилища. Русские влияния в первые десятилетия XX в. оказали решающее воздействие на строительную культуру нагайбаков, которая к этому времени уже представляла самостоятельный комплекс, являвшийся одним из этноопределяющих признаков, маркирующий групповую идентичность.

Традиционная одежда, как и другие элементы материальной культуры, является удобным материалом для изучения этнотрансформационных процессов. Рубеж XIX и XX вв. был временем почти массового перехода от аутентичных комплексов, называемых теперь «национальными костюмами», к более унифицированной одежде промышленного производства. Процесс этот происходил почти повсеместно и нагайбаки не были исключением. Стремительные изменения в одежде у нагайбаков в сторону сближения её с русской на рубеже веков были замечены очевидцами нач. XX в. – Ф.М. Стариковым² и Е.А. Бектеевой³.

Степень и масштабы изменений в комплексах одежды за период с

¹ ПМА. Челябинская обл., Нагайбакский р-н, с. Фершампенуаз, с. Париж, 2014.

² Стариков Ф.М. Там же. С. 141-143.

³ Бектеева Е.А. Там же. С. 168.

последних десятилетий XIX в. и до конца первой трети XX в. определяются сравнением их по данным различных видов источников, в основном – фотографий, рисунков, воспоминаний. Основной трудностью при реконструкции традиционной одежды нагайбаков XIX в. является то, что до наших дней сохранилось крайне мало образцов и, возможно, они отражают далеко не весь спектр повседневной и праздничной одежды.

Поскольку к концу первой трети XX в. повседневная одежда нагайбаков была уже почти полностью вытеснена русским городским костюмом (Приложение В, фото 4–6). поэтому даже среди старожильского населения района едва ли найдётся человек, способный целостно восстановить по памяти весь комплекс одежды начала XX в. Некоторую информацию дают фотографии и вещи, переданные населением в местные музеи (Приложение В, фото 7). Письменные источники не изобилуют достаточным количеством материала по данной теме.

Из современных исследователей наибольшее внимание изучению традиционных комплексов одежды нагайбаков второй половины XIX – начала XX вв. уделяет С.В. Сулова. Она считает, что комплекс одежды нагайбаков начинал складываться в среде кряшен Закавказья. После переселения в Южное Зауралье с 1843 г. и до конца XIX в. изменения, если и были, то незначительные. Костюм нагайбаков представляет собой «оригинальную вариацию, сложившуюся в особых социально-экономических условиях, в ином этническом окружении, с рядом специфических особенностей даже внутри себя, возможно, объясняющихся участием особых этнических компонентов в формировании нагайбаков»¹.

Исследованием ткачества нагайбаков продолжительное время занималась Ф.Ш. Сафина. В её публикациях представлено детальное описание технического сырья ткачества со способами обработки растительных волокон и шерсти, а также способы и орудия обработки сырья и

¹ Сулова С.В. Традиционная одежда нагайбаков: компонентный анализ. С. 62.

прядения¹. Отмечена идентичность устройства, конструктивных деталей, внешних форм орудий ткачества с основными параметрами инструментов казанских татар и кряшен. Автором описаны ткани, изготавливаемые как для одежды, так и для бытовых предметов – занавесей, скатертей, повседневных и декоративных полотенец, половиков и паласов.

Основными техническими культурами у нагайбаков были конопля и, отчасти, лён². «Изо льна и конопли ткали сами полотна, из которых шили себе одежду»³. В краеведческих музеях с. Фершампенуаз, Париж, д. Попово, г. Челябинска и Чебаркуля находятся некоторые образцы изделий из этих материалов. После технических культур самым распространённым являлась овечья шерсть⁴. Нагайбаками использовалась покупная верблюжья шерсть, завозимая на верхнеуральский рынок из Оренбургского уезда. Использование верблюжьей шерсти у нагайбаков было засвидетельствовано И.П. Фальком⁵ и В.И. Далем⁶. Из чисто шерстяной ткани получали сукно. В конце XIX в. появляются ткани из хлопчатобумажных нитей, которые ценились дорого и не всем были доступны⁷.

Из тканей, выполненных многоремизной техникой, шили женские рубахи и фартуки. По характеру расцветки эти ткани были близки к пестряди и изготавливались из ниток двух цветов – красного и синего. Формы узоров на этих тканях простые – ромбы, квадраты, круги, рисунки в ёлочку, косые линии, зигзаги (Приложение В, фото 7, 10). Узорное ремизное ткачество – наиболее сложное по технике исполнения, представляло самый поздний по времени возникновения вид узорного народного тканья. В домашнее производство нагайбаков оно, скорее всего, проникло после 1843 г., и было воспринято от своих соседей – русских⁸. Для нагайбаков, как и для других

¹ Сафина Ф.Ш. Ткачество нагайбаков. С. 64-74; Сафина Ф.Ш. Ткачество татар Поволжья и Урала.

² Бектеева Е.А. Там же. С. 168; Стариков Ф.М. Краткий исторический очерк. С. 141-143.

³ Вдовина С.И. Там же. С. 54.

⁴ Сафина Ф.Ш. Ткачество нагайбаков. С. 65.

⁵ Фальк И.П. Там же. С. 225.

⁶ Даль В.И. Там же. С. 23.

⁷ Сафина Ф.Ш. Там же.

⁸ Бектеева Е.А. Там же. С. 168.

групп кряшен, весьма характерно было украшение тканей для одежды браными (выборными) узорами¹. Они употреблялись для женских рубах и фартуков. Фоном узора служила пестрядь. Несмотря на яркость употребляемых красок и пестроту рисунка, они уравнивались фоном и подбирались в тон².

Ткачество нагайбаков примерно до начала XX в. развивалось в рамках традиций других групп кряшен. Несмотря на смену этнической территории, они продолжали сохранять традиции. Большое влияние на ткачество нагайбаков оказали и русские. В первые десятилетия XX в. начинают получать распространение фабричные ткани.

О типах мужской одежды, существовавших до 1843 г., сведений практически не сохранилось. Во второй половине XIX – начале XX вв. мужская одежда «не имела в себе ничего характерного», поскольку являлась формой Оренбургского казачьего войска (Приложение В, фото 1-5). Различалось качество одежды у мужчин в зависимости от материального достатка казака³.

Нижнюю одежду составляли туникообразная белая домотканая или пестрядная рубаха-косоворотка и домотканые штаны с «широким шагом»⁴. Верхнюю шили из сукна или дублёной кожи. Сюда входили – приталенное пальто с наглухо закрытым воротником и выкроенными плечиками, суконный чекмень и дублёная приталенная, отрезная по талии, в мелкую сборку шуба-борчатка⁵. В конце XIX – начале XX вв. крой «борчатка» получает значительное распространение⁶. Такой тип шубы, по-видимому, сохранялся у нагайбаков продолжительное время. В Остроленке нами была обнаружена подобная вещь, изготовленная в 1950-х гг. (Приложение В, фото 13). Верхняя одежда подпоясывалась широкими (15-20 см) ткаными кушаками. Пояс

¹ Валеева-Сулейманова Г.Ф. Декоративно-прикладное искусство казанских татар. С. 188-189.

² Там же.

³ Там же.

⁴ Мухамедова Р.Г. Татарская народная одежда. С. 75; Сусллова С.В. Народный костюм татар Поволжья и Приуралья. С. 55.

⁵ Сусллова С.В. Народный костюм татар Поволжья и Приуралья. С. 64.

⁶ Сусллова С.В. Там же.

является обязательным атрибутом верхней одежды татар, независимо от этнолокальной принадлежности. Ношение его имеет глубокую традицию. Об этом, в частности, говорит наличие в свадебном обряде казанских татар обычая, согласно которому, невеста сама развязывала пояс жениха¹.

Определённые особенности имела мужская свадебная одежда, которую готовила для зятя мать невесты. Белую домотканую рубаху украшали вышивкой на воротнике, приполке и манжетах. Вышивали красными или чёрными нитями крестом или гладью. Свадебные штаны были пестрядные полосатые чёрно-красно-белые². Обязательным атрибутом свадебного костюма являлся пояс-кушак. Традиция подпоясывания мужских рубах многоцветными шерстяными домоткаными поясами имела место у всех групп кряшен³, а у татар лишь на северо-востоке их расселения, например, у пермской группы⁴. Комплекс мужской свадебной одежды нагайбаков второй половины XIX в. имеет прямые аналогии у всех групп кряшен⁵.

Обычной обувью являлись лапти с белыми суконными чулками, «ичегообразный» покроем которых (с вшитой подошвой) повторяет покроем суконных чулок, имевших широкое распространение у татар в целом, за небольшим исключением, например, у касимовских татар, молькеевских кряшен и части мишарей⁶. Мужскими головными уборами являлись элементы казачьего обмундирования – фуражка и каракулевая папаха⁷.

По мнению Е.А. Бектеевой одежда нагайбакских женщин, несмотря на русские влияния, в начале XX в. ещё сохраняла традиционные черты «татарского кроя», но, вероятно, в основном у старшего поколения. Во всяком случае, головной комплекс «сурэкэ» в начале XX в. носили только пожилые женщины⁸.

¹ Сулова С.В. Там же. С. 70; Мухамедова Р.Г. Там же. С. 85.

² Сулова С.В. Традиционная одежда нагайбаков: компонентный анализ. С. 52.

³ Сулова С.В. Там же. С. 70; Мухамедова Р.Г. Там же. С. 72.

⁴ Сулова С.В. Традиционная одежда пермских татар. С. 103, 114.

⁵ Мухамедова Р.Г. С. 70-71.

⁶ Сулова С.В. Там же. С. 86-87; Мухамедова Р.Г. Там же. С. 164.

⁷ ПМА. Челябинская обл. Нагайбакский р-н, с. Фершампенуаз, 1998.

⁸ Бектеева Е.А. Там же. С. 168.

Известные, сохранившиеся традиционные комплексы женской одежды относятся к началу XX в. (Приложение В, фото 10). Образцы подобной одежды имеются в фондах музеев с. Фершампенуаз, с. Париж Нагайбакского района, д. Попово Чебаркульского района Челябинской области и Челябинского государственного краеведческого музея. Наиболее архаичным из известных типов женской одежды нагайбачек была прямая туникообразная рубаша из ткани домашнего производства (Приложение Г, рис. 14, 15). Декоративное убранство рубах у нагайбачек Верхнеуральского уезда не имело аналогов среди других групп кряшен¹. Она представляла собой круговую композицию так называемого «лоскутного узора» на груди и часто ниже талии. Это яркая контрастная подборка из треугольных, ромбовидных кусочков фабричной ткани, как однотонных, так и орнаментированных².

Непременным элементом нижней одежды нагайбачек был передник. Он имел традиционный покрой, характерный для всех групп кряшен – с узкой грудкой (Приложение Г, рис. 18). Пестрядь для пошива передника бралась в более крупную клетку, чем для рубахи. Нижние женские нагрудники, характерные для татар в целом, носили только молодые нагайбачки и очень редко, в период кормления ребёнка³. Нижняя поясная одежда имела такой же крой, как и других групп кряшен. Они были длиннее обычных татарских штанов и потому выглядывали из-под рубахи. Штаны кроились с «широким шагом» из пестряди в полоску⁴.

Особым видом одежды нагайбачек являлся жилиян – верхнее короткое, приталенное пальто (Приложение Г, рис. 20–22). Его шили из самого разнообразного материала – плиса, бархата, цветного кашемира, отделявали позументом или художественной строчкой по вороту, манжетам рукавов, карманам. Другой разновидностью жилияна была одежда такого же кроя, но

¹ Сулова С.В. Традиционная одежда нагайбаков. С. 53.

² Сулова С.В. Там же; Мухамедова Р.Г. С. 100.

³ Сулова С.В. Там же. С. 54.

⁴ Там же.

без ворота и рукавов¹ (Приложение Г, рис. 19).

Женщины, как и мужчины, носили суконные чекмени из овечьей шерсти, приталенные чёрного или белого натурального цвета, декорированные элементами из плиса, кашемира по вороту, бортам и рукавам². Зимняя верхняя одежда это разновидности дублёных шуб. Иногда их покрывали фабричной материей. Нарядные, праздничные шубы изготавливали из шкурок молодых ягнят. Их кроили приталенными с меховым воротником и манжетами. Крой повседневных шуб являлся более свободным³.

Нагайбакские женщины, как и мужчины, носили домотканые цветные пояса, украшенные кистями и шириной пять-семь сантиметров. В прошлом пояс был характерным элементом женского костюма большинства групп кряшен⁴, но вышел из употребления, поскольку функцию его – стягивание рубахи в талии – стал выполнять передник. Однако у нагайбачек традиция ношения пояса сохранилась. Его надевали по особо торжественным случаям поверх передника, жилияна или чекменя⁵.

Девичьим головным убором являлся вязаный хлопчатобумажный или шерстяной белый колпак. Он был украшен фигурной вязкой и его надевали так, чтобы украшение оказывалось на лобной части. Белый колпак использовался в комплексе с позументной головной повязкой и накосным украшением – широкой полосой прошитой ткани, украшенной монетами. В начале XX в. он вместе со всем комплексом одежды перестаёт использоваться⁶. Подобный комплекс девичьего головного убора был наиболее древним и широко распространённым у всех групп татар Поволжья и Приуралья⁷. Время появления белого колпака неизвестно. Н.И. Воробьёв предполагал, что предки кряшен имели его ещё до крещения, поскольку

¹ Там же. С. 54-55.

² Там же.

³ Там же. С. 55.

⁴ Мухаметшин Ю.Г. Татары-кряшены. С. 101.

⁵ Сулова С.В. Там же. С. 55.

⁶ Там же. С. 56.

⁷ Мухамедова Р.Г. Татарская народная одежда. С. 128.

крещёные татары многие элементы быта прошлого консервировали и мало что заимствовали у мусульман¹. Этот девичий убор был известен и многим соседним народам региона (низовым чувашам, удмуртам, восточным марийцам, башкирам), которые, по мнению ряда учёных, заимствовали его от татар².

Белый колпак во время свадебного торжества сменялся на женский комплекс – сурэкэ³ (Приложение В, фото 10). Он состоял из тех же элементов – чепца, височного монетного украшения, вышитого покрывала (Приложение Г, рис. 23). Технология и художественные приёмы вышивки покрывала нагайбачек соответствовали другим группам кряшен⁴. Чепец представлял собой ситцевую шапочку, в которую для удержания покрывала вшивался твёрдый прямоугольный налобник. Такой же вариант волосника преобладал у большинства кряшен Западного Предкамья⁵. В комплексе сурэкэ присутствовало височное монетное украшение, которое обнаруживало аналогии у кряшен Белебеевского уезда Уфимской губернии⁶.

Кроме уже перечисленных приёмов декоративно-художественного оформления костюма большая роль принадлежала металлическим (монетным и чисто ювелирным) украшениям. Украшения из серебряных монет, чешуеобразно нашитых на матерчатую основу, нагайбачки изготовляли, как и другие кряшенки, сами. Ювелирные же, порой достаточно сложные по технике украшения, привозили из-под Казани⁷. По полевым данным С.В. Сусловой в среди нагайбаков был отмечен единственный случай местного производства ювелирных изделий. В начале XX в. в д. Попово Троицкого уезда работал ювелир из Белебеевского уезда Уфимской губернии – Иван Афанасьевич Уряшев. Он владел техникой скани, гравировки, чернения,

¹ Воробьёв Н.И. Татары Среднего Поволжья и Приуралья. С. 146.

² Авижанская С.А. Декоративно-прикладное искусство башкир; Сулова С.В. Там же. С. 56.

³ Сулова С.В. Там же.

⁴ Там же. С. 56-57.

⁵ Мухамедова Р.Г. Там же. С. 205; Мухаметшин Ю.Г. Татары-кряшены. С. 112.

⁶ Сулова С.В. Там же. С. 57.

⁷ Там же. С. 58.

ездил по деревням, собирал заказы¹. Ювелирные украшения нагайбачек подразделялись на головные, нагрудные и украшения для рук. Головными являлись серьги: простые небольшие – «дутые лунницы» или «дудое сердечко» и крупные сканые или пластинчатые миндалевидные, целиком собранные из монеток². Нагрудные украшения это стёганые, лопатообразной формы, украшенные монетами нагрудники³ (Приложение В, фото 11). Украшения для рук это пластинчатые гравированные браслеты с тремя подвесками из монет (Приложение В, фото 12), браслеты, целиком собранные из монеток и кольца, украшенные подвесками из серебряных монеток⁴.

Нагайбачки до начала XX в. в качестве обуви продолжали использовать лыковые изделия – плетёные калоши и лапти прямого плетения, такие же, как у кряшен⁵. Приверженность к лыковой обуви сохранялась, несмотря на то, что что лыка в округе не было, и приобретали его обычно с большими трудностями у приезжих торговцев. На ногу надевали вязаные шерстяные или суконные чулки, мешочки, сшитые из собачьих шкурок. В зависимости от достатка имелись валенки и кожаная обувь⁶. Комплексы одежды нагайбаков до рубежа XIX-XX вв. по многим чертам типологически соответствовал общей структуре костюма кряшен.

С конца XIX в. в манере одеваться у нагайбаков происходят изменения. Интересно наблюдение Ф.М. Старикова. В описании одежды он подмечает неизбежную подверженность изменению нагайбакской традиционной одежды в сторону сближения её с русской.

В конце XIX в. в деревенский быт стала входить городская мода (Приложение В, фото 4-6). Процесс этот происходил почти повсеместно и нагайбаки не были исключением. Мужчины-нагайбаки к тому времени уже давно не отличались по одежде от русских казаков. «Мужская праздничная

¹ Там же.

² Сулова С.В. Опыт этнокультурного районирования татар средневожского региона. С. 50.

³ Сулова С.В. Традиционная одежда нагайбаков. С. 59.

⁴ Воробьев Н.И. Татары Среднего Поволжья и Приуралья. С. 158; ПМА. Челябинская обл., Нагайбакский р-н, с. Париж, 1999, Чебаркульский р-н, д. Попово, 2014.

⁵ Воробьев Н.И. Там же. С. 132-134.

⁶ Сулова С.В. Там же. С. 60.

одежда нагайбак, как зимняя, так и летняя, ничем не отличается от одежды русского казака, да и в рабочее время почти та же. Разница заключается только лишь в том, что нагайбаки в рабочее время носят преимущественно лапти и одежду исключительно собственного приготовления, рубахи, штаны и кафтаны (т.е. зипуны или чепаны)»¹. У Ф.М. Старикова традиционная женская одежда вызывает особенный интерес. Понимая, что она постепенно выходит из употребления он очень подробно описывает увиденный им женский комплекс, состоящий из штанов, рубахи прямого кроя из домотканой пестряди, нагрудника, жилияна. Особое внимание уделяется качеству тканей, украшениям и т.п.

При Ф.М. Старикове нагайбачки ещё носили «татарскую шапочку, которую они называют колпаком», но, по словам автора, «она мало-помалу выходит из употребления и заменяется русской повязкой или гребёнкой». «Остальная верхняя одежда нагайбачких женщин и девушек та же, что и у русских казачек, но только обувь в рабочее время служат преимущественно лапти»². Делая выводы о современном облике женской одежды нагайбаков, Ф.М. Стариков пишет: «Вообще одежда нагайбачких женщин и девушек мало-помалу утрачивает свою самобытность, как уже утратила её одежда мужчин. Это явление объясняется тем, что нагайбаки смешаны с русскими, там же где они живут особняком, например в посёлке Парижском Великопетровской станицы, одежда их вполне сохранила свою самобытность»³.

Одежда женщин-нагайбачек в начале XX в. «утрачивает постепенно свою самобытность, по той причине, что нагайбаки смешаны с русскими; там же где они живут особняком, одежда сохранялась прежняя»⁴. Женщины, по мнению Е.А. Бектеевой, переходили на русскую одежду отчасти добровольно (смена белого колпака платком) (Приложение В, фото 7), отчасти – под

¹ Стариков Ф.М. Историко-статистический. С. 141.

² Там же. С. 142.

³ Там же. С. 143.

⁴ Бектеева Е.А. Там же. С. 168.

воздействием русского начальства (запрет ношения головного убора – сурэкэ)¹. Информатор и с. Фершампенуаз А.М. Маметьев (1923 г.р.) рассказывал: «В раннем детстве я боялся женщин, потому что они были рогатыми». Очевидно, что он застал женский головной комплекс – сурэкэ, сохранившийся у пожилых женщин до 1920-х гг.²

Ещё одним важным элементом материальной культуры является система питания – наиболее медленно изменяющаяся часть этнической культуры. Консерватизм её обусловлен жёсткой привязанностью народа к собственной экологической нише, хозяйственно-культурному типу, что обеспечивает комфортное существование в привычной среде. Какие-либо принципиальные изменения в системе питания могут возникать лишь в редких случаях, связанных, например, с переменной места жительства, адаптацией в новых климатических или социальных условиях. В случае с нагайбаками перемещение в пространстве было не столь масштабным, но достаточным, для возникновения у народа ощущения смены природно-климатических условий и социально-этнического окружения.

По номенклатуре сырьевой базы, соотношению пищи растительного и животного происхождения, способов обработки и консервации продуктов система питания нагайбаков в целом соответствует таковым у различных народов Евразии, ведущих оседлоземледельческое хозяйство с развитым пастбищно-стойловым животноводством. Особенность данной системы питания в решительном преобладании пищи из зерновых в повседневной пище и очень большим удельным весом мясной пищи в празднично-ритуальной кухне. Кроме того, в обоих случаях наблюдается широкий спектр молочной продукции со сложной ферментационной обработкой³.

Постольку поскольку у нагайбаков Верхнеуральского и Троицкого уездов земледельческо-скотоводческий тип хозяйства являлся главным

¹ Там же.

² ПМА. Челябинская обл., Нагайбакский р-н, с. Фершампенуаз, 1998.

³ Атнагулов И.Р. Нагайбаки. С. 159-163.

обеспечивающим, с товарным значением, то система питания этой группы сложилась с решительным преобладанием зерново-мясо-молочной продукции. Подразделение пищи на растительную и животную всегда являлось самым главным водоразделом в вопросах классификации систем питания, несмотря на присутствие в ней многих продуктов и блюд, в которых участвуют как растительные, так и животные компоненты¹.

Информация о традиционной пище нагайбаков в первой половине XX в. получена от респондентов самого старшего поколения. Учитывая высокую степень консерватизма системы питания, следует отнести эти данные и на более отдалённые в прошлое времена. Среди пищи растительного происхождения лидирующую позицию по потребляемой массе и перечню изделий, приготавливаемых из данного вида сырья, занимали и занимают хлебно-зерновые.

Нагайбаки Верхнеуральского и Троицкого уездов много использовали в пищу изделий из пшеницы, овса, ячменя, несколько меньше полбы и ржи. В повседневном рационе доминирующее положение всегда занимали снеди и блюда из пшеницы. Пшеничная крупа и мука считалась престижной, праздничной и обязательно использовалась в ритуальной кухне. Из покупных круп на рубеже XIX–XX вв. начали употребляться гречиха и рис². Не исключено, что в прошлом предки нагайбаков, как и все тюркское население региона, использовали в пищу жидкие блюда на основе муки. Башкиры приготавливали подобные блюда, смешивая обжаренную муку с молоком, водой или бульоном³.

Пшеничная крупа в отваренном виде являлась самостоятельным блюдом. Пшеничную кашу употребляли как в повседневном рационе, так и в празднично-ритуальном – на свадьбе, при строительстве дома, во время обряда жертвоприношения⁴. Отварная пшеница являлась полуфабрикатом,

¹ Арутюнов С.А. Там же. С. 210.

² ПМА. Челябинская обл., Нагайбакский р-н, с. Париж, с. Фершампенуаз, 2001.

³ Шитова С.Н. Злаки в повседневной, праздничной и обрядовой пище башкир. С. 81.

⁴ Атнагулов И.Р. Нагайбаки. С. 142.

используемым вперемешку с мясным фаршем при изготовлении колбас¹. В течение XX в. пшеница как сырье для приготовления каш уступила гречихе и рису. Мучные изделия из пшеницы имели и имеют весьма широкий, если не самый обширный, ассортимент. Пшеничный хлеб у нагайбаков, как и прочих земледельческих народов, обязательно присутствовал в повседневном рационе, занимал главное место на праздничном и ритуальном столе². Сакральное отношение к хлебу и хлебным изделиям известно широко: русским³, украинцам⁴, русским Северного Урала⁵, Архангельской области⁶, белорусам⁷, мордве⁸ и др.

Из кислого теста готовили шаньги, жареные тестяные шарики, пышки, из пресного – лепёшки, хворост, пирожки с картофелем, оладьи, блины, пряники⁹. Результатом взаимодействий татарской и русской кухонь является пирог с картофельно-мясной начинкой – курник. По форме и способу выпекания он напоминает татарский пирог – «бэлиш»¹⁰. Из пшеничной муки делали лапшу, которой заправляли мясной бульон¹¹.

Овощи и фрукты появились относительно поздно, а недостаток витаминов восполнялся сбором дикорастущих¹². Во второй половине XIX – начале XX вв. нагайбаки употребляли в пищу картофель, огурцы, лук, свеклу, капусту, морковь, редьку и др., выращенные на своих огородах¹³. Некоторые овощи, например огурцы, употребляли в свежем виде. Картофель, тыкву, репу – отваривали, огурцы и капусту засаливали. Нагайбаки солили овощи сами¹⁴,

¹ ПМА. Челябинская обл., Нагайбакский р-н, с. Фершампенуаз, Париж, Остроленка, 1998-2001.

² ПМА. Челябинская обл., Нагайбакский р-н, с. Остроленка, 1999, Фершампенуаз, 1999.

³ Воронина Т.А. Зерновые в повседневной, праздничной и обрядовой жизни русских. С. 119-138.

⁴ Кожоляно Г.К. Символика хлеба в рождественской обрядности украинцев. С. 193-199.

⁵ Чагин Г.Н. Хлеб в питании и обрядах русских крестьян Верхокамья. С. 139-143.

⁶ Онучина Т.А. Вырезной архангельский пряник в системе северного обрядового печенья. С. 144-172.

⁷ Новгородский Т.А. Хлеб в традиционной культуре белорусов. С. 173-177.

⁸ Мокшин Н.Ф., Мокшина Ю.Н. Хлеб в обрядовой жизни мордвы. С. 312-322.

⁹ ПМА. Челябинская обл., Нагайбакский р-н, с. Фершампенуаз 1999, Кассель, 1999.

¹⁰ ПМА. Челябинская обл., Нагайбакский р-н, с. Париж, 2008.

¹¹ ПМА. Челябинская обл., Нагайбакский р-н, с. Фершампенуаз, 1998.

¹² Там же. С. 139-163.

¹³ Витевский В.Н. Нагайбаки Верхнеуральского уезда.

¹⁴ Байтеряков Н.В. Там же. С. 8.

в отличие от татар¹, которые предпочитали приобретать данную продукцию на рынке. Поскольку садоводства у них, как и в целом по Оренбургской губернии, практически не было², то фрукты приобретались на рынке.

Из дикорастущих ягод употребляли в пищу вишню и черёмуху, из которых варили компот, а высушенные и протёртые плоды смешивали со сливочным маслом. В дни сбора клубники и земляники пекли пироги с ягодами³. Употребляли в пищу травы – борщевик, крапиву, щавель, дикий лук, чеснок, шалфей, душицу, иван-чай, богородскую траву, лебеду, коноплю. Травами приправляли пищу или заваривали в виде чая, из конопли делали масло⁴.

Употребление в пищу мясных изделий по ассортименту сырья и способов его обработки, в общем, соответствовал общетюркским традициям, сохранявшимся у соседей нагайбаков – татар, башкир и казахов. Основным мясным компонентом в пище являлась баранина, которая использовалась как в повседневной, так и в ритуальной пище. Говядину употребляли наравне с бараниной, но по вкусовым качествам она ценилась ниже. Допускалось и допускается употребление в пищу конины, вероятно в результате контактов с казаками⁵. Употребление в пищу свинины не запрещалось, но и не предпочиталось. Люди преклонного возраста вообще отказывались от этого продукта. Свинина могла присутствовать в повседневном рационе нагайбаков, но отсутствовала в обрядовой пище, как и у других групп крещёных татар⁶. По-видимому, это связано с мусульманским прошлым.

Наиболее приемлемым способом кулинарной обработки мясопродуктов являлись способы варки или тушения. Из мясного фарша готовили пельмени, из ливера с добавлением крупы – отварную колбасу; под казахским влиянием появилась отварная колбаса из конины. Под русским влиянием появились

¹ Губайдуллин К. Пища казанских татар. С. 26.

² Располов П.Н. Там же. С. 78; ГАОО, ф. 168, оп.1, д. 40.

³ ПМА. Челябинская обл., Нагайбакский р-н, с. Фершампенуаз, Париж, 1998-1999.

⁴ ПМА. Челябинская обл., Нагайбакский р-н, с. Фершампенуаз, 1998, с. Париж, 1999.

⁵ ПМА. Челябинская обл., Нагайбакский р-н, с. Требия, 2000, с. Кассель, 2000, с. Париж, 1999.

⁶ Мухаметшин Ю.Г. Пища из животноводческих продуктов. С. 128.

холодец, жаркое, солонина¹.

Существенным дополнением к основному рациону являлись продукты птицеводства. Из мяса кур, уток, гусей и индеек варили бульон с лапшой. Отварное мясо птицы употреблялось отдельно с кашей, сваренной на том же бульоне. При термической обработке мяса птицы допускалось обжаривание². Употребляли в пищу речную рыбу, которую варили, жарили, солили, вялили, клали в начинки пирогов³. Мясо диких животных, в основном зайцев, и птиц – диких уток употребляли, но редко⁴.

Нагайбаки в прошлом почти не употребляли в пищу цельное молоко. Им кормили детей, забеливали чай, добавляли в похлёбки, каши или тесто. В соответствии с общетюркскими традициями, готовили широкий спектр кисломолочных изделий⁵. Больше всего употребляли коровье молоко, реже – козье или кобылье в виде кумыса, который приобретали у казахов.

Пищевыми продуктами на основе коровьего молока были – молозиво, из которого делали творожную массу, выпекали блины, оладьи. Путём сепарирования молока получали сливки и сметану⁶. Главнейшим и любимейшим блюдом у нагайбаков Ф.М. Стариков называл каймак. Он приводит подробный рецепт его приготовления и сообщает, что этот молочный продукт присутствует на столе всегда. «Без каймака у нагайбака обед – не в обед и угощение – не в угощение. В праздник и будни, в поле и дома у нагайбака – каймак»⁷. Из кипячёного или топлёного молока делали топлёную сметану, которой приправляли горячие блюда или подавали к чаю. Из сливок в маслобойке (Приложение Г, рис. 35) сбивали масло, оставшуюся пахту давали телятам или использовали для замешивания теста⁸. Из сливочного масла, перемешивая его с высушенными ягодами, готовили

¹ ПМА. Челябинская область, Нагайбакский р-н, с. Фершампенуаз, 1998.

² ПМА. Челябинская обл., Нагайбакский р-н, с. Фершампенуаз, с. Остроленка, 1998-2001.

³ ПМА. Челябинская обл., Нагайбакский р-н, с. Фершампенуаз, с. Остроленка, 1998-2001.

⁴ ПМА. Челябинская обл., Нагайбакский р-н, с. Фершампенуаз, с. Париж, 1998-2001.

⁵ Атнагулов И.Р. Там же. С. 154-157.

⁶ ПМА. Челябинская обл., Нагайбакский р-н, с. Фершампенуаз, 2001.

⁷ Стариков Ф.М. Историко-статистический. С. 135-136.

⁸ ПМА. Челябинская обл., Нагайбакский р-н, с. Фершампенуаз, 1999.

десерт – с черёмухой и с вишней. Сливочное масло для хранения перетапливали с солью и использовали для жарки¹.

Из молочнокислых продуктов у нагайбаков на первом месте было, приготовленное на закваске кислое молоко – катык. Молодой катык употребляли самостоятельно, а выдержанным заправляли горячие блюда. Катык, разбавленный водой – айран являлся широко распространённым напитком². Творог готовили из молодого катыка, и из цельного молока, употребляя как самостоятельно, так и в виде начинок для мучных изделий. Иногда творог варили долго, доводя до красноватого цвета³.

Куриные яйца употреблялись в пищу в варёном, жареном видах, а также использовались при изготовлении различных блюд. Обычным блюдом из яиц являлась жареная или запеченная яичница⁴.

Материализованная культура нагайбаков, как и вся в целом, по мере своего развития была подвержена неизбежным изменениям. Они касаются всех аспектов материальной деятельности, но, по-видимому, в разной степени. Из трёх, рассмотренных разновидностей, наиболее консервативной является система питания. К началу XX в. изменения возникли в связи с заимствованием ряда снедей и блюд из русской и казахской кухонь, но не коснулись её исторически сложившихся основ. Нагайбакская система питания на рубеже XIX–XX вв., отличаясь принципиально от русской и казахской, представляла оригинальный комплекс, сложившийся на основе татарско-кряшенской кухни с русскими и казахскими влияниями и являлась этномаркирующим компонентом нагайбакской идентичности.

2.4 Развитие конфессиональной идентичности нагайбаков во второй половине XIX – начале XX в.

С самого начала формирования нагайбаков их религиозная

¹ ПМА. Челябинская обл., Нагайбакский р-н, с. Фершампенуаз, 1998.

² ПМА. Челябинская обл., Нагайбакский р-н, с. Фершампенуаз, 1998.

³ ПМА. Челябинская обл., Нагайбакский р-н, с. Фершампенуаз, 1998.

⁴ ПМА. Челябинская обл., Нагайбакский р-н, с. Требия, 2000.

принадлежность являлась столь же ярким маркером, как и сословная. Даже учитывая то, что нагайбаки, как в Белебеевском, так и в первые десятилетия проживания в Верхнеуральском, Троицком, Оренбургском и Орском уездах не понимали церковнославянского языка службы и не владели в необходимой степени знаниями христианского вероучения¹, религиозный фактор был одним из главных определяющих их групповое самосознание².

Формирование нагайбаков проходило в условиях конкуренции двух крупнейших религиозных конфессий, имевших влияние в волго-уральском регионе – мусульманства и христианства. Обе религиозные системы в той или иной степени сталкивались с устойчивым сохранением среди неофитов пантеистических традиций. К моменту переселения в Верхнеуральский, Троицкий, Оренбургский и Орский уезды религиозное сознание нагайбаков было таким, что, несмотря на принадлежность к христианству, в нем сохранялись элементы мусульманства и пантеизма³.

Во второй половине XIX и в начале XX вв. в российской научной и религиозной литературе стали появляться заметки о духовном состоянии крещёных инородцев Поволжья и Урала. Интерес к этой проблеме был вызван случаями массового возвращения представителей этих групп к прежним верованиям. Переход в мусульманство принимал такие масштабы, что новообращёнными становились группы, которые никогда мусульманами не считались (например, чувашаи Башкирии)⁴. Особенно широко этот процесс захлестнул различные группы крещёных татар.

Формирование нагайбаков в Восточном Закамье длилось примерно столетие. За этот промежуток времени в их состав вливались группы мусульман, добровольно перешедших в христианство – так называемые «крещёные азиатцы» (см. выше), а также бывшие в недавнем прошлом татары-мусульмане и «идолопоклонники» – так называемые «новокрещёные».

¹ Бектеева Е.А. С. 180.

² С.А. Из быта нагайбак. С. 651.

³ Бектеева Е.А. С. 176-177.

⁴ Ягафова Е.А. Исламизация чувашей в Урало-Поволжье в XVIII – начале XX века. С. 101-117.

Добровольность их перехода далеко не всегда являлась искренней и была обусловлена политико-экономическими факторами. Особенно это касалось «крещёных азиатцев», не желавших возвращаться туда, откуда они благополучно сбежали¹. Допустимо, что, являясь номинально христианами, часть нагайбакского населения продолжало, возможно, тайно сохранять приверженность мусульманству.

В начале XX в. Е.А. Бектеева, сравнивая оренбургскую и верхнеуральскую группы, пишет следующее: нагайбаки Оренбургского уезда, общаясь с татарами, начали тайно переходить в мусульманство. Поскольку в русско-нагайбакских посёлках русских больше, то и церковные проповеди проводятся на русском языке. Большинство местных нагайбаков, считает Е.А. Бектеева, христианами являются номинально, и тщательно скрывают свое равнодушие к православию. По отношению к священникам казаки-нагайбаки почтительны, но такое уважение, как она считает, лицемерно. Не видит автор у оренбургско-орских нагайбаков и явной преданности мусульманству. Их духовное состояние она определяет как маргинальное. После того как русское население п. Неженского обратилось к властям с тем, что они не хотят жить с христианами, не посещающими церковь, нагайбаки стали ходить на службы. Сравнивая оренбургских нагайбаков с верхнеуральскими, Е.А. Бектеева отмечает значительно большую преданность православию последними².

Соседство с русскими не усилило христианское сознание среди оренбургских нагайбаков, а наоборот, дало противоположный эффект. Этому способствовал языковой барьер, существовавший в первые годы после переселения, а отсутствие священнослужителей, владеющих родным языком нагайбаков, эту проблему только усугубляло³. Особенность ситуации у нагайбаков была в том, что они, попав в иноэтничное окружение, оказались лишёнными возможности слышать религиозную проповедь на родном языке.

¹ Рычков П.И. Там же. Ч. I. С. 192.

² Бектеева Е.А. Там же. С. 180-181.

³ С.А. Из быта нагайбак. С. 650.

До второй половины XIX в. никакой религиозной литературы на нагайбакском языке не издавалось. Религиозное состояние нагайбаков русскими православными священниками отмечалось как индифферентное. Большинство из них, осознавая себя православными христианами, церкви не посещало, и к исполнению религиозных обрядов относилось формально¹.

Дохристианские пережитки у нагайбаков зафиксировали Е.А. Бектеева и В.Н. Витевский. Первая, описывая христианский характер погребальной обрядности, отмечает при этом запрет причитаний и плача по покойнику, а также употребления спиртного во время поминок². Второй в похоронном обряде также отмечает остатки «языческих» и мусульманских верований³.

«В религиозном быту нагайбаков была заметна смесь понятий христианских с языческими» – отмечает в другой публикации В.Н. Витевский⁴. Несмотря на активную миссионерскую работу, строительство церквей и т.п., привить им полностью православный образ жизни не удалось⁵. В религиозном отношении, по описанию Ф.М. Старикова, нагайбаки, несмотря на принадлежность к православию, сохраняли мусульманские обычаи: «У нагайбаков заметна смесь понятий магометанских с христианскими: они носят на груди своей крест, а за стол садятся не молясь; соблюдают воскресные и праздничные дни, посещают хотя и не часто, храмы Божии, исполняют многие христианские обряды, и в то же время не соблюдают постов, установленных Св. Церковью и даже устраивают по прежним своим обычаям праздники и скачки»⁶.

Нагайбаки, проживая в с. Бакалы, возможно, имели контакты с мари́йцами и чувашами, – считает Е.А. Бектеева⁷. Общий уровень православной культуры нагайбаков Е.А. Бектеевой отмечается теми же характеристиками что и у Ф.М. Старикова, добавляя, что вероучение

¹ Там же.

² Там же. С. 171.

³ Витевский В.Н. Нагайбаки Верхнеуральского уезда Оренбургской губернии.

⁴ Он же. Сказки, загадки и песни нагайбаков. С. 257.

⁵ Стариков Ф.М. Историко-статистический. С. 132-133.

⁶ Там же.

⁷ Бектеева Е.А. Там же. С. 166.

понимают плохо и видят лишь внешнюю обрядность, а представления о загробной жизни соответствуют лубочным картинкам¹.

Во второй половине XIX в. не раз отмечалось весьма холодное отношение казаков-нагайбаков к церкви. Поселившись на новых землях, они оказались оторванными от соплеменников-единоверцев – крещёных татар. В то же время администрация Оренбургской губернии, расселив нагайбаков среди русских, надеялась на то, что это ещё больше укрепит их приверженность православию. Однако этого не произошло. Незнание русского, на котором велось богослужение в церквях, а также отсутствие татароязычных священнослужителей привело к тому, что посещение церкви стало носить весьма формальный характер².

Таким образом, к началу второй половины XIX в. нагайбаки в религиозном отношении занимали маргинальное положение. В духовной жизни группы долгое время прочно сохранялся архаический пласт языческих представлений, уходящий своими корнями в поволжско-финскую среду. Вторым по времени формированию пластом духовной культуры нагайбаков был мусульманский. Многие из нагайбаков помнили о своем мусульманском прошлом.

Поспешное и формальное крещение не привело их к глубокому осознанию сущности христианского вероучения. Поэтому религиозные представления нагайбаков являли собой пример своего рода троеверия, сложившегося в результате воздействия трех этнокультурных пластов – «языческого» финно-угорского, татарско-мусульманского и православно-русского. Подобная картина до середины XIX в. наблюдалась среди большинства крещёного татарского населения³.

Определенную роль в отдалении нагайбаков от церкви сыграли и русские священнослужители, большинство из которых было совершенно

¹ Там же.

² С.А. Там же. С. 650.

³ Уерт П. Там же. С. 106-112.

равнодушно к духовному состоянию крещеных инородцев и даже относилось к ним с презрением¹. О низком нравственном уровне духовенства, служащего в инородческих приходах, упоминается и на страницах Оренбургской епархиальной литературы².

Екатерининский указ 1773 г. о свободе совести³ значительно ослабил влияние православной церкви на инородческое население Поволжья и Урала. И это незамедлительно сказалось на позиции мусульманского духовенства по отношению к соплеменникам-неофитам. В 1827 и 1866 гг. были отмечены случаи массового перехода крещеных татар в ислам. Этому также способствовали народная память, сохранившая воспоминания о мусульманском прошлом, а также высокая степень культурно-языкового родства с татарами-мусульманами. Достаточно сказать, что в Поволжье слова «татарин» и «мусульманин» звучали как синонимы⁴. Поэтому возвращение в прежнюю веру расценивалось как обретение утраченной идентичности.

Все это не могло не беспокоить иерархов православной церкви. Главной целью миссионерской деятельности становится уже не распространение христианства, а удержание инородцев от перехода в мусульманство⁵. Наибольшему влиянию мусульманства подверглись нагайбаки Оренбургского и Орского уездов, попавшие в тесное соседство с татарами. Вскоре они были полностью ассимилированы последними⁶. Не исключено, что в эту группу нагайбаков попали в основном потомки тех, кого среди нагайбаков в XVIII в. называли «крещёными азиатцами». Верхнеуральская группа на первых порах держалась изолированно от русских, но вместе с тем и не испытывала столь сильного влияния со стороны мусульманского духовенства. Поэтому христианская миссионерская

¹ С.А. Там же.

² Брайан-Беннигсен Ф. Там же. С. 110-113.

³ ПСЗ. Т. XIX. С. 774-776.

⁴ Татары. С. 151.

⁵ Брайан-Беннигсен Ф. Там же.

⁶ По полевым данным казанского исследователя кряшен Г.М. Макарова в настоящее время часть населения этих посёлков в некоторой степени проявляет нагайбакскую идентичность.

деятельность здесь проходила с бóльшим успехом. Главную роль здесь играли религиозные просветители из крещено-татарской среды Н.И. Ильминский и И.Т. Тимофеев¹. Во второй половине XIX в. верхнеуральская группа нагайбаков окончательно укрепились в православии. Разумная миссионерская политика, сменившая неудачные попытки грубой русификации, несомненно, принесла свои плоды.

Приобщение нагайбаков к пониманию христианского вероучения прошло длительный и не простой путь. Как отмечалось, священники, служившие в нагайбакских церквях, были русскими, а языковой барьер порой отталкивал народ от религии. Но уже с 1880-х гг. нагайбаки слышали проповеди на татарском языке, что положительным образом изменило их отношение к церкви. Подробно описывает это изменение духовного облика нагайбаков Е.А. Бектеева. Здесь же отмечает, что укрепились в православии все нагайбаки Верхнеуральского уезда за исключением жителей Требии, где мусульманское влияние возникло со стороны татар, работавших на близлежащем золотом прииске Балканском².

Появились из числа нагайбаков и учителя церковно-приходских школ. Об этом сообщают Оренбургские епархиальные ведомости: в Оренбургской Богодуховской миссионерской второклассной школе учителями состояли среди прочих «окончивший курс Казанской учительской семинарии Всеволод Тимей (ногайбак)... и Афанасий Лаврентьев (ногайбак)»³. Сообщается, что всего на 1 января 1907 г. «состоит на лицо учащихся 40 человек, из них 15 ногайбаков, 15 чуваш и 10 русских... принимают участие в чтении на клиросе по-славянски и по-татарски».

В другом выпуске описывается верхнеуральская группа нагайбаков, которые образом жизни и обычаями походят больше на мусульман, чем на христиан⁴. Далее отмечались положительные результаты миссионерской

¹ Бектеева Е.А. Там же. С. 178-179.

² Там же.

³ Миссионерская деятельность в инородческих приходах. С. 288.

⁴ Толстой Д. Там же. С. 350-351.

деятельности казанского священника И.Т. Тимофеева в п. Фершампенуаз: «Расположив население нагайбаков отдать своих детей в его школу и обучая с успехом православным молитвам, закону Божию и церковному пению, он возбудил в жителях доверие и расположение, как к школе, так и к себе. Отцы и матери детей, учащихся в школе, и вообще взрослые толпами собираются слушать учение в ней, а в особенности хоровое пение богослужебных песней в церкви. Жена Тимофеева, из крещёных татарок, с успехом обучает девочек. Школа эта разрастается, так что Тимофеев образовал другую школу в Варненском магомётанском посёлке»¹.

В одном из номеров Оренбургских епархиальных ведомостей анонимным автором ставится вопрос о причинах сохранения преданности православию большинством нагайбаков. Ответ на поставленный вопрос звучит тут же следующим образом: «Мы полагаем, что в данном случае большую роль играло то, что нагайбаки – казаки. Присяга, принимаемая на верность службы православному царю и святой Руси, по обряду православной церкви, казаками-нагайбаками чтится, как величайшая святыня. Гордость казака-нагайбака, что он верноподданный православного русского государя, почему патриотические чувства и заставляли его именоваться исповедником той именно религии, коей пребывает обожаемый им монарх»².

По данным Первой Всероссийской переписи населения 1897 г. во всех нагайбакских посёлках жители отмечены как православные³. Именно с 1880-х гг. в нагайбакских станицах Верхнеуральского уезда начинается строительство церквей. Оренбургское духовенство и войсковое начальство предпринимали решительные меры по укреплению нагайбаков в православии.

Все церкви в нагайбакских станицах были деревянными. С.И. Вдовина вспоминает рассказы родителей и земляков – очевидцев событий конца XIX – начала XX в.: «Церкви возводили строители из Верхнеуральска. Это были

¹ Там же.

² С.А. Там же. С. 653.

³ Населённые места Российской империи. С. 127-133.

деревянные церкви из добротного леса. Брёвна тщательно подбирались одного размера по диаметру, что замедляло темпы строительства. Архитектурный облик церквей мало отличался друг от друга. Над входом обычно устанавливалась конусообразная колокольня. Узкий притвор с окнами соединял её с более просторным основным помещением храма квадратной формы. Над четырёхскатной крышей возвышались пять медных куполов с литыми ажурными крестами. С восточной стороны был небольшой алтарь, над которым также устанавливался купол. В каком бы селе я ни была, все говорили, что «наша церковь была построена без единого гвоздя». Строились станичные церкви, как на пожертвования простых казаков, так и на средства богатых уральских промышленников»¹.

С 1861 по 1882 гг. в п. Остроленка действовала походная деревянная церковь Покрова Пресвятой Богородицы. В 1882 г. здесь был освящён новый деревянный храм, а прежний передан в п. Фершампенуаз². Со слов односельчан сообщает С.И. Вдовина: «Новый Остроленский храм был освящён 18 января 1882 г. Больше всех пожертвований в виде золотых и серебряных слитков на строительство храма внёс Иван Дюскин. Здесь начал службу И.Т. Тимофеев».

Походная церковь Покрова Пресвятой Богородицы, перевезённая из Остроленки действовала в Фершампенуазе с 1882 по 1885 гг. Священником был определён дьякон Казанской крещёно-татарской школы Василий Меркурьев. Затем, в 1885 г. была освящена церковь Архистратига Михаила и всех бесплотных сил. В.И. Вдовина сообщает: «Точной даты освящения храма нет, как нет и официальных сведений о том, на чьи деньги он был построен. По слухам церковь была построена на средства хозяина Ольгинских рудников, золотопромышленника – некоего Заказова (или Злоказова). Как-то, совершая молитву в походной церкви п. Фершампенуаз, он поклялся перед Богом, что в случае богатой добычи золота построит здесь храм. Господь

¹ Вдовина С.И. Там же. С. 61-62.

² Там же. С.39.

услышал его молитвы и на следующий год православные христиане Фершампенуаза уже молились в новой церкви. В 1871 г. в Фершампенуазе была создана специальная инородческая школа для 60 нагайбакских мальчиков, учителем в которой был И.Т. Тимофеев. Деятельность школы была прекращена в 1883 г. Взамен были открыты казачьи школы в Фершампенуазе, Париже и Остроленке»¹.

В 1888 г. в п. Париж построена церковь Козьмы и Дамиана. Информатор С.И. Вдовиной парижанка Тенибаева Анна Николаевна сообщает: «На Крещение воду носили для церкви всем селом. Обходили церковь крестным ходом. При этом все колокола звонили. Колокола звонили и зимой во время буранов, чтобы путники не сбились в пути. В хоре пели мужчины и женщины, нас детей не допускали. Около церкви на престольные праздники Пасху и Рождество те, кто мог, пригоняли овец, телят, которых батюшка потом раздавал самым бедным». Вдовина Ефимия Гавриловна (1924-2003): «Нашу церковь освящали на 14 ноября по старому стилю 1888 г., а фершампенуазскую неделей позже, поэтому наш праздник Козьмы и Дамиана, а в Фершампенуазе – Архистратига Михаила». Афанасьева Валентина Эспоровна (1945 г.р.): «Мама мне рассказывала, что вместе с Парижским церковным звоном были слышны колокола из Великопетровки»².

В 1901 г. в п. Требия была построена церковь Архистратига Михаила и всех бесплотных сил. Здесь в начале XX в. происходили тесные контакты нагайбаков с татарами-мусульманами, после чего появились сообщения о переходе тробиятцев из христианства в мусульманство³. В это время рядом с п. Требия татарским промышленником М. Рамеевым велась добыча золота, где работало немалое число татар-мусульман. Вероятно, часть нагайбакского населения могла быть подвергнута влиянию проповедей мусульманских священников. Маметьев Алексей Михайлович (1923–2005): «Место

¹ Там же. С. 51-53.

² Великопетровская – до 1920-х гг. русско-калмыцкая казачья станица в 26 км юго-восточнее п. Париж. Ныне – с. Великопетровка Карталинского р-на Челябинской обл.

³ Бектеева Е.А. Там же. С. 179.

расположения станицы было самым выгодным из всех остальных поселений, потому что располагалось на пути торговых караванов. В посёлке проходили базары, ярмарки, куда съезжались торговцы с товарами из Китая, Индии, Персии, Бухары, Оренбурга». Танаева (Батраева) Зоя Дмитриевна (1936 г.р.): «В 1875–1880 гг. вместе с промышленником М. Рамеевым в п. Балканы прибыло много казанских татар. В то время в п. Требия батюшкой был Алексей Батраев. Говорят, он любил прихвастнуть. Как-то он поспорил, что окрестит всех прибывших татар. По его приказу казаки-нагайбаки всех татар собрали, под конвоем отвели и заперли в сарае с условием принять христианство. Оренбургская епархия осудила это действие, а священнослужитель вскоре был лишён сана». О том, что какая-то часть нагайбаков Требии перешла в мусульманство свидетельствует Прокопьев Николай Михайлович (1914–2005): «Ниши родители дружили с татарской семьёй Нигматуллиных. Примерно в 1922–1924 гг. сын их говорил с радостью, что у него теперь вместо бывшего христианского новое мусульманское имя – Анвар. Его младшая сестра была Анной, стала – Гульсары».

В 1903 г. начала действовать церковь Иконы Казанской Божьей Матери в п. Кассель (Приложение В, фото 18). Жительница с. Кассель С.И. Вдовина сообщает легенду, связанную со строительством храма в её селе: «Инициатива строительства принадлежала Александру Ишимову по прозвищу Озын Санка¹. Для пополнения казны на строительство он идёт занимать деньги к богатому зятю Танаеву Александру Васильевичу. Жена зятя – племянница А. Ишимова, говорит мужу, чтоб не давал денег в долг, потому что её дядя не любит возвращать долги. А. Танаева возмутило вмешательство жены в мужское дело, за что она была наказана плетью. А. Ишимов, построив церковь, в дальнейшем разбогател, но долга не вернул. Обеспокоенного за пропавшие деньги кредитора заёмщик убивает.

¹ Озын Санка – Длинный Санка. Санка – нагайбакское произношение имени Александр.

Произошло это в дни революции, поэтому А. Ишимов становится героем в борьбе с богачами и примыкает к красным. Позже и он погибает от рук контрреволюционеров». Информаторы – односельчане С.И. Вдовиной, также, сообщают различные сведения. Байтерякова Василиса Степановна (1919–2008): «По рассказам родных знаю, что Танаев был очень богат, храм строил на его деньги Озын Санка (А. Ишимов). Не зря Танаева звали Тәукәль¹».

Церковь в с. Кассель считалась самой высокой. Тихонова (Арапова) Акулина Егоровна (1925 г.р.): «Купола церкви были видны уже с горы с. Остроленка». Бидянова (Ишмаматьева) Мария Флегонтъевна (1926-2007): «Купола церкви были видны ещё не доходя п. Полосина², когда идёшь из г. Верхнеуральска». Ишимова Евдокия Никитична (1865-1983): «Во время революции Красная Армия стреляла по церкви, считая, по-видимому, что храм находится в центре села. Ни одно ядро не попало ни в храм, ни в село. Так и укатывались к р. Чёрная, не причиняя вреда».

Автором исследования были опубликованы материалы по истории религиозного состояния и современной ситуации по данному вопросу среди нагайбаков³. Среди выводов о религиозном состоянии нагайбаков во второй половине XIX – начале XX вв. отмечается весьма заметный пласт дохристианских (в основном, мусульманских и позднеродовых) пережитков в сочетании с православием, доходящих иногда до состояния синкретизма.

Религиозная принадлежность во многих случаях является важнейшей маркирующей идентичности, особенно если группа дислоцируется по соседству с близкими по языку народами, но относящимися к другим религиозным общинам. У предков нагайбаков – уфимских кряшен конфессиональная принадлежность явилась основным признаком, отличающим их от татар и башкир. Он продолжал иметь существенное значение и после перехода их в казачье сословие в 1736 г., поскольку, помимо

¹ Тәукәль – прекрасный, хороший, замечательный

² Полосинский – посёлок в Верхнеуральском р-не, в 10 км северо-западнее Касселя.

³ Атнагулов И.Р. О религиозном состоянии верхнеуральских казаков-нагайбаков во второй половине XIX – начале XX веков по данным литературы. С. 421; Он же. Религиозная идентичность нагайбаков: история формирования и современное состояние. С. 305.

кряшен, в непосредственной близости от казаков-нагайбаков продолжало находиться мусульманское население.

Выше отмечалось, что формирование нагайбаков как сословной группы с 1736 по 1843 гг. происходило в процессе социального отделения их от соплеменников-кряшен не казачьего сословия. Религиозный фактор в ещё большей степени усиливал отделение нагайбаков от окружающего их мусульманского большинства – татар и башкир Восточного Закамья. После переселения в 1843 г. с территории Восточного Закамья в Южное Зауралье, где их этническим окружением стали в основном русские, религиозный признак, как основной маркирующий, начал ослабляться. Однако здесь возник новый фактор этнокультурного взаимодействия – казахи и отчасти юго-восточные группы башкир. Присутствие близких по языку и в некоторой степени по культуре, но совершенно противоположных по религиозной принадлежности народов способствовал тому, что религиозная идентичность у нагайбаков ещё продолжала быть маркирующей, хотя и не столь принципиально как в Белебеевском уезде.

Перемещение нагайбаков в 1840-х гг. в новые политико-административные, социальные и природно-климатические условия явилось причиной изменения вектора развития их идентичностей.

В отличие от Белебеевского уезда, где они жили в окружении близкородственных им кряшен и татар, новым этническим окружением их в Верхнеуральском, Троицком, Оренбургском и Орском уездах становятся русские казаки. Теперь нагайбаки находятся среди населения, относящегося к тому же сословию (казачество) и той же религии (православное христианство). Значит, эти признаки, являвшиеся маркирующими нагайбаков

в Белебеевском уезде утрачивают прежние этноидентификационные функции.

В новой окружающей их этнической среде нагайбаки выглядят уже не столько как казаки или православные христиане, сколько как представители иного этноса, говорящие на непонятном языке и имеющие особые черты культуры. Дальнейшее развитие нагайбакских идентичностей привело к тому, что именно комплекс собственно этнических признаков стал доминантным маркёром.

Материализованная культура нагайбаков за период второй половины XIX – начала XX в. претерпела заметные изменения. Нет сомнений, что и в предыдущие времена она также находилась в состоянии непрерывной трансформации, ибо это закономерно и характерно для культуры вообще. До 1843 г. она формировалась на базе кряшенской. С 1843 г. по начало XX в. инерция сохранения архетипов культуры населения Среднего Поволжья и Прикамья ещё оставалась, хотя изменения стали уже очевидны. Именно с учётом этих изменений к началу XX в. хозяйственная деятельность и материализованная культура нагайбаков сформировались в оригинальный этнокультурный комплекс, ставший основанием нагайбакской идентичности.

ГЛАВА III

ЭТНОКУЛЬТУРНАЯ ХАРАКТЕРИСТИКА НАГАЙБАКОВ В XX – НАЧАЛЕ XXI В.

3.1 Хозяйство и культура нагайбаков XX – начала XXI в. – особенности трансформации

Хозяйственная деятельность и занятия нагайбаков, как комплекс идентификационных признаков, сложившихся в начале XX в., в течение XX – начала XXI вв. развивались в русле социально-профессионального усложнения структуры общества. Здесь необходимо отметить следующую главную линию развития. Хозяйственная система нагайбаков, сложившая к началу XX в. как пашенное земледелие с развитым пастбищно-стойловым животноводством, продолжила своё развитие до конца XX столетия в том же русле, но с особенностями социалистической системы хозяйствования.

Хозяйственные занятия нагайбаков на протяжении всего данного периода, сохраняя отчасти исторически сложившуюся основу, подверглись, тем не менее, значительным влияниям меняющейся экономической ситуации в стране и регионе. Накануне коллективизации в 1928 г. на территории Нагайбакского района пашня занимала 16000 га¹. На протяжении нескольких десятилетий социалистического строительства нагайбакские хозяйства были объединены в различные сельскохозяйственные коллективы зернового и мясо-молочного направлений. Промышленная революция и модернизация сельского хозяйства в условиях СССР существенным образом не изменили традиционного хозяйственно-культурного типа нагайбаков, базирующегося на пашенном земледелии с большим животноводческим сектором².

В 1925–1928 гг. территория Нагайбакского района вошла зону освоения целинных земель, что привело к образованию ещё около двух десятков хозяйств преимущественного зернового направления. Начиная с 1930-х гг. на

¹ Маметьев А.М. Нагайбакский район в фактах и цифрах. С. 79.

² Атнагулов И.Р. Нагайбаки. С. 164.

территории Нагайбакского района проходит массовая коллективизация, в ходе реализации которой были образованы крупные зерновые и мясо-молочные хозяйства.

Шесть нагайбакский поселений образовали следующие крупные хозяйства. В Касселе в 1930 г. жители посёлка были объединены в колхоз «Красный Октябрь». В 1961 г. колхоз был преобразован в отделение Остроленского совхоза. Через 10 лет, в 1971 г., на базе этого отделения был образован совхоз «Кассельский», а с 1992 г. – ТОО «Кассельское». В настоящее время на территории посёлка находятся сельсовет, администрация ТОО «Кассельское», средняя школа, детский сад, Дом культуры, Краеведческий музей, библиотека, детская школа искусств, медпункт, магазины.

В п. Остроленка в 1930 г. население было организовано сначала в два колхоза – «12 лет Октября» и «Красноармеец». Затем оба хозяйства были объединены в единый колхоз имени В.М. Молотова. В 1932 г. здесь была образована Остроленская машинотракторная станция (МТС). В 1961 г. на базе колхоза и МТС был создан совхоз «Остроленский». В 1992 г. совхоз был ликвидирован, а на его производственной базе образовано ТОО «Остроленское». В настоящее время в с. Остроленка имеется сельсовет, администрация ТОО «Остроленское», средняя школа, детский сад, Краеведческий музей, Дом культуры, библиотека, детская школа искусств, медпункт, магазины.

Населённый пункт Фершампенуаз 4 декабря 1927 г., в связи с образованием Нагайбакского района, получает статус административного центра Нагайбакского района Троицкого округа Уральской, а с 1934 г. и по настоящее время – субъекта Челябинской области. В настоящее время на территории с. Фершампенуаз находится районная и сельская администрации, районная больница, средняя школа, детский сад, дом ребёнка, Дом культуры, районная библиотека, Историко-краеведческий музей, Дом народных

ремёсел, отделение связи, банки, магазины и прочие государственные и частные учреждения.

В п. Париж в 1929 г. был создан колхоз имени И.Д. Кабакова, в честь первого секретаря Уральского обкома ВКП(б) (1929–1937). После его ареста колхоз назван именем В.И. Ленина. Несколько позже в посёлке возник второй колхоз – имени В.М. Молотова. В феврале 1934 г. здесь была организована Астафьевская МТС. Через 22 года на базе ликвидированных колхозов и МТС 8 апреля 1957 г. создан совхоз «Астафьевский». В 1992 г. на базе совхоза создано ТОО Астафьевское. В посёлке имеются Парижский (Астафьевский) сельсовет, администрация Астафьевского ТОО, средняя школа, детский сад, Музей истории села Париж, Дом культуры, библиотека, участковая больница, магазины.

Население п. Требия до 1920-х гг., помимо казачьей службы, занималось добычей золота на местных приисках. В 1930 г. жители посёлка объединились в колхоз «Гумбейка», который 19 февраля 1962 г. вошёл в состав нового совхоза «Балканский». В 1992 г. на базе совхоза организовано ТОО «Балканское». В настоящее время в селе имеются: сельсовет, начальная школа, два магазина.

В п. Астафьевском в 1930 г. был создан колхоз «Яна Юл» (Новый путь). В 1955 г. на базе колхоза, в связи с образованием целинного совхоза «Северный», образовано его Астафьевское отделение. В 1992 г. оно вошло в состав ТОО «Северный». В настоящее время в с. Астафьевском имеются руководство отделения, неполная средняя школа, сельский клуб, библиотека, медпункт, магазины.

Посёлок Балканы был основан на прииске по добыче золота татарским золотопромышленником Мухамматсадыком Рамеевым. Здешнее население было смешанным по этническому составу, в основном – русские, нагайбаки и татары. В 1895 г. в окрестностях Требии впервые было обнаружено золото, и

началась разработка прииска¹. Добыча золота продолжалась до 1912 г. М. Рамеевым к работе на прииске привлекались приезжие татары-мусульмане. В посёлке был построен большой особняк – т.н. «дворец Рамеева» и мечеть. После революции 1917 г. прииск и дворец перешли в собственность государства, и здесь находилась контора горнорудного управления. В 1962 г. прииск был закрыт и организован совхоз «Балканский». В 1992 г. на его основе было создано ТОО «Балканское». В настоящее время в с. Балканы имеются сельсовет, администрация ТОО «Балканское», средняя школа, Дом культуры, библиотека, медпункт, магазины.

Другая группа посёлков, подвергшаяся коллективизации, была преимущественно русским населением. Жители п. Арси в годы коллективизации были организованы в колхоз «Прогресс». В 1966 г. он был преобразован в совхоз «Арсинский». В 1992 г. на базе совхоза основано ТОО «Арсинское». В настоящее время в селе имеются сельсовет, администрация ТОО «Арсинское», средняя школа, детский сад, Дом культуры, библиотека, Арсинский филиал Фершампенуазской детской школы искусств, медпункт, магазины.

Жители п. Куликовка в 1930 г. были объединены в колхоз «1 Мая». В связи с образованием целинного совхоза «Северный» в 1955 г. колхоз был преобразован в Куликовское отделение данного совхоза. В 1992 г. на базе бывшего совхоза было создано ТОО «Северное». В селе имеются администрация отделения, начальная школа, сельский клуб, библиотека, магазины.

Население п. Александро-Невского в 1930 г. создало колхоз «Большевистский сев». В 1963 г. он был ликвидирован, и вместо колхоза организовано отделение совхоза «Гумбейский». В 1966 г. отделение передано в состав совхоза «Знаменский». В начале 1980-х гг. отделение из состава совхоза «Знаменский» передаётся в состав совхоза «Балканский». С 1992 г. –

¹ Заварицкий А.Н. Материалы для изучения золотоносных районов Урала. С. 144.

в составе ТОО Балканское. В с. Александро-Невском имеются руководство отделения, начальная школа, сельский клуб, библиотека.

Рядом с Остроленкой, в п. Куропаткинском был создан колхоз «Красный партизан». В 1961 г. на базе колхоза было образовано отделение совхоза «Остроленский». С 1992 г. – отделение ТОО «Остроленское». В с. Куропаткинском в настоящее время расположены руководство отделения, неполная средняя школа, сельский клуб, библиотека, медпункт.

Третья по численности этническая группа в Нагайбакском районе – казахи, также, объединялись в колхозы. В 1930 г. население а. Арасламбаевского было организовано в колхоз «Кызыл казак» (Красный казах). В середине 1970-х гг. колхоз был ликвидирован и на его месте образовано отделение совхоза «Нагайбакский», с 1992 г. – отделение ТОО «Нагайбакское». В настоящее время в с. Арасламбаевском имеются клуб, магазин, детский сад, фельдшерский пункт, библиотека и мечеть. Последняя на сегодняшний день является единственным мусульманским культовым учреждением в районе. Строительство её было осуществлено с 1993 по 1995 гг.

Жители п. Копал в 1930 г. были организованы в колхоз им. Т. Рыскулова. В 1966 г. колхоз был ликвидирован и образовано отделение совхоза «Арсинский», с 1992 г. отделение ТОО «Арсинское». В с. Копал находятся руководство отделения, начальная школа, сельский клуб, медицинский пункт и магазин.

На базе п. Кужебаевского в 1930 г. был создан колхоз «Яна Тормыш» (Новая жизнь). В 1957 г. колхоз был ликвидирован и на его месте образовано отделение совхоза «Астафьевский», а с 1992 г. отделение ТОО «Астафьевское». В настоящее время в с. Кужебаевском расположено руководство отделения, начальная школа, сельский клуб, библиотека, медицинский пункт.

В 1950–1960-х гг. на территории Нагайбакского района начинается

добыча кварца, слюды и медно-цинковой руды. Вблизи разработок возникли новые населённые пункты – пгт Южный, п. Слюда, которые по своему этническому составу являются смешанными. В настоящее время разработка полезных ископаемых не ведётся.

В конце XX – начале XXI вв., в связи с резко изменившейся экономической ситуацией в стране, у разных групп нагайбаков изменились профессиональные приоритеты. Во-первых, в хозяйстве населения изменилось соотношение земледельческого и животноводческого секторов в пользу последнего, как более продуктивного в современных экономических условиях. Во-вторых, среди животноводческих хозяйств решительно преобладают мелкие частные, развивающиеся на приусадебных участках. В-третьих, возросло число людей, занятых в секторе мелкого и среднего бизнеса, а также наёмном труде. Заметную долю составляют работники бюджетной сферы и служащие разных категорий. Поэтому возможности отметить какой-либо конкретный хозяйственно-культурный тип в качестве маркирующего не просто.

В последние годы на территории Нагайбакского района работает всего девять сельскохозяйственных объединений, из которых пять организаций являются земледельческими и животноводческими¹, из которых три хозяйства специализируются на выращивании зерновых и зернобобовых культурах – ООО «Ариант», ОАО «Балканы» и ООО «Знаменское», а два имеют мясо-молочное направление – ООО «Кассельское» и ОАО «Уральское»².

Примерно треть территории Нагайбакского района – около 1000 км² занята сельскохозяйственными угодьями. Площадь посевов составляла в 2011 г. – 90906³, в 2013 г. – 85626 га⁴. В 2011 г. валовый сбор зерновых и зернобобовых культур составил 125287 т при средней урожайности 13,8

¹ Сельское хозяйство.

² Нагайбакский муниципальный район.

³ Сельское хозяйство Нагайбакского муниципального образования Челябинской области.

⁴ Сельское хозяйство.

центнеров с гектара¹, а в 2013 г. – 42460 т, при урожайности 8,1 центнеров с гектара².

Численность поголовья скота в 2011 г. по району в целом составляла свыше 19000 голов, в том числе крупного рогатого – 7762, свиней – 6400, мелкого рогатого – 5174³. В 2013 г. всего по району – 24100 голов, из них крупного рогатого скота – 9431, свиней – 6220, мелкого рогатого – 5980⁴. В 2011 г. на территории Нагайбакского района, рядом с с. Остроленка начал работу птицеводческий комплекс. По данным 2013 г. во всех хозяйствах района, включая «Нагайбакский птицеводческий комплекс» насчитывалось всей птицы – 3170583 головы⁵.

Хозяйственный комплекс Нагайбакского района складывается из трёх составных частей, различающихся по формам собственности. Это сельскохозяйственные организации – ООО «Кассельское» и ОАО «Уральское», различные фермерские хозяйства и мелкие частные приусадебные хозяйства. Удельный вес каждого из этих трёх видов собственности в животноводческом хозяйстве хорошо виден на примере количества скота, отправленного на убой в живом весе, произведённого объёма молока и количества яиц.

В 2011 г. общий живой вес скота на убой составлял по району 5287 т. Из них в сельскохозяйственных организациях – 679 т, в фермерских хозяйствах – 179 т и в остальных хозяйствах – 4429 т⁶. В 2013 г. скота и птицы на убой в живом весе отправлено в сельскохозяйственных организациях – 594 т, в фермерских хозяйствах – 180 т, в частных хозяйствах населения – 4514,4 т⁷.

В 2011 г. произведено молока всего 27312 т, из которых в сельскохозяйственных организациях – 3837 т, в фермерских хозяйствах 1567 т

¹ Там же.

² Там же.

³ Сельское хозяйство Нагайбакского муниципального образования Челябинской области.

⁴ Сельское хозяйство.

⁵ Там же.

⁶ Сельское хозяйство Нагайбакского муниципального образования Челябинской области.

⁷ Сельское хозяйство.

и в личных хозяйствах населения 21907 т¹. В 2013 г. произведено молока в фермерских хозяйствах – 969,3 т, в частных хозяйствах населения – 20967,8 т². В районе созданы и работают два кооператива, занимающиеся закупом молока у населения.

Яиц в 2011 г. всего по району – 6189000 штук, в том числе в фермерских хозяйствах – 95000 и в личных подсобных хозяйствах населения – 6094000³. В 2013 г. производство яиц составил в «Нагайбакском птицеводческом комплексе» – 31076000 штук, в приусадебных хозяйствах населения – 60694000⁴.

В 2013 г. в целом по району общий объём всех видов сельскохозяйственной продукции произведённой в хозяйствах всех категорий в денежном измерении составил 4966,3 млн. руб., в том числе сельскохозяйственные организации – 437 млн. руб., «Нагайбакский птицеводческий комплекс» – 2328,3 млн. руб., фермерские и личные приусадебные хозяйства – 2200,8 млн. руб⁵. Видно, что на долю сельскохозяйственных предприятий приходится совсем небольшой объём производства.

Если учитывать, что «Нагайбакский птицеводческий комплекс» производит только продукцию птицеводства, то видно, что подавляющее большинство объёма производимой в районе животноводческой продукции в виде мяса крупного и мелкого рогатого скота, а также свиней производится на личных подворьях. Примерно такие же показатели видны по молоку и яйцу.

Земледельческую продукцию в районе производят три хозяйственных объединения (см. выше). Объём производимой ими продукции в 2013 г. вместе с организованными переработчиками мяса крупного и мелкого рогатого скота и свиней в денежном измерении составляют 437 млн. руб.

¹ Сельское хозяйство Нагайбакского муниципального образования Челябинской области.

² Сельское хозяйство.

³ Сельское хозяйство Нагайбакского муниципального образования Челябинской области.

⁴ Сельское хозяйство.

⁵ Там же.

Если учесть, что объём сельскохозяйственной продукции составляет лишь часть от этой суммы, становится понятно, что сельскохозяйственный сектор в экономике современного Нагайбакского района составляет очень малую, по сравнению с животноводством и птицеводством долю. Вместе с тем площадь посевов, по сравнению с 1928 г., увеличилась вдвое.

Товарное земледелие, зародившееся у нагайбаков на рубеже XIX–XX вв. в условиях капиталистического хозяйства, получило развитие в советский период в виде колхозной кооперации и совхозов. В конце XX – начале XXI вв. этот вид хозяйствования, хотя и не уменьшился по площади посевов, но значительно уступает по объёмам производства показателям в животноводческом секторе. Особенно большой удельный вес в животноводческом хозяйстве приходится на долю частных приусадебных хозяйств. Именно пастбищно-стойловое животноводство мелких частных хозяйств в настоящий момент является наиболее распространённым видом хозяйственной деятельности у нагайбаков и остальных жителей Нагайбакского района.

Как и в XIX в. основная часть этого сектора сельскохозяйственной деятельности нагайбаков служит внутренним потребностям. Однако за последние десятилетия заметно выросло товарное значение приусадебного стойлового скотоводства. В настоящее время оно для многих нагайбаков является едва ли не единственным средством существования. В таблицах 25.1, 25.2 и 25.3 эта категория населения составляет значительную долю в графах под названиями «в частном секторе» и «рабочие».

Нагайбаки, вместе с ближайшими соседями – русскими и казаками за весь период их совместного проживания выработали хозяйственный комплекс, максимально приспособленный к условиям степного Зауралья. Этот комплекс, характерный для групп оседлых пашенных земледельцев степной и лесостепной части Евразии, сформировался с довольно развитым животноводческим сектором с большим удельным весом крупного и мелкого

рогатого скота. Пастбищно-стойловое животноводство нагайбаков, генетически восходящее к хозяйственным комплексам кряшен Восточного Закамья, на протяжении второй половины XIX в. заметно усилилось по ряду причин, о которых было сказано выше. Тем самым хозяйственная система нагайбаков обнаруживает различия с кряшенами и татарами Среднего Поволжья и Прикамья. Подобные различия, образовавшиеся во второй половине XIX в. сохраняются и по настоящее время.

В конце XX – начале XXI вв. отмечается довольно заметная дифференциация населения по профессиональной принадлежности и занятости (табл. 25.1, 25.2 и 25.3). Это связано с повышением общего уровня образования (табл. 24.1, 24.2 и 24.3) и профессиональной подготовки, увеличения категории населения, состоящей на государственной службе, работающих в области образования, культуры, сферы обслуживания, торговли и т.п.

Весьма высок процент населения, занятого на разного рода государственной и других службах. В с. Остроленка – 23 %, Фершампенуазе – 31 % и Париже – 18,5 % служащего населения. Всё это говорит о том, что экономической основой системы жизнеобеспечения нагайбаков в начале XXI в. является домашнее животноводство, работа в государственном секторе, наёмный труд в сельскохозяйственных предприятиях и разного рода средний и мелкий бизнес. Нагайбаки, как и большинство населения страны, интегрируются в современную систему разделения труда. Земледельческое хозяйство, основанное на хлебопашестве, как главной и единственной обеспечивающей отрасли нагайбаков осталась в прошлом.

Определённую эволюцию в своём развитии в XX – начале XXI вв. прошла строительная культура нагайбаков. Ещё в конце 1990-х – начале 2000-х гг. постройки изучаемых сёл в подавляющем большинстве по своим конструктивным особенностям и строительным материалам соответствовали

сооружениям конца XIX – начала XX вв¹. Изменения касались в основном кровли, некоторых элементов внешнего оформления, внутреннего убранства и др.² (Приложение В, фото 21, 22; Приложение Г, рис. 3-9).

Изменения в застройке сёл, возникшие в 1970–1980-х гг. в связи с появлением многоквартирных домов, на традиционное домостроительство существенным образом не повлияли. Инновации в частном жилом секторе возникали только в плане появления новых отделочных материалов, улучшения электро- и водоснабжения, и не затрагивали основных, базовых параметров – строительных материалов, конструктивных особенностей и планировки жилища.

За последние два десятилетия в строительной культуре нагайбаков отмечаются следующие тенденции. Многие срубные дома подвергаются косметическому ремонту – обшиваются различными видами сайдинга, кирпичом, устанавливаются пластиковые стеклопакеты и т.п. (Приложение В, фото 22). Появился целый ряд домов, полностью выполненных из нетрадиционных в прошлом для нагайбаков материалов – кирпич, шлакоблок и т.п. Дома построенные из этих материалов отличаются по ряду конструктивных особенностей и планировке (Приложение В, фото 23). Среди них много построек горизонтально развитых с комнатами, изолированными друг от друга³. В соответствии с материальным достатком изменяется и внутреннее убранство домов.

В с. Париж замечено, что исчезают хозяйственные постройки из природного камня. Неизменными остаются планировка усадьбы и внутренняя планировка жилого помещения, которая может усложняться за счёт пристроек⁴. При этом нагайбаки продолжают быть верны традиции одноэтажного строительства. Частных построек вертикально развитых, за редким исключением, не наблюдается.

¹ Атнагулов И.Р. Поселения и жилища верхнеуральских нагайбаков. С. 155; ПМА. Челябинская обл., Нагайбакский р-н, с. Остроленка, Фершампенуаз, Париж, Кассель, Требия, 1998-2001.

² Атнагулов И.Р. Нагайбаки. С. 117-119.

³ ПМА. Челябинская обл., Нагайбакский р-н, с. Фершампенуаз, 2014.

⁴ ПМА. Челябинская обл., Нагайбакский р-н, с. Фершампенуаз, с. Париж, 2014.

Житель с. Фершампенуаз Алексей Михайлович Кинзин рассказывает: «Решил построить для семьи двухэтажный дом. После того, как было завершено возведение второго этажа, соседи подумали, что строится магазин. Когда объяснил, что строю дом для жилья, то это вызвало удивление»¹.

Строительная культура в начале XXI в. по масштабам инноваций, а в некоторых случаях, даже изменений революционного характера, переживает метаморфозы, сопоставимые, пожалуй, с ситуацией смены традиций комплексов одежды в первых десятилетиях XX в. Стремление улучшить бытовые условия неизбежно приводит население к освоению новых строительных технологий, унифицирующих такой вид традиционной культуры как жилище (Приложение В, фото 21-23). В настоящее время нагайбакское жилище постепенно утрачивает черты оригинальной архитектуры и не может являться маркирующим при определении идентификационных параметров группы.

Эволюция системы питания нагайбаков за прошедшее столетие с лишним в не меньшей, а по некоторым показателям и в большей степени иллюстрирует процесс динамического развития новой идентичности. Уже неоднократно отмечалось, что система питания является одной из наиболее консервативных частей структуры этнической культуры², которая в наименьшей мере, по сравнению с другими видами материальной деятельности подвержена изменениям, и тому есть объективные причины, о которых было сказано выше.

По полевым данным в каждой нагайбакской семье с традиционной кухней не только знакомы, но и готовят традиционные блюда и снеди регулярно. Известны семьи нагайбаков, покинувшие родные места давно, но, тем не менее, готовящие традиционные блюда, если не регулярно, то периодически. Из числа опрошенных нагайбакских семей подавляющее большинство готовят традиционные блюда регулярно.

¹ ПМА. Челябинская обл., Нагайбакский р-н, с. Фершампенуаз, 2014.

² Атнагулов И.Р. Там же. С. 30.

В Остроленке респонденты сообщили о регулярности приготовления традиционных блюд в 71 % ответов, в Париже – 80,4 %, в Фершампенуазе – 42,7 % (Приложение Б, табл. 30). Относительно низкий процент, зафиксированный в Фершампенуазе, говорит о том, что в иноэтничной среде нагайбаки в большей степени приобщились к русской и другим кухням. Совсем не высокий процент зафиксирован в графе, где респонденты отвечают, что с традиционной кухней они не знакомы, или знакомы, но не готовят. И здесь Фершампенуаз вполне закономерно выдаёт более высокий процент.

По наблюдениям та часть нагайбакского населения, которая считает, что с традиционной кухней не знакомы, или не готовят, на самом же деле готовят и употребляют такие блюда регулярно. Это объясняется тем, что данная часть населения считает, что кухня нагайбаков не имеет ничего оригинального («едим то же что и все – хлеб, картошку, мясо, пироги» и т.п.)¹.

Как было отмечено выше, в Нагайбакском районе проживают в основном – русские, нагайбаки и казахи. Блюда кухонь этих народов присутствуют на повседневном и празднично-ритуальном столе практически в каждой семье Нагайбакского района. Многие из них стали обыденными, привычными. Во всех семьях готовят русские, нагайбакские и казахские угощения.

Некоторые традиционные кулинарные изделия, заимствованные одним народом от другого, теперь уже не рассматриваются реципиентом как инновация, а наоборот – считаются обычными. Например, курник и бишбармак у нагайбаков. В последние десятилетия получило распространение, известное у татар и башкир изделие из кусочков жареного во фритюре теста, перемешанного с мёдом – «чак-чак». В течение XX в., под русским влиянием, нагайбаки стали употреблять в пищу некоторые из видов

¹ ПМА. Челябинская обл., Нагайбакский р-н, с. Фершампенуаз, 2007.

грибов, в основном – грузди. Грибы жарят, отваривают, сушат и солят¹. Перечень блюд, снедей, способы их обработки у нагайбаков имеют много общего, как с русской, так и с казахской кухнями.

Очевидно, что этнические различия в современной системе питания жителей Нагайбакского района следует усматривать не столько в номенклатуре блюд и снедей, а в соотношении удельного веса пищи растительного и животного происхождения, некоторых предпочтений в выборе сырья для приготовления одних и тех же блюд. Например, для русской кухни характерен большой удельный вес пищи растительного происхождения, а для нагайбакской – животного, ещё в большей степени животная пища характерна для казахской кухни.

Среди пищи животного происхождения на первом месте по частоте употребления у русских, нагайбаков и казахов стоит молоко, как в цельном, так и в переработанном (сметана, творог, катык, простокваша и т.п.) виде. По устоявшейся традиции молоко добавляют в чай все казахи, большинство нагайбаков и многие русские. Обычай готовить чай с молоком, заимствованный нагайбаками и русскими у казахов, стал общим для всего населения района.

Второй по значимости и удельному весу пищей из продукции животноводства в повседневном рационе является мясо. За последние десятилетия значительно расширился спектр изготавливаемых из него блюд, способы термической и ферментационной обработки (жарка в печи-гриль, на углях, в микроволновой печи, маринование). Широко употребляются снеди из мясопродуктов промышленного производства (колбасы, копчёности, консервы).

Всё это в одинаковой степени характерно как для нагайбаков, так и для их соседей – русских и казахов. Этнические особенности проявляются в предпочтениях при выборе мясного сырья. В русской кухне доминируют

¹ ПМА. Челябинская обл., Нагайбакский р-н, с. Фершампенуаз, 1998, с. Париж, 1999.

свинина и говядина. Из мяса этих животных готовится практически любое мясное блюдо. Во многих случаях свинина является наиболее предпочтительной. Баранина русским населением употребляется гораздо реже. Нагайбаки традиционно употребляли и употребляют в пищу баранину и говядину. В современной нагайбакской кухне блюда из свинины также представлены. Как уже отмечалось выше, соседство с казахами сказалось на том, что стало допустимым употребление конины. У казахов на первом месте по частоте употребления находится конина, затем – баранина. Блюда из говядины употребляются, но гораздо реже. Свинина не используется в приготовлении традиционных блюд, но иногда употребляется в виде снедей, приобретённых в магазине.

Мясо птицы, обычно кур, широко употребляется в пищу, особенно летом, русскими и нагайбаками, в меньшей степени казахами. Нагайбаки по старинной привычке держат также много гусей и уток. Мясо гуся по-прежнему считается изысканным, блюда из него готовятся на празднично-ритуальный стол.

Пища растительного происхождения традиционно занимает самую значительную часть повседневного и празднично-ритуального стола у нагайбаков и русских. У нагайбаков по-прежнему заметную долю в рационе занимают мучные изделия во всех видах.

За последнее столетие заметно возросло употребление в пищу овощей и фруктов. Последние выращиваются на приусадебных участках, покупаются в магазинах и на рынках и употребляются как в свежем виде, так и консервируются на зиму. Перечень культур, способы и приёмы консервации у нагайбаков ничем не отличаются от русских. Это обычные для данного региона культуры – капуста различная, огурцы, томаты, кабачки, яблоки, вишня, малина, смородина, клубника и др. В достаточно большом количестве выращивается картофель.

По наблюдениям у нагайбаков, по сравнению с русскими, среди пищи

растительного происхождения удельный вес мучной преобладает над овощной. Из последних больше всего употребляется картофель; у русских – овощей употребляется больше чем мучной пищи. Например, супы из овощей или мучных изделий готовят как русские, так и нагайбаки. Только в нагайбакских семьях чаще готовят с первые блюда мучными изделиями, реже – овощные, в русских семьях наоборот – чаще овощные, реже – супы с изделиями из муки.

Система питания нагайбаков, на протяжении XX столетия, пройдя собственный эволюционный путь развития, обнаруживает как инновационные, так и консервативные черты. Её основа, заключающаяся в соотношении пищи животного и растительного происхождения, соразмерности использования в растительном сегменте пищи из зернового и садово-огородного сырья, номенклатуры обязательных празднично-ритуальных снедей и блюд и т.п. за прошедшее столетие принципиальных изменений не претерпела. Инновации отразились, в основном на некотором расширении ассортимента употребляемых продуктов, в основном за счёт товаров, приобретаемых в магазинах и некоторых способов термической обработки пищи в повседневной и праздничной кухне. Ритуальный стол в основном продолжает сохранять исторически сложившийся регламент¹.

Система питания нагайбаков, таким образом, в ряде проявлений сохраняет приверженность традиции. О том, что нагайбакская кухня существует, имеет актуальное, не только празднично-ритуальное, но и повседневное функционирование, свидетельствуют результаты анкетирования (Приложение Б, таблица 30). Практически всё население знакомо с традиционной нагайбакской кухней и большинство употребляют в пищу подобные блюда и снеди регулярно или в разной степени изредка. О существовании и особенностях нагайбакской кухни хорошо знают этнические соседи нагайбаков – русские, казахи и другие, что отмечает данный вид

¹ Атнагулов И.Р. Там же. С. 150-152; ПМА. Челябинская обл., Нагайбакский р-н, с. Остроленка, 2000.

современной материализованной культуры нагайбаков как один из маркирующих групповую идентичность.

В целом, характеризуя современную нагайбакскую систему питания, необходимо отметить следующее: она продолжает сохранять черты поволжско-тюркской кухни с заметными инновационными изменениями, связанными как с влияниями соседей – русских и казахов, так и общими изменениями, связанными со значительно расширившимся информационным полем, а также использованием современной бытовой техники, новых видов посуды и т.п.

3.2 Социально-профессиональная структура и уровень образования нагайбаков в начале XXI в.

Исследование состояния этнической культуры нагайбаков в первом десятилетии XXI в. проводилось методом анкетирования населения трёх крупнейших сёл – Остроленки, Фершампенуаза и Парижа, в которых сосредоточено более 60 % всех нагайбаков района. В Остроленке было опрошено 598 респондентов или 36,9 % от общего числа нагайбаков данного села, в Фершампенуазе – 792 (51 %), в Париже – 754 (45 %). Анкетирование проводилось с учётом половозрастной структуры населения.

Общая современная демографическая ситуация в изучаемых населённых пунктах обнаруживает общероссийскую закономерность, заключающуюся в некотором преобладании женского населения над мужским. В с. Остроленка из опрошенных 598 человек насчитывалось мужчин – 272, а женщин – 326 человек. В Фершампенуазе опрошено всего 792, из них мужчин – 341, женщин – 451 человек. В Париже – всего опрошено 752, из них мужчин – 276, женщин – 476 человек (Приложение Б, табл. 23).

Численное преобладание женского населения среди опрошенных лиц отражает, во-первых, общую картину статистического соотношения двух гендерных половин населения в районе, и, во-вторых, женская часть

нагайбакского населения, как впрочем, и остального, в большей степени занята в домашнем хозяйстве, а потому женщины во время опросов встречались несколько чаще.

Анкетирование проводилось в течение летнего периода (в основном – июль-август) 2004–2008 гг. и количество опрошенного населения обусловлено сезонным фактором. Сезонным фактором в этом случае являются: летние отпуска у служащих и каникулы у школьников, полевые работы, которые обычно проводятся вдали от населённых пунктов. Кроме того, неблагоприятная экономическая ситуация в районе вынуждает определённое число трудоспособной части населения выезжать на продолжительное время в целях заработка за пределы района. Например, большое число нагайбаков вахтовым методом или постоянно работает на территории Ханты-Мансийского и Ямало-Ненецкого АО (Приложение Б, табл. 20).

И даже в этом случае пропорциональное соотношение трёх возрастных категорий (дети и молодёжь до 24 лет – взрослые от 25 до 59 лет – старшее поколение от 60 лет) по числу опрошенных оказались в пользу среднего поколения с некоторым преобладанием в численности женщин по всем возрастным группам, что в целом отражает реальную картину половозрастной структуры нагайбаков.

Ниже приводится анализ половозрастного состава населения трёх сёл по числу опрошенных в каждой возрастной категории, которые разбиты по пятилетиям (Приложение Б, табл. 23). Во время проведения опроса и составлении таблиц нижним таксоном возрастных групп являлся возраст до десяти лет. При анализе таблиц эта позиция учтена не была ввиду её малой репрезентативности.

Отмечая наибольшее число респондентов в каждой возрастной категории, бралось во внимание количество опрошенных более тридцати человек одной возрастной группы отдельно среди мужчин и женщин. В том

случае, когда мы говорим о наименьших количествах людей, охваченных анкетированием в возрастных категориях, то имеется в виду, что опрошенных было менее десяти человек также одной возрастной группы отдельно среди мужчин и женщин.

Респондентов-мужчин Остроленки наибольшее число представлено возрастными группами 40-44 (32 человека) и 45-49 лет (36 человек). Наибольшее число респондентов-женщин Остроленки оказалось в возрастных категориях 15-19 (32 человека), 20-24 (32 человека) и 40-44 года (40 человек) (Приложение Б, табл. 23.1).

В Фершампенуазе наибольшее число респондентов-мужчин в возрастной категории 15-19 (35 человек), 20-24 (31 человек), 40-44 (31 человек) и 50-54 года (36 человек). Респондентов-женщин больше всего в возрастных категориях 15-19 (39 человек), 40-44 (41 человек), 50-54 (47 человек) и 65-69 лет (43 человека) (Приложение Б, табл. 23.2).

В Париже больше всего мужчин-респондентов оказалось в возрастной категории от 45 до 49 лет (43 человека), у женщин наиболее представительными оказались возрастные категории 10-14 (44 человека), 15-19 (58 человек), 35-39 (46 человек), 40-44 (34 человека), 60-64 (33 человека) и 65-69 лет (56 человек). В возрастных группах 15-19 и 65-69 лет парижские женщины поставили своеобразный рекорд по числу опрошенных – 58 и 56 человек соответственно (Приложение Б, табл. 23.2).

Наименее представительными возрастными группами оказались в Остроленке среди мужчин 60-64 (шесть человек), 70-74 (девять человек), 75-79 (восемь человек), 80 лет и старше (один человек). Среди женщин Остроленки наименее представительными возрастными группами оказались 60-64 (семь человек), 70-74 (восемь человек), 80 лет и старше (четыре человека). В Фершампенуазе наименее представительной группой среди мужчин оказалась только одна – 80 лет и старше (шесть человек). Женская часть населения отмечена высоким числом опрошенных во всех возрастных

категориях. В Париже наименьшее число опрошенных мужчин оказалось в возрастных категориях 75-79 (девять человек) и 80 лет и старше (два человека). Среди женской части населения этого же посёлка менее всего была представлена только категория 80 лет и старше (восемь человек).

Социально-профессиональная структура нагайбаков в начале XXI в. отражена в таблицах 25.1, 25.2 и 25.3. Картина современной занятости населения составлена по результатам анкетирования нагайбакского населения с. Остроленки, Фершампенуаза и Парижа в течение полевых сезонов 2003–2005 гг. При разработке принципа деления общества по социальным группам учитывалась современная сельская специфика занятости населения. Были выделены следующие группы населения по социально-профессиональному признаку – учащиеся, рабочие, служащие, пенсионеры и занятые в частном секторе (в том числе домохозяйки).

В категорию учащихся попадают все школьники, учащиеся колледжей, профессиональных лицеев, училищ и т.п., студенты высших учебных заведений дневной (очной) формы обучения. К группе рабочих относится население, занятое в различных отраслях хозяйства, образования, медицины, других государственных или кооперативных учреждений по различным рабочим специальностям: водители, плотники, слесари, каменщики, скотники и т.д. В категорию служащих включены ответственные работники и прочие должностные лица государственных учреждений: районной и сельских администраций, милиции, пожарных, работников медицины, культуры и образования. Часть населения, которое отнесено к частному сектору экономики, занято в различных областях малого и среднего частного предпринимательства: владельцы магазинов, фермерских хозяйств, кафе, автозаправочных станций и т.п.

Число учащихся по всем населённым пунктам в целом соответствует числу респондентов в возрасте до 24 лет. Среди мужчин наибольшее число занято в рабочих профессиях. Количество женщин в этой же категории

примерно чуть более чем в два раза ниже. Вместе с тем наблюдается резкое превосходство женщин по графе «служащие». Причём это преобладание отмечено в трёхкратном размере. Число служащих, как мужчин, так и женщин в с. Остроленка и Париж примерно одинаковое, в то время как в с. Фершампенуаз оно решительно преобладает. Это, опять таки, объясняется спецификой административного центра. Понятно преобладание женщин, занятых в частном секторе, среди них довольно высокое число домохозяек. Мужчины, занятые в частном секторе, это, как правило, фермеры, число которых невелико и частные предприниматели.

В с. Остроленка (Приложение Б, табл. 25.1) многие семьи заняты выращиванием крупного рогатого скота и свиней на личном подворье с целью продажи мяса. По сути, многие жители с. Остроленка из всех трёх сёл в наибольшей степени специализируются на этой отрасли. Мясо вывозят на собственном транспорте не только в близлежащие города, но и в Челябинск, Екатеринбург, Тюмень. Очевидно, что в категорию «работающие в частном секторе» должно было войти намного большее число опрошенных, особенно в Остроленке. Некоторые из респондентов называя себя рабочими, фактически относились к частному сектору экономики, работая по найму, например водителями или подсобными рабочими у частных предпринимателей.

Среди категории пенсионеров преобладают женщины, что, также, соответствует общему числу опрошенных этой возрастной группы. При этом заметное преобладание числа пенсионеров наблюдается в с. Париж (Приложение Б, табл. 26.3). Объясняется это следующей причиной: в Париже наиболее ярко отмечается общероссийская тенденция «старения» сельского населения. Если в Фершампенуазе (Приложение Б, табл. 25.2) уровень занятости выше в силу его административной функции, а Остроленка находится в непосредственной близости от оживлённой магистрали Магнитогорск–Челябинск, что создаёт удобства для предпринимательской

деятельности, то Париж лишён этих преимуществ. Парижская молодёжь чаще выбирает новые места жительства.

Вместе с тем с. Париж остаётся на сегодняшний день довольно многонаселённым. По этническому составу оно является наиболее «нагайбакским». В середине 1990-х гг. здесь насчитывалось всего несколько русских семей. И сейчас их число остаётся невелико. По наблюдениям население Парижа в гораздо большей степени проявляет этничность, а вместе с тем элементы традиционного уклада. Парижане старшего поколения гораздо реже покидают родное село, предпочитая проводить остаток жизни в одиночестве, чем переезжать к детям в город.

Кроме того, среди жителей с. Париж очень сильны межпоколенные родственные связи, что позволяет пенсионерам, оставаясь жить в родовых усадьбах, иметь реальную поддержку со стороны детей и внуков, уехавших в город. Много детей и внуков приезжает в село на летний период. По оценочным данным, в Париже, во всяком случае, в летний период, самое старшее и самое младшее поколения численно преобладают над средним.

Наибольшее число учащейся молодёжи зафиксировано в с. Париж – 158 (21 %), в с. Фершампенуаз – 132 (16,5 %) и с. Остроленка – 93 человека (15,5 %) обоего пола. Везде среди учащихся женщины по числу заметно преобладают над мужчинами: в Остроленке – 59 против 34, в Фершампенуазе – 74 против 58, в Париже – 111 женщин против 47 человек мужского пола.

Количество человек, назвавших себя рабочими, варьируется следующим образом: в Остроленке и Фершампенуазе примерно одинаково – 217 (36,5 %) и 216 (27 %) соответственно, а в Париже – 178 человек (23,5 %). Во всех трёх населённых пунктах из числа рабочих значительно преобладают мужчины: в Остроленке – 160 против 57, в Фершампенуазе – 145 против 71 и в Париже – 123 против 55 женщин.

Респонденты, назвавшие себя служащими, распределяются следующим образом: больше всего в Фершампенуазе – 248 (31 %), в Остроленке и Париже

– по 140 человек обоего пола и 23 и 18,5 % соответственно. В категории «служащие» во всех трёх изучаемых населённых пунктах женщины решительно преобладают: в Остроленке – 107 против 33 мужчин, состоящих в той же социально-профессиональной группе, в Фершампенуазе – 180 против 68 и в Париже 105 против 35 мужчин.

Пенсионерами себя назвали респонденты сёл: Парижа – 226 (30,5 %), Фершампенуазы – 111 (14 %) и Остроленки – 61 человек (10 %). Женщины в этой категории населения численно заметно преобладают над количеством мужчин-пенсионеров. В Фершампенуазе это преобладание почти двукратное – 73 против 38, в Париже более чем двукратное – 164 против 62 и в Остроленке – 38 против 23 мужчин.

Занятых в частном секторе оказалось больше всего в Остроленке – 90 (15 %), затем в Фершампенуазе – 85 (10,5 %) и Париже – 51 человек (6,5 %). Во всех трёх населённых пунктах прослеживается заметное преобладание женщин в частном секторе, назвавших себя в большинстве случаев домохозяйками: в Остроленке – 68 против 22, в Фершампенуазе – 53 против 32 и в Париже – 43 женщины против девяти мужчин.

В с. Остроленка наиболее многочисленная социально-профессиональная категория «рабочие» – 217 (36,5 %), на втором месте «служащие» – 140 (23 %), гораздо меньше и примерно одинаковое количество опрошенных составляют категории «учащиеся» – 93 (15,5 %) и «в частном секторе и домохозяйки» – 90 (15 %) и самую малую часть опрошенных составили пенсионеры – 61 человек (10 %).

Женщины преобладают во всех социально-профессиональных категориях кроме рабочих, где мужчины превосходят женщин почти втрое. В Фершампенуазе самой представительной группой оказались служащие – 248 (31 %) и чуть меньше рабочие – 216 человек (27 %). Примерно в два раза меньше численность учащихся и пенсионеров – 132 (16,5 %) и 111 (14 %) соответственно и менее всего домохозяек – 85 человек (10,5 %). Так же как и

в Остроленке в Фершампенуазе женщины преобладают во всех группах кроме рабочих, где мужчины численно превосходят женщин с более чем двукратным преобладанием.

В с. Париж наиболее представительной группой оказались пенсионеры – 226 (30,5 %), затем рабочие – 178 (23,5 %), учащиеся – 158 (21 %), служащие – 140 (18,5 %) и менее всего из числа респондентов оказались представлены домохозяйки – 51 человек (6,5 %). Женщины, как и в предыдущих двух случаях, преобладают во всех категориях кроме рабочих, где мужчины численно превосходят женщин более чем в два раза.

По социально-профессиональной структуре опрошенного населения в трёх населённых пунктах больше всего оказалось респондентов из категорий рабочих и служащих. Среди рабочих: мужчин – 48 %, женщин – 14,6 %. Среди служащих: мужчин – 15,2 %, женщин – 31 %.

Общие данные: всего рабочих – 28,8 %, служащих – 24,5 %, учащихся – 17,8 %, пенсионеров – 18,2 %, в частном секторе – 10,7 %. Большая часть населения относится к категориям рабочих и служащих – более 53 %.

История развития образования среди нагайбаков условно делится на два периода – до начала XX в. и с 1920-х гг. по настоящее время. Об уровне образования нагайбаков до начала XX в. можно сказать лишь то, что из систематических образовательных услуг они получали, как и большинство населения региона, лишь начальное церковное обучение и военную подготовку.

В 1820–1830-х гг. войсковое начальство занялось строительством казачьих школ и к 1835 г. их насчитывалось всего по губернии 30. В станице Нагайбакской Белебеевского уезда в казачьей школе обучалось 11 человек¹. Не менялась принципиально ситуация и тогда когда нагайбаки оказались переселены в Новолинейный район. В 1871 г. в Фершампенуазе открылась школа для шестидесяти мальчиков-нагайбаков. Учителем в ней был назначен

¹ Абрамовский А.А. Казачьи школы Оренбургского края в XIX веке. – С. 40-41.

выпускник Казанской крещёно-татарской школы Игнатий Тимофеевич Тимофеев. В 1886 г. в Остроленке была открыта первая нагайбакская женская школа, где учителем работала жена И.Т. Тимофеева.

«Дети нагайбаков обучаются в школах, где преподают Закон Божий, чтение, письмо, арифметику и для мальчиков дополнительно строевую подготовку, боевую историю казаков и обучение военным песням. Большую роль в школе отводили обучению русскому языку. Школьные учителя подготавливались из местных нагайбаков или присылались из Казани»¹.

По-настоящему уровень народного образования в районе начал расти, как и во всех советских сёлах, с 1920-х гг. В настоящее время в районе имеется 10 средних общеобразовательных школ – в сёлах Фершампенуазе, Арси, Гумбейском, Касселе, Нагайбакском, Остроленке, Северном, Южном, Париже и Балканах. В Фершампенуазе также имеется профессиональное училище № 114, готовящее специалистов по сельскохозяйственным профессиям².

Современный уровень образования нагайбаков учитывался по восьмиступенчатой шкале, отражающей разные степени образованности: неграмотные, малограмотные, с начальным, неоконченным средним, средним, средним специальным, неоконченным высшим и высшим образованием (Приложение Б, табл. 24.1, 24.2, 24.3).

К неграмотному населению отнесены те, кто не умеет читать и писать, малограмотные – умеющие читать и писать, но не имеющие никакого образования. Число неграмотных или малограмотных соответствует числу респондентов из возрастной категории от 60 лет и выше, при этом неграмотными себя называли люди в возрасте от 75 лет. Среди женщин этого возраста число неграмотных выше, чем среди мужчин. Респонденты с начальным образованием это в основном самые младшие из опрошенного населения – дети в возрасте десяти лет, окончившие четыре класса

¹ Бектеева Е.А. Там же. С. 172.

² Маметьев А.М. Нагайбакский район в фактах и цифрах. С. 111.

общеобразовательной школы и несколько человек из возрастной категории от 75 лет.

Группа респондентов с неоконченным средним образованием составляет как нынешних школьников, окончивших на момент анкетирования девять классов общеобразовательной школы, так и людей взрослых, получивших восьмилетнее образование в советское время. Группы респондентов со средним и средним специальным образованием являются наиболее представительными. Имеющие среднее общее образование это выпускники одиннадцатых классов средних школ района на момент анкетирования и большинство респондентов из средних и старших возрастных групп, окончившее десятилетку в советское время. Среднее специальное образование имеют те, кто окончил училище, техникум, колледж и т.п.

С неоконченным высшим образованием учитывались те, кто имеет не менее трёх лет обучения в высшем учебном заведении. В основном это студенты, обучавшиеся в высших учебных заведениях Магнитогорска, Челябинска, Троицка и других городов и находившиеся на момент анкетирования дома на каникулах. В эту же категорию единично вошли респонденты из средних возрастных групп, прервавшие в своё время обучение.

Группа населения с высшим образованием это окончившие университет, институт, академию и т.п. Такая группа представлена всеми возрастными группами от 25 лет и выше, за исключением старших возрастных групп – выше шестидесяти лет. Особенно много респондентов с высшим образованием отмечается у молодёжи до тридцати лет. Это объясняется, во-первых, наблюдающимся за последнее десятилетие повышением престижа высшего образования в селе; во-вторых, его доступностью, например, в форме дистанционного обучения.

Число опрошенных женщин с высшим, неоконченным высшим и

средним специальным образованием в целом заметно выше, чем у мужчин. Это связано с тем, что среди женщин имеется большое число государственных служащих, работников образования и культуры, в то время как большинство мужчин занято в коллективном сельскохозяйственном производстве или в частном секторе.

Соотношение числа мужчин и женщин, имеющих начальное, неоконченное среднее и среднее образование в целом соответствует общей картине соотношения мужчины–женщины во всех возрастных категориях, что говорит о всеобщем распространении среднего образования среди нагайбаков.

Заметно различие между населёнными пунктами по числу респондентов с неоконченным высшим и высшим образованием. Больше всего таких обнаружено в Фершампенуазе, затем идут Остроленка и Париж. В последних двух число женщин с высшим образованием значительно превосходит мужское население. Вместе с тем, в Фершампенуазе это соотношение более сбалансировано, как, впрочем, и более высокое общее число людей обоего пола с высшим и неоконченным высшим образованием. Это объясняется тем, что Фершампенуаз является административным центром Нагайбакского района, и здесь большее число людей, в том числе мужчин, занято на государственной службе.

И, наконец, ощутимо большое число населения имеет среднее специальное образование. Значительное число людей со средним специальным и высшим образованием обучалось по сельскохозяйственным специальностям. Этому благоприятствует близкое соседство с городом Троицком, где имеется Уральская государственная Академия ветеринарной медицины (с 2014 г. – Уральская агроинженерная академия) и Зооветеринарный колледж, а в советское время работали Сельскохозяйственный техникум и Техникум механизации и электрификации сельского хозяйства.

Результаты исследования по уровню образования нагайбаков отражены

в таблицах. В с. Остроленка (Приложение Б, табл. 24.1) среди 272 опрошенных мужчин наиболее распространённым является общее среднее образование – 89 (33 %), также достаточно много мужчин, имеющих среднее специальное образование – 72 (26,5 %) и неоконченное среднее образование – 49 человек (18 %). Заметно меньшее число опрошенных мужчин Остроленки имели высшее образование – 28 (10 %), неоконченное высшее – 15 (5,5 %), начальное – 12 (4,5 %) и малограмотные – семь человек (2,5 %). В категории неграмотных не оказалось ни одного мужчины-остроленца. Мужчины, имеющие высшее и неоконченное высшее образование, составляют среднюю возрастную категорию и учащуюся молодёжь, мужчины с начальным образованием и малограмотные это представители самых старших возрастных групп.

Среди женщин Остроленки наибольшее число опрошенных из 326 респондентов имели среднее специальное образование – 103 (32 %), далее – общее среднее – 71 (22 %) и неоконченное среднее – 62 человека (19 %). Респондентов-женщин указавших, что они имеют высшее образование – 47 (14 %), неоконченное высшее – 15 (4,5 %), начальное – 18 (5,5 %), малограмотных – шесть (1,8 %), неграмотных – четыре человека (1,2 %).

В с. Фершампенуаз (Приложение Б, табл. 24.2) среди 341 опрошенного мужчины наибольшее число людей с общим средним образованием – 76 (22 %) и средним специальным образованием – 74 человека (22 %). Также довольно высоко число мужчин с высшим образованием – 57 (17 %) и неоконченным высшим образованием – 33 человека (9,5 %). Начальное образование имеют 23 (6,5 %), малограмотными назвали себя 20 (6 %) и неграмотными 14 человек (4 %).

Женщины с. Фершампенуаз по уровню образования обнаружили следующие показатели: самое большое число респондентов из 451 опрошенного имели среднее специальное образование – 124 (27,5 %), общее среднее – 77 (17 %), неоконченное среднее – 73 (16 %), высшее – 68 (15,5 %),

неоконченное высшее – 26 (5,5 %), начальное – 29 (6,5 %), малограмотных – 36 (8 %), неграмотными назвались 18 человек (4 %).

В с. Париж (Приложение Б, табл. 24.3) из 276 опрошенных мужчин наибольшее число людей оказалось в графе среднее специальное образование – 115 (42 %), среднее общее – 44 (16 %) и неоконченное среднее – 43 (16 %), начальное – 36 (13 %), высшее – 15 (5 %), неоконченное высшее – 11 (4 %) и малограмотных – 12 человек (4 %). Неграмотным себя никто из опрошенных не назвал.

Женщины-парижанки из числа опрошенных респондентов обнаружили следующие показатели по степени убывания: среднее специальное образование – 117 (25 %), неоконченное среднее – 115 (24 %), начальное – 98 (21 %), общее среднее – 64 (14 %), высшее – 36 (7 %), неоконченное высшее – 31 (6 %), малограмотных – 12 (2 %), неграмотных – пять человек (0,5 %). Таким образом, по количеству человек с высшим образованием лидирует Фершампенуаз – 125 из 792 опрошенных респондентов (16 %), что вполне объяснимо, далее идёт Остроленка – 75 из 598 опрошенных (12,5 %), затем Париж – 51 человек из 754 опрошенных (6,5 %).

Во всех трёх населённых пунктах женщины в этой «номинации» лидируют. В Остроленке и Париже с большим отрывом – 47 против 28 и 36 против 15 соответственно, а в Фершампенуазе отрыв невелик – 68 против 57 человек. По пункту «неоконченное высшее образование» – прослеживается примерно та же самая закономерность, только в Остроленке количество мужчин и женщин, имеющих такой уровень образования одинаковое – по 15 человек (5,5 % у мужчин и 4,5 % у женщин). В Фершампенуазе мужчин с незаконченным высшим образованием оказалось больше чем женщин – 33 против 26, а в Париже количество женщин с незаконченным высшим образованием решительно преобладает по сравнению с мужчинами – 31 и 11 человек соответственно.

Всего по трём населённым пунктам людей с неоконченным высшим

образованием: в Остроленке – 30 (5 %), в Фершампенуазе – 59 (7,5 %), в Париже – 42 человека (5,5 %). Людей со средним специальным образованием больше всего оказалось в Париже – 232 (31 %), Фершампенуазе – 198 (25 %), Остроленке – 175 человек (30 %). Во всех трёх населённых пунктах количество женщин со средним специальным образованием преобладает над количеством мужчин в этой группе. В Остроленке и Фершампенуазе значительно – 103 против 72 и 124 против 74 соответственно, а в Париже разница невелика – 117 женщин и 115 мужчин.

Количество опрошенных людей с общим средним образованием зафиксировано больше всего в Остроленке – 160 (29 %), затем в Фершампенуазе – 153 (19 %) и Париже – 108 человек (14,5 %). Здесь численный разрыв между мужчинами и женщинами не так велик – в Остроленке – 89 против 71, в Париже 44 против 64, а в Фершампенуазе разрыв минимален – 76 мужчин против 77 женщин. Людей с неоконченным средним образованием больше всего было зафиксировано в Париже – 158 (21 %), в Фершампенуазе – 117 (15 %), в Остроленке – 111 человек (19 %) обоего пола.

Во всех трёх населённых пунктах число женщин с неоконченным средним образованием преобладает над числом мужчин с тем же уровнем образования. В Остроленке и Фершампенуазе незначительно – 62 против 49 и 73 против 44 соответственно, а в Париже разрыв в численности значительный – 43 мужчины против 115 женщин.

Количество людей с начальным образованием больше всего обнаружено среди респондентов в с. Париж – 134 (18 %), затем идут жители с. Фершампенуаз – 52 (6,5 %) и с. Остроленка – 30 человек (5 %) обоего пола. В двух населённых пунктах число женщин с этим уровнем образования преобладает незначительно над числом мужчин. В Остроленке – 18 против 12, в Фершампенуазе – 29 против 23, а в Париже значительный перевес в сторону представительниц слабого пола – 98 против 36.

Малограмотных людей было зафиксировано в Фершампенуазе – 56 (7 %), Париже – 24 (3 %) и Остроленке – 13 человек (2 %) обоего пола. В Остроленке отмечено минимальное преобладание количества мужчин над количеством женщин с этим уровнем образования – семь против шести, в Фершампенуазе наоборот более заметный численный перевес женщин – 36 против 20 и в Париже отмечен полный паритет – по двенадцать человек каждого пола.

И, наконец, число неграмотного населения больше всего оказалось зафиксировано в Фершампенуазе – 32 (4 %), а в Париже и Остроленке пять (0,5 %) и четыре человека (0,5 %) соответственно. По половому признаку неграмотное население распределяется следующим образом: в Париже и Остроленке в этой категории оказываются только женщины – пять (1 %) и четыре человека (1,2 %) соответственно, а в Фершампенуазе 14 мужчин (4 %) и 18 женщин (4 %).

Таким образом, людей с высшим и неоконченным высшим образованием больше всего проживает в Фершампенуазе, людей со средним специальным образованием заметно больше всего в Париже, с общим средним образованием – в Остроленке, неоконченным средним – в Париже, начальным образованием – в Париже, малограмотных и неграмотных – в Фершампенуазе.

Районный центр показал наибольшее количество опрошенного населения с высшим, неоконченным высшим образованием, а также малограмотных и неграмотных. Вероятно, число неграмотных несколько завышено, поскольку респонденты старшего поколения не всегда искренне отвечали на этот вопрос. Во всяком случае, по оценочным данным, читать среди нагайбаков умеют абсолютно все, но поскольку такие ответы прозвучали, то было принято решение об их фиксации.

В с. Остроленка и Париж неграмотными себя назвали только женщины. В Остроленке самое высокое число опрошенных респондентов оказалось с

общим средним образованием, правда, не намного опережая Фершампенуаз, а по количеству опрошенных людей с высшим образованием Остроленка на втором месте. Здесь также меньше всего было зафиксировано людей неграмотных, малограмотных, с начальным и неоконченным средним образованием, средним специальным и неоконченным высшим образованием.

В с. Париж самым большим числом оказалось количество людей с начальным, неоконченным средним и средним специальным образованием. Наименьшие показатели у населения Парижа по среднему и высшему образованию. В случае с «неоконченным средним» как и с «неоконченным высшим» необходимо иметь в виду, что здесь учитывалась учащаяся молодёжь среди опрошенного населения.

В целом по всем трём населённым пунктам преобладает население с неоконченным средним, средним общим и средним специальным образованием. Эти уровни образования характерны для возрастных категорий от 15 до 69 лет давших наибольшее число респондентов. В с. Остроленка верхняя возрастная граница по числу большинства респондентов отмечается на категории 55-59, в Фершампенуазе 75-79, в Париже – 70-74 года. В с. Остроленка и Фершампенуаз заметно преобладание числа опрошенных людей с высшим и неоконченным высшим образованием над числом людей, имеющих начальное образование. Это также можно объяснить сезонным фактором: лето – пора студенческих каникул и отпусков.

Опрошенное нагайбакское население сёл Остроленка, Фершампенуаз и Париж обнаруживает следующие общие демографические показатели. При общей численности респондентов в трёх населённых пунктах – 2144, оказалось мужчин – 889, женщин – 1253 человека (соответственно 41,5 % и 58,5 %), что, в общем, соответствует реальному соотношению мужчин и женщин в данных населённых пунктах.

Больше всего среди опрошенного населения обнаружили респонденты со средним общим, средним специальным и высшим

образованием. Наиболее многочисленной группой респондентов, как из мужчин, так и из женщин являются те, кто имеют среднее специальное образование 29,5 и 27,5 % соответственно. Затем идёт группа респондентов по среднему общему образованию мужчин – 23,5, женщин – 16,9 %. Относительное число респондентов с высшим образованием среди женщин – более 12, мужчин – 11,2 %.

Относительное число мужчин имеющих среднее и среднее специальное образование несколько выше, чем женщин. По относительному числу респондентов с высшим образованием показатели примерно одинаковые. Таким образом, из всего опрошенного населения в Остроленке, Фершампенуазе и Париже преобладают респонденты, имеющие среднее, среднее специальное и высшее образование.

3.3 Этноязыковая характеристика нагайбаков в динамике XX – начала XXI вв.¹

Языковая идентичность при групповой самоидентификации во многих случаях является одной из важнейших маркирующих. Принципы лингвистической классификации народов мира являются основополагающими в современной российской этнологии и восходят, вероятно, к древним представлениям об этническом разнообразии мира. Старорусское «язык» (мн. ч. – «языщи») буквально означало – народ². Языковая принадлежность, помимо сословной и религиозной, всегда являлась одним из основных идентификационных признаков населения страны во время проведения первой всероссийской переписи населения 1897 г.

Со времени подготовки к проведению Всесоюзной переписи населения 1926 г. и до сегодняшнего дня диагностика этнической идентичности по языковому признаку является обязательной в деле кодификации и учёта

¹ Исследование выполнено при финансовой поддержке РГНФ в рамках научно-исследовательского проекта РГНФ «Нагайбаки: комплексное исследование истории и культуры», проект № 05-01-85122 а/у

² Даль В.И. Там же. С. 674-675.

этнического состава населения¹. Введение в практику учёта населения такой графы как «национальность» нуждалось в определении этого понятия, которое было сформулировано в 1937 г. на государственном уровне, где языковая идентичность являлась одним из главных маркирующих². Данный вид групповой идентичности, при отсутствии сословной и конфессиональной, являлся для советского государства в практике «национального строительства» на начальном этапе формирования «социалистических наций» как основополагающий этноидентификационный признак. Об этом с начала 1990-х гг. пишут, например, исследователи, занимающиеся изучением этнической ситуации в Средней Азии³.

Известно, что в результате государственного конструирования «социалистических» наций к концу 1930-х гг. их список, по сравнению с 1926 г., значительно сократился за счёт объединения или присоединения одних этносов к другим. Это сопровождалось сокращением этнонимической номенклатуры. Чаще всего объединяли этносы, использовавшие в качестве родного диалекты одного и того же языка. По такой схеме были причислены к татарскому этносу различные группы кряшен и нагайбаков, которые к тому времени уже обладали собственным самосознанием.

По языковому признаку нагайбаки вошли в этнос, объединяющий обширное в географическом смысле население тюркоязычных (кыпчакоязычных) народов, традиционно исповедующих мусульманство, реже – христианство и исторически восходящих к населению Улуса Джучи. Часть этого населения этноним «татары» использовала в качестве самоназвания уже давно (крымские, часть сибирских и волго-уральских татар-мусульман), другие группы тюркоязычного населения, использовавшие до этого в качестве самоназвания этнонимы: «мэсэлмэн», «казанлы», «булгар»,

¹ Соколовский С.В. Кряшены во Всероссийской переписи населения 2002 года. С. 47-48.

² Сталин И.В. О национальном вопросе и национальной культуре. С. 8.

³ Абашинов С.Н. Возвращение сартов? С. 252-278; Рахимов Р.Р. К вопросу о современных таджикско-узбекских межнациональных взаимоотношениях. С. 13-24.

«мишэр», «типтэр», «керэшен» и др.¹, начали усваивать этноним «татары». Этот процесс начался ещё во второй половине XIX – начале XX вв.²

Согласно лингвистической классификации язык нагайбаков является говором в составе среднего диалекта татарского³. Вместе с нагайбакским в его состав входят ещё два кряшенских говора – Заказанья и Нижнего Прикамья⁴. По основным показателям – лексическому составу, фонетическим, морфологическим особенностям говор нагайбаков обнаруживают параллели в большинстве подобных, относящихся к среднему диалекту, особенно заказанских, прикамских кряшен⁵, нукратских (вятских) татар и татар Приуралья⁶.

Говор кряшен Нижнего Прикамья состоит из четырёх подговоров – елабужского, челнинского, заинского и бакалинского⁷. Нагайбакский до 1843 г. формировался на базе кряшенско-татарских говоров Заказанья и Восточного Закамья (мензелинский говор)⁸. Поскольку этнической территорией нагайбаков были земли Уфимской провинции, затем – Белебеевского уезда (ныне – Бакалинский р-н Республики Башкортостан), то ближайшими их соседями были кряшены данного региона, не вошедшие в казачье сословие, или группа бакалинских кряшен, как их определяют в структуре кряшен Восточного Закамья⁹.

Язык, на котором говорили казаки-нагайбаки до 1843 г. на территории Белебеевского уезда, вероятно, являлся общим для всего кряшенского населения, поскольку и казаки-нагайбаки и кряшены не казачьего сословия формировались из одних и тех же этнических компонентов (см. выше). После переселения в 1843 г. нагайбаков на территорию Южного Зауралья их язык

¹ Татары. С. 41-42; Багин С. Там же. С. 119.

² Татары. С. 147.

³ Закиев М.З. Татарский язык. С. 370; Народы России. С. 238; Рамазанова Д.Б. С. 88.

⁴ Исхаков Д.М. Этнографические группы татар волго-уральского региона. С. 117.

⁵ Баязитова Ф.С. Говоры татар-кряшен. С. 38-39.

⁶ Рамазанова Д.Б. Там же. С. 93.

⁷ Там же. С. 119.

⁸ Баязитова Ф.С. Говоры татар-кряшен в сравнительном освещении. С. 38-39; Она же. К реконструкции традиционной культуры нагайбаков. С. 94.

⁹ Исхаков Д.М. Этнографические группы татар волго-уральского региона. С. 132-133.

стал складываться изолированно от бакалинских кряшен и в связи с этим приобрёл некоторые особенности¹. Поэтому язык нагайбаков выделяется в качестве самостоятельного говора в одном таксономическом уровне вместе с говорами других групп кряшен. Некоторые различия от литературного языка татар сложились в силу тех же обстоятельств, по которым возникли таковые в говорах других групп кряшен. Это связано, главным образом, с конфессиональной принадлежностью – отсутствие арабизмов и фарсизмов в языке. (При этом слово «бог» в нагайбакском языке звучит как «кодай»²). У нагайбаков отличительные особенности появлялись ещё и под воздействием тесных контактов с русскими³.

Другой особенностью нагайбакского и остальных кряшенских говоров является сохранение некоторых архаичных слоёв лексики в обрядовой культуре⁴, утраченных у татар, исповедующих мусульманство. Ф.С. Баязитовой в обрядовой культуре нагайбаков отмечается особенное влияние культа предков. Отсюда появление большого количества «языческих» молений и соответствующей терминологии⁵.

О сохранении архаичных черт в говоре нагайбаков в сравнении с другими татарскими писала Д.Б. Рамазанова⁶. У нагайбаков сложилась оригинальная система языка, являющаяся в основе своей кряшенской; но имеющая, в то же время, и некоторые своеобразные моменты, обнаруживаемые в обеих группах терминов родства: по крови и по браку⁷. Вместе с тем, она отмечает, что система терминов родства у нагайбаков лексически в основном совпадает с татарской⁸. Д.Б. Рамазанова подчёркивает наличие в терминологической системе нагайбаков древних черт, сближающих

¹ Рамазанова Д.Б. Там же. С. 88.

² Барышникова О.В. Там же. – С. 34.

³ Баязитова Ф.С. К реконструкции традиционной культуры нагайбаков. С. 116.

⁴ Там же. С. 111-112.

⁵ Там же. С. 117.

⁶ Рамазанова Д.Б. Там же. С. 88.

⁷ Там же.

⁸ Там же.

их говор с таковыми у подберезинских, чистопольских кряшен, с восточным диалектом татарского и чувашским языками¹.

О том, что языком нагайбаков является татарский, писали исследователи XIX в. – П.И. Небольсин², В.Н. Витевский³, Ф.М. Стариков⁴, Н.Ф. Катанов⁵. Е.А. Бектеева отмечала, что татарский язык, на котором нагайбаки говорят, не литературный, а народный, употребляющийся только для житейских нужд⁶.

До 1939 г. татарское и кряшенское письмо обслуживались разными графическими системами. Письменность для кряшенских говоров, включая нагайбаков, была разработана ещё во второй половине XIX в. членом-корреспондентом Российской Академии наук Николаем Ивановичем Ильминским (1822–1891). Алфавит Ильминского представляет собой модифицированную кириллицу с добавлением к основному составу букв для отражения татарской фонетики – Ää, Ёё, Öö, Нн, Уү. Татарская письменность до 1927 г. обслуживалась арабской графикой, а затем перешла на латиницу (яналиф), просуществовавшую до 1939 г. Затем был внедрён адаптированный кириллический алфавит общий для татар и кряшен. В последнее время в кряшенской литературе вновь обращаются к алфавиту Н.И. Ильминского (Приложение В, фото 20).

В начале 2000-х гг. в Республике Татарстан наблюдались попытки перевода татарской письменности на латиницу. Это вызвало неоднозначную реакцию в общественной и научной среде. Высказывались полярные мнения и среди ученых, считавших такое нововведение необдуманным⁷ и относившихся к данной акции как к неизбежной и даже необходимой⁸. В это же время письменность кряшен продолжает обслуживаться кириллицей.

¹ Там же. С. 93.

² Небольсин П.И. Там же. С. 21-22.

³ Витевский В.Н. И.И. Неплюев и Оренбургский край в прежнем его составе до 1758 г. С. 439-440.

⁴ Стариков Ф.М. Историко-статистический. С. 216.

⁵ Катанов Н.Ф. Там же. С. 14.

⁶ Бектеева Е.А. Там же. С. 175.

⁷ Тишков В.А. Единство в многообразии. С. 75-81.

⁸ Алпатов В.М. Реформа алфавита: латиница или кириллица?

До начала 1960-х гг. в нагайбакских школах проводились уроки татарского языка. Подготовка учителей осуществлялась на базе Троицкого педагогического училища. В настоящее время отдельными учителями осуществляются попытки внедрения уроков на родном языке.

Важным показателем в языковой культуре населения является представление о том, что считается родным языком. Согласно примордиалистскому пониманию этого вопроса родным языком необходимо считать тот, название которого соответствует этнониму¹. То есть в данном случае таковым должен быть нагайбакский (татарский) язык. Как показали результаты анкетирования, понятия о родном языке у опрошенного нагайбакского населения разделились. Что касается основного разговорного языка среди нагайбаков, то и здесь нет единодушия в ответах. Это свидетельствует о том, что языковая культура нагайбаков к началу XXI в. находится в таком динамическом состоянии, которое характеризует её как утрачивающую прежнюю маркирующую функцию.

Нагайбаки по сравнению с другими тюркоязычными народами региона начали говорить на русском языке относительно рано. П.И. Небольсин, описывая население сёл Нагайбаково и Бакалы Белебеевского уезда, сообщает, что здешние мужчины, почти все, вполне свободно общаются на русском, но женщины русским не владеют, оставаясь, по мнению П.И. Небольсина, татарками, как по языку, так и по одежде и по образу жизни².

О языковой ситуации у нагайбаков в середине XIX в. писал Р.Г. Игнатьев: «по-русски говорят только мужчины, а женщины не знают по-русски, а говорят лишь по-татарски»³. Не говорили по-русски и в конце XIX в. абсолютно все женщины и дети⁴. Владение мужчинами русским языком вполне объяснимо. Они, находясь на службе, обязаны были им владеть.

Языковую ситуацию у казаков Новолинейного района описывает Ф.М.

¹ Бромлей Ю.В. Очерки теории этноса. С. 111-116.

² Небольсин П.И. Там же. С. 21-22.

³ ГАОО. Ф. 168, оп. 1, д. 40, л.л. 96-97.

⁴ Витевский В.Н. Сказки, загадки и песни нагайбаков. С. 163.

Стариков: «Не замечается особенных различий между ними (казаками – *И.А.*) отличий ни в образе жизни, ни в занятиях; только татары, калмыки и нагайбаки до сих пор ещё несколько отличаются от русских. Всё население войска, за исключением нагайбаков, татар и калмык, говорит русским языком, преимущественно наречием великорусским с некоторыми оттенками выговора в разных станицах и посёлках. Татары и нагайбаки до сих пор говорят татарским языком, хотя умеют отлично говорить и по-русски. Калмыки также имеют свой язык, зная, в то же время и русский»¹. Мужская часть нагайбаков, татар и калмыков Верхнеуральского уезда в конце XIX в. была уже вполне двуязычной.

При составлении таблицы 26, отражающей картину наиболее употребляемых нагайбаками языков, выделены две позиции – «родной язык» и «основной разговорный». Нагайбаки считают родным языком тот, на котором говорили их предки, и сейчас он употребляется наряду с русским в ежедневном общении. Несмотря на то, что говор нагайбаков относится к среднему диалекту татарского языка², сами нагайбаки родной язык татарским не называют, а обозначают его как «керэшенчэ» или, при общении с представителями других этносов – «нагайбакским».

По полевым данным некоторая часть нагайбакского населения склонна усматривать разницу между их языком и языком татар, позволяющую позиционировать свой язык как отдельный от татарского (см. ниже).

Выше отмечалось, что в качестве эндоэтнонима первого уровня у нагайбаков выступает этноконфессионализм «керэшеннэр». Его они используют при общении на родном языке. Эндоэтнонимом второго уровня является обозначение «нагайбаки», которое используется главным образом в разговоре на русском языке, при общении с представителями других этносов. Поэтому, в беседах и при анкетировании населения, с целью получения наиболее

¹ Стариков Ф.М. Историко-статистический. С. 216.

² Баязитова Ф.С. Говоры татар-кряшен в сравнительном освещении. С. 38-39; Она же. К реконструкции традиционной культуры нагайбаков. С. 94.

точных результатов, было использовано такое обозначение как «язык нагайбаков».

Основным разговорным считается тот язык, которому респондент отдаёт большее предпочтение в большинстве жизненных ситуаций, перечисленных в таблицах под номерами 28.1, 28.2 и 28.3. Во всех трёх населённых пунктах были обнаружены разные показатели (Приложение Б, табл. 26.1, 26.2 и 26.3). Примечательно, что больше всего из опрошенного населения в качестве родного нагайбакский назвали парижане – 92,7 % (Приложение Б, табл. 26.3). Намного меньше респондентов нагайбакский язык считают родным в Остроленке – 52,7 % (Приложение Б, табл. 26.1). И ещё ниже в Фершампенуазе – 40,3 % (Приложение Б, табл. 26.2). По наблюдениям парижские нагайбаки употребляют нагайбакский язык в общении друг с другом гораздо больше, чем в Остроленке и Фершампенуазе.

Одновременно нагайбакский и русский родными языками считает значительная часть нагайбаков – остроленцев и фершампенуазцев – 20,4 и 19,0 % соответственно. Данный факт является свидетельством того, что ассимиляционные тенденции больше всего наблюдаются в национально-смешанных населённых пунктах. Это отмечалось в предыдущих исследованиях¹. В с. Остроленка и Фершампенуаз наиболее высокие процентные показатели в графе «родной язык – русский» (26,9 и 40,7 % соответственно). В строке «Основной разговорный язык» нагайбакский язык считают: 32,3 – в Остроленке и 15 % – в Фершампенуазе. При этом равное предпочтение русскому и нагайбакскому отдали примерно по половине респондентов в Остроленке и Фершампенуазе. И, наконец, русский язык в качестве основного разговорного используют 24,2 остроленцев и 31,1 % нагайбаков-фершампенуазцев.

Это говорит о том, что сфера функционирования нагайбакского языка в этих сёлах уменьшается. Подобные симптомы намечаются и в

¹ Атнагулов И.Р. Нагайбаки.

благополучном, на первый взгляд, с. Париж. Здесь нагайбакским владеют около 90 % населения, но при этом почти половина основным разговорным считают нагайбакский и русский языки, а 21,1 % в качестве такового называют только русский.

В целом по трём населённым пунктам картина следующая. Больше всего респондентов родным языком считает нагайбакский: средний показатель – 62 %. Родным языком русский назвали в среднем 23,2 % опрошенных. Родными языками одновременно нагайбакский и русский назвали 14,8 %. Основным разговорным большинство считает одновременно нагайбакский и русский: средний показатель – 44,3 %. Основным разговорным назвали русский в среднем около 25 % от числа опрошенного населения, основным разговорным нагайбакский – 30,2 %. Более всего приверженность русскому языку обнаружило нагайбакское население Фершампенуаза, в меньшей степени – Парижа.

Уровни владения нагайбаками русским и нагайбакским языками выглядят следующим образом. Подавляющее большинство современных нагайбаков владеет русским языком свободно, лишь среди старшего поколения есть такие, которые владеют русским с разными степенями трудности. Свободно или с небольшим затруднением русским языком владеют 98,2 % остроленцев (Приложение Б, табл. 27.1), 99,5 % фершампенуазцев (Приложение Б, табл. 27.2) и 89,2 % парижан (Приложение Б, табл. 27.3). Владеют русским со значительными затруднениями 1,8 % остроленцев, 0,5 % фершампенуазцев и 10,3 % парижан. Не говорящих и не понимающих русского языка среди опрошенного населения нет, а 0,5 % отмеченных как не владеющих русским языком в Париже следует относить к группе тех, кто понимает, но не говорит.

Нагайбакским языком из опрошенных респондентов свободно или с небольшими затруднениями владеют: 81,1 % остроленцев, 63,6 % фершампенуазцев и 88,1 % парижан. Владеют нагайбакским со

значительными затруднениями 2,5 % остроленцев, 2,7 % фершампенуазцев и 3,3 % парижан. Понимает, но не говорит 7,4 % остроленцев, 16,3 % фершампенуазцев и 5,3 % парижан. Не владеет нагайбакским языком 9 % остроленцев, 17,4 % фершампенуазцев и 5,3 % парижан. Вероятнее всего, что реальное число не владеющих нагайбакским языком при ответах респондентов несколько завышено, и их можно отнести к группе «понимает, но не говорит».

В целом по трём населённым пунктам нагайбакским языком свободно владеет 65,4 %; с некоторым трудом – 12,1 %; со значительным трудом – 2,8 %; понимает, но не говорит – 9,6 %; не владеет – 9,9 %. Среди них же свободно владеют русским языком 86,9 %; с некоторым трудом – 11,2 %; со значительным трудом – 4,2 %; понимает, но не говорит – 0 %; не владеет – 0,16 %.

По результатам анкетирования видно, что русский язык по степени владения у нагайбаков занимает несколько более высокий статус. Очевидно, это связано с тем, что он имеет бóльшую область функционирования – школьное образование, делопроизводство, средства массовой информации, духовные потребности населения и т.д.

Распределение русского и нагайбакского языков по сферам функционирования отражено в таблицах 28.1, 28.2 и 28.3. В настоящее время нагайбаки в повседневном общении используют родной и русский языки одновременно, но в разных соотношениях в зависимости как от ситуации, в которой находится конкретный человек, так и от общего языкового приоритета в отдельно взятом населённом пункте.

В двуязычной среде роль родного и второго разговорного языков как средств общения следует рассматривать в различных ситуациях или языковых сферах: в семье, на работе, в общественных местах и т.д.¹

Групп, в которых наиболее вероятно происходят ежедневные контакты,

¹ Губогло М.Н. Языки этнической мобилизации. С. 34.

было выделено шесть. Их можно условно разделить на две части: семейную (с родителями, с супругами, с братьями и сёстрами, с детьми) и общественную (с друзьями, на работе). Диагностика использования двух языков общения по семейным и общественным группам позволяет рассматривать картину реального соотношения в их функционировании. Это, в свою очередь, даёт возможность сделать вывод о статусе нагайбакского языка.

В с. Остроленка из 598 опрошенных нагайбакский язык в качестве единственного разговорного назвали: в общении с родителями – 141 (24 %), между супругами – 112 (19 %), с детьми – 95 (15 %), с братьями и сёстрами – 92 (15 %), с друзьями – 68 (11,5 %) и на работе – 56 человек (9 %) (Приложение Б, табл. 28.1). Очевидно, что в этом селе нагайбакский язык функционирует в основном во внутрисемейном общении.

Одновременно нагайбакский и русский используются в общении больше всего с друзьями – 358 (60 %), с братьями и сёстрами – 323 (54 %), на работе – 315 (53 %), с супругами – 292 (49 %), с родителями – 288 (48 %), с детьми – 276 ответов (47 %).

Исключительно на русском в Остроленке чаще всего говорят на работе и с детьми – по 227 ответов (38 % в каждом случае), далее по частоте общения исключительно на русском языке идут супруги – 194 ответа (32 %), затем с братьями и сёстрами – 183 (31 %), с друзьями – 172 (28,5 %) и с родителями – 169 ответов (28 %).

В целом по количеству ответов в Остроленке доминирует билингвистический (русско-нагайбакский) вариант общения. Больше всего такой вариант общения в ответах информаторов отмечается в кругу друзей. В наименьшей степени русско-нагайбакское двуязычие респонденты отметили в общении с детьми и родителями.

На втором месте оказалось количество ответов, в которых информаторы сообщают о случаях преобладания русской речи в общении между жителями Остроленки. При этом русская речь больше всего звучит в общении на работе

и с детьми и меньше всего сфера функционирования русского языка в общении с родителями. На вопрос о преимущественном использовании того или иного языка в различных ситуациях на третьем месте по количеству положительных ответов оказалась частота случаев, когда общение происходит с преобладанием нагайбакской речи. Чаще всего преимущественно нагайбакская речь звучит в общении с родителями, реже всего – на работе.

В общении с родителями остроленцы чаще всего используют нагайбакский и русский языки одновременно – 288 человек (48 %). Далее по частоте ответов респондентов следовали сообщения о преимущественно русскоязычном общении с родителями – 169 (28 %). Преимущественно или исключительно на нагайбакском языке общаются с родителями 141 человек остроленцев (24 %). Последний показатель также является самым высоким по позиции употребления преимущественно нагайбакского языка вообще.

В общении с супругами остроленцы, также, чаще всего двуязычны – 292 человека (49 %), на втором месте были сообщения о преимущественно русскоязычном общении между супругами – 194 (32 %), и, так же как и в предыдущем случае, на третьем месте в общении между супругами отмечено общение на преимущественно нагайбакском языке – 112 человек (19 %).

В общении остроленцев с братьями и сёстрами прослеживается та же самая закономерность. Больше всего на нагайбакском и русском языках одновременно – 323 (54 %), затем – преимущественно на русском – 183 (31 %) и, преимущественно на нагайбакском – 92 человека (15 %). С детьми общение чаще всего происходит одновременно на нагайбакском и русском языках – 276 человек (47 %). На втором месте случаи функционирования преимущественно русской речи – 227 человек (37,5 %), что также является самым высоким показателем по позиции функционирования преимущественно русского языка. И число людей, общающихся с детьми преимущественно на нагайбакском языке составляет 68 человек (15,5 %).

В общении с друзьями лидирует также билингвистическая позиция – 358 человек (60 %). Этот показатель также является самым высоким и по графе использования нагайбакского и русского языков одновременно. На втором месте в общении с друзьями отмечаются случаи с преимущественным употреблением русской речи – 172 человека (28,5 %). Несколько реже в общении с друзьями, также как и в предыдущих случаях, звучит преимущественно нагайбакская речь – 68 человек (11,5 %). На работе жители Остроленки, также, чаще всего используют оба языка одновременно – 315 человек (53 %), затем по частоте употребления идёт преимущественно русская речь – 227 человек (38 %) и преимущественно нагайбакский язык – 56 человек (9 %).

Таким образом, по данным, полученным в ходе опроса населения Остроленки, оказалось, что больше всего нагайбакский язык используется в общении с родителями и меньше всего – на работе, а русский язык – наоборот имеет больший удельный вес в общении остроленцев на работе и наименьший – в общении с родителями.

В с. Фершампенуаз (Приложение Б, табл. 28.2) из 792 опрошенных респондентов на вопрос о том, в каких случаях они используют преимущественно нагайбакскую речь получены следующие результаты: чаще всего употребляют преимущественно нагайбакскую речь в общении с братьями, сёстрами – 119 (15 %), детьми – 108 (13,5 %), с родителями – 77 (9,5 %) и с супругами – 70 человек (9 %). Значительно меньше у фершампенуазцев звучит преимущественно нагайбакская речь в общении с друзьями – 20 человек (2,5 %), и ни один из информаторов в Фершампенуазе не отметил преимущественного употребления нагайбакской речи на работе.

Далее в графе об одновременном использовании нагайбакского и русского языков в различных ситуациях наблюдается следующая картина по Фершампенуазу: паритетное двуязычие имеет стабильно высокий процент по всем шести позициям строк таблицы. При этом разброс цифр сравнительно

невелик. Больше всего двуязычие зафиксировано в общении с детьми – 388 (48,5 %), затем с друзьями – 356 (44,5 %), на работе – 343 (43 %), с родителями – 337 (42,5 %), супругами – 327 (41 %), братьями и сёстрами – 307 человек (39 %).

Ещё выше средний показатель преимущественного употребления русского языка среди нагайбаков Фершампенуаза. Сфера функционирования русского языка закономерно лидирует в строке «на работе» – 449 (57 %), затем с друзьями – 416 (53 %), супругами – 395 (50 %), родителями – 378 (48 %), братьями и сёстрами» – 366 (46 %), детьми – 296 человек (38 %).

С родителями нагайбаки Фершампенуаза говорят преимущественно на русском языке – 378 (48 %), нагайбакский вместе с русским – 337 (42,5 %) и преимущественно нагайбакский язык – 77 человек (9,5 %).

Закономерность здесь такова: употребление преимущественно нагайбакского языка в общении между родителями и детьми происходит в старших и средних возрастных группах, где представители средних возрастных групп, очевидно, выступают в качестве детей по отношению к родителям, которые находятся в возрастной категории «70 и старше».

В строке «с супругами» также лидируют ответы, в которых респонденты сообщали о преимущественном общении на русском языке – 395 человек (50 %). Также много сообщений получено было о двуязычном характере общения между супругами 327 (41 %), а общение преимущественно на нагайбакском среди супружеских пар Фершампенуаза также невелико – 70 человек (9 %). В этом случае также следует считать, что преимущественное общение на нагайбакском языке между супругами происходит в старших возрастных группах.

С братьями и сёстрами фершампенуазцы чаще всего общаются преимущественно на русском языке – 366 человек (46 %). Сказывается также русскоязычное окружение и межэтнические браки, число которых в районном центре наибольшее по сравнению с Остроленкой и Парижем (см. ниже).

Одновременно нагайбакский и русский используют 307 человек (39 %), а преимущественно нагайбакский язык в общении между братьями и сёстрами в Фершампенуазе используют 119 человек (15 %).

Однако в общении с детьми у нагайбаков-фершампенуазцев родная речь звучит чаще чем русская. Наибольшее число ответов в графе «нагайбакский и русский» – 388 (48,5 %), затем преимущественно русский – 296 (38 %) и преимущественно нагайбакский – 108 человек (13,5 %). С друзьями нагайбаки в Фершампенуазе чаще всего говорят преимущественно на русском языке – 416 (53 %), затем – на нагайбакском и русском – 356 (44,5 %) и менее всего – преимущественно на нагайбакском – 20 человек (2,5 %).

Ответы на вопрос об использовании нагайбакского и русского языков на работе разделились по двум пунктам – «преимущественно русский» и «нагайбакский и русский». На работе в Фершампенуазе также чаще всего используется преимущественно русский язык – 449 человек (57 %). Вторая половина респондентов – 343 человека (43 %) используют на работе оба языка. Ноль ответов по пункту «преимущественно нагайбакский» объясняется отсутствием в категории работающих респондентов из старших возрастных групп, ответы которых и составляют во многих случаях большинство в графе «преимущественно нагайбакский».

Таким образом, нагайбаки Фершампенуаза чаще всего употребляют преимущественно нагайбакскую речь в общении с братьями, сёстрами, детьми, родителями и супругами, и реже всего – с друзьями и на работе. Преимущественно русская речь в общении у нагайбаков звучит чаще всего – на работе, и реже всего – с детьми. Сфера функционирования нагайбакского языка среди нагайбаков Фершампенуаза значительна уже по сравнению с тем, в какой степени употребляется в различных ситуациях родной язык остроленцами. Также видно из таблицы (Приложение Б, табл. 28.2), что нагайбаки Фершампенуаза во многих жизненных ситуациях сохраняют билингвизм.

В Париже (табл. 28.3) преимущественно нагайбакская речь чаще всего употребляется в общении с родителями – 418 (56 %) и супругами – 375 человек (50 %). Несколько ниже, но, тем не менее, относительно высокую долю использования преимущественно нагайбакского языка показывает таблица в случаях общения респондентов с братьями и сёстрами – 274 (37 %), на работе – 240 (32 %), с друзьями – 215 (30 %) и детьми – 165 человек (22 %). В этой графе имеется подтверждение того, что в Париже сфера функционирования нагайбакского языка намного шире по сравнению с Остроленкой и, тем более, Фершампенуазом.

Относительно низкий процент общения преимущественно на нагайбакском языке с детьми связан с тем, что значительная часть респондентов на момент анкетирования общались с детьми, прибывшими на каникулы и почти не говорящими на нагайбакском. В общении же между детьми и родителями среди постоянного населения Парижа в основном происходит на нагайбакском языке, особенно между старшим и средним поколениями.

Нагайбакско-русское двуязычие отмечено парижанами в супружеском общении – 271 (36 %); с братьями и сёстрами – 245 (32 %); друзьями – 201 (27 %); на работе – 193 (25,5 %); с родителями – 143 (19 %) и детьми – 126 человек (17 %). Преимущественно русский язык в Париже звучит в общении с детьми – 461 (61 %), с друзьями и на работе соответственно 336 (43 %) и 319 (42,5 %), затем с братьями и сёстрами – 233 (31 %), родителями – 191 (25 %) и супругами – 106 человек (14 %). И в этой графе Париж подтверждает статус самого наименее русскоговорящего населённого пункта трёх исследованных.

В общении с родителями парижане чаще всего говорят преимущественно на нагайбакском языке – 420 человек (56 %). Это значительно выше чем в Остроленке (24 %) и, тем более, в Фершампенуазе (9,5 %). Нагайбакский и русский языки в общении с родителями парижанами используется в 143 (19 %) и преимущественно на русском в 191 случае (25

%).

Парижские супруги между собой чаще всего общаются преимущественно на нагайбакском языке – 377 (50 %), на нагайбакском и русском языках – 271 (36 %) и преимущественно на русском – 106 человек (14 %). В выборе языка общения с братьями и сёстрами парижане обнаружили примерно одинаковое число ответов по всем трём пунктам. Преимущественно нагайбакский язык используется в 276 (37 %), нагайбакский и русский языки – в 245 (32 %), преимущественно русский – в 233 случаях (31 %). И здесь преобладание нагайбакского языка в повседневном общении очевидно.

В строке «с детьми» получен несколько неожиданный результат. Учитывая то, что Париж является населённым пунктом, где сфера функционирования нагайбакского языка наиболее широка, довольно не логичным кажется результат, отраженный в строке «с детьми» в столбце «преимущественно русский». В этой графе зафиксирован 61 % случаев общения с детьми преимущественно на русском языке (461 ответ). Это наивысший показатель не только в строке «с детьми» по Парижу, но и самый высокий показатель по общению с детьми преимущественно на русском по всем трём исследуемым нами населённым пунктам. Для сравнения тот же показатель в Остроленке – 38 % (227 ответов) и в Фершампенуазе – 38 % (296 ответов). Преимущественно на нагайбакском языке с детьми в Париже говорят в 22 % (167 ответов) и нагайбакско-русское двуязычие используется в 17 % (126 ответов).

В общении с друзьями среди парижан больше всего ответов было дано по пункту «преимущественно русский» – 336 человек (43 %). Затем по количеству ответов следует графа «преимущественно нагайбакский» – 217 (30 %) и чуть меньше в графе «нагайбакский и русский» – 201 человек (27 %). У парижан заметно больше чем в Остроленке используется на работе преимущественно нагайбакский язык – 242 (32 %) (в Остроленке – 9 %).

Вместе с тем в Париже меньше чем в Остроленке и даже

Фершампенуазе используется при общении на работе двуязычный вариант – 25,5 % в Париже против 53 % в Остроленке и 43 % в Фершампенуазе. Преимущественно русская речь на работе у парижан звучит несколько чаще, чем у остроленцев – 42 % и 38 % соответственно и реже чем у фершампенуазцев – 57 %.

В случае с жителями с. Париж необходимо иметь в виду, также, что во многих ответах респондентов в пользу нагайбакско-русского двуязычия на самом деле означают реальное преобладание нагайбакского языка над русским. В то время как в Фершампенуазе случаи, отмеченные как двуязычные варианты, часто можно рассматривать как преобладание русского над нагайбакским языком. Поэтому, суммируя результаты по двум колонкам – «преимущественно нагайбакский» и «нагайбакский и русский» в Париже можно представить языковую картину этого села, где, безусловно, преобладает нагайбакский язык. Кроме того, высока вероятность того, что по пункту «преимущественно русский» в Париже получены несколько завышенные показатели, отличающиеся от реальной ситуации.

По вопросу об использовании нагайбакского и русского языков в различных ситуациях выявлена та же самая закономерность, что и в предыдущих случаях. Больше всего на нагайбакском языке с родственниками, друзьями и на работе говорят парижане, значительно меньше остроленцы, и совсем мала доля использования нагайбакского языка в этих ситуациях среди нагайбаков-фершампенуазцев. При этом в каждом отдельном селении имеются некоторые особенности. Например, в Париже при сравнительно высокой степени эксплуатации нагайбакского языка неожиданно мало изъясняются на родном языке с детьми. Не потому ли парижские дети отметились не владением, а лишь пониманием нагайбакского языка?

В то же время у фершампенуазцев этот показатель заметно выше. Что характерно, если в общении с родителями, супругами, братьями и сёстрами фершампенуазцы отдают заметное предпочтение русскому языку, то в

общении с детьми нагайбакский выступает в почти равном соотношении с русским языком. В с. Фершампенуаз ни один из опрошенных не дал утвердительного ответа об использовании одного только нагайбакского языка на работе. Около 40 % используют в этом случае оба языка и около 60 % исключительно русский. В общении с друзьями нагайбаки-фершампенуазцы, также отдают явное предпочтение русскому языку. Это вполне объяснимо в этнически смешанной среде. Остроленцы, заметно опережая фершампенуазцев в эксплуатации нагайбакского языка, значительно уступают, однако, в этом отношении от парижан.

Нагайбаки в целом на русском языке говорят больше, чем на нагайбакском. Больше всего русский язык используется в общении на работе – 45,8, с друзьями – 41,5, детьми – 45,7, и меньше – супругами – 32, родителями – 33,7 и братьями и сёстрами – 36 %. Сфера функционирования нагайбакского языка по сравнению с русским значительно уже. Меньше всего на нагайбакском языке говорят на работе – 13,7, с друзьями – 14,7 и детьми – 16,8 %. Примерно в два раза больше используют нагайбакский язык в общении с супругами – 26, родителями – 29,8 и братьями и сёстрами – 22,3. Больше всего для нагайбаков характерен бытовой билингвизм. Одновременно оба языка используются в общении с друзьями – 43,8, супругами – 42,0, братьями и сёстрами – 41,7, на работе – 40,5, с детьми – 37,5, родителями – 36,5 %.

Степень владения нагайбаками родным языком по возрастным группам отражена в таблицах 29.1, 29.2 и 29.3. В с. Остроленка стопроцентное владение нагайбакским языком обнаружено в возрастных категориях 60-69 и 70 лет и старше (Приложение Б, табл. 29.1). Довольно высокий показатель – 82,5 % обнаружили представители возрастных категорий 50-59 и 40-49 лет – 86 % по той же графе. Резкое снижение свободного владения нагайбакским языком происходит в возрастной категории 30-39 – 62,5 %, ещё более резкое снижение в возрастной категории 20-29 – 34 %, 10-19 лет – 25,5 %.

«С некоторым затруднением» в Остроленке на нагайбакском языке говорят все возрастные категории до 60 лет. Из них: информаторы в возрасте 50-59 лет в этой графе отмечены шестью процентами, 40-49 – 7 %, 30-39 – 21 %, 20-29 – 20 %, 10-19 лет – 23 %. Здесь, в отличие от предыдущей графы, процент растёт с каждым более молодым поколением.

«Со значительным затруднением» в Остроленке владеют нагайбакским языком поколения кроме старше 60 лет и возрастной группы 40-49 лет. В возрастной группе 50-59 по этой позиции положительный ответ дали 4,5 % опрошенных, 30-39 – 5 %, 20-29 – 8,5 % и 10-19 лет – 6,5 % от общего числа опрошенных в каждой возрастной категории.

«Понимают, но не говорят» во всех возрастных группах кроме старше шестидесяти лет следующим порядком: в возрастной группе 50-59 – 3,5 %, 40-49 – 4 %, 30-39 – 8 %, 20-29 – 21 %, 10-19 лет – 16 %. С каждым более молодым поколением число положительных ответов по этой графе увеличивается. В графе «не владеют» нагайбакским языком в Остроленке были отмечены положительные ответы во всех возрастных категориях кроме старше шестидесяти лет. При этом в возрастной группе 50-59 лет отмечено 3,5 % опрошенных, 40-49 – 3 %, 30-39 – 3,5 %, 20-29 – 16,5 %, 10-19 – 29 %. Здесь налицо резкое увеличение процента не владеющих нагайбакским языком среди молодого поколения.

Вероятнее всего данные по возрастным группам 20-29 и 10-19 лет – 16,5 и 29 % соответственно несколько завышены. Реальная языковая ситуация в Остроленке такова, что молодёжь общается со старшим поколением на нагайбакском языке.

В целом старшее поколение – от 60 лет и старше показало стопроцентное владение нагайбакским языком. Опрошенные в возрастной категории 50-59 лет в подавляющем большинстве (82,5 %) владеют нагайбакским языком, однако небольшая доля либо испытывает затруднения (всего около 14 %), либо совершенно не владеют нагайбакским языком (3,5

%). Последний показатель представляется весьма сомнительным для данной возрастной категории. Возможно, что те три человека, которые дали положительный ответ по этой графе, назвавшись нагайбаками, при этом коренными остроленцами не являлись.

По возрастным категориям 40-49 и 30-39 лет в Остроленке прослеживается та же самая закономерность – высокий процент владеющих нагайбакским языком свободно (86 % и 62,5 % соответственно) и резкое снижение процента опрошенного населения у которого имеются различные степени затруднения во владении нагайбакским языком.

Совершенно иная ситуация по степени владения нагайбакским языком складывается в возрастных категориях 20-29 и 10-19 лет, сформировавшихся в постсоветское время. Здесь намечается тенденция к выравниванию процентного соотношения числа опрошенных по всем категориям ответов. В целом у респондентов этих возрастных категорий положительных ответов по графе «владеют свободно» гораздо меньше (34 % и 25,5 % соответственно) чем во всех остальных графах вместе взятых.

Всего в Остроленке свободно владеют нагайбакским языком 66,5 % из числа опрошенных нагайбаков, с некоторым затруднением – 12, с значительным затруднением – 4, понимающих, но не говорящих – 8,5, не владеющих родным языком – 9 %. Повторим, что по наблюдениям число «не владеющих» родным языком в Остроленке должно быть значительно меньше или вовсе отсутствовать. Степень владения родным (нагайбакским) языком у жителей Остроленки снижается с каждой более молодой возрастной группой.

В с. Фершампенуаз (Приложение Б, табл. 29.2) число нагайбаков, свободно владеющих родным языком, также, закономерно уменьшается с каждой более молодой возрастной группой. Самые высокие показатели по этой позиции у населения возрастных групп 70 и старше и 60-69 лет – 87 и 83 % соответственно. Несколько меньше и примерно одинаков этот показатель в возрастных группах 50-59 и 40-49 лет – 65 и 63 % соответственно.

Резкое снижение числа владеющих свободно нагайбакским языком среди опрошенных фершампенуазцев происходит в возрастных категориях 30-39 и 20-29 лет – 46 и 32 % соответственно. И, наконец, наименьший процент свободно владеющих родным языком мы обнаружили в возрастной группе 10-19 лет – 17 %.

Из всех опрошенных фершампенуазцев-нагайбаков «с некоторым затруднением» на родном языке говорит примерно одинаковое число опрошенных во всех возрастных категориях населения. Показатели здесь варьируются от 7,5 % в возрастной группе 40-49 (всего опрошено 140 человек) до 17,5 % в группе 20-29 лет (всего опрошено 109 человек).

Заметно меньше положительных ответов прозвучало по графе «со значительным затруднением» по всем возрастным группам. Самая старшая группа (70 и старше) – 0 %, 60-69 лет – 4 % из 108 опрошенных, 50-59 – 13 % из 128 опрошенных, 40-49 – 1,5 % из 140 опрошенных, 30-39 – 0 % из 93 опрошенных, 20-29 – 2 % из 109 опрошенных, 10-19 лет – 7,5 % из 105 опрошенных. Наибольший показатель в возрастных группах 50-59 и 10-19 лет – 13 и 7,5 % соответственно, наименьший – в группах 70 и старше и 30-39 лет – по 0 % в каждой.

Не дали ни одного положительного ответа по графе «понимают, но не говорят» респонденты в возрастных группах 70 и старше и 60-69 лет. Зато в последующих группах процент положительных ответов по этой графе увеличивается по мере омоложения опрошенных. Закономерность здесь выражена следующими цифрами: 50-59 – 12 %, 40-49 и 30-39 – по 18 %, 20-29 – 26,5 % и 10-19 лет – 22 %. Число не владеющих нагайбакским языком во всех возрастных группах от пятидесяти лет и старше практически равно нулю. В остальных группах оно также увеличивается по мере омоложения опрошенных: 40-49 – 10 %, 30-39 – 17 %, 20-29 – 22 % и 10-19 лет – 39,5 %.

Самая старшая возрастная группа – 70 и старше (91 человек) обнаружила следующие результаты: владеют свободно – 87, с некоторым

затруднением – 13 %. По остальным позициям в этой возрастной группе положительных ответов не было. В группе 60-69 (108 человек) свободно владеют родным языком – 83, с некоторым затруднением – 13 и со значительным затруднением – 4 %.

По остальным возрастным группам следующая картина: в группе 50-59 владеют свободно – 65, с различными степенями затруднения – 35 %, совсем не владеющих родным языком отмечено не было; в группе 40-49 свободно владеющих родным языком – 63, с различными степенями затруднения – 27, не владеющих родным языком – 10 %; в группе 30-39 владеют свободно родным языком – 46, с различными степенями затруднений – 37, не владеют – 17 %; в возрастной группе 20-29 свободно владеют родным языком – 32, со значительными степенями затруднений – 46, не владеют – 22 %; в возрастной группе 10-19 владеют свободно родным языком – 17, со значительными степенями затруднений – 43,5, не владеют – 39,5 % из числа опрошенных.

Всего в Фершампенуазе свободно владеют родным языком – 55, с некоторым затруднением – 13, со значительным затруднением – 4,5, понимают, но не говорят – 14,5, не владеют – 13 %. Таким образом, в Фершампенуазе по сравнению с Остроленкой число свободно владеющих родным языком среди нагайбаков заметно меньше, но увеличивается число говорящих на родном языке с различными степенями затруднения или совсем не говорящих на родном языке заметно выше.

В с. Париж (Приложение Б, табл. 29.3), как и в двух предыдущих населённых пунктах, наибольший процент свободно владеющих родным языком отражён в самой старшей возрастной группе «70 и старше» – 100 %. Стабильно высокая доля свободно владеющих родным языком среди парижан демонстрируют респонденты в возрастных категориях 60-69 – 99 %, 50-59 – 97 %, 40-49 – 92,5 % и 30-39 лет – 93 %. Заметно более низкий процент свободно владеющих родным языком зафиксирован среди парижан в группе 20-29 – 60 %, и самый низкий показатель в группе 10-19 лет – 25,5 %.

С некоторым затруднением на родном языке в Париже говорят в возрастной группе 60-69 – 1 %, 50-59 – 3 %, 40-49 – 7,5 %, 30-39 – 7 %, 20-29 – 16,5 % и 10-19 лет – 44,5 %.

Со значительным затруднением общение на родном языке среди парижан зафиксировано только в возрастных группах 20-29 – 3,5 % и 10-19 лет – 5 %. В этих же возрастных группах Парижа нами были зафиксированы положительные ответы и по графе «понимают, но не говорят»: 16,5 и 10,5 % соответственно, а также по графе «не владеют»: 3,5 и 14,5 % соответственно.

Как видно из таблицы самое старшее поколение нагайбаков Парижа (70 и старше) владеет родным языком исключительно свободно. Группа 60-69 лет владеет родным языком также практически свободно, если одним ответом в пользу графы «с некоторым затруднением» можно пренебречь. Примерно такая же картина наблюдается и в возрастной группе 50-59 лет. Здесь фактически полное владение родным языком сомнению не подлежит, а двумя ответами в пользу той же графы «с некоторым затруднением» вполне можно пренебречь. И для этого существуют вполне веские основания.

По наблюдениям в с. Париж владение родным языком является всеобщим, а для старшего поколения общение на нагайбакском языке даже предпочтительно. В возрастной группе 40-49 лет число предпочитающих говорить на нагайбакском языке, также, высок, хотя немного ниже, чем у предшествующих возрастных групп, процент владеющих родным языком свободно – 92,5 %, и несколько выше показатель по графе «с некоторым затруднением» – 7,5 %. В возрастной группе 30-39 лет практически все респонденты владеют родным языком свободно и лишь 7 % отнесены в графу «с некоторым затруднением». В возрастных группах 20-29 и 10-19 лет появляются ответы по всем графам. У молодёжи 20-29 лет решительно преобладают ответы в пользу полного знания родного языка – всего 60 и различными степенями затруднения 36,5, а также не владения – 3,5 %. В группе 10-19 лет о свободном владении родного языка положительно

ответили 25,5 % опрошенных, о различных степенях затруднения сообщили 60 % и, наконец, 14,5 % опрошенных в этой возрастной категории сообщили о не владении родным языком.

Также имеются основания усомниться в искренности этих ответов. Хотя, если учитывать сезонный фактор, то можно допустить, что в селе находились школьники, прибывшие на летние каникулы из других регионов, и возможно, действительно не владеющих нагайбакским языком. Таким образом, всего по с. Париж имеются следующие результаты: из числа опрошенных респондентов владеют свободно родным языком – 77,5, с некоторым затруднением – 13,5, со значительным затруднением – 1, понимают, но не говорят – 4,5, не владеют – 3,5 %.

Если сравнить результаты по исследованным трём населённым пунктам, то представляется следующая картина. Наибольший процент опрошенного населения свободно владеет родным языком в Париже – 77,5. На втором месте нагайбаки-остроленцы – 66,5, на третьем – нагайбаки-фершампенуазцы – 55,0 %.

Наибольший процент нагайбакского населения, имеющего некоторые трудности в общении на родном языке, из числа опрошенного населения зафиксировано в Фершампенуазе – 32, затем в Остроленке – 24,5, и, меньше всего в Париже – 19 %. По числу не владеющих родным языком закономерность та же самая: в Фершампенуазе – 13, Остроленке – 9, и Париже – 3,5 %.

Эта картина, также, отражает и общую тенденцию по степени владения родным языком среди нагайбаков исследуемого нами района. Стоит отметить бросающуюся в глаза тенденцию к уменьшению функционирования нагайбакского языка в молодых возрастных группах. Представители нагайбакской молодёжи, отдавая предпочтение русскому языку в общении друг с другом, при этом сохраняют нагайбакскую идентичность.

Характерно, что при уменьшении функционирования нагайбакского

языка, уменьшается также частота использования в качестве самоназвания этнонима «керэшеннэр» и увеличивается – «нагайбаки». Уменьшение сферы функционирования или утрата языка не приводит к изменению этнического самосознания. Снижение роли родного языка в общении с соплеменниками особенно характерно для нагайбаков Фершампенуаза. Не владеющих нагайбакским языком среди молодёжи в возрастной группе 20-29 здесь отмечено 22, а в 10-19 – 39,5 %. Респонденты, не владеющие родным языком отмечены также в категориях 30-39 и 40-49 лет по 17 и 10 % соответственно, что намного выше чем в Остроленке и Париже.

Среди старшего поколения отмечают такие показатели как владение родным языком с некоторым затруднением среди респондентов возрастной группы 70 и старше и 60-69 – по 13 % в каждой, в группе 60-69 лет 4 % респондентов ответили положительно в графе о владении родным языком со значительным затруднением.

Несколько лучше обстоит со знанием родного языка в Остроленке. Здесь показатели выше, чем в Фершампенуазе, но несколько ниже парижских. Более высокие по сравнению с Фершампенуазом показатели связаны с тем, что в Остроленке нагайбаки составляют подавляющее большинство населения. Жители Парижа по степени владения родным языком имеют самые высокие показатели. Это связано с тем, что в Париже, как отмечалось, проживают почти исключительно одни нагайбаки. Поэтому Париж представил значительно более высокий процент свободного владения нагайбакским языком среди возрастных групп младшего и среднего поколений.

По всем трём населённым пунктам свободно владеют нагайбакским языком: среди старшего – 93, среднего – 81 и младшего поколения – 45,2 %. С некоторым затруднением: старшее – 4,6, среднее – 6,6 и младшее поколение – 19,1 %. Со значительными затруднениями: старшее – 1,3, среднее – 3,7 и младшее – 4,3 %. Понимают, но не говорят: старшее – 0, среднее – 1,2 и

младшее – 15,4 %. Не владеют: старшее – 0, среднее – 2,7 и младшее – 16,1 %. Видна очевидная тенденция уменьшения области функционирования нагайбакского языка с каждой более молодой возрастной группой.

3.4 Религиозная культура нагайбаков XX – начала XXI в.¹

После целого ряда мероприятий, проводимых Русской Православной Церковью во второй половине XIX – начале XX вв. по укреплению своих позиций среди крещёных инородцев, религиозное сознание нагайбаков к началу 1920-х гг. становится весьма устойчивым. Даже, несмотря на то, что религиозный фактор как идентификационный признак, утрачивает то значение, какое имел у предков нагайбаков в Восточном Закамье, он продолжает играть маркирующую роль, но уже как один из признаков этнокультурных. После того как нагайбаки услышали проповедь на родном языке и сами научились петь псалмы и читать молитвы, православное христианство в сознании народа становится частью всей его культуры. Такими нагайбаки вошли в новое политическое и культурное пространство, открывшееся в конце 1920-х – начале 1930-х гг.

История религиозного развития нагайбаков в период с 1930-х по 1990-е гг. проходила сложный и драматичный путь. С самого начала этого периода православно-христианская культура нагайбаков находилась под влиянием тех же процессов, которые осуществлялись государством в отношении всех религиозных конфессий существовавших в стране.

Как и везде, за короткий срок все церкви Нагайбакского района были ликвидированы. В 1939 г. была демонтирована церковь в п. Астафьевском, а из её брёвен построен зерноток². Со слов очевидцев событий уроженка с. Кассель Светлана Ивановна Вдовина (1951 г.р.) передаёт: «Гуреев Григорий Иванович (1923 г.р.) рассказывал, что разобрали церковь в 1939 г., но она уже

¹ Исследование выполнено при финансовой поддержке РГНФ в рамках научно-исследовательского проекта РГНФ «Нагайбаки: комплексное исследование истории и культуры», проект № 05-01-85122 а/у

² Вдовина С.И. Там же. С. 35.

не работала, и детей крестили в церкви с. Куликовка.

Бидянова Татьяна (1914-2008) говорила, что церковь была самой большой в округе. Больше Кассельской и Куликовской. Батюшки в нашем селе не было, а служил несколько дней в неделю приезжий.

Аитова (Канаева) Елизавета Петровна (1924 г.р.) рассказывала, что родилась и выросла в Остроленке, а в Астафьевку переехала в 1947 г., выйдя замуж. Церкви в Астафьевке уже не было. Я работала на зернотоку, построенном из церковных брёвен. У моей дочери Павловой Юлии Фёдоровны, живущей в п. Нагайбакском, есть икона из иконостаса Астафьевской церкви».

В п. Кассель, по сообщениям информаторов С.И. Вдовиной, служба в храме была прекращена после ареста в 1930 г. священнослужителя – отца Иосифа Архипова. Старожилы села рассказывали, что когда закрывали церковь, батюшка раздавал иконы девочкам, несшим клиросное служение в церкви со словами «сохраните иконы до открытия храма». После закрытия церкви иконы разобрали по домам.

Арапова Татьяна Тихоновна (1891-1975) сообщала, что не все одинаково с ними обращались. Например, некто Степан из икон делал табуретки, в некоторых семьях в голодные годы образа увозили в соседние сёла и меняли на еду. Слышала, также, что некоторые топили ими печи.

Сама С.И. Вдовина сообщает, что у её матери были церковные книги, которые после смерти она велела пустить по реке, чтобы сохранить от неизбежного глумления.

У Минеевой (Танаевой) Ульяны Трофимовны (1930-2005) находилась икона Казанской Божьей Матери (360x315x30 мм). С ней жители села ходили крестным ходом на ежегодное паломничество в Верхнеуральский район на оз. Пустое. Икона считалась чудотворной и обновлялась в 1985-1987 гг.

Чудесное обновление икон в с. Кассель наблюдалось во время Великой Отечественной войны. Тихонова (Арапова) Акулина Егоровна (1925 г.р.)

говорила, что её мама и ещё несколько человек ходили из дома в дом с иконами и молитвами. Народ обновление воспринял как знак будущей победы над фашистами.

Ишимова Евдокия Никитична – первая учительница и первая грамотная женщина в Касселе сообщала, что пыталась спрятать, сохранить иконы. Одна из них хранится в доме её внука – Руслана. Также она сообщала, что во время войны много икон увезли в Верхнеуральский район. За одну икону давали мешок муки или мешок картошки.

Окончательно кассельский храм был разрушен в 1955 г. Со слов Ишмаметьевой (Танаевой) Агафьи Ивановны (1898-1967) многие годы в храме было зернохранилище. Разрушили церковь с тем, чтобы рядом построить клуб.

Остроленские информаторы С.И. Вдовиной Юскина (Савельева) Любовь Александровна (1928 г.р.) и Аитова (Канаева) Елизавета Сергеевна (1924 г.р.) сообщали, что церковь в их селе закрыли в 1932 г., переоборудовав здание под зернохранилище.

Аитова Е.С.: «В 1938 г. снесли верхние этажи церкви. Во дворе храма похоронены батюшка с матушкой, их имён не знаю. До 1945-1946 гг. жители села на Троицу собирались на их могилке». Церковные иконы были сложены в здании церковной сторожки.

Юскина Л.А.: «Как-то папа, работавший там кладовщиком, приходит домой и рассказывает маме, что дети выносят иконы и устанавливают как мишени для стрельбы. Самую большую икону Иоанна Крестителя соседи попросили для изготовления крышки для бочки. Мать велела принести икону домой, после чего её отмыли и установили дома. Икону носили на крестные ходы».

В с. Париж информаторы С.И. Вдовиной сообщали, что были очевидцами закрытия церкви, произошедшего не ранее 1931 и не позднее 1933 гг. Здание церкви простояло до 1975 г. и было снесено в связи со

строительством Дома Культуры.

Вдовина Ефимия Гавриловна (1924-2003): «Когда стаскивали крест с церкви, то он упал с таким грохотом, что, казалось, сама земля застонала. После закрытия церкви для молитв собирались у Романовой Федоры Ивановны. После войны – у Романовой Вассы Михайловны. Каждый год в селе кто-нибудь строил новый дом и собирал на Пасху народ для молитвы на Тайную Вечерю. Если строились два дома в течение года, то второе богослужение устраивалось на Рождество».

Ирмикеева Мария Ивановна (1929 г.р.): «Церковь была огорожена забором. Внизу красный кирпич, а сверху литое железо. Здание ломали под руководством Андрея по прозвищу Кугэрей¹. При сносе церкви он сломал себе руку и ногу, и народ воспринял это как Божье наказание. Когда снимали крест, то задействовали четыре трактора, поскольку они ломались один за другим».

Иванов Фёдор Иванович (1923 г.р.): «Когда ломали церковь, я учился в первом классе. Мы смотрели из окон школы, как с церкви снимали крест и колокола. Крест сразу снять не смогли, поэтому его ещё целую неделю подпиливали, после чего стащили тракторами. Когда снимали колокол, то один аркан оборвался, и колокол с грохотом упал на землю и треснул. Он ещё долго лежал около пожарной части села, а потом куда-то исчез. Кресты, которые снимали с церкви, ставили на кладбище. Один крест на могиле Киртянова Константина Алексеевича, который проработал в селе 37 лет учителем. Второй крест на могиле кузнеца Короткова.

Церковь Архистратига Михаила и всех бесплотных сил в Фершампенуазе была разобрана не позднее 1932 г. Информатор С.И. Вдовиной – житель села, Прокопьев Николай Михайлович (1914-2005) вспоминал: «Ломали церковь мы – ученики Школы комсомольской молодёжи (ШКМ). На четырёх быках стащили крест, сорвали колокольню. Я спрятал

¹ Кугэрей (нагайб. – голубь).

крест в зарослях полыни, ночью бабушка его забрала и спрятала. В 1932 г. умер мой дедушка В.Г. Прокопьев. На его могилу и поставили крест. Позже ШКМ перевели в Остроленку, мы и там снимали кресты и выкинули иконы из храма».

Гуреева Варвара Андреевна (1912-2004): «Церковь стояла на месте здания УПК¹. Престольный праздник села 21 ноября».

Донбаева Клавдия Михайловна (1928 г.р.): «Из брёвен церкви построили общежитие на три семьи по ул. Механизаторов».

Васильева Клавдия Александровна (1921 г.р.): «Перед Пасхой постель не стелили с тем, чтобы утром не убирать, так как в праздник не работали. В Пасху во всех сёлах ставили качели, катали яички, детишки ходили из дома в дом, славили Христа и собирали яйца. У меня бабушки и дедушка на праздники в Рождество и Пасху дома пели псалмы, которые я помню и могу исполнить».

Ишменева (Маметьева) Нина Константиновна (1938 г.р.): «Мой отец Маметьев Константин Васильевич, по его рассказам, учился в ШКМ. Он рассказывал, как они снимали кресты, выбрасывали иконы из храма. Узнав об этих бесчинствах, дед Василий выгнал моего отца из дома, и папе пришлось неделю жить у дяди – Игошева Петра. Моя бабушка Маметьева (Питеева) Феодосия Ивановна (умерла в 1951 г.) была в храме певчей. В церковные праздники мы её часто просили спеть. Стоило ей запеть, к ней всегда присоединялась мама. В два голоса псалмы звучали очень красиво. По рассказам моей мамы, под большие праздники в доме никогда не стелили постель. Рано утром, часа в четыре шли к церкви, ели только после службы. Колокол после снятия с храма повесили в пожарной части, а куда потом оттуда дели, не знаю».

Из воспоминаний С.И. Вдовиной: «После разрушения храмов произошёл разрыв с прошлым. Это, несомненно, принесло с собой нечто

¹ УПК – Учебно-производственный комбинат.

большее чем новую власть – сомнение, замешательство, потерю веры в себя и душевной опоры. Через всю веру нагайбаков красной нитью проходит выражение «Сабыр бул, сабыр ит»¹ (Будь терпимым, наберись терпения). Моя бабушка, впрочем, как и многие нагайбакские женщины, чуть что – молилась: «Бәрук Көдай ташламасын» (Лишь бы Создатель не бросил) или «Көдайның, биргәнен яракташ, алганында да тузь» (Уж коль была тебе в радость милость Божья, так терпи и в час испытаний). Будучи ревнителями христианской веры, нагайбаки не завязывали родственных отношений ни с казахами, ни с башкирами. Нагайбаки – этнос со своим национальным самосознанием. Причиной этому, вероятно был полувоенный образ жизни, державший их всегда на расстоянии от других народов России, традиционно исповедовавших как ислам, так и православие»².

Свидетельства очевидцев событий начала 1930-х гг. демонстрируют процесс смены государственной идеологии на судьбах конкретных людей – жителей конкретных сёл. Новое поколение – молодёжь 1930-х гг., вернее её коммунистическо-комсомольский авангард решительно уничтожала религиозную культуру как пережиток прошлого. Жители старшего поколения 1930-х гг. воспринимали это как великую драму. Открытого социального конфликта между поколениями не произошло в силу того, что этому не позволила развиваться государственная репрессивная машина. Прежнюю религиозную культуру, как могли, сохраняли в отдельных семьях. Люди, рождённые в 1920–1930-х гг. воспитывались уже в соответствии с советской государственной идеологией. К 1960-м гг. их становится большинство, а в 1970–1980-х гг. они достигают зрелого возраста, определяя общий культурный и идеологический уровень нагайбакского общества. В период полевых исследований автора диссертации (1998–2015 гг.) эта часть населения относилась к категории самой старшей возрастной группы – 70 лет и выше.

¹ Здесь и далее авторская орфография сохранена.

² Там же. С. 62.

Религиозная культура и самосознание нагайбаков не исчезли, но продолжали долгое время сохраняться в латентном состоянии. И лишь с конца 1980-х – начала 1990-х гг. у них, как и у населения всей страны, стал наблюдаться процесс религиозного возрождения.

Долгое время проявлять публично свою религиозную идентичность принято не было. Каким было соотношение верующей и атеистической части населения до начала 1990-х гг. никаких сведений нет, и такой статистики в СССР не велось. По сравнению с городским населением село всегда было более консервативным и продолжало сохранять традиции религиозной культуры в некоторых моментах общественно-семейной жизни. Одним из надёжных индикаторов религиозного самосознания являются предпочтения при выборе брачного партнёра. Известно, что в случаях создания межэтнических браков единая религиозная принадлежность будущих супругов часто оказывается более существенной, чем этническая близость. По результатам анкетирований (см. ниже), видно, что из всех вариантов межэтнических браков, союзы с единоверцами (в основном русскими) у нагайбаков заметно преобладают. В пользу этого свидетельствуют и материалы похозяйственных книг с. Фершампенуаз и Остроленка, изученные за период с 1930-х по 1980-е гг.

Если социальный статус нагайбаков как казаков совершенно утратил значимость уже во второй половине 1920-х гг., а в нынешнее время память о казачьем прошлом проявляется лишь в рамках общественной деятельности и фольклорно-этнографических коллективов, то в отношении религиозного состояния исследуемой группы дело обстояло несколько иначе.

С 1993 г. в районе начала работу инициативная группа по строительству православного храма в с. Фершампенуаз. После того как предложение членов группы было поддержано руководством района, землю для храма выделили в центре села, примерно на том же месте где был прежний. В 1995 г. была начата подготовка котлована под фундамент и освящение места закладки

храма.

В процессе строительства была произведена корректировка высоты сооружения. В силу финансовых и технических возможностей вместо запроектированных 34 м было решено возводить 18 м¹. Конструкция храма крестово-купольная характерная для византийско-русской традиции. Кроме центрального купола имеется ещё один – над колокольней, пристроенной в северо-западном углу храма. Оба купола полусферические, покрыты нитрит-титановыми пластинками.

Строительство церкви во имя Покрова Пресвятой Богородицы в с. Фершампенуаз было завершено в 2001 г. Поскольку на сегодняшний день она является единственным православным храмом в районе, её посещают не только местные прихожане, но и верующая часть населения из других сёл. Немало в их числе и нагайбаков.

Результаты исследования по религиозному состоянию нагайбаков в 2005 – 2006 гг. представлены в трёх таблицах с учётом гендерного разделения (Приложение Б, табл. 31.1, табл. 31.2 и табл. 31.3). В с. Остроленка (Приложение Б, табл. 31.1) доля атеистов выше в старших возрастных группах, как среди мужчин, так и среди женщин. У мужчин атеистов по убывающей в возрастной группе 70 и старше – 39 %, 40-49 – 31 %, 30-39 – 30 %, 20-29 – 27 %, 50-59 – 25 %, 60-69 – 22 % и 10-19 лет – 19 % (Приложение Б, табл. 31.1).

У женщин по убывающей: в возрастной группе 40-49 – 24 %, 50-59 – 19 %, 70 и старше – 18 %, 30-39 – 17 %, 60-69 – 15 %, 10-19 – 9,5 % и 20-29 лет – 7 %. В среднем атеистами себя назвало из мужчин – 28, из женщин – 21 %.

Назвало себя православными абсолютное большинство респондентов по всем возрастным категориям, как мужчины, так и женщины. У мужчин по всем возрастным группам показатели примерно равные – от 60 до 66 % положительных ответов. При этом молодёжь до 39 лет и среднее звено – 50-

¹ Вдовина С.И. С. 59-60.

59 лет дали наибольший процент положительных ответов – 65-66 %. Меньше всего – 60 % в возрастной группе 40-49 и по 61 % в группах 60-69 и 70 лет и старше. В среднем православными назвало себя 63,5 % мужчин-остроленцев.

У женщин доля православных оказалась заметно выше, чем у мужчин. Здесь число положительных ответов – от 71,5 до 86,5 %. Чаще всего православными себя считают женщины возрастных групп 10-19 – 86,5 %, 20-29 – 84 %, 70 и старше – 82 %. В средних возрастных группах у женщин доля православных ниже: в возрастной группе 30-39 – 75,5 %, 40-49 – 71,5 %, 50-59 – 76 % и 60-69 лет – 73 %. Средняя доля православных среди опрошенных женщин составляет 78,5 %, а среди мужчин и женщин вместе – 71,5 %. Число колеблющихся по всем возрастным группам, как у мужчин, так и у женщин невелико. У мужчин в среднем колеблющихся 8,5 %.

По возрастным группам у остроленцев результаты следующие: в возрастной группе 10-19 – 16 %, 20-29 – 8 %, 30-39 – 5 %, 40-49 – 9 %, 50-59 – 9 %, 60-69 – 17 %, 70 лет и выше колеблющихся зафиксировано не было.

В с. Фершампенуаз (табл. 31.2) из 341 опрошенного мужчины атеистами назвали себя 88 (26 %), православными – 191 (56 %), колеблющимися – 62 человека (18 %). При этом наибольшая доля атеистов отмечена в средних и старших возрастных группах: 30-39 – 32,5 %, 40-49 – 25,5 %, 50-59 – 36 %, 60-69 – 39 % и 70 лет и старше – 35 %.

Число православных среди мужчин заметно больше, чем атеистов по всем возрастным группам. Однако по этому показателю была обнаружена противоположная закономерность. Доля верующей части мужского населения в Фершампенуазе увеличивается в младших возрастных группах. В группе 10-19 – 64,5 % и 20-29 лет – 74,5 %. Наименьшее число православных отмечается в средних возрастных группах: 40-49 – 44 % и 50-59 лет – 42 %. В старших возрастных группах православными себя назвали: 60-69 – 50 % и 70 лет и старше – 56 %.

Среди, так называемых, «колеблющихся» наибольший процент отмечен

в средних возрастных и одной младшей группах: 40-49 – 30,5 %, 10-19 – 27 % и 50-59 лет – 22 %. Значительно меньшая доля опрошенных мужчин Фершампенуаза отнесли себя к категории колеблющихся в старших возрастных и одной младшей группах: 20-29 – 9,5 %, 60-69 – 11 % и 70 лет и старше – 9 %.

Из 451 опрошенной женщины Фершампенуаза атеистами себя назвали 74 (16,5 %), православными – 318 (70,5 %) и колеблющимися – 59 человек (13 %). При этом женщины-атеистки в процентном отношении распределены примерно одинаково по всем возрастным группам: 10-19 – 17,5 %, 20-29 – 16,5 %, 30-39 – 12 %, 40-49 – 16 %, 50-59 – 16,5 %, 60-69 – 19,5 % и 70 лет и старше – 17,5 %.

Женщины, назвавшие себя православными, численно заметно преобладают над теми, кто назвал себя атеистами. Здесь, также как и в случае с «атеистами», процентное соотношение было обнаружено примерно одинаковым по всем возрастным группам: 10-19 – 43 (75,5 %), 20-29 – 39 (72 %), 30-39 – 39 (78 %), 40-49 – 56 (69 %), 50-59 – 46 (63 %), 60-69 – 44 (61 %), и 70 лет и старше – 44 человека (77 %).

Число колеблющихся среди женщин Фершампенуаза, также как и среди фершампенуазцев-мужчин, – невелико, и даже несколько ниже. В возрастной группе 10-19 – четыре (7 %), 20-29 – шесть (11,5 %), 30-39 – пять (10 %), 40-49 – 12 (15 %), 50-59 – 15 (20,5 %), 60-69 – 14 (19,5 %) и 70 лет и старше – три человека (5,5 %).

Таким образом, в с. Фершампенуаз атеистов среди мужчин заметно больше, чем атеистов среди женщин (26 и 16,5 % соответственно), и, наоборот, женщин православных намного больше чем верующих мужчин (70,5 и 56 % соответственно). Доля колеблющихся среди мужчин и женщин составляет 18 и 13 % соответственно.

В с. Париж (Приложение Б, табл. 31.3) из 276 опрошенных мужчин атеистами себя назвали 167 (60,5 %), православными – 101 (36,5 %) и

колеблющимися – восемь человек (3 %). Большой процент атеистов среди парижан-мужчин характерен практически для всех возрастных групп: 10-19 – 16 (34,5 %), 20-29 – 27 (75 %), 30-39 – 18 (51,5 %), 40-49 – 47 (72,5 %), 50-59 – 22 (68,5 %), 60-69 – 17 (53 %) и 70 лет и старше – 20 человек (66,5 %).

Больше всего атеистов оказалось в возрастных группах 20-29 и 40-49, меньше всего – в группе 10-19 лет. Среди мужчин-парижан, назвавших себя православными больше всего оказалось представителей самой младшей возрастной группы, а меньше всего православных оказалось в самой старшей возрастной группе. Таким образом, распределение респондентов по возрастным группам в этом пункте выглядит следующим порядком: 10-19 – 30 (65,5 %), 20-29 – девять (25 %), 30-39 – 17 (48,5 %), 40-49 – 18 (27,5 %), 50-59 – девять (28 %), 60-69 – 14 (43,5 %), 70 лет старше – четыре человека (13,5 %).

Так называемых «колеблющихся» из числа мужчин-парижан оказалось зафиксировано всего восемь человек и только в старших возрастных группах: в группе 50-59 – один (3,5 %), 60-69 – один (3,5 %), 70 лет и старше – шесть человек (20 %). Таким образом, больше всего мужчин-парижан атеистов в возрастных группах 40-49 и 20-29 (72,5 и 75 % соответственно), а православных больше всего в группе 10-19 лет (65,5 %).

Женщины-парижанки в своих ответах обнаружили бóльшую религиозность по сравнению с мужчинами своего села. Атеистами себя назвали: в возрастной группе 10-19 – 30 (29,5 %), 20-29 – 16 (28,5 %), 30-39 – 25 (38 %), 40-49 – 30 (41 %), 50-59 (46 %), 60-69 – 37 (41,5 %), 70 лет и старше – 19 человек (38 %).

Православными из числа женщин в с. Париж назвало себя следующее число респондентов по возрастным группам: 10-19 – 72 (70,5 %), 20-29 – 40 (71,5 %), 30-39 – 41 (62 %), 40-49 – 43 (59 %), 50-59 – 21 (54 %), 60-69 – 51 (57,5 %), 70 лет и старше – 29 человек (58 %). У женщин с. Париж меньше, по сравнению с односельчанами мужского пола, и, так называемых,

«колеблющихся». Последние были отмечены только в самых старших возрастных группах: 60-69 – один (1 %) и 70 лет и старше – два человека (4 %).

В целом современное религиозное состояние нагайбаков обнаруживает следующие закономерности. В с. Остроленка и Фершампенуаз среди лиц старшего поколения (60 лет и выше) число верующих преобладает над атеистами. Вместе с тем следует отметить, что немалое число респондентов из этой возрастной категории назвали себя атеистами. Если учесть, что они были рождены 1920–1930-е гг. и становление их происходило в 1950–1960-е гг., то высокая доля людей с атеистическим мировоззрением вполне понятен.

Ещё больший процент людей с атеистическими убеждениями в старшей возрастной категории был зафиксирован в Париже. Здесь число атеистов значительно преобладает над верующими и колеблющимися вместе взятыми. По половому признаку среди верующей части населения во всех трёх посёлках преобладают женщины.

В Остроленке верующими себя назвали 63,5 мужчин и 78,5 % женщин по всем возрастным группам. В Фершампенуазе верующими назвали 56 % из всех опрошенных нами мужчин и 70,5 % респондентов из числа женщин. В Париже соответственно 36,5 и 62,5 %.

По всем трём населённым пунктам относительное число атеистов распределяется следующим образом в соответствии с возрастными группами: старшая – 35,8, средняя – 35,3 и младшая – 33,5 %. Православных: старшая – 56,8, средняя – 44 и младшая – 62,8 %. Колеблющихся: старшая – 7,4, средняя – 20,7 и младшая – 3,7 %.

Во всех трёх сёлах среднее и молодое поколение гораздо чаще называет себя православными, нежели представители старших возрастных групп. Данный феномен следует объяснять как случай регенерации культурных черт этноса. Нельзя не учитывать и такой фактор как повсеместное увлечение молодёжью религией и сопутствующей этому атрибутикой. Скорее всего, что

атеистические воззрения людей старшего поколения являются более искренними, чем религиозность значительной части молодёжи. В этом смысле религиозная ситуация у нагайбаков проявляет ту же симптоматику, что и у остального населения России.

Уже отмечалось, что одним из индикаторов религиозной идентичности нагайбаков являются предпочтения в выборе брачного партнёра. Соседство нагайбаков с русскими и казахами некоторым образом отразилось и на этническом составе супружеских пар. В середине XIX в. исследователями отмечалась следующая ситуация: нагайбаки, осознавая собственную религиозную и сословную принадлежность, не считали казахов и башкир за равных себе, а к русским относились с уважением. Однако, русские, считая нагайбаков «инородцами», относились к последним с некоторым высокомерием¹. Такое взаимное выталкивание привело к тому, что для нагайбаков в большой степени была характерна эндогамия. Даже в XX в., когда часть этноидентификационных черт была утрачена, эндогамия у нагайбаков в основном сохранялась.

Несмотря на это, у нагайбаков имеются случаи межэтнических браков. По анкетным данным случаи подобных брачных связей в исследованных населённых пунктах имеют разное число. Наибольшее количество таких браков отмечено в с. Фершампенуаз (Приложение Б, табл. 32.2), где число представителей других этносов составляет более 50 %. По данным переписи населения 2010 г. в Фершампенуазе кроме нагайбаков, насчитывавших 1398 человек, наиболее многочисленными являлись русские – 2141, казахи – 294, мордва – 49, украинцы и башкиры – по 38 человек².

Как видно из таблицы, подавляющее большинство нагайбаков предпочитает создавать брачную пару с представителем своего этноса. На втором месте по числу брачных предпочтений нагайбаков находятся русские.

¹ Бектеева Е.А. Там же. С. 179-180.

² Национальный состав населения Российской Федерации.

При этом мужчины-нагайбаки чаще женятся на русских, чем женщины-нагайбачки выходят замуж за русских. Остальные этносы (мордва, татары, казахи, украинцы, башкиры и др.) в брачных парах с нагайбаками представлены единично.

В с. Остроленка (Приложение Б, табл. 32.1) была опрошена 381 супружеская пара. Из них подавляющее большинство – 282 являются моноэтническими, т.е. оба супруга назвались нагайбаками. На втором месте по частоте оказались смешанные русско-нагайбакские семьи – 81 пара. В этих парах обнаружена следующая закономерность – в 54 случаях супруга являлась русской, а муж – нагайбаком, и в 27 случаях супруга являлась нагайбачкой, а муж – русским.

В Остроленке мужчины-нагайбаки чаще женятся на русских женщинах, чем русские мужчины женятся на нагайбачках. Распространённость русско-нагайбакских брачных союзов объясняется тем, что русские в Остроленке являются вторыми по численности после нагайбаков и первыми по численности в Нагайбакском районе.

Далее по числу смешанных браков в Остроленке следуют нагайбакско-татарские семьи – 13 супружеских пар. В семи случаях женщины-татарки являлись жёнами мужчин-нагайбаков, и в шести случаях наоборот – женщины-нагайбачки были жёнами мужчин-татар. Из других вариантов смешанных браков в Остроленке нами были отмечены единично следующие: нагайбак – башкирка, нагайбак – мордовка, нагайбак – марийка, казах – нагайбачка, эстонец – нагайбачка.

В Фершампенуазе было опрошено 499 супружеских пар, в составе которых обязательно присутствуют нагайбаки. Из них, так же как и в Остроленке, подавляющее большинство – браки моноэтнические, в которых оба супруга нагайбаки – 307 пар. На втором месте, так же как и в Остроленке, нагайбакско-русские браки – 165 пар. Заметно, что в процентном отношении число смешанных нагайбакско-русских брачных союзов по отношению к

моноэтническим нагайбакским семьям в Фершампенуазе больше, чем в Остроленке. Это объясняется тем, что в Фершампенуазе русское население является преобладающим и степень сближения нагайбаков Фершампенуаза с русскими гораздо больше чем в Остроленке или Париже (Приложение Б, табл. 32.3).

Мужчины-нагайбаки с. Фершампенуаз чаще женятся на русских женщинах, чем их односельчане – мужчины-русские на женщинах-нагайбачках. Брачных пар «нагайбак – русская» отмечено 93, а «русский – нагайбачка» – 72 случая.

На третьем месте по частоте брачных пар в Фершампенуазе, так же как и в Остроленке, были зафиксированы нагайбакско-татарские семьи – 10 случаев. Брачная пара «нагайбак – татарка» отмечена в четырёх, а «татарин – нагайбачка» в шести семьях. Далее по числу межэтнических браков отмечены нагайбакско-казахские союзы. Всего их насчитывалось шесть, которые разделены поровну между парами: «нагайбак – казашка» и «казак – нагайбачка».

Межэтнические брачные пары в Фершампенуазе между нагайбаками, русскими и казахами наиболее многочисленны, поскольку эти три этноса являются наиболее представительными в районе. С русскими нагайбаков сближает общность религии, исторической судьбы и многим аспектам культуры и быта. С казахами нагайбаков сближает, прежде всего, языковое родство, а также, некоторые особенности материальной культуры, имеющие тюркские корни.

В Нагайбакском районе имеется, хотя и небольшая по численности, но довольно заметная, особенно в пгт Южном и с. Фершампенуаз, группа мордвы. В Фершампенуазе было отмечено четыре случая нагайбакско-мордовских браков. Во всех случаях это муж – нагайбак и жена – мордовка. В Фершампенуазе зафиксировано ещё два брачных союза «башкир – нагайбачка» и по одному: «нагайбак – украинка», «нагайбак – эстонка»,

«нагайбак – таджичка», «нагайбачка – удмурт» и «нагайбачка – поляк».

В с. Париж из 327 опрошенных супружеских пар 266 оказались моноэтническими нагайбакскими. Париж, как отмечалось, является наиболее моноэтническим нагайбакским населённым пунктом как из числа исследуемых, так и вообще в целом по Нагайбакскому району. Из смешанных брачных пар закономерно преобладают нагайбакско-русские союзы – 49 пар, среди которых 20 «нагайбак – русская» и 29 пар «русский – нагайбачка». В Париже русские мужчины чаще женятся на нагайбачках, чем на нагайбаки на русских женщинах, в отличие от Остроленки и Фершампенуаза.

По соседству с Парижем имеется один казахский, хотя и со смешанным этническим составом, населённый пункт – п. Кужебай и ряд других, где казахи представлены по нескольку семей в каждом. Присутствие казахов заметно и в Париже. Отмечено шесть нагайбакско-казахских семей в этом населённом пункте, из которых по три семьи – «нагайбак – казашка» и «казак – нагайбачка». Две семьи в Париже были отмечены как «украинец и нагайбачка» и по одной паре «еврей – нагайбачка», «таджик – нагайбачка», «башкир – нагайбачка» и «нагайбак – башкирка».

В целом среди нагайбаков трёх исследованных сёл из 1207 опрошенных супружеских пар большинство составляют браки моноэтнические (нагайбак – нагайбачка) – 70,8 %. Больше всего межэтнических браков нагайбакско-русских – 24,4 % от числа всех опрошенных супружеских пар. Браки с представителями других этносов района единичны.

Третий период исторического развития нагайбакских идентичностей, начавшийся с 1920-х гг. и продолжающийся по настоящее время, проходит под влиянием целого ряда политических, экономических, социальных и культурных реформ и событий в государстве. Особенно в этом процессе

важную роль сыграла политическая составляющая. Этот отрезок исторического времени, как и предыдущие два, начинается с масштабных государственных реформ. Последние, будучи призванными решать крупные стратегические задачи, затрагивают и принципиально меняют судьбу нагайбаков – идентичности, возникшей в своё время, также, в результате государственной деятельности.

Итогом политико-административных реформ и «национальной политики» советского государства явилось возникновение ряда идентичностей в рамках созданных национально-административных образований различного уровня. В случае с нагайбаками это укрепление, нарождавшегося к началу XX в., этнического самосознания и дальнейшее развитие идентификационных признаков у группы, сложившейся на территории бывшего Верхнеуральского уезда, с 1927 г. в границах Нагайбакского района Челябинской области.

Утрата прежних маркирующих нагайбакской идентичности сопровождалась развитием других. Современное состояние этнической культуры нагайбаков как комплекса маркирующих признаков группы обнаруживает следующие особенности:

Язык нагайбаков, являвшийся, наряду с материализованной культурой, главным маркирующим нагайбакской идентичности во второй половине XIX – начале XX вв., в начале XXI в. несколько утрачивает сферу функционирования, но при этом в сознании людей продолжает являться важным маркирующим признаком.

Конфессиональная принадлежность в настоящее время как идентификационный признак нагайбаков, находящихся в окружении русского большинства маркирующим может являться весьма относительно, однако в сознании населения отмечается как важнейшая.

Хозяйственная деятельность нагайбаков, пережив все этапы социалистического строительства и реформ 1990–2000-х гг., отличается

многоукладностью с большим сектором не сельскохозяйственной деятельности.

Современная строительная культура нагайбаков всё больше проявляет тенденцию сближения с архитектурой частного сектора городской застройки и неизбежно отдаляется от старых традиций той архитектуры, которая являлась одним из компонентов в наборе идентификационных признаков и сохраняла отдельные черты строительной культуры нагайбаков XIX в.

В настоящее время система питания нагайбаков является сложившимся оригинальным комплексом на основе взаимовлияния трёх этнокультурных компонентов в порядке убывания по мере воздействия – татарско-кряшенского, русского и казахского, и в сложившемся комплексе является одним из этноидентификационных признаков изучаемой нами группы.

На протяжении XX в. в культурно-языковой ситуации нагайбаков произошли заметные изменения, существенно преобразившие их этнокультурный облик. Те элементы, которые ещё в начале XX в., а в некоторых случаях и гораздо позже, являлись аутентичными и служили маркёрами нагайбакской идентичности к концу столетия полностью или почти полностью унифицировались с культурой окружающего населения.

На сегодняшний день среди главных этнических признаков, отмечаемых самими нагайбаками, являются – язык, религия, традиционная культура, хранящаяся в памяти народа, присутствие гордости за героическое казачье прошлое.

ГЛАВА IV

СОВРЕМЕННЫЕ ИДЕНТИЧНОСТИ НАГАЙБАКОВ: СТРУКТУРА, МЕХАНИЗМЫ И РЕЗУЛЬТАТЫ ТРАНСФОРМАЦИЙ

4.1 Политико-административные факторы в развитии идентичностей и социально-демографическая динамика нагайбаков

На протяжении всего XX в. не только в нашей стране, но и во многих других государствах мира шли процессы политического самоопределения народов, роста этнического самосознания. Часто это было связано с возникновением всевозможных «национальных движений». За сравнительно короткий исторический период значительно преобразовалась политическая карта мира. К концу XX в. развитие человечества пришло к тому, что едва ли не единственной субъектностью международного права стала гражданская (политическая) идентичность.

Становление многих государств и их административно-территориальных структур в XX в. сопровождалось формированием этнократических режимов. Нередко официальное представление о государственной идентичности выстраивается с ущемлением прав, так называемых «не титульных» этносов. В настоящее время наблюдаются многочисленные, порой драматические, случаи конфликтных ситуаций идентичностей – государственных и этнических.

Всё чаще звучит критика подобного исторического опыта самоопределений по этническому принципу¹. Однако следует отметить, что в ряде случаев, национально-территориальное устройство в государствах с очень неравномерным экономическим, общественным и культурным развитием населения оказало прогрессивное влияние. Благодаря политике коренизации кадров и государственному спонсированию этнической составляющей в различных сферах общественной жизни, в ряде национально-

¹ Чешко С.В. Кризис доктрины самоопределения. С. 8.

территориальных образований бывшего СССР, в том числе России, за прошедшее столетие уровень образования, политической и экономической активности так называемого «коренного населения» практически выровнялся с регионами, где преобладает русское население.

Изменения, произошедшие в политической, экономической и культурной жизни государства, с 1920-х гг. и до конца XX столетия оказали ощутимое воздействие на различные стороны жизнедеятельности населения. Многочисленные реформы практически всех сфер материального производства, духовной жизни, административно-территориального устройства оказали воздействие на этнокультурный облик народов, а практика «национального строительства» внесла существенные изменения в этнический облик страны.

С образованием союзных республик в составе СССР, а также автономных республик, областей и округов в составе РСФСР и других союзных республик возникает феномен титульной группы, имеющей среди остальных равных ей народов возможность обладания особыми правами в пределах политико-административных границ.

В иерархии различного уровня автономий в структуре СССР выделялись так называемые, национальные районы. Нагайбакский район возник в декабре 1927 г. (Приложение А, карта 4) после примерно годичного обсуждения вопросом населением шести нагайбакских посёлков бывшего Верхнеуральского уезда – Касселя, Остроленки, Фершампенуаза, Парижа, Требии и Астафьевки. К обсуждению, видимо, привлекались и жители ближайших русских и казахских селений¹. Самыми крупными населёнными пунктами с русским населением, вошедшими в декабре 1927 г. в состав Нагайбакского района, были казачьи посёлки, основанные в 1843 г. одновременно с нагайбакскими – Куликовка, чуть позже – Арси, а также, основанный в конце XIX в. – п. Александро-Невский. Наиболее крупными

¹ Маметьев А.М. Край Нагайбакский. С. 56.

казахскими селениями были п. Арасламбаевский, Копаловский и Кужебаевский (Приложение Б, табл. 13).

Судя по списку фамилий и имён первого избранного исполкома районного совета, в него входили нагайбаки, русские и казахи¹. Некоторые дебаты вызвал вопрос назначения административного центра района, в качестве которого было предложено три кандидатуры – крупнейшие поселения нагайбаков – Остроленка, Фершампенуаз и Париж. Выбор на Фершампенуаз выпал по соображениям топографии. Он является примерным географическим центром расселения нагайбаков этой группы². Таким образом, к концу 1928 г. нагайбаки обрели два важных идентификационных признака – отражение этнонима в официальном списке народов СССР и конкретное территориальное (политико-административное) воплощение этнической родины с названием соответствующим этнониму. На территории созданного Нагайбакского района оказалось более 70 % всех нагайбаков России (Приложение Б, табл. 11).

Территориально-административное деление казачьих земель было упразднено в 1919 г. Постановлением ВЦИК от 3 сентября 1919 г. на части территорий Оренбургской губернии и Тургайской области была создана Челябинская губерния. Первоначально нагайбакские населённые пункты вошли в состав Троицкого уезда вновь созданной губернии, затем – Верхнеуральского. В 1923 г. в соответствии с постановлением ЦК РКП(б) и III сессии ВЦИК 26 ноября была создана Уральская область с центром в г. Свердловске. С этого момента и по 1927 г. все населённые пункты будущего Нагайбакского района входили в состав Верхнеуральского, Магнитного, Полтавского, Степного и Варненского районов Троицкого округа Уральской области (Приложение А, карта 3).

Нагайбакский район был образован 4 декабря 1927 г. в составе

¹ Там же. С. 56-57.

² Там же. С. 56.

Троицкого округа Уральской области, куда вошли все вышеперечисленные населённые пункты нагайбаков бывшего Верхнеуральского уезда (Приложение А, карта 4). В настоящее время район расположен в южной части Челябинской области (примерно 53°17' – 53°45' с.ш., 59°20' – 60°45' в.д.) (Приложение А, карта 5). Общая площадь территории составляет 3022 км².

Во второй главе исследования была дана этнодемографическая характеристика нагайбаков и их ближайших соседей в течение 1843–1897 гг. За этот период и далее – до 1926 г. они в официальных государственных документах никогда не выделялись как самостоятельная группа. По данным публикациям невозможно определить степень самоидентификации нагайбаков – считали ли они себя по-прежнему татарами, или их самосознание уже стало иным. Учитывая современные уровни самоидентификации нагайбаков (см. ниже) с характерной для народного мышления инертностью и консерватизмом, можно предположить, что отличалось. Возможно, не у всех, а лишь у какой-то части. Свидетельством тому являются материалы Всесоюзной переписи населения 1926 г.

Известно, что данная перепись впервые ввела такой учётный параметр населения как «национальная принадлежность». Судя по итогам переписи, число и номенклатура этнонимов вполне отражали объективную этническую картину страны того времени. Во всяком случае, кряшены численностью 101447 человек учтены как отдельная национальность¹, что, несомненно, отражало их собственную самоидентификацию. Правда, здесь следует заметить, что строка «кряшены» вместе с «тавлинцами», «тептярями», «уйгурами», «ойратами», «хакасами» и «прочими» вынесена за основной список и помечена как «народность не указана или указана неточно». Это свидетельствует о том, что или не все кряшены одинаково ответили на вопрос о национальной принадлежности, либо трудности с фиксацией этнонима

¹ Всесоюзная перепись населения 1926 года. Национальный состав населения по республикам СССР.

возникали у самих переписчиков.

Нагайбаки же оказались внесены как отдельная национальность в основной список народов СССР. Они, как составная часть кряшен, на начальном этапе своего формирования в середине XVIII в. собственную идентичность транслировали на базе религиозной принадлежности, поэтому и самоназвание «керэшеннэр», усвоенное их предками продолжало у нагайбаков сохраняться. Если у кряшен в сравнении с татарами религиозная идентичность была, чуть ли, не единственным этномаркирующим фактором, то у нагайбаков, как мы уже отмечали, возник ещё один идентификационный признак – сословная принадлежность, отражавшийся в дополнительном обозначении группы – «нагайбаки» или «казаки-нагайбаки».

Как видно из материалов Всесоюзной переписи населения 1926 г. и дальнейших событий в истории нагайбаков – образование Нагайбакского района, официальное государственное признание, затем – отмена, затем – вновь признание существования этнонима «нагайбаки», а также отношения к данному самоназванию самого народа, обозначение «нагайбаки» за период с 1843 г. по начало XX в. из внешнего названия перешло в номенклатуру самоназваний нагайбаков.

Сравнивая показатели переписей населения, проведённых в 1897 и 1926 гг., можно заметить, что цифры по численности населения у нагайбаков, хотя и несколько отличаются, вполне сопоставимы (Приложение Б, табл. 8, 12, 13). Учитывая события этого периода, повлиявшие на общую демографическую картину в стране, отметим положительную динамику численности нагайбаков. Неизбежные потери в результате нескольких войн, в которых они принимали активное участие¹, компенсировались за счёт высокого естественного прироста.

Представим этнодемографическую характеристику населённых пунктов Нагайбакского района в её динамическом развитии с 1926 г. до начала XXI в.

¹ Бражников А.А. Казаки-нагайбаки на фронтах Первой мировой войны. С. 39-45.

Перепись 1926 г., учитывавшая этническую самоидентификацию населения, предоставляет более точные данные по численности нагайбаков. Основываясь на них, можно предположить, что в 1897 г. из указанного общего числа татароязычных казаков Троицкого уезда (Приложение Б, табл. 9) большинство было нагайбаками.

Итак, с 1897 по 1926 гг. численность населения изменилась в Касселе – с 947 до 1284, в Остроленке – с 1348 до 1453, в Фершампенуазе – с 1690 до 1382, в Париже – с 1879 до 2329, в Требии – с 1491 до 799 человек (Приложение Б, табл. 7, 13). Кроме того, за этот период появился ещё один населённый пункт с исключительно нагайбакским населением – п. Астафьевский – 455 человек (Приложение Б, табл. 13). Всего численность нагайбаков центральной группы изменилась с 9187 до 7722, северной – с 1854 до 3227 (Приложение Б, табл. 10, 11), а общая численность нагайбаков центральной и северной групп в 1926 г. составляла 10949 человек (Приложение Б, табл. 11).

В середине 1920-х гг. на территории будущего Нагайбакского района населённых пунктов с почти исключительно нагайбакским населением было семь – п. Астафьевский, п. Кассельский, х. Кугенева, п. Остроленский, Парижский, Фершампенуаз, кор. № 3. Всего в них нагайбаков насчитывалось 6917 человек или 89,5 % от общего их числа в районе.

Населённых пунктов с исключительно или преобладающим русским населением насчитывалось 26 – п. Александро-Невский, Арсинский, колх. Красный Меч, х. Крупский, п. Куликовский, х. Куропаткинский, Михайлова, п. Ново-Красногорский, Ново-Рассыпной, х. Орловский, Отважный, Первоначальный, Пряшникова, кор. № 1, 4-10, 14, 15, 27 и Лебединый. Всего в этих населённых пунктах русских насчитывалось 6766 человек или 84,2 % от общего числа русского населения района.

Населённых пунктов с исключительно или преимущественно казахским населением насчитывалось восемь – п. Арасламбаевский, а. Арзакуловский,

Бесенбаевский, Желкыбаевский, п. Копаловский, Кужебаевский. Всего в них казахов насчитывалось 1325 человек или 85,2 % от всего казахского населения района.

Кроме этого имелось несколько населённых пунктов со смешанным составом: х. Алексеевский (русские, казахи и др.), п. Балканский (русские, татары и др.), х. Красногумбейский (русские, украинцы и др.), Ольгинский (казахи и русские), п. Требиатский (нагайбаки и русские). Общая численность населения этих посёлков составляла 2560 человек или 14,1 % от общего числа нагайбаков, русских и казахов вместе взятых. Таким образом, до 1927 г. на территории, в границах современного Нагайбакского района подавляющее большинство населения продолжало проживать в почти исключительно моноэтнической среде.

У нагайбаков северной группы, расселённых на территориях Варламовского, Миасского, Уйского и Кочкарского районов основными ближайшими соседями были русские. Чисто нагайбакских поселений у северной группы, как нам известно, не возникло, за исключением х. Кавардина, Юрбагишева, Урсаева (Ключи), кор. Колотовкинского и № 2, где проживало всего 198 нагайбаков или 6,1 % от общего числа северной группы. В 1935 г. населённые пункты с нагайбакским населением северной группы были административно объединены в составе Чебаркульского района. Перед этим некоторое время район назывался Бишкильским, где при численности населения в 40,3 тыс. человек нагайбаки составляли 6,1 %¹.

Большая часть нагайбаков северной группы проживала в населённых пунктах совместно с русскими. Из них нагайбаки преобладали в д. Попово, з. Арзамасцевой, х. Полежаева, п. Болотово и Краснокаменском численностью 2212 человек или 68,5 % от численности группы. В населённых пунктах Ключевский Второй, Варламово, х. Немецком, Казанцева, Семёнова, п. Поляновском нагайбаки северной группы находились в численном

¹ Уральская советская энциклопедия. С. 399.

меньшинстве по отношению к русским – 817 человек или 25,3 %. К 1927 г. около двух третей нагайбаков северной группы проживало в населённых пунктах вместе с русскими, при этом численно преобладая над последними. Около трети нагайбаков этой группы находилось в населённых пунктах, где преобладали русские.

Сравнивая центральную и северную группы нагайбаков по данным 1926 г. можно отметить следующее. Численность первой значительно превышала вторую – 7722 против 3227 человек. Среди нагайбаков центральной группы абсолютное большинство (почти 90 %) проживало в моноэтнических населённых пунктах. Нагайбаки северной группы в подавляющем большинстве (более 90 %) проживали в одних и тех же населённых пунктах вместе с русскими. Судя по данным 1897 и 1926 гг., северная группа нагайбаков имела значительно меньшее число населения, и, вероятно, такая ситуация сложилась изначально.

В подсчёте нагайбакского населения за период с 1930-х по 1990-е гг. имеются определённые трудности. Сказывается отсутствие официальных сведений по переписям данного периода. Переписи населения советского периода с 1939¹ по 1989 гг. нагайбаков учитывали вместе с татарами (Приложение А, табл. 22). Однако, принимая во внимание, что за период с 1926 по 2010 гг. соотношение нагайбаков и татар на территории Нагайбакского района изменилось не значительно, то есть все основания говорить об относительно стабильной демографической ситуации у нагайбаков в данный промежуток времени.

Относительно ясную картину демографической ситуации у нагайбаков позволяют установить материалы похозяйственных книг. До середины 1940-х гг. все нагайбаки записывались в соответствии этнонимом официально признанном в 1926 г. – «нагайбаки» (Приложение В, фото 27). В дальнейшем использование этого этнонима продолжалось, но значительная часть

¹ Москвина Е.В. Национальный состав населения Урала накануне Великой Отечественной войны. (По материалам Всесоюзной переписи населения 1939 г.). С. 226-235.

нагайбакского населения в похозяйственных книгах и других документах отмечалась как «татары» (Приложение В, фото 15, 28) или «русские» (Приложение В, фото 16). Зная список родовых фамилий нагайбаков (Приложение Б, табл. 33) и отличая имена православные от татарско-мусульманских можно произвести максимально точный подсчёт численности нагайбаков. Согласно данным похозяйственных книг в 1940–1970-х гг. численность нагайбаков в Остроленке составляла не менее 1200, а в Фершампенуазе не менее 1250 человек. После некоторого демографического спада, отмеченного в 1940-х гг., численность нагайбаков стала вновь увеличиваться.

Демографические изменения связаны с некоторым снижением численности населения в 1940-х гг. и последующим снижением уровня рождаемости. Заметное увеличение численности происходит в 1980-х гг. за счёт естественного прироста, который несколько сдерживался межэтническими браками. Дети, родившиеся в нагайбакско-русских семьях, по материалам похозяйственных книг, нередко записывались русскими (Приложение В, фото 29). В 1990-х гг. дети, рождённые в межэтнических семьях, стали чаще делать выбор в пользу нагайбакской идентичности¹.

В целом, за период 1930–1990-х гг. общее число нагайбаков оставалось стабильным и по первичным материалам Всесоюзной переписи населения 1989 г. их насчитывалось около 11200 человек². Если в Остроленке и Фершампенуазе с 1926 по 2010 гг. численность нагайбаков, несмотря на заметное снижение в середине века, не изменилась, и даже несколько увеличилась, то в Париже мы видим прямо противоположную картину. На отрицательную динамику численности населения в Париже оказали влияние не только события 1940-х гг., но и более интенсивный по сравнению с Остроленкой и Фершампенуазом отъезд населения на постоянное место

¹ ПМА. Челябинская обл., Нагайбакский р-н, с. Фершампенуаз, с. Париж, с. Остроленка, с. Кассель, 1998-1999.

² Народы России. С. 238.

жительства за пределы села, района и области с послевоенного и до настоящего времени. С прекращением добычи золота на Балканском прииске начался отток населения из Требии. Во второй половине XX в. численность населения посёлка сократилось как минимум в три раза. Население и число дворов в Требии продолжает снижаться и в последние десятилетия.

В 2010 г. подавляющее большинство нагайбаков центральной и северной групп проживали в тех же населённых пунктах, в которых поселились их предки в 1843 г. (Приложение Б, табл. 17, 18). К этому времени нагайбакские посёлки, основанные в 1843 г. как моноэтнические, включают в свой состав кроме нагайбаков и представителей других народов. У центральной группы среди них преобладают русские и казахи, у северной – в подавляющем большинстве – русские. В Касселе, Остроленке, Париже, Требии и Астафьевке нагайбаки по-прежнему остаются преобладающими. В Фершампенуазе русских по сравнению с нагайбаками стало больше (Приложение Б, табл. 18).

Материалы переписи 2002 г., опубликованные на официальном сайте¹ предлагают абсолютные цифры численности нагайбаков только по районам и субъектам федерации, а по населённым пунктам указано относительное число. Эти данные не позволяют подсчитать точное число нагайбаков по населённым пунктам, тем более, что они не отражают полную этническую картину в населённых пунктах, отмечая только относительное число «преобладающей национальности» (Приложение Б, табл. 14).

Более точные данные имеются в официальных материалах Всероссийской переписи населения 2010 г. (Приложение Б, табл. 17, 18, 19). Здесь указывается точное число представителей каждого этноса по всем населённым пунктам. Исключение составляют случаи, где численность представителей одного этноса в одном населённом пункте составляет менее трёх человек. В этих случаях составители таблиц не указали точное число

¹ Всероссийская перепись населения 2002 г.

(два или один человек), а отметили знаком «х», в целях, как отмечено в таблице, «сохранения конфиденциальности».

В 2010 г. нагайбаков всего по России насчитывалось 8148 человек. Из них на территории Челябинской – 7679¹, в Тюменской (без ХМАО) – 166, в Ханты-Мансийском АО – 138, Свердловской области – 30, Санкт-Петербурге – 27, Республике Саха (Якутия) – 25, Ямало-Ненецком АО – 24 человека. (Приложение Б, табл. 20). В Челябинской области больше всего нагайбаков проживало на территории Нагайбакского – 6127 (Приложение Б, табл. 18), Чебаркульского – не менее 119 и Уйского районах – не менее 23 человек. В остальных районах и городах области нагайбаков насчитывалось не менее 1374 человек (Приложение Б, табл. 19).

Итак, с 1926 по 2010 гг. численность нагайбаков центральной группы изменилась: в Касселе – с 1284 до 746, в Остроленке – с 1453 до 1422, в Фершампенуазе – с 1328 до 1398, в Париже – с 2329 до 1336, в Требии – с 799 до 129, в Астафьевке – с 455 до 172 человек (Приложение Б, табл. 18). Несколько выросла численность нагайбаков в Фершампенуазе и почти не изменилась в Остроленке. Эти два населённых пункта и в экономическом отношении являются наиболее благополучными. Заметно уменьшилась численность нагайбаков в Касселе, Париже, Требии и Астафьевке. Это связано с общей естественной убылью населения по тем же экономическим причинам.

За период с 1926 по 2010 гг. произошли изменения в численности русского населения в местах традиционного проживания – п. Арси и Куликовке. В п. Арси численность русских уменьшилась с 2449 до 910, а в Куликовке с 2183 до 237 человек (Приложение Б, табл. 13, 18). Очевидно, что столь сильная отрицательная динамика было связана, как с миграциями за пределы, так и с перемещениями внутри Нагайбакского района. За годы советского времени были основаны новые населённые пункты с

¹ Всероссийская перепись населения 2010 г.

преобладающим русским населением (см. ниже), а также значительно вырос в численности населения районный центр – с. Фершампенуаз, где русское население к концу XX в. становится преобладающим.

Из перечисленных выше казахских населённых пунктов в настоящее время существуют только п. Арасламбаевский, Копаловский и Кужебаевский, которые в 1926 г. были почти или полностью моноэтническими.

Посёлок Арасламбаевский по данным 1926 г. возник в 1923 г. в 12 км западнее п. Фершампенуаз как а. Арасламбаевский (Каракупа) с населением: казахов – 201, татар – два человека (Приложение Б, табл. 13). По переписи 2010 г. здесь насчитывалось всего населения 296, из них казахов – 270, русских – четыре, другие (татары, башкиры, узбеки) – 22 человека (Приложение Б, табл. 18).

Населённый пункт Копал, расположенный на северо-западе Нагайбакского района, в документах 1926 г. фигурирует как п. Копаловский Степного района Троицкого округа¹. Время возникновения посёлка неизвестно, однако в том же документе указано, что до 1916 г. он входил в состав Аятской волости. По данным переписи 1926 г. здесь находилось населения всего – 324, из них казахов – 316, русских – семь, остальные, с не указанной этнической принадлежностью – восемь человек (Приложение Б, табл. 13). В 2010 г. здесь проживало всего 82, из них казахов – 80, нагайбаков – два человека (Приложение Б, табл. 18).

Время возникновения п. Кужебай неизвестно, но по данным переписи населения 1926 г. имеются сведения, что до 1916 г. он принадлежал Великопетровской волости². Здесь зафиксировано всего – 202 человека, всё население – казахи (Приложение Б, табл. 13). В 2010 г. в с. Кужебаевском было зафиксировано всего населения 240, из них нагайбаков – 117, казахов – 40, русских – 34 человека (Приложение Б, табл. 18). Из практически моноэтнического казахского п. Кужебаевский превратился нагайбакско-

¹ Плешков А.М. Там же. Т. XIII. С. 50.

² Там же. С. 42.

казахско-русский населённый пункт с весьма ощутимым преобладанием нагайбаков.

Остальные населённые пункты казахов, находившиеся на территории будущего Нагайбакского района и зафиксированные в материалах переписи 1926 г., ныне не существуют. На территории Кассельского сельсовета а. Бесенбаевский (Беркут) был образован в 1923 г. с численностью населения – 167 человек. Аул Кинжебаевский (Байчунус) образован там же в 1926 г. с общей численностью населения – 89 человек. На территории Ново-Рассыпного сельсовета вблизи п. Арасламбаевского находился а. Арзакуловский. Он был образован в 1923 г., с населением всего – 148 человек. На территории Остроленского сельсовета а. Илень, образованный в 1924 г., с населением всего 98 человек. Все перечисленные населённые пункты состояли исключительно из казахов. Общее же число казахов в Нагайбакском районе в 1926 г. насчитывалось 1554 (Приложение Б, табл. 13), а в 2010 г. – 2839 человек (Приложение Б, табл. 18).

Таким образом, в 1926 г. на территории Нагайбакского района насчитывалось: нагайбаков – 7722, русских – 5611, казахов – 1554 человека (Приложение Б, табл. 15). Все они в подавляющем большинстве, напомним, были расселены в моноэтнических населённых пунктах. Это обстоятельство позволило нагайбакам сохранить своеобразные черты, выработанные ещё в Восточном Закамье на базе кряшенской культуры. С другой стороны, нагайбаки ещё со второй половины XIX в. имели опыт контактов с русскими, проживавшими в соседних станицах¹.

Кроме того, регулярные этнокультурные контакты нагайбаки поддерживали с казаками². И, наконец, среди нагайбаков Касселя, Остроленки и Парижа были поселены калмыки, упразднённого Ставропольского казачьего войска (Приложение Б, табл. 3). Калмыки не оказали влияния на культуру нагайбаков, однако незначительная часть их

¹ Бектеева Е.А. Там же. С. 166.

² Там же.

была нагайбаками ассимилирована¹, а остальные в 1920-х гг. переселились в Нижнее Поволжье.

Именно к 1920-м гг. фактор географической изоляции от поволжских татар и нахождение в окружении русского казачьего населения оказали решающее воздействие на окончательное формирование нагайбакской идентичности. Развитие этой части её фундамента происходило одновременно с изменением оригинальных элементов этнической культуры изучаемой группы.

Отдельную группу населённых пунктов, в которых проживают нагайбаки центральной группы и их ближайшие соседи образуют посёлки, основанные в 1920-х гг. и позже. Начиная с 1925–1928 гг., в Южном Зауралье ряд населённых пунктов возникал, в основном, в связи освоением целинных земель района. Заселялись они крестьянами-переселенцами из европейской части страны и отчасти местным населением. По этническому составу все эти посёлки являются смешанными.

Наиболее многочисленными группами в новообразованных населённых пунктах Нагайбакского района являются в разных соотношениях – русские, нагайбаки и казахи, но преобладают в большинстве случаев русские. Кроме них в составе населения Нагайбакского района появились украинцы, белорусы, мордва, татары, башкиры а в последние два десятилетия XX – начале XXI вв. – небольшие группы армян, азербайджанцев, таджиков и узбеков.

Русские переселенцы из областей европейской России основали ряд других населённых пунктов. Целинные земли, заселяемые переселенцами, сначала разбили на участки, присвоив всем номера. Затем на каждом участке появилось по одному посёлку – Знаменский (участок № 43), Калининский (участок № 16), им. Н.К. Крупской (участок № 25), х. Лебединый (участок № 108), п. Переселенческий (участок № 33), х. Пряшникова, д. Ягодная (участок

¹ ПМА, Челябинская обл., Нагайбакский р-н, с. Париж, 2006.

№ 25), п. Берёзовая Роща, Лесные Поляны, Набережный, Петровский, Придорожный, Подгорный, Совхозный, Чернореченский, Нагайбакский (Нагайбак), Гумбейский, Рассвет (Заготскот).

В 1950 г. в связи с разработкой добычи слюды появился п. Слюда. Сейчас это отделение ТОО «Знаменское». В 1961 г. в связи с открытием рудника «Южный» был основан пгт Южный.

По данным переписи населения 2010 г. русских в Нагайбакском районе насчитывалось 9432 человека (более 40 % от общего числа населения района). Другие восточнославянские народы – украинцы и белорусы появляются в Нагайбакском районе в послевоенные десятилетия XX в. Численность их невелика (Приложение Б, табл. 22).

Между нагайбакскими посёлками в 1920–1960-х гг. возникло множество новых населённых пунктов с преимущественно русским населением, и численность последних увеличилась примерно вдвое (Приложение Б, табл. 18). Вместе с русскими в их заселении принимали участие казахи и нагайбаки. Русские по традиции составляли большинство в посёлках, основанных их предками в 1843 г. – Арси (82 %) и Куликовке (76 %).

В посёлках основанных в советский период истории этнический состав был разным. В п. Калининском Арсинского сельсовета по материалам переписи 2010 г. проживало всего 184 человека, из них: русские – 103, казахи – 56, нагайбаки – три человека. В п. Заречном Балканского сельсовета насчитывалось всего населения – 145, из них русских – 72, казахов – 48, нагайбаков – менее трёх человек. В п. Подгорном Кассельского сельсовета насчитывалось населения всего – 189, из них казахов – 105, нагайбаков – 57, русских – 16 человек. В п. Чернореченском Кассельского сельсовета насчитывалось всего – 222, из них нагайбаков – 76, казахов – 71, русских 65 человек. В п. Северном Куликовского сельсовета насчитывалось всего – 812, из них русских – 559, казахов – 39, нагайбаков – 25 человек. В п. Лесные Поляны Куликовского сельсовета всего насчитывалось – 130, из них русских

– 103, нагайбаков – семь, казахов – шесть человек. В п. Набережном Куликовского сельсовета насчитывалось всего населения – 91, из них казахов – 44, русских – 35 человек. В п. Нагайбакском Нагайбакского сельсовета насчитывалось всего – 818, из них русских – 565, казахов – 140, нагайбаков – 45 человек. В п. Берёзовая Роща Нагайбакского сельсовета насчитывалось всего – 206, из них русских – 134, казахов – 30, нагайбаков – 16 человек. В п. Петровском Нагайбакского сельсовета насчитывалось всего – 333, из них русских – 133, казахов – 109, нагайбаков – 44 человека. В п. Совхозном Нагайбакского сельсовета всего насчитывалось – 194, из них казахов – 99, русских – 72, нагайбаков – семь человек. В д. Ягодной были зафиксированы четыре жителя – двое русских и по одному из татар и башкир. В п. Придорожном Остроленского сельсовета проживало всего 325, из них казахов – 125, русских – 99, нагайбаков – 66 человек. В с. Лебедином Парижского сельсовета проживало всего – 286, из них русских – 142, казахов – 63, нагайбаков – 23 человека. В с. Новочерниговском Парижского сельсовета всего проживало – 183, из них казахов – 64, русских – 48, нагайбаков – девять человек. В с. Гумбейском Переселенческого сельсовета проживало всего – 632, из них: русских – 476, казахов – 51, нагайбаков – 41 человек. В с. Крупском Переселенческого сельсовета проживало всего – 242, из них русских – 115, казахов – 70, нагайбаков – 11 человек. В с. Переселенческом Переселенческого сельсовета проживало всего – 307, из них русских – 202, казахов – 50, нагайбаков – 21 человек. В с. Знаменка Фершампенуазского сельсовета проживало всего – 324, из них русских – 193, казахов – 73, нагайбаков – восемь человек. В с. Курганном Фершампенуазского сельсовета насчитывалось всего – 302, из них русских – 155, казахов – 83, нагайбаков – 27 человек. В с. Рассвет Фершампенуазского сельсовета насчитывалось всего – 159, из них: казахов – 91, русских – 45, нагайбаков – семь человек. В д. Слюда Фершампенуазского сельсовета насчитывалось всего – 223, из них: русских – 87, казахов – 85, нагайбаков – 21 человек.

Нетрудно заметить, что во всех населённых пунктах, основанных в советский период истории, преобладают русские или казахи. Русских в этих населённых пунктах насчитывается больше всего – 3421 человек. Это более трети от всего русского населения Нагайбакского района. Казахов насчитывается здесь 1502 человека, что составляет больше половины от всей численности этноса на территории района. Нагайбаков среди населения данных посёлков насчитывается всего 516 человек. Это примерно 8,5 % от общего числа нагайбаков, проживающих в районе. При этом в шести населённых пунктах – Подгорном, Набережном, Совхозном, Придорожном, Новочерниговском и Рассвете казахи являются самой многочисленной группой, а в Подгорном, Набережном, Совхозном и Рассвете даже численно преобладают над всем остальным населением.

Нагайбаки присутствуют почти во всех населённых пунктах данной группы, но везде составляют в той или иной степени меньшинство. Особенностью этнической ситуации в Нагайбакском районе стало то, что здесь сложились такие условия, где нагайбаки, в силу своих культурных особенностей, оказались в некотором роде связующим звеном между тюрками (казахами) и славянами (русскими), возникла вполне благоприятная ситуация этнического симбиоза.

На территории Нагайбакского района Челябинской области по данным Всероссийской переписи населения 2010 г. проживало не менее 6127 нагайбаков (Приложение Б, табл. 18). Это около 80 % всех нагайбаков Челябинской области и более 75 % всех нагайбаков России¹. В отличие от нагайбаков Чебаркульского и Уйского, именно население Нагайбакского района в наибольшей степени сохранило основные черты этнической культуры и транслирует собственную этническую идентичность наиболее выражено.

Нагайбаки центральной группы, оказавшись с 1927 г. на территории

¹ Подсчитано по: Всероссийская перепись населения 2010 г.

одного административного района, названного в соответствии с недавно официально утверждённым этнонимом, получили уникальную возможность для сохранения собственной этнической идентичности. Даже не смотря на официальный запрет применения этнонима «нагайбаки» в документах, ощущение единства группы оставалось и, вероятно, со временем не уменьшалась. Запретив употребление этнонима, власть по какой-то причине не отказалась от изменения наименования района, что также, несомненно, повлияло на сохранение этнического самосознания группы.

Становление нагайбаков в XX – начале XXI вв. проходило в новых политических условиях, а также промышленного и сельскохозяйственного освоения территории Южного Зауралья. Необходимо отметить следующие факторы, повлиявшие на формирование нагайбаков в данный период:

во-первых, утратив прежний сословный статус, нагайбаки почти сразу обретают новый – они признаются государством как отдельный народ, что было зафиксировано в итогах Всесоюзной переписи населения 1926 г.¹;

во-вторых, это политико-административная реформа, в результате которой населённые пункты нагайбаков переходят из подчинения Оренбургской в состав Челябинской губернии, затем Уральской области, а в 1927 г. в составе Троицкого округа Уральской области создаётся Нагайбакский район;

в-третьих, на территории Нагайбакского района, в связи с освоением целинных земель изменился этнический состав населения: рядом с нагайбакскими появились новые населённые пункты с преимущественно русским населением, основанные переселенцами из европейской части страны.

¹ Плешков А.М. Там же. С. 38-42.

4.2 Кряшенский и нагайбакский вопросы в России начала XXI в. (политический, академический и общественный дискурсы)

Проблема учёта этнического состава населения России в процессе подготовки двух последних переписей проходит при активной дискуссии между представителями академической науки, общественными и политическими деятелями. Поэтому рассмотрение современной ситуации, связанной с обсуждением вопроса нагайбакской идентичности следует проводить через три дискурсивных плоскости – политической, научной и общественной. В плане политического дискурса проблема рассматривается не столько как сугубо нагайбакская, сколько в общекряшенском контексте.

Кряшенская проблема существует и является объектом политических дискуссий в основном только на территории Республики Татарстан, либо с участием представителей политических, научных и общественных элит этой республики в иных форматах¹. Кряшены, проживающие за пределами данного субъекта федерации, например, в соседней Республике Башкортостан или Удмуртии, по причине отсутствия «юрисдикции» Казани объектом политических интересов последней быть не могут.

Свидетельством тому являются результаты первой постсоветской Всероссийской переписи населения 2002 г. Подготовка к ней вызвала множество дебатов в научной и общественно-политической среде по вопросу о методологии подсчёта числа этносов и составления списка этнического состава населения страны². Не меньше волнений и споров вызвали результаты по этническому составу населения страны в переписи 2010 г.³, в том числе по поводу кряшен и нагайбаков⁴.

В её материалах зафиксировано, что в Республике Татарстан насчитывалось людей, назвавших себя кряшенами – 11127, крещёнными

¹ Соколовский С.В. Кряшены во всероссийской переписи населения 2002 года. С. 61-62.

² Чешко С.В. Перепись населения: кого считать и как считать? С. 82-90; Соколовский С.В. Перепись 2002 г.: игры по Витгенштейну. С. 91-95; Перепись 2002 // Сетевой этнокультурный проект кряшенского народа.

³ Тишков В.А. О Всероссийской переписи населения 2010 года: разъяснения для ретроградов и националистов и предупреждения для чиновников и политиков.

⁴ Викторин В.М. Проблемы этнокультурной специфики кряшен и нагайбаков в общественно-политических дискуссиях рубежа XX – XXI вв.

татарами – 6439, крещёными – 714 и крещенцами – 470 человек. В то время как, например, в Республике Башкортостан называли себя кряшенами – 4417, крещёными татарами – 62, крещенцами – 23 и крещёными – восемь человек¹. В Челябинской области нагайбаками себя называли 9087 человек (Приложение Б, табл. 20). Занимавшийся этим вопросом С.В. Соколовский, отмечает, что значительное число кряшен, отмеченных в Татарстане как «крещёные татары» является результатом местных политических технологий².

Значительная географическая отдалённость нагайбаков от Республики Татарстан какое-либо политическое влияние на них со стороны Казани, также как и по отношению к кряшенам Башкортостана и Удмуртии, сводит на нет. Таким образом, нагайбаки, находящиеся вне поля политического влияния руководства Республики Татарстан выпадают из рамок политического дискурса.

Обсуждение кряшенского, в том числе и нагайбакского, вопроса продолжает своё развитие в русле научного дискурса. Здесь также можно отметить совпадение точек зрения по этой проблеме учёных и политического руководства Республики Татарстан. Взаимодействие науки и власти может быть плодотворным, но не всегда. Научный подход и методологии, оказавшиеся за рамками научного обсуждения «работать» перестают, а «научные аргументы, попадая в поле политики, превращаются из рациональных суждений в рационализации»³.

К этому можно добавить, что и в плоскости общественного дискурса научные методологии работают далеко не всегда. Примером тому может служить подготовка и издание Русско-нагайбакского и нагайбакско-русского словаря. Идея его создания возникла несколько лет назад и была воплощена учителем начальной школы п. Чернореченский Нагайбакского района О.В. Барышниковой. Разделяя широко распространённое среди нагайбаков мнение

¹ Соколовский С.В. Там же. С. 66-67.

² Там же. С. 67.

³ Там же.

о существовании самостоятельного нагайбакского языка, автор словаря, по всей видимости, поставила перед собой задачу отразить это в своей работе. Реализация идеи осуществлена с учётом двух опорных факторов – ревизия правописания литературного татарского языка (что в данной ситуации само по себе естественно и объективно не может являться предметом критики) и лексическая селекция в пользу архаичного пласта, где отсутствует целый ряд фонем, используемых в современном нагайбакском говоре. Например, в словаре нет лексем, начинающихся на целый ряд букв известных в современном татарском алфавите и, также, актуально функционирующих в нагайбакском, например – «в», «ф», «ц», «ч» и др. Таким образом, идея конструирования нагайбакского языка принесла в «жертву» большой корпус современных, широко применяемых слов, с использованием перечисленных фонем.

За помощью в подготовке к печати О.В. Барышникова обратилась в Словарную лабораторию Института истории, филологии и иностранных языков МГТУ им. Г.И. Носова, куда была принесена рукопись будущего издания. Автор диссертации также был приглашён к участию в обсуждении словаря и высказал свои критические замечания по этому поводу. По какой-то причине, автор издания и сотрудники лаборатории их не учли, и словарь был издан в первоначальной авторской версии, без той лексики, которая вошла в нагайбакский язык за последние примерно полтора столетия.

В период этнической мобилизации, в условиях существования языковой конкуренции элиты при поддержке части населения конструируют собственную лингвистическую идентичность на противопоставлении ближайшему по родству языку с целью более чёткого маркирования языковых границ и русскому как реально доминирующему в современном обществе. В случае с нагайбаками ближайшим родственным языком рассматривается литературный татарский, а в качестве реально доминирующего – русский. Похожая лингвистическая ситуация описана Ф.Г.

Сафиним на материале формирования современного литературного и государственного башкирского языка¹.

Впервые в новейшей истории России кряшенский вопрос наиболее остро возник перед проведением переписи 2002 г. Представляет интерес дискуссия по этой проблеме, развернувшаяся на заседании Учёного Совета ИЭА РАН в преддверии данной переписи. Заседание проходило в трёхстороннем формате – представители академического сообщества, законодательной и исполнительной власти Российской Федерации и регионов и представители общественных организаций. Стенограмма этого заседания была опубликована С.В. Соколовским².

Кроме членов Учёного Совета были приглашены представители Госкомстата (зам. начальника Управления демографической статистики и переписей Л.М. Ерошина), депутаты от Республики Татарстан в Госдуме (Ф.Ш. Сафиуллин и Ф.Г. Зиятдинова), делегации учёных Татарстана (директор Института истории Татарстана, советник Президента Татарстана Р.С. Хакимов и Д.М. Исхаков) и депутаты и учёные Удмуртии (С.К. Смирнова, директор Удмуртского Института истории, языка и литературы УрО РАН К.И. Куликов, руководитель республиканского Национально-культурного центра кряшен Удмуртии В. Рязанов), представители кряшенских организаций (Т.Г. Дунаева и В.В. Абрамов) и Приволжского федерального округа (А.В. Журавский, эксперт), представители Русской православной церкви (Р.А. Силантьев), члены переписной комиссии ИЭА РАН (директор института В.А. Тишков, П.И. Пучков, З.П. Соколова и С.В. Соколовский)³.

В рамках данного совещания, по сути, развернулось обсуждение кряшенской проблемы во всех трёх дискурсивных аспектах – академическом, политическом и общественном. В процессе обсуждения данного вопроса в

¹ Сафин Ф.Г. Этнополитическое развитие Башкортостана в XX веке. С. 455-457.

² Соколовский С.В. Там же. С. 171-212.

³ Там же. С. 171.

контексте подготовки методологической базы учёта этнического состава населения в переписи 2002 г. обозначились две диаметрально противоположные позиции. С одной стороны это приверженцы уже сложившейся за межпереписной период 1937 – 1989 гг. парадигмы единства татарского народа, с другой – сторонники этнического своеобразия кряшен и других групп, входивших по материалам предыдущих переписей в состав татар.

Первую точку зрения отстаивали представители политической и академической элит Республики Татарстан, в пользу второй выступали учёные Москвы и Ижевска, представители кряшенских организаций Татарстана и Удмуртии, Русской православной церкви, некоторые региональные политические деятели.

Очевидно то, что для достижения определённой политической цели путём сохранения численности татар, географии «татарского мира» татарстанские научные и политические элиты используют в качестве главного аргумента в пользу единства татарской нации существование так называемой общей высокой культуры, литературного языка¹ и исторически сложившегося этнонима, равноудалённого от каких бы ни было конфессиональных идентичностей. Локальные этнографические и языковые отличия рассматриваются как таксономически более низкие по отношению к высокой культуре и вписывающиеся в конструкцию татарской нации. Допустимые варианты проявления иных идентичностей в виде локальных самоназваний – мишари, кряшены, сибирские татары и т.п. не должны исключать существования общетатарского самосознания у представителей этих групп. Проблема сохранения единства татарской нации в наибольшей степени обсуждается на уровне академического и политического дискурсов в Республике Татарстан².

¹ Хасанов М.Х. Единство татарской нации. С. 13.

² Единство татарской нации. Материалы научной конференции АН РТ «Цивилизационные, этнокультурные и политические аспекты единства татарской нации» (Казань, 7-8 июня 2002 г.).

Сторонники этнического своеобразия кряшен обсуждают проблему главным образом в плоскостях академического и общественного дискурсов, поскольку инициатива движения исходит от общественных организаций кряшен, а политическая составляющая в их программах минимальна или отсутствует. Остроту академического дискурса определяет полярность точек зрения на данный вопрос между учёными Татарстана и рядом других специалистов из Москвы, Уфы, Омска и других регионов. Различия базируются именно на том, что татарстанские учёные, в рамках научного дискурса, уделяют большое внимание политической составляющей вопроса, а их оппоненты выстраивают академический дискурс с учётом общественных процессов, протекающих в кряшенской среде.

Нагайбаки, сохраняющие кряшенское самосознание, в силу причин, указанных выше, выпадают из политического дискурса проблемы, имеющего место среди элит Республики Татарстан. В обсуждении проблемы нагайбакской идентичности усматриваются академический и общественный дискурсы, возникшие на рубеже 1980-х – 1990-х гг. На академическом уровне вопросы нагайбакской идентичности рассматривались, прежде всего, казанскими учёными и автором настоящего исследования. Общественный дискурс среди самих нагайбаков получил импульс развития после двух значимых событий в жизни этноса последнего десятилетия XX в. – обретения статуса коренного малочисленного народа и публикации популярного издания М.С. Глухова¹.

Рост этнического самосознания, повышение интереса к собственной истории, культуре оживил среди части нагайбаков стремление к поиску этноидентификационных признаков. С начала 1990-х гг. и до настоящего времени произошла череда событий, которые стали свидетельством формирования современного этнического самосознания нагайбаков. Одним из главных стимулов в этом процессе было стремление доказать

¹ Глухов М.С. Судьба гвардейцев Сеюмбике.

несостоятельность существующей официальной точки зрения по вопросу об этнической принадлежности нагайбаков к татарам.

На рубеже 1980–1990-х гг. в Нагайбакском районе активизировалась музейная деятельность. Были открыты краеведческие музеи в с. Фершампенуаз, Париж, Остроленка, Кассель. Значительную часть экспозиций занимают предметы этнографии нагайбаков. В каждом подобном учреждении культуры есть свидетельства казачьей службы, предметы православно-христианской атрибутики. Созданные во всех перечисленных сёлах фольклорные ансамбли начали исполнять народные песни, хранившиеся до этого в памяти старших поколений. Помимо выступлений на территории района регулярно организуются выезды на песенные фестивали кряшен в Татарстан и другие регионы страны.

Общественное движение по изучению казачьего прошлого нагайбаков особенно усилилось в год двухсотлетия начала Отечественной войны 1812 г. В связи с этим историческим событием группа представителей от нагайбаков отправилась в путешествие по местам боевой славы в Европе – городам Остролёнка (Польша), Кассель (Германия), Фер-Шампенуаз и Париж (Франция). Хроника этого путешествия отражена в видеофильме «Из Парижа в Париж» (реж. С.Ю. Белоруссова, Екатеринбург, 2013 г.).

В общем сюжете фильма просматривается фабула динамики идентичностей нагайбаков, которая отражена в линии поведения одной из участниц поездки – Надежды Фирсовой (с. Фершампенуаз). В начале фильма она рассказывает о военном прошлом казаков-нагайбаков, подчёркивая духовную связь современников с историческим наследием героических предков. Факт участия казаков в заграничных походах и сохранение памяти об этом в названиях нагайбакских посёлков, по её мнению, является предметом гордости, подчёркивающей особое самосознание группы, её нагайбакскую идентичность, отличающуюся от других народов. Находясь в Европе, на территории Франции вместе с нагайбакской актуализируется её

русская (или российская) идентичность, в отдельных моментах проявляющаяся доминантно. В финальной части фильма, убедившись, что предки современных нагайбаков действительно были во Франции, и что кто-то из них остался там лежать навечно, а кто-то, возможно, оставил потомство, Надежда Фирсова транслирует амбивалентную идентичность, но уже не нагайбакско-русскую, а российско-французскую.

4.3 Социокультурные практики и структура идентичностей нагайбаков по материалам экспедиций 2014 – 2015 гг.

В завершение сюжета исторического развития нагайбакских идентичностей, предлагается мониторинг их состояния по результатам полевых экспедиционных исследований 2014 – 2015 гг. в с. Фершампенуаз, Париж, Остроленка и Кассель. Решение главного вопроса исследования – определение структуры идентичностей и уровней самоидентификации нагайбаков производилось посредством изучения современных социокультурных практик населения.

В российской, в том числе бывшей советской, этнографической науке ещё с XIX в. сложилась традиция разделения культуры на материальную (ныне всё чаще называемую «материализованной») и духовную. Это было не всегда оправдано и создавало некоторые сложности при структурировании, составлении классификационных схем и т.п. Однако для этнографов, занимающихся исследованием таких аспектов традиционной культуры как жилище, одежда, пища, религия и верования, обрядово-праздничная культура и т.п., во многих случаях это было весьма удобно. Разделение культуры на материальную и духовную вносило ясность в обозрении границ предмета изучения и логику в изложении материала. Основная задача исследователя – определение комплекса специфических этнических черт объекта решалась в рамках парадигмы так называемой традиционной культуры (материальной и духовной) как едва ли не единственной обладающей набором этнических

маркёров.

В эпоху глобализации и унификации быта материальная культура в смысле традиционной (архаичной) с одной стороны всё меньше становится предметной областью исследователя-этнолога. С другой, и сами акторы – представители изучаемых групп склонны искать основания собственной идентичности за пределами «трёх китов» материальной культуры традиционной этнографии – жилища, одежды и пищи. Современными исследователями предлагается новый подход в осмыслении так называемой «новой материальности»¹, что делает перспективным дальнейшую разработку антропологами тем, связанных с современной материальной (и не только) средой. Это очень важно в пору кризиса российской этнологии (этнографии) с её предметной областью и методологией исследования².

Вместе с тем, этническая идентичность, как и любые другие, существует как у коллективов, так и у отдельных людей. Исполнение этнической роли сопровождается проявлением целого ряда признаков, связанных с этнически окрашенной атрибутикой материализованной и духовной культуры³.

По наблюдениям за жителями Нагайбакского района и нагайбаками в частности в течение 2014–2015 гг., и анкетирования, проведённого летом 2015 г. следует отметить, что в настоящее время для абсолютного большинства населения важнейшими этническими маркёрами являются такие признаки как язык, религиозная принадлежность, физическая антропология, черты характера, предпочтения в хозяйственной деятельности, национальная кухня, исторические символы, обрядово-праздничная культура и фольклор (Приложение Б, табл. 39-47). Анкетирование проводилось в июле 2015 г. в с. Фершампенуаз, Остроленка и Кассель. Всего было опрошено 620 человек.

Из материального производства в современных практиках

¹ Соколовский С.В. О новой материальности и тихих революциях. С. 61-72.

² Он же. Российская антропология: иллюзия благополучия.

³ Губогло М.Н. Идентификация идентичности. С. 197.

этномаркирующие усматриваются в некоторых элементах хозяйственной деятельности и во многом, как следствие развития традиционного хозяйства, привычек и устоев в системах питания. Использование выражения «национальная кухня» в повседневных практиках было бы не совсем правильным, ибо это понятие в нынешних условиях в представлении многих людей больше подходит к специально подготовленным акциям с презентациями и дегустациями снедей и блюд традиционной кухни. Современному населению это понятие знакомо по ассортименту меню специализированных кафе и ресторанов. Вместе с тем, несмотря на многочисленные очевидные трансформации, произошедшие за последние несколько десятилетий в системах питания разных народов, их структурная основа продолжает сохраняться.

Физическая антропология представляет определённый маркирующий фактор при этнической диагностике нагайбаками и их соседями друг друга. На территории Нагайбакского района отчётливо выделяются две не равные по численности представителей, и чётко разделённые по входящим в них этносам, расовые группы. Одну составляют казахи, вторую – русские, нагайбаки, татары, мордва, украинцы и др. При физико-антропологической диагностике обеими группами друг друга, учитываются морфо-соматические признаки (Приложение Б, табл. 43). Здешние казахи, как и большинство их соплеменников, по классификации Я.Я. Рогинского и М.Г. Левина¹ относятся к южносибирской смешанной расе². Остальная часть населения принадлежит различным вариантам большой европеоидной расы. Изучение физической антропологии нагайбаков находится на начальной стадии³. В повседневных практиках физико-антропологические различия между нагайбаками и русскими отмечаются не столько по морфологическим признакам, сколько по степени пигментации. Обнаруживая комплекс европеоидных черт, нагайбаки,

¹ Рогинский Я.Я. Антропология. С. 374.

² Там же. С. 406.

³ Макеева А.И. Первые дерматоглифические исследования нагайбаков.

по сравнению с русскими, в среднем более тёмно пигментированы.

Одной из этномаркирующих по представлению населения является «национальный характер». К чертам национальных характеров своих и этнических соседей респонденты чаще всего относили такие качества как гостеприимство, дружелюбие, доброта, трудолюбие, чистоплотность, порядочность, гордость, честность, целеустремлённость, завистливость, злопамятность, наглость, неорганизованность. Среди прочих черт чаще всего в оценках звучит такое качество как гостеприимность. Сами нагайбаки считают себя более гостеприимными по сравнению с русскими, но первенство по этому пункту отдают казахам.

Язык для большинства населения района (Приложение Б, табл. 22) продолжает, как и прежде, являться обязательным этническим маркёром, неотъемлемым фактором существования народа. Даже если какая-то часть местного не русского населения больше употребляет русский, или все на него перешли полностью. Факт существования самостоятельного нагайбакского языка для большинства нагайбаков является бесспорным. Даже те респонденты, которые в повседневных практиках отдают предпочтение русскому, считают нагайбакский язык одним из главных своих этнокультурных признаков¹. Исходя из этого, большинство их считают, что нагайбакский язык существует как самостоятельный лингвистический феномен (Приложение Б, табл. 34).

В представлении нагайбаков о степени близости родного языка с татарским усматриваются две основные тенденции: понимание идентичности или очень близкого родства языка нагайбаков татарскому (Приложение Б, табл. 35) и стремление к позиционированию нагайбакского языка как самостоятельного, весьма отличающегося от татарского (Приложение Б, табл. 36). Первое, по всей видимости, связано с жизненным опытом общения, с татароязычным населением Челябинской области, Республик Татарстан и

¹ ПМА. Челябинская обл., Нагайбакский р-н, с. Фершампенуаз, Остроленка, Кассель, 2015.

Башкортостан. Второе стремление, вероятнее всего, связано с активным поиском частью нагайбаков и нагайбакскими элитами собственной этноидентификационной базы. Этот процесс заметно усилился за последние примерно 20 лет после обретения нагайбаками в 1993 г. официального статуса коренного малочисленного народа Российской Федерации. Основные отличия между нагайбакским и татарским языками нагайбаками видятся в основном в фонетике и меньше – в лексике (Приложение Б, табл. 37).

С 2005 по 2015 гг. доля нагайбаков, использующих нагайбакский язык в качестве основного разговорного существенно не изменилась. Она, как и прежде, составляет около трети населения. Резко, почти вдвое, увеличилась доля говорящих, в основном, по-русски и, соответственно уменьшилась доля говорящих на двух языках в равной степени. Некоторое уменьшение доли населения говорящего по-нагайбакски не снимает вопроса о лингвистическом статусе нагайбакского говора или языка.

Несмотря на достаточно хорошую степень научной изученности вопроса (см. глава III, п. 3.3), среди определённой части нагайбаков продолжается обсуждение проблемы связи нагайбакского языка с татарским¹. Выше отмечалось, что на протяжении нескольких лет нагайбакскими краеведами под руководством жительницы п. Чернореченский Нагайбакского района О.И. Барышниковой шла подготовка «Нагайбакско-русского – русско-нагайбакского словаря»². Особенности его лексического состава, включающие только архаичный пласт и инновации в правописании, с учётом нагайбакской фонетики, отражают точку зрения автора на говор нагайбаков как явление отличное от татарской языковой культуры.

Народное представление о языке, как одном из главнейших этномаркирующих, усвоенное ещё от идеологов времён советского «национального строительства»³ до сих пор отражается не только в

¹ Минеев П.М. Там же. С. 68.

² Барышникова О.И. Там же.

³ Соколовский С.В. Кряшены. С. 45-55.

публикациях местных краеведов, но и в результатах опросов, проведённых летом 2015 г. среди населения с. Фершампенуаз, Остроленка и Кассель. В перечне отличительных признаков нагайбаков от русских язык занимает третье место – 10 % (Приложение Б, табл. 39). Среди отличий от татар язык находится на втором месте – 12 % (Приложение Б, табл. 41).

Примечательно то, что, несмотря на очевидную разницу в степенях языкового родства, часть нагайбаков в этнических различиях между ними и татарами языковую разницу усматривают в большей степени, чем с русскими. Это очень важный показатель степени актуализации поиска народом оснований этнической идентичности. Значительная часть нагайбаков едва ли не главную угрозу потери идентичности видят в том, что их долгое время «учили говорить по-татарски»¹.

До 1960-х гг. подготовка учителей для нагайбакских школ осуществлялась в Троицком педагогическом училище, где работало отделение татарского языка. Учебники в нагайбакские школы доставлялись из Казани. Литературный татарский язык, которому обучали детей по казанским учебникам выпускники Троицкого педагогического училища, конечно, отличался от нагайбакского говора, в равной степени, как и от большинства остальных говоров народного языка волго-уральских татар. Этот факт долгое время вызывал и продолжает вызывать беспокойство среди части нагайбаков. Появление словаря О.И. Барышниковой, в котором осуществлён отказ от татарской литературной нормы в пользу правописания в соответствии с народной речью нагайбаков, является ещё одним аргументом, свидетельствующим об активных процессах воплощения идеи нагайбакской идентичности.

Вместе с тем, примерно одна треть респондентов сочла необходимым указать язык в качестве главного сближающего их с татарами признака (Приложение Б, табл. 42). В сравнении с казахами нагайбаки свой язык видят

¹ ПМА. Челябинская обл., Нагайбакский р-н, с. Фершампенуаз, 2015 г.

как отличительный – 33,87 % (Приложение Б, табл. 43) и сближающий признак – 16,12 % (Приложение Б, табл. 44).

Картину современной языковой идентичности нагайбаков отражают мнения респондентов о наиболее близких к нагайбакскому языкам (Приложение Б, табл. 35). Абсолютное большинство – 87,25 % наиболее близким признало татарский язык. Примечательно, что русский занял более высокое место по сравнению с казахским и турецким языками. Общение на русском становится всё более обыденным для большинства нагайбаков, в то время как и среди казахов наблюдается увеличение доли употребления русского языка. Этим обстоятельством объясняется более высокий рейтинг русского языка в народном понимании иерархии лингвистического родства. Турецкий язык в этот список попал как результат личного опыта общения многих нагайбаков с представителями этого народа в зарубежных поездках.

Несмотря на то, что абсолютное большинство нагайбаков первое место по степени родства отдают татарскому языку, всё-таки ещё бóльшая доля респондентов считают, что нагайбакский и татарский отличаются друг от друга скорее значительно – 91,61 %, чем незначительно – 8,39 % (Приложение Б, табл. 36).

На втором месте, а в некоторых случаях и на первом среди этноидентификационных, по представлению нагайбаков, находятся культурные признаки. Из них наиболее ярким маркёром после языка остаётся, как и прежде, религиозная принадлежность.

Например, среди признаков, объединяющих нагайбаков с русскими на первом месте – 48,38 % стоит общность религии (Приложение Б, табл. 40). Так же первое место – 53,38 % занимает религиозный фактор в списке признаков, отличающих, по мнению нагайбаков, их от татар (Приложение Б, табл. 41). На втором месте – 26,12 %, по мнению респондентов, религиозный признак находится в списке этнических отличий нагайбаков от казахов (Приложение Б, табл. 43).

Современная религиозная идентичность нагайбаков вполне адекватно отображает этнокультурную картину мира народа. Религия, как и язык, продолжает выполнять этноконсолидирующую функцию. Деление общества на «христиан» и «мусульман» для большинства является понятным и ясным структурированием населения и влияет на выбор приоритетов в различных стратегиях. При этом маркёры «христианин» или «мусульманин» не обязательно должны отражать истинное религиозное состояние человека, например, атеизм. Это скорее народное понимание культурной принадлежности индивидуума по происхождению к какому-либо из этих двух «миров».

Признаки, сближающие хозяйственную культуру нагайбаков с таковой у других народов, были отмечены только те, которые объединяют их с казахами. Это касается скотоводства – 1,77 % респондентов (Приложение Б, табл. 44). Материализованная культура, включающая, по мнению респондентов, такие параметры как быт, кухня, традиционная одежда и прочее объединяет нагайбаков с русскими – 20,63 %, казахами – 7,74 % и татарами – 1,29 %.

Пропорциональное соотношение этих данных реально отражает как этнодемографическую ситуацию в Нагайбакском районе (Приложение Б, табл. 18, 22), так и частоту контактов нагайбаков с соседями (Приложение Б, табл. 32). Этим объясняется то, что нагайбаки видят больше общих черт в материальной культуре с русскими, чем с казахами и татарами.

Среди элементов обрядово-праздничной культуры чаще всего отмечаются такие как традиции и обычаи. По этому показателю нагайбаки отмечают отличие их от русских – 30,96 % (Приложение Б, табл. 39), казахов – 4,9 %, татар – 4,67 % (Приложение Б, табл. 43). Сходство в обычаях и традициях отмечаются с татарами – 4,74 %, казахами – 3,39 %, русскими – 1,61 %. В обрядово-праздничной культуре современные нагайбаки склонны усматривать больше различий с русскими, татарами и казахами. Больше всего

видят отличий с русскими. Сходств больше всего обнаруживают с татарами.

Другой группой признаков, которые респонденты отметили в числе этноидентифицирующих это различные черты этнического характера – гостеприимство, дружелюбие, трудолюбие, общительность, внутригрупповые отношения. По этим характеристикам нагайбаки больше всего сходств видят с русскими – 6,76 %, казахами – 1,93 %, татарами – 1,61 %. Отличий с татарами – 8,38 %, русскими – 6,77 %, казахами – 1,77 %.

Кроме того, были отмечены среди признаков отличающих нагайбаков от русских: менталитет – 12,74 %, внешность – 1,29 %; от татар: имена – 1,61 %, внешность – 1,45 %; от казахов: физическая антропология – 6,45 %, образ жизни – 3,22 %, менталитет – 1,45 %. Признаки, сближающие нагайбаков с русскими: имена – 3,22 %; с татарами: происхождение – 3,38 %, песни – 1,77 %.

Никаких отличий не назвали от русских – 30,48 %, татар – 14,35 %, казахов – 3 %, и наоборот – ничего общего с казахами – 54,51 %, русскими – 12,09 %, татарами – 7,9 %.

Самоидентификация современных нагайбаков строится как на оппозиции, так и на ощущении общности с соседними народами – русскими, казахами и татарами. Главными этнодифференцирующими признаками для нагайбаков являются наличие родного языка и религиозная принадлежность. Последняя в условиях русского этнического большинства выполняет этнодифференцирующую функцию только по отношению к казахам и татарам, но роль её очень важна, поскольку нагайбаки с этими двумя народами обнаруживают чрезвычайную языковую близость. Язык казахов Челябинской области вместе с казахами Оренбургской и других областей западного Казахстана и Нижнего Поволжья относится к западному диалекту, который подвергся влиянию татарского, башкирского и ногайского языков¹.

Среди этнообъединяющих признаков наибольшее число упоминаний

¹ Калиев Г.А. Казахская диалектология. С. 90.

касалось языка, традиций и религии. Главными положительными чертами нагайбаки у себя видят – гостеприимство, порядочность, трудолюбие, доброту и чистоплотность (Приложение Б, табл. 46). Среди отрицательных черт выделяют завистливость и злопамятность (Приложение Б, табл. 47). Чуть более половины нагайбаков считают принадлежность к этносу предметом собственной гордости, другая часть оценивает собственную этническую идентичность как обычное состояние, и лишь 1,62 % затруднились дать твёрдый ответ (Приложение Б, табл. 48).

Этническая принадлежность нагайбаков в большинстве жизненных ситуаций никаким образом качественно не влияла на их самочувствие в обществе. Значительная часть респондентов отметила, что принадлежность к нагайбакскому этносу не оказывала никакой помощи ни при каких обстоятельствах – 44,83 % (Приложение Б, табл. 49), либо никак не мешала – 74,67 % (Приложение Б, табл. 50). Большинство из тех, кто ответил, что моя этническая принадлежность мне помогла, предпочли не говорить в каких ситуациях, а несколько человек отметили, что помогала в некоторых ситуациях, где необходимо было знание родного языка в общении с представителями других тюркских народов. Несмотря на заметно повысившийся уровень этнического самосознания, нагайбаки, вместе с тем, обладают, по определению Х. Эйндхейма¹, большим запасом «обменного ресурса» с русскими, который они накопили за почти два столетия контактов.

Нагайбаки, как и большинство населения Российской Федерации, обладают многоуровневой самоидентификацией. Лидирующие позиции занимают этническая – 38,87 % и политическая (гражданская) – 37,09 % разновидности идентичностей. Три уровня региональных идентичностей среди нагайбаков составляют незначительную долю (Приложение Б, табл. 51).

Развитие нагайбакских идентичностей сопровождалось формированием их этнонимической номенклатуры, которая имеет несколько уровней.

¹ Эйндхейм Х. Когда этническая идентичность становится стигматом. С. 69.

Результаты анкетирования показывают, что все исторически сложившиеся самоназвания нагайбаков продолжают использоваться до настоящего времени. Существуют различия в частоте применения и произношении тех или иных эндоэтнонимов в зависимости от языка, на котором происходит общение – нагайбакский (татарский) или русский. Кроме того, существуют некоторые различия в применении эндоэтнонимов между нагайбаками центральной и северной групп.

Общаясь на родном языке внутри группы, нагайбаки – жители Нагайбакского района обычно в качестве общего самоназвания используют конфессионим «керэшен» (мн. ч. – «керэшеннэр»). По данным опроса этот этноним в качестве основного употребляемого назвали 63,06 % респондентов (Приложение Б, табл. 52). Его, также, в качестве самоназвания применяют нагайбаки северной группы¹ и прочие крещёные татары Среднего Поволжья и Нижнего Прикамья². Это самоназвание сложилось у предков нагайбаков со второй половины XVI в. – времени первой волны христианизации казанских татар (см. главу I). Этимология названия «керэшен» прозрачна и не является предметом дискуссий среди специалистов. Очевидно, что это татароязычная форма произношения русского «крещён» или «крещёный». В процессе формирования группового самосознания крещёных татар в оппозиции к татарам-мусульманам внешнее название закрепилось в качестве эндоэтнонима. Использование нагайбаками обозначения «керэшеннэр» свидетельствует о тесной исторической связи нагайбаков с другими группами крещёных татар.

Вторым по частоте использования этнонимом у центральной группы при общении на родном языке является обозначение «нагайбаки» (наг. – «нэгэйбэклэр») – 30,96 % (Приложение Б, табл. 52), имевшее изначально соционимическое происхождение. Этноним «нагайбаки», «нэгэйбэклэр» возник позже чем «керэшеннэр» и имел также экзогенное происхождение. В

¹ ПМА. Челябинская обл., Чебаркульский р-н, д. Попово, 2014.

² Народы России. С. 210.

форме «нэгэйбэклэр» оно используется иногда, и только при общении на родном языке, обычно с представителями других территориальных групп кряшен. Нагайбаки центральной группы оба исторически сложившихся этнонима – «керэшеннэр» и «нагайбаки / нэгэйбэклэр» используют параллельно.

Таким образом, конфессионим «керэшеннэр» у нагайбаков центральной группы является эндоэтнонимом первого уровня, сложившимся как отражение общекряшенской идентичности. Его функционирование до сегодняшнего дня параллельно с эндоэтнонимом соционимического происхождения – «нагайбаки» свидетельствует о том, что: а) самоидентификация нагайбаков продолжает сохранять связь с общекряшенской идентификационной платформой; и б) за последние примерно полтора столетия вектор развития самоидентификации нагайбаков движется в сторону обособления от кряшенской среды. Например, уфимский учёный Р.И. Якупов являлся свидетелем съезда кряшен Башкортостана, где присутствовали представители нагайбаков Челябинской области. В своём обращении к съезду, лидер нагайбакской общины А.М. Маметьев назвал кряшен Башкортостана «братьями», подчёркивая свою особую нагайбакскую идентичность¹.

Некоторые сохранившиеся до настоящего времени локальные самоназвания нагайбаков центральной группы восходят к этниконам Восточного Закамья. Жители с. Кассель и Остроленка называют себя «килий» и «сарашлы» соответственно. Считается, что основателями этих казачьих станиц в 1842–1843 гг. были выходцы из д. Килеево и Шарашли (Шарашлы, Сарашлы) (Приложение А, карта 1; Приложение Б, табл. 1,2). Данные названия используются только на нагайбакском языке и только внутри данной группы.

Старшее поколение помнит о существовании в прошлом других

¹ Якупов Р.И. Телтяри: историко-этнологические очерки. С. 226.

нагайбакских этниконов: у фершампенуазцев – «бакалы», «илек» и «умерле»; у парижан – «яш аул», у тробиятцев – «нугайбек»¹. Это также связано с названиями населённых пунктов Восточного Закамья, откуда переселились предки нагайбаков (Приложение А, карта 1). Сейчас подобные названия не используются. Нагайбаки этих населённых пунктов сменили прежние локальные самоназвания на новые в соответствии с современной топонимией: у фершампенуазцев – «фершамка», «район», у парижан – «парижлар», у тробиятцев – «тробий», у астафьевцев – «астапый»².

Нагайбаки северной группы в настоящее время в качестве самоназваний чаще всего используют два эндоэтнонима различных уровней – этноконфессионализм – «керэшеннэр» и общее локальное – «бакалы»³. Название «нагайбаки», «нэгэйбэклэр» у представителей северной группы в случаях общения на родном языке почти никогда не использовалось, и в начале XX в. даже не было известно⁴. Его заменяло «бакалы»⁵, одинаково распространённое во всех пяти населённых пунктах северной группы.

Несмотря на то, что самоназвание «бакалы» используют одновременно жители нескольких деревень, это обозначение изначально относилось к локальным самоназваниям того же страта, к которому принадлежат подобные у центральной группы – «килий» и «сарашлы», ибо генетически они восходят к этниконам нагайбаков Восточного Закамья. Вероятнее всего, северную группу нагайбаков составили в основном выходцы из с. Бакалы (Приложение А, карта 1; Приложение Б, табл. 1, 2). В настоящее время самоназвание «бакалы» можно считать как сформировавшееся общее самоназвание нагайбаков северной группы. У этой части нагайбаков также сложились этниконы в соответствии с местной топонимией – «поповцы», «варламовцы» и т.п.

При общении на русском языке, как между собой, так и с

¹ ПМА. Челябинская обл., Нагайбакский р-н, с. Фершампенуаз, 1998, с. Остроленка, 1999.

² ПМА. Челябинская обл., Нагайбакский р-н, с. Фершампенуаз, Париж, Тробия, 2012.

³ ПМА. Челябинская обл., Чебаркульский р-н, д. Попово, 2014.

⁴ Круковский М.А. Там же. С. 261.

⁵ Там же.

представителями других этносов, центральная группа использует название «нагайбаки» – 67,41 %. Подавляющее большинство окружающего их населения знают о существовании только этого этнонима¹. Около трети опрошенного населения ответили, что при разговоре между собой на русском языке используют два этнонима в формах «нагайбаки» и «кряшены». Случаи использования в общении с русскими этнонима «кряшен» единичны (Приложение Б, табл. 53).

Особенностью нагайбаков северной группы является то, что, не усвоив окончательно этноним «нагайбаки», «нэгэйбэклэр» они к началу XXI в. в качестве самоназвания при общении с представителями других (не татароязычных) групп, не знающих о существовании нагайбаков в Чебаркульском районе, стали называть себя «русскими». Если собеседник проявляет осведомлённость о существовании данной группы, то представляются как «нагайбаки» или «бакалинцы». При этом самоидентификация при внутригрупповом общении в виде «керэшеннэр» и «бакалы» сохраняется².

По материалам переписей населения 2002 г. более 80 % всех жителей сёл и деревень, где проживают нагайбаки северной группы, назвали себя русскими (Приложение Б, табл. 14). В 2010 г. из 3491 человека – жителей сёл и деревень нагайбаков северной группы русскими себя назвали около 97 % населения (Приложение Б, табл. 17). Этноним «нагайбаки» представителям северной группы в настоящее время известен, но при общении на родном языке почти не используется³. У нагайбаков северной группы, несмотря на их меньшую численность по сравнению с центральной, этнонимическая номенклатура оказывается более сложной, поскольку включает помимо кряшенского и нагайбакского ещё бакалинский и русский уровни общегрупповой самоидентификации.

¹ ПМА. Челябинская обл., Нагайбакский р-н, с. Фершампенуаз, 2014.

² ПМА. Челябинская обл., Чебаркульский р-н, д. Попово, 2014.

³ ПМА. Челябинская обл., Чебаркульский р-н, д. Попово, 2014.

Таким образом, наиболее предпочтительными самоназваниями на нагайбакском языке является у центральной группы – «керэшеннэр», у северной – «керэшеннэр» и «бакалы». На русском языке у центральной группы – «нагайбаки», гораздо реже – «кряшены»; у северной – «русские», реже – «нагайбаки» или «бакалинцы».

На территории Челябинской области подавляющему большинству населения этноним «нагайбаки» известен, но за пределами региона, тем более в отдалённых от Урала местах, нередко приходится давать разъяснения. Большинство из представителей нагайбаков в таких ситуациях объясняют свою этническую принадлежность, используя в обозначениях слово «татары». Например, «крещёные татары» – 53,3 % или «близкий к татарам народ» – 7,82 % (Приложение Б, табл. 54). Данный факт говорит о том, что большинство нагайбаков в определённых условиях транслируют татарскую идентичность или ощущают близость к ней. Чуть более трети респондентов в подобных случаях предпочитает ограничиваться обозначением «малочисленный народ» без этнической привязки к татарам (Приложение Б, табл. 54).

Различные социальные среды, в которых находились нагайбаки, вынуждали транслировать различные уровни идентичностей. Выше рассматривались случаи, когда какая-либо одна из идентичностей (языковая, конфессиональная и др.) проявляет наиболее актуальное функционирование. Этническая идентичность нагайбаков является комплексом, исторически сформировавшимся из различных подобных слагаемых. В рейтинге самоидентификаций современных нагайбаков этническая идентичность занимает первое место, едва опережая политическую (Приложение Б, табл. 51). Примерно такие же соотношения уровней политической и этнической идентичностей были обнаружены среди якутов, башкир и татар, проживающих в соответствующих республиках. Причём отмечалась положительная динамика политической идентичности за период с 2005 по

2011 гг¹.

Этническая идентичность нагайбаков формировалась, опираясь на оппозицию окружающему этническому большинству. Сначала (до 1843 г.) – татарам, а затем (с 1843 по 1920-е гг.) – русским. В течение XX в. этнический состав окружающего нагайбаков населения изменился. Современное этническое окружение нагайбаков это в большей степени русское (восточнославянское, православно-христианское) и в несколько меньшей степени казахско-татарско-башкирское (тюркское, мусульманское) общества (Приложение Б, табл. 22). Если до 1920-х гг. нагайбаки центральной группы находились в определённой изоляции, т.е. в моноэтнических посёлках (Приложение Б, табл. 13), то с конца 1920-х гг. этнический состав большинства населённых пунктов становится всё более смешанным.

Тесные контакты с русскими и другими в течение XX в. стали причиной возникновения двух тенденций развития этнической идентичности нагайбаков. У северной группы произошла, хоть и не полная, но значительная, ассимиляция русскими. Представители центральной группы, в силу ряда перечисленных выше причин, пошли по пути этнической консолидации.

Этническая идентичность центральной группы нагайбаков в условиях полиэтнического окружения проявляет следующую динамику и социальные сферы актуального функционирования. Большинство респондентов – 47,1 % ощущают и транслируют собственную этническую идентичность в подавляющем большинстве жизненных ситуаций. Среди ответов на вопрос «когда и где вы ощущаете принадлежность к нагайбакскому народу» чаще всего звучало «всегда и везде» (Приложение Б, табл. 55). Этот показатель сопоставим с числом респондентов, поставивших собственную этническую идентичность на первый уровень (Приложение Б, табл. 51).

Заметно меньшая группа респондентов ощущает нагайбакскую

¹ Дробижева Л.М. Государственно-гражданская идентичность в республиках в общероссийском контексте. С. 2373-2385.

идентичность только среди родственников – 19,52 %, не придавая этому значения в иных ситуациях. Ещё меньшую долю составляют ответы, в которых указано, что этническая идентичность имеет значение очень редко или только в празднично-ритуальные дни – 9,51 %. Почти четверть опрошенного населения – 23,87 % ответили, что собственная этническая принадлежность не является для них доминирующей (Приложение Б, табл. 55).

С утратой и ослаблением таких основных в прошлом идентификационных признаков как сословный, религиозный и языковой возникает вопрос о том, что же на сегодняшний день, при таком высоком уровне этнической самоидентификации является главным этнодифференцирующим признаком нагайбаков? Один из пунктов анкеты содержал вопрос об оценке собственной этнической идентичности (Приложение Б, табл. 48), где, как уже говорилось, наибольшее число ответов прозвучало как «гордость». Это чувство, связанное с принадлежностью к нагайбакам, основано на исторической памяти, которая хранит ряд событий из истории народа. Эти исторические события можно разделить на две группы – связанные исключительно с нагайбаками и произошедшие в масштабах страны. В последнем случае народная память хранит имена прославленных нагайбаков, которые участвовали в крупных военных кампаниях.

За последние примерно 20 лет нагайбакскими краеведами было опубликовано большое число статей в периодической печати о подвигах нагайбаков в Великой Отечественной и других крупных войнах, изданы книги, в которых специальные разделы посвящены теме войны¹. Публикуются сведения по истории нагайбаков, их крещении, обращении в казачество, истории заселения казаками-нагайбаками Южного Зауралья и др.

На вопрос об известных важнейших событиях в истории нагайбаков

¹ Маметьев А.М. Край нагайбакский; Он же. Нагайбакский район в фактах и цифрах.

больше всего было упоминаний – 25,97 % об Отечественной войне 1812 г. Чуть меньше – 21 % было упомянуто об акте обращения в христианство. Ещё меньше, но примерно одинаковое число упоминаний, о таких событиях как обретение статуса коренного малочисленного народа Российской Федерации, Великая Отечественная война, Гражданская война, вхождение в казачье сословие и переселение в 1842–1843 гг.

Наибольшее число воспоминаний, связанных с событиями 1812 г. объясняется тем, что в течение нескольких лет наблюдается весьма широкий информационный поток об участии казаков-нагайбаков в Отечественной войне 1812 г. и заграничных походах в составе Российской армии. Особенно много информации появилось в 2012 г. в связи с празднованием 200-летней годовщины этих событий. Как оказалось именно этот фактор на сегодняшний день является наиболее значимым в исторической памяти нагайбаков (см. выше), и, вероятно, он определяет значительную часть их современной идентификационной базы.

Вторым по значимости историческим событием для нагайбаков является акт обращения в христианство – 21 %. Привлекает внимание при этом то, что сама по себе религиозная принадлежность в понимании современных нагайбаков не играет столь важной роли в этнической консолидации (Приложение Б, табл. 45), но сам факт перехода в христианство рассматривается как важнейшее событие в истории народа. Кроме того, религиозная идентичность начинает играть принципиальную роль только в том случае, когда необходим поиск этнодифференцирующих признаков по отношению к татарам (Приложение Б, табл. 41). Среди большей части нагайбаков существует представление о том, что они не являются татарами и имеют больше отличий, чем сходств (Приложение Б, табл. 41). В народном представлении нагайбаков среди главных маркёров их этнического своеобразия, помимо языка, является религия. Очевидно, что именно эти параметры чаще всего рассматриваются как особые, отличные от подобных у

татар.

Событие, связанное с получением статуса коренного малочисленного народа Российской Федерации – 11,74 %, по своему рейтингу в ответах на соответствующий вопрос анкеты сопоставимо с периодом Великой Отечественной войны – 11,22 %. Правительственный документ, в котором нагайбаки внесены в список коренных малочисленных народов, некоторыми из представителей этой группы отмечается в числе главных этнодифференцирующих признаков¹.

Если сословная идентичность утратила актуальность ещё в 1920-х гг. и в настоящее время рассматриваться как идентификационный признак не может, то исторический эпизод вхождения предков нагайбаков в казачье сословие является весьма важным и значимым для значительного числа нагайбаков. Данный вариант ответа хотя и стоит на пятом месте в рейтинге, но по частоте повторяемости находится примерно на одном уровне со всеми предыдущими позициями, начиная с третьей. И, наконец, 3,45 % респондентов отметили важность акции переселения нагайбаков в 1842–1843 гг.

Три события, сыгравшие в истории нагайбаков принципиально важную роль и определившие возникновение и развитие ряда идентификационных признаков, были отмечены респондентами, и рейтинг их выстроился строго в соответствии с хронологической последовательностью. Это такие события как христианизация, обращение в казачество и переселение.

Историческая память народа, подкрепляющая современную идентификационную базу, включает также степень осведомлённости о знаменитых людях из числа нагайбаков. О людях, которые создали славу Нагайбакскому району и нагайбакам имеет представление практически всё население. Из числа опрошенных респондентов 95,32 % знают не менее семи таких имён (Приложение Б, табл. 57). Чаще всего произносились имена

¹ Минеев П.М. Там же. С. 67.

фронтовиков – Героя Советского Союза Е.А. Бикбова, участника Великой Отечественной войны, общественного деятеля, краеведа А.М. Маметьева, Героев Социалистического Труда и кавалеров орденов В.С. Байкина, Н.Н. Васильева, Н.А. Григорьева, кавалеров орденов и успешных работников М.К. Артемьева, И.Е. Арапова, И.Т. Арапова и др¹.

Для абсолютного большинства населения как этноидентификационный признак также имеет важное значение празднично-ритуальная практика. В обрядово-праздничной культуре нагайбаков, как и всего остального их окружения, сочетаются различные влияния. Это годовой цикл как религиозных народных праздников и обрядов, связанных с христианством – Пасха, Троица и т.д., с древними дохристианскими традициями – Аш биреу, так и общегражданских государственных праздников – День Победы, Новый год, профессиональные праздники².

Ощущая себя православными христианами, нагайбаки, вместе с тем, подчёркивают этнические особенности во многих празднованиях – новогодний цикл (*Нардуган*), Масленица (*Май чабу*), Вербное Воскресенье (*Барманчек боткасы*), Пасха (*Оло көн*), Троица (*Труйсын*) и др³. Пасха и Троица занимают лидирующие позиции в рейтинге наиболее популярных праздников – 36,3 % и 20,8 % соответственно (Приложение Б, табл. 58). На третьем месте, с примерно одинаковым числом упоминаний, находятся День Победы – 12,9 % и Покров – 12,6 %. Особое место в годовом цикле обрядов и праздников занимает «Аш биреу» – поминовение усопших родственников. Это проводится не ранее чем через три года после смерти человека, поздней осенью или в начале зимы, но обязательно в разных селениях в разные дни. Делается это для того, что чтобы люди из разных сёл могли посетить всех родственников. Данный обряд в регионе характерен только для нагайбаков и является очень важным этническим признаком в самоидентификации народа.

¹ ПМА. Челябинская обл., Нагайбакский р-н, С. Фершампенуаз, с. Остроленка, с. Кассель, 2015.

² ПМА. Челябинская обл., Нагайбакский р-н, С. Фершампенуаз, с. Остроленка, с. Кассель, 2015.

³ Уразманова Р.К. Годовой цикл общественных обрядов и праздников. С. 75-83; Баязитова Ф.С. К реконструкции традиционной культуры нагайбаков (обряд и текст). С. 96-101.

В каждой семье этот обряд проводится основательно с обязательным забоем крупного рогатого скота и птицы, угощением большого числа родственников, поэтому его совершают не каждый год.

Обрядовая практика «Аш биреу», сохраняя архаичные черты¹, строго регламентирует ассортимент и способ приготовления блюд. Исключения составляют сладости и напитки, которые стало допустимо приобретать в магазине. Именно здесь максимально точно воспроизводится древняя система питания, сложившаяся у далёких предков нагайбаков ещё с кочевнических времён. Во-первых, это большой сегмент пищи животного происхождения (больше – мясо крупного и мелкого рогатого скота, меньше – молочные изделия). Во-вторых, это строгое требование к условиям и способу термической обработки мяса – варка в котле во дворе при открытых воротах. Варёное мясо по удельному весу занимает первое место в ритуальном рационе, а тазовая кость жертвенного животного имеет сакральное значение².

Пища растительного происхождения по многим позициям в повседневных практиках и праздничном столе продолжает конкурировать с животной. Как и прежде, в ежедневной и обрядовой кухне большое место занимают мучные изделия в виде снедей, либо блюда, состоящие из мучных и мясных компонентов. Особенно популярны в ежедневном рационе всевозможные мучные печёные и жареные изделия – кыстыбый, баурсак, дурычмак, кузикмэк, шишара, ипый; блюда, сочетающие мучные и мясные составляющие – суп-лапша, курник, бешбарамак, пельмени, а также ставшее популярным в домашней кулинарии среднеазиатское зерново-мясо-овощное блюдо – плов (Приложение Б, табл. 59).

За последнее десятилетие заметно возрос интерес нагайбаков к своему народному фольклору. Отмечается некоторое увеличение числа людей, знающих до пяти нагайбакских песен и уменьшение числа тех, кто не знает таковых (Приложение Б, табл. 60). В гораздо большей степени увеличилось

¹ Атнагулов И.Р. Нагайбаки. С. 150-152

² Там же. С. 152.

число людей знающих нагайбакские народные сказки (Приложение Б, табл. 61). Среди перечисленных произведений народного творчества есть как чисто нагайбакские, так и русские на нагайбакском языке. Лидером рейтинга является сказка «Колобок». Увеличению числа знающих народные сказки способствовала публикация в 2008 г. книги С.И. Вдовиной¹, где имеется раздел с её пересказами фольклорного материала.

Представляет интерес мнение нагайбаков – жителей Нагайбакского района по вопросу о предпочтительной этнической принадлежности человека, претендующего на пост Главы района. Это очень важно в связи с тем, что опрос проводился накануне очередных выборов на эту должность. С 1991 г. и до конца 2015 г. с небольшим перерывом районом руководил Сеилов Каирбек Хакимович – местный уроженец, этнический казах. Общественный рейтинг руководителя на протяжении многих лет неизменно высок среди всего населения района. В последних выборах на должность Главы района он не участвовал, что дало шансы для других кандидатов, имеющих разную этническую принадлежность. Главой района был избран уроженец Остроленки Гайсин Виталий Анварович.

По результатам анкетирования доля нагайбаков, желающих видеть на должности Главы Нагайбакского района своего соплеменника равна 9,5 %. Самая малая часть респондентов – 6,3 % считает, что руководить районом должен кто угодно, только не нагайбак. Больше всего респондентов – 84,2 % убеждены, что этническая принадлежность руководителя района значения не имеет (Приложение Б, табл. 62). В современной ситуации конструирования идентификационной базы самими нагайбаками, вопрос формирования этнополитической элиты остро не стоит. Нагайбакский район не затронул процесс этнизации локальной политики, столь характерный для многих регионов России с конца 1980 – начала 1990-х гг.². Причины этого кроются,

¹ Вдовина С.В. Там же. С. 155-214.

² Дадуев М.А. Субъекты управления политическими процессами на субнациональном уровне в Российской Федерации. С. 227-232.

вероятнее всего, в том, что район с момента своего основания в 1927 г. никогда не подвергался политике коренизации руководящих кадров. За весь период его существования до 1992 г. им руководили люди разной этнической принадлежности – нагайбаки, русские, татары, казахи (Приложение Б, табл. 63). Поэтому в политической практике нагайбаков не сложилось традиции создания собственной квази-этнократии.

Резюмируя материал четвёртой главы диссертационного исследования, следует отметить следующие важные моменты по диагностике и мониторингу современных идентичностей нагайбаков.

На дальнейшее развитие нагайбакских идентичностей в течение XX – начала XXI вв. продолжали оказывать влияние политические факторы. В результате политико-административных реформ нагайбаки обрели административный и официальный этнический статусы, которые в условиях сложившейся практики советского национального строительства явились едва ли не единственными необходимыми условиями признания идентичности со стороны государства. В то же время для самих нагайбаков это явилось достаточным условием для начала решительных действий по окончательному «оформлению» собственной этноидентификационной базы в конце XX – начале XXI вв.

Проблема фиксации этнической идентичности нагайбаков по ряду моментов соприкасается с подобным вопросом, поднимаемым кряшенами Татарстана. Однако, в отличие от последних, нагайбаки избавлены от необходимости рассматривать эту проблему в плоскости политического дискурса. В настоящее время нагайбакский вопрос весьма активно и продуктивно обсуждается в русле общественного и академического

дискурсов.

Центральной задачей последней главы являлось решение вопроса по диагностике и мониторингу современных идентичностей нагайбаков. Изучение вопроса проводилось на основе полевых данных. В рамках научного исследования предложен анализ общественных оценок, даваемых самими нагайбаками о наличии собственных этноидентификационных признаков.

Результат представлен в виде картины, демонстрирующей, во-первых, современные социокультурные практики нагайбаков, ориентированные на подчёркивание их этнической индивидуальности, что свидетельствует о достаточно высоком уровне этнического самосознания; во-вторых, сформировавшуюся этнонимическую номенклатуру, подтверждающую процесс формирования собственной нагайбакской идентичности; в-третьих, транслируя собственную этническую идентичность, нагайбаки длительное время находятся в непротиворечивом взаимодействии с ближайшими этническими соседями, являющимися в одних случаях не тюркоязычными, но православно-христианскими, а в других – не православно-христианскими, но тюркоязычными.

ЗАКЛЮЧЕНИЕ

Южное Приуралье, Нижнее Прикамье и Среднее Поволжье являются этнической территорией трёх достаточно крупных народов тюркской группы – чувашей, татар и башкир, сформировавшихся здесь ещё до присоединения к Русскому государству. После падения Казанского ханства в 1552 г. сюда двинулся поток русского населения, начались активные миграционные процессы. Вместе с русскими в колонизационные потоки были вовлечены татары, чувашаи, мордва, мари́йцы, удмурты. Переселенческое движение с запада на восток, из Среднего Поволжья и Нижнего Прикамья на Южный Урал сопровождалось многочисленными межэтническими контактами, результатами которых было появление новых групп, транслирующих новые идентичности – восточных мари́йцев, закамских удмуртов, тептярей, мещеряков и др.

На формирование этнокультурного облика населения края также оказывало влияние государство. Под влиянием официальной политики христианизации инородцев во второй половине XVI – первой трети XVIII вв. возникли различные группы крещёных татар (кряшен), у которых сложилось особое самосознание, которое со временем усиливалось ещё больше и приобрело черты этнического. Самоназвание «керэшеннэр», возникшее как конфессионим, обозначавший часть татарского населения принявшего христианство, постепенно под воздействием меняющейся этнокультурной ситуации и самоидентификации групп крещёно-татарского населения становится эндоэтнонимом.

Становление сословной и этнической структуры российского общества происходило как под влиянием самоорганизации общества, так и под сильным влиянием государства¹. С середины XVIII в. многие общественные процессы в Южном Приуралье рассматриваются исследователями скорее не

¹ Иванова Н.А. Сословно-классовая структура России в конце XIX – начале XX века. С. 7.

как взаимодействия этносов, а как взаимодействия уже сформировавшихся этносословных групп¹.

Результаты миссионерской деятельности православной церкви были таковы, что отразились на некоторых внутренних этнографических различиях возникших под этим влиянием среди чувашей, марийцев и удмуртов. В результате вынужденных миграций появились этнические анклавные территории современного Башкортостана – чуваша (включая мусульман и поклонников родовых верований), восточные марийцы и закамские удмурты (поклонники традиционных культов)². Все они стали обладать собственными идентификационными признаками, не выходящими, однако, за пределы общеэтнических.

Решительное влияние на дальнейшее развитие этнической ситуации на Южном Урале оказала государственная политика по формированию сословно-классовой структуры в регионе. С 1730-х гг. российское правительство особенно заботится об увеличении русского компонента в составе населения региона, укреплении государственных границ, формировании казачьих подразделений. Итогом этой деятельности было создание Оренбургской губернии и Оренбургского казачьего войска – одного из крупнейших в Российской империи.

Формирование Оренбургского казачества происходило в основном за счёт русских казаков других войск или рекрутированных в казаки крестьян. Спецификой вновь образованных казачьих соединений Оренбуржья являлось и то, что здесь присутствовал довольно заметный нерусский компонент. В составе казаков были подразделения, сформированные исключительно или при участии калмыков, башкир, тептярей, мещеряков, татар (как мусульман, так и крещёных).

Этническая картина региона, таким образом, складывалась под

¹ Самигулов Г.Х. Тюркские этно-сословные группы Южного Зауралья XVIII – первой половины XIX века (к постановке проблемы). С. 163.

² Садиков Р.Р. Традиционные религиозные верования и обрядность закамских удмуртов. С. 3-4.

влиянием как естественных процессов, связанных с миграциями и контактами между различными переселенческими группами, так и под влиянием государственной политики по социальному обустройству края. Результатом этих процессов было изменение границ ареалов расселения народов, появление территорий со смешанным этническим составом¹, возникновение новых групп населения с новыми, не существовавшими до этого идентичностями и этнонимами.

Этнонимическая номенклатура фиксировалась государством посредством проведения переписей населения. За всю историю их проведения число учтённых названий народов никогда не было одинаковым. Не являлись исключениями и перечни этнонимов тюркоязычных этносов Среднего Поволжья, Прикамья и Южного Приуралья. Например, материалы Всероссийской переписи населения 1897 г. показывают, что на территории Оренбургской губернии, помимо групп говорящих на чувашском, татарском и башкирском, имеются, также, группы говорящие на мещерякском и тептярском языках².

В документах по итогам Всесоюзной переписи населения 1926 г., появляются такие отдельные группы как кряшены и нагайбаки³. Далее в переписях населения до 1989 г. включительно в составе тюркских народов региона фигурировали только чувашаи, татары и башкиры. Результаты Всероссийских переписей населения 2002⁴ и 2010⁵ гг. «воскресли» кряшен и нагайбаков, которые до этого учитывались вместе с татарами.

Материалы последних двух переписей исследуемую нами группу фиксируют, используя исключительно один этноним – «нагайбаки». Самоидентификация нагайбаков это групповое позиционирование, с использованием следующей этнонимической номенклатуры – «керэшеннэр» и

¹ Головинёв А.В. Русские и татары Среднего Урала: опыт локального исследования идентичности. С. 149-151

² Первая всеобщая перепись населения Российской империи, 1897 г. С. 57.

³ Всесоюзная перепись населения 1926 года. Национальный состав населения по республикам СССР.

⁴ Всероссийская перепись населения 2002 года.

⁵ Там же.

«нэгэйбэклэр» или «нагайбаки». Все варианты названий на сегодняшний день являются эндоэтнонимами, но имеют отличия, как в сферах употребления, так и в отражении ощущения уровня групповой самоидентификации.

Периодом, предшествующим формированию нагайбакской идентичности следует считать временной отрезок с 1552 по 1736 гг. В это время на территории бывшего Казанского ханства, под воздействием государственной политики, проводимой царём Иоанном Грозным, происходят разнообразные этнополитические процессы, одним из результатов которых становится возникновение групп крещённого инородческого населения. Эти сообщества культурологически во многом были ещё тесно связаны с казанскими татарами, что отражалось во многих аспектах жизнедеятельности, быта, в том числе и в языковой принадлежности. Однако, со временем, по мере влияния православной церкви, культурная доминанта стала смещаться в сторону сближения с русскими. Проявлялось это везде по-разному, но суть данных трансформаций была одна. Итогом этих процессов стало формирование различных территориальных групп крещённого инородческого населения, обозначавшего себя конфессионимом – «керэшеннэр». Вероятно, изначально среди этого населения были различные этнические группы, но поскольку татарский компонент среди них доминировал, то и языком общения у них стал татарский.

Современные нагайбаки во многом русскоязычны, но этническими русскими, за исключением ассимилированной части северной группы, от этого они не стали. Татароязычные предки нагайбаков XVIII в. тоже не все были этническими татарами. Язык – это всего лишь инструмент, способствующий формированию общественных связей и отношений. В одних случаях он может являться идентификационным признаком группы, если она находится в иноязычном окружении, как это случилось с нагайбаками в Верхнеуральском и Троицком уездах, а в других случаях – нет, как это было с нагайбаками в Белебеевском уезде, где они находились в окружении кряшен и

татар.

Элементы материализованной культуры настолько гибки и изменчивы, что сформировали у кряшен различные локальные варианты, в зависимости от этнического окружения, и подвергались в дальнейшем трансформациям во временном измерении. В период до 1736 г. важнейшим фактором формирования групповой идентичности предков нагайбаков считаем их христианизацию и усвоение этноконфессионализма – «керэшеннэр».

Началом формирования собственно нагайбакской идентичности является период с 1736 по 1843 гг. К 1730-м гг. Уфимская провинция являлась восточной периферией расселения кряшен. Здесь сложилась своя локальная группа, так называемые, «уфимские новокрещёные». По свидетельствам современников, среди них было немало и старокрещёных¹. Это были те из крещёных казанских татар, которые оказались переселёнными сюда в связи со строительством укрепленных сооружений в Уфимской провинции. Именно это население, судя по документам и сообщениям, услышанным П.И. Рычковым, в 1736 г. было переведено из ясачного в казаки. Именно они составили население Нагайбакской крепости, с. Бакалы и ряда окрестных деревень (Приложение А, карта 1; Приложение Б, табл. 1, 2).

В числе главных инициаторов государственных реформ в Южном Приуралье и ревностным исполнителем воли Императрицы Анны Иоанновны был И.К. Кирилов, который лично занимался административной деятельностью и основал целый ряд новых населённых пунктов. Среди них была и Нагайбакская крепость, в которой, тем же И.К. Кириловым местные крещёные инородцы были записаны в казаки. После 1552 г. это был второй государственный проект, повлиявший на формирование нагайбакской идентичности.

Переход в казачье сословие положил начало постепенному отдалению казаков Нагайбакской крепости и округа от соплеменников-неказаков. Для

¹ Рычков П.И. Там же. Ч. II. С. 206-207.

большого укрепления казаков в православии из данных населённых пунктов административными мерами было выселено всё татарское (мусульманское) население. К началу 1840-х гг. на территории Белебеевского уезда Уфимской губернии в станицах Нагайбакской, Бакалинской и ряде других в составе местной группы кряшен окончательно сформировалась сословная группа казаков, являвшаяся подразделением в структуре крещёных татар – кряшен.

Во вводной части исследования отмечалось, что в литературе иногда встречается такое определение нагайбаков как этносословная группа или общность¹. Считаем это не точным, ибо этносословной может называться группа, у которой конфигурации этнической и сословной идентичностей конгруэнтны, и не совпадают с иными другими идентичностями. В случае с нагайбаками нам не приходится наблюдать этого ни в Белебеевском, ни в Верхнеуральском, ни в Троицком уездах.

Третий период формирования идентичностей нагайбаков начинается с 1843 г. С 1835-1837 гг. в зауральской части Оренбургской губернии происходят масштабные административные и военные реформы, в результате которых возник целый район новых казачьих крепостей и станиц. При активной деятельности генерал-губернаторов П.П. Сухтелена и В.А. Перовского был реализован большой государственный план по переселению групп казачьего населения из различных уездов Оренбургской и Самарской губерний на вновь осваиваемые земли. И вновь, как прежде, судьба нагайбаков решается под воздействием политико-административных факторов. Развитие нагайбакских идентичностей получает дальнейший импульс, но уже меняется его вектор.

На территориях Верхнеуральского и Троицкого уездов, в связи с принципиально изменившимся этническим и сословным окружением нагайбаков происходит изменение основы их идентификационного поля. На рубеже XIX–XX вв. идентичность нагайбаков базируется на тех

¹ Исхаков Д.М. Этнографические группы татар волго-уральского региона. С. 144.

маркирующих, которые отличают их от остального казачьего христианско-православного населения. Такими маркирующими, очевидно, стали элементы комплекса этнокультурных признаков, который был сформирован у них в Восточном Закамье. Если на предыдущей территории проживания они полностью совпадали с теми же культурными параметрами окружающего их населения и маркирующими не являлись, то теперь, в новых условиях их функционирование приобрело актуальность принципиальную.

В российской научной и популярной литературе второй половины XIX – начала XX вв. объект нашего исследования уже постоянно обозначается как «нагайбаки»¹, а не «старокрещёные татары-казаки» (Приложение Б, табл. 1), как это было до середины XIX в. Вместе с тем название «нагайбаки» используется одновременно с таким понятием как «крещёные татары». Обычно употреблялись такие выражения как «нагайбаки – крещёные татары» или «нагайбаки – крещёные татары-казаки»². Здесь, очевидно, усматривается отражение процесса трансформации самоидентификации нагайбаков от сословной к этнической. Уже чаще они стали обозначаться этнонимом «нагайбаки», при этом уточнение об их крещёно-татарском происхождении скорее служит информацией для непосвящённого читателя. Группа казаков Верхнеуральского и Троицкого уездов, обозначаемая как «нагайбаки» уже подразумевала не сословный или конфессиональный социальный изолят, а группу, отличающуюся от окружающего населения по этнокультурным признакам. Именно поэтому имеются основания утверждать, что к началу XX в. основой нагайбакской идентичности являлся комплекс этнокультурных черт, описанный подробно во второй главе.

Большое влияние на формирование нагайбакских идентичностей оказали русские казаки. Первый опыт сближения нагайбаков с русскими состоялся ещё в конце XVIII в., когда они находились на территории

¹ Небольсин П.И. Там же. С. 21; Витевский В.Н. И.И. Неплюев и Оренбургский край. С. 439; Бектеева Е.А. Там же. С. 165 и др.

² Небольсин П.И. Там же. С. 21; Витевский В.Н. Сказки, загадки и песни нагайбаков верхнеуральского уезда Оренбургской губернии. С. 257; Толстой Д. Там же. С. 350-351; Чернавский Н.М. Там же. С. 128-129; Бектеева Е.А. Там же. С. 165 и др.

Белебеевского уезда. Тогда была проведена административная реформа Оренбургского казачьего войска, и нагайбаки оказались в одних и тех же территориальных подразделения (кантонах) с казаками-русскими, в то время как другие инородческие группы казаков (калмыки, башкиры, мещеряки, тептяри) были организованы в собственные иррегулярные подразделения, созданные по этническому признаку¹.

Дальнейшим развитием этнотрансформационных процессов второй половины XIX – начала XX вв. у нагайбаков стали события первых послереволюционных лет и 1920-х гг. Безусловно, это связано со сменой политического режима. В истории формирования нагайбакской идентичности, вновь, как и почти двести лет и восемьдесят лет назад, играет решающую роль государство. Различные общественно-политические события 1920-х гг. и всех последующих десятилетий советского периода по характеру и методам воздействия на идентичность нагайбаков противоречивы и даже весьма причудливы. Отмена сословий и антирелигиозная политика государства, безусловно, повлияли на культурный облик народа, но никаким образом не оказали воздействия на состояние нагайбакской идентичности, в силу причин описанных выше. Следом за этим, по итогам Всесоюзной переписи населения 1926 г. они становятся отдельным народом СССР, и в качестве этнонима фиксируется название «нагайбаки». Это ещё раз подтверждает, что к началу XX в. обозначение «нагайбаки», использовавшееся до 1843 г. вместе со словом «казаки» и являвшееся исключительно соционимом, становится теперь этнонимом. У нагайбаков для фиксации собственной этнической идентичности используются оба исторически сложившихся этнонима параллельно, но в разных ситуациях, о чём уже было сказано.

Другим важнейшим государственным актом 1920-х гг. после официального признания этнонима становится создание в 1927 г.

¹ Асфандияров А.З. Кантонное управление. С. 20.

Нагайбакского района. Известно, что в эти годы по всей стране было создано множество национальных районов и сельсоветов для народов, численность которых не позволяла организоваться в республику или национальный округ. Однако уже через десять лет почти все данные национально-административные образования были упразднены. Эти события совпали с сокращением перечня национальностей СССР, который произошёл во время Всесоюзной переписи населения 1936–1939 г. По какой-то причине нагайбаки, как и большинство остальных малочисленных народов СССР, оказавшись лишёнными собственного этнонима, не утратили права на национально-территориальное образование – Нагайбакский район. Факт создания и сохранения национально-административной единицы явился ещё одним значимым в истории народа событием, положившим существенный вклад в создание фундамента современной нагайбакской идентичности.

Нагайбакский район является полиэтничным по своему составу. Населению, через средства массовой информации, в рамках различного рода культурных мероприятий и т.п. на протяжении длительного времени (очевидно, с советского времени) предлагается парадигма общего культурного пространства всех народов района. Идея культурного единства даёт положительные результаты. Здесь не существует проблем в межэтнических взаимоотношениях. Обычным стало обозначение жителей района, независимо от этнической принадлежности таким этником как – «нагайбакцы».

Параллельно с осуществлением мероприятий по этнокультурному сближению осуществляется поддержка всевозможной деятельности по сохранению и популяризации традиционных культур – нагайбакской, русской, казахской, мордовской и др. В Нагайбакском районе существуют четыре краеведческих музея, в которых представлены этнографические коллекции¹. В д. Попово Чебаркульского района имеется музей нагайбакской

¹ Культура Нагайбакского района // <http://nagayb.narod.ru/ncbs.html>

культуры и быта. В с. Фершампенуаз существует Дом творчества Нагайбакского района, где постоянно проводятся комплексы мероприятий по изучению, реконструкции и популяризации видов народного творчества – декоративно-прикладного, музыкального, обрядово-праздничного. В четырёх нагайбакских сёлах – Кассель, Остроленка, Фершампенуаз и Париж при учреждениях культуры имеются песенно-фольклорные коллективы. В д. Попово Чебаркульского района имеется ансамбль нагайбакской песни. Фольклорный материал собирается и обрабатывается участниками ансамблей самостоятельно и при помощи специалистов из Казани, Екатеринбурга и Челябинска. Реконструкции архаичных элементов традиционно-бытовой культуры нагайбаков можно увидеть во время организованных проведений всевозможных праздников, включая новогодний цикл, Масленицу, Пасху, Троицу, Сабантуй, дни сёл, государственные праздники и т.д. В Центральной районной библиотеке имеется фонд литературы по истории и культуре нагайбаков¹, в учебных заведениях района пишутся школьные исследовательские работы, проводятся мероприятия по реконструкции некоторых обрядов.

Замечено также, что наибольший интерес к прошлому, к традиционной культуре проявляется в большей степени у представителей малочисленных народов, находящихся в условиях окружения численно преобладающего этноса².

К началу XXI столетия основанием нагайбакской идентичности становится уже не столько язык или материализованная культура, которая изменилась до неузнаваемости и стала уже общей для всех, не сословная принадлежность, которая осталась лишь в воспоминаниях, ни религиозная, ибо не имеет какой-либо специфически нагайбакской окраски. В основе современной нагайбакской идентичности заложена идея существования самой общности. Эта идея воплощается в конкретных действиях, направленных на

¹ Культура Нагайбакского района Челябинской области // <http://nagayb.narod.ru/ncbs.html>

² Шнирельман В.А. Этногенез и идентичность: националистические мифологии в современной России. С. 5.

реконструкцию, сохранение и популяризацию этнической культуры. Периодическое обращение народа к этническим символам – одежде, песням, знаменательным событиям прошлого и т.д. способствует сохранению исторической памяти, передающейся через межпоколенные связи. Таким образом, формирование нагайбакской идентичности происходило под влиянием ряда факторов. Решающую роль в этом процессе играло государство.

Во-первых, как продукт государственной политики по христианизации народов Поволжья появились крещёные татары – «кряшены». В XX в. эта группа этнически обособилась настолько, что значительная её часть уже не приемлет обозначение «крещёные татары», а самоназвание «керэшеннэр» некоторыми воспринимается как настолько оригинальное, что отрицается его возникновение от слова «крещёный»¹.

Во-вторых, исключительно следствием государственной политики 1730-х гг. в Южном Приуралье является возникновение среди кряшен Уфимской провинции сословной группы казаков. Дальнейшие действия администрации были направлены на усиление социальной изоляции этой группы – отселение татар-мусульман от казаков-нагайбаков в более отдалённые населённые пункты, создание кантонального управления, при котором нагайбаки оказались в одних территориальных казачьих подразделениях вместе с русскими. Закономерным итогом этой государственной деятельности становится появление не позднее 1840-х гг. собственного самосознания, основанного на сословной идентичности – «казаки-нагайбаки», «нагайбакские казаки».

В-третьих, развитие нагайбакских идентичностей с 1843 г. продолжилось под влиянием государственного плана колонизации Южного Зауралья. Переселив их от соплеменников – кряшен Восточного Закамья в почти исключительно русское окружение, Правительство Российской

¹ Глухов М.С. Судьба гвардейцев Сеюмбеки; Он же. И сошлись у реки народы.

империи спровоцировало развитие нового вектора нагайбакских идентичностей. В составе казаков Верхнеуральского уезда они уже являются не конфессионально-сословным, а этническим феноменом. В начале XX в. этническая специфика нагайбакской культуры и идентичности проявлялась отчётливо.

В-четвёртых, на протяжении XX – начала XXI вв. этническая идентичность нагайбаков получила дальнейшее развитие, утрачивая одни и, приобретая другие идентификационные признаки. Эти изменения складывались под влиянием как этнокультурных контактов (одежда, жилища, пища, языковые процессы), так и под влиянием государственной политики (религиозное состояние, сословная принадлежность, политико-административное устройство, кодификация по этническому признаку).

За всю историю становления нагайбакской идентичности, последняя формировалась и трансформировалась под воздействием двух важнейших факторов – этнокультурных контактов и внутренней политики государства. Комплекс этнокультурных факторов оказывал существенное влияние, главным образом, на внешние проявления этнической специфики нагайбаков, связанных, в основном, с материальной культурой. Последовательная реализация различных внутривнутриполитических государственных акций на протяжении всей истории развития группы оказывала решающее воздействие на формирование глубинных – социальных основ самоидентификации нагайбаков.

Последние два десятилетия сопровождались целым рядом действий внутри сообщества нагайбаков. Они были направлены на достижение одной цели – общественным, государственным и научным признанием существования феномена нагайбакской идентичности. Результатом общественной деятельности явилось создание комплекса учреждений культуры на территории Нагайбакского и Чебаркульского районов Челябинской области, занимающихся популяризацией истории и культуры

нагайбаков. В рамках общественного движения увеличилось число публикаций нагайбаков о своей собственной истории, во многом отличной от волго-уральских татар. Среди наиболее активно пишущих авторов А.М. Маметьев, С.И. Вдовина, П.М. Минеев, А.Г. Тептеев, О.В. Барышникова. Символическое значение имеет публикация «Русско-нагайбакского и нагайбакско-русского словаря» О.В. Барышниковой, которая считает наличие нагайбакского языка как важнейшую маркирующую идентичности народа. Особый общественный подъём вызывает память о казачьем прошлом.

Конструктивистский методологический подход в изучении становления нагайбакских идентичностей позволил найти объяснение феномену современного этнического самосознания нагайбаков, сформировавшегося, в том числе, на основе группового противопоставления татарам и неприятия этнонима «татары» в качестве самоназвания. Данное исследование построено на принципе не противоречивости двух методологий, а избирательности в их применении. Применение примордиалистского подхода имеет перспективу в исследовании начального периода становления нагайбаков, обычно обозначаемого как этногенез. Особенно плодотворно использование данного метода при анализе хозяйства и культуры по состоянию на вторую половину XIX – начало XX вв. Примордиалистский метод позволяет реконструировать генезис и исторические связи этнических культур. Данная методология исследования, таким образом, устанавливает степень генетических связей нагайбаков и их культуры с поволжскими татарами и другими народами региона, что с исторической точки зрения совершенно справедливо и необходимо для изучения этнической истории. Слабость этого методологического подхода в том, что он не учитывает изменчивости идентификационной базы, в то время как конструктивистская методология предусматривает наличие динамики в становлении идентичностей, сопровождающейся, порой, принципиальными трансформациями в этническом самосознании.

В течение последних примерно двух – двух с половиной десятилетий российское общество является свидетелем с одной стороны таких этнических процессов на территории бывшего СССР, которые принято обозначать как «подъём национального самосознания», «национальное возрождение» и т.п. С другой стороны смена методологий учёта этнического состава населения в процессе проведения Всероссийских переписей населения 2002 и 2010 гг. обнаружила, что этнических идентичностей в стране гораздо больше, чем это фиксировалось в предыдущие годы. Очевидно, что вопросы диагностики этнических идентичностей со стороны академического сообщества требуют особого внимания.

В связи с политическими и общественными событиями последних лет в соседних приграничных с Россией государствах, в рамках научного дискурса возникла новая тема. Она связана с обсуждением вопроса о динамике идентификационной базы среди части населения бывших союзных республик. Эта проблема является чрезвычайно актуальной для нашей страны и ближайших соседей в условиях постсоветской политической реальности. Становление и трансформации нагайбакских идентичностей являются наглядным историческим примером для понимания и осознания подобных процессов.

СПИСОК ИСПОЛЬЗОВАННЫХ ИСТОЧНИКОВ И ЛИТЕРАТУРЫ

ИСТОЧНИКИ

Нормативные документы

Материалы по истории России. Сборник указов и других документов, касающихся управления и устройства Оренбургского края. 1735 и 1736 годы. Том II. По архивным документам тургайского областного правления составил А.И. Добросмыслов. – Оренбург: Типо-литография Ф.Б. Сачкова, 1900. – 279 с.

Полное собрание законов Российской империи с 1649 года. Том XIX. 1770-1774. № 13966. О терпимости всех вероисповеданий и о запрещении архиереям вступать в дела, касающиеся до иноверных исповеданий и до построения по их закону молитвенных домов, предоставляя всё сие светским начальствам. СПб.: Типография II отделения собственной его императорского величества Канцелярии, 1830 – С. 774-776.

Постановление Правительства Российской Федерации 24 марта 2000 года № 255 «О едином перечне коренных малочисленных народов Российской Федерации» // <http://demoscope.ru/weekly/knigi/zakon/zakon047.html>

Правила о переселении на земли Оренбургского казачьего войска казаков упразднённого Ставропольского калмыцкого войска, белопахотных солдат и солдатских малолетков. – СПб.: Типография Департамента Военных Поселений, 1843. – 47 с.

Федеральный закон от 30 апреля 1999 г. № 82-ФЗ «О гарантиях прав коренных малочисленных народов Российской Федерации» (с изменениями и дополнениями) // <http://constitution.garant.ru/act/right/180406/>

Историко-архивные материалы

Архив РГО. Разряд 14, оп. 1, № 194. Ляпидевский И.М. «Этнографические сведения о жителях Ядыгерской волости Мамадышского уезда Казанской губернии». Рукопись от 26 ноября 1848 г.

ГАОО. Ф. 6, оп. 3, д. 2442/4. Рапорт коменданта крепости Магнитной майора Арбузова господину генералу от кавалерии, 23-й дивизии дивизионному начальнику и кавалеру князю Волконскому. 27 мая 1808 г.

ГАОО. Ф. 6, оп. 6, д. 11982. Смета о потребности леса для чиновников и казаков ОКВ на 1843 г.

ГАОО. Ф. 6, оп. 6, д. 12015. Дело об учреждении в станицах Фершампенуазской и Великопетровской временных питейных выставок. 1844 – 1845 гг.

ГАОО. Ф. 6, оп. 7, д. 663. Дело об оказании материальной помощи казакам. 1843 г.

ГАОО. Ф. 6, оп. 8, д. 13. Отчёт о состоянии Оренбургской губернии за 1850 год.

ГАОО. Ф. 6, оп. 8, д. 117. Статистические сведения по Оренбургскому и Уральскому казачьим и Башкирскому войскам на 1859 год.

ГАОО. Ф. 6, оп. 10, д. 5273. Сколько и откуда переселено казаков-нагайбаков в новолинейные посёлки в 1842 г.

ГАОО. Ф. 6, оп. 11, д. 1793. Число жителей мужского и женского пола в Остроленке, Фершампенуазе, Требии и Париже. 1844 г.

ГАОО. Ф. 6, оп. 11, д. 1993. Число дворов и душ мужского пола в Касселе, Остроленке, Требии, Фершампенуазе и Париже. 1853 г.

ГАОО. Ф. 164, оп.1, д. 33. Свод по сословиям Орского, Верхнеуральского, Троицкого и Челябинского уездов за 1873 г.

ГАОО. Ф. 168, оп. 1, д. 40. Рукопись Р.Г. Игнатьева по этнографии Оренбургской губернии.

ГАОО. Ф. 185, оп. 1, д. 8. Число земель отведённых жителям 2-го Отдела Оренбургского казачьего войска (сентябрь-октябрь 1870 г.)

ГАЧО. Ф. 10, оп. 1, д. 6. Приказ генерала-адъютанта В.А. Перовского по Оренбургскому казачьему войску. 21 февраля 1838 г.

РГИА. Ф. 853, оп. 1, д. 66. Отчёт генерал-адъютанта Перовского по управлению Оренбургским краем за 1853 – 1857 гг. с приложением кратких сведений по экономическому вопросу за 1833 – 1842 гг. Зимование и сенокосение киргизов в районе Новой линии. 1857 г.

РГИА. Ф. 853, оп. 1, д. 97. Дело правительственных распоряжений тептярей и бобылей с 1730 – 1853 гг.

РГИА. Ф. 1537, оп. 1, д. 2. Донесение сенаторов И.В. Лопухина и М.Г. Спиридонова Павлу I о ходе ревизии Вятской, Казанской и Оренбургской губерний 20 февраля – 7 августа 1800 г.

Архив Института истории АН Республики Татарстан. Мухамедова Р.Г., Сулова С.В. Традиционная одежда и украшения татар Поволжья и Приуралья. Историко-этнографический атлас. Карта № 1.

Статистические материалы

Всероссийская перепись населения 2002 года // <http://www.perepis2002.ru/index.html?id=17>

Всероссийская перепись населения 2010 года // http://www.perepis-2010.ru/results_of_the_census/results-inform.php

Всесоюзная перепись населения 1926 года. Национальный состав населения по республикам СССР // http://demoscope.ru/weekly/ssp/ussr_nac_26.php

Дебу И. Топографическое и статистическое описание Оренбургской губернии в нынешнем её состоянии / Иосиф Дебу. – М.: Университетская типография, 1837. – 224 с.

Ден В.Э. Население России по пятой ревизии. Подушная подать в XVIII веке и статистика населения в конце XVIII века. – Т. II. – Ч. II. – М.: Университетская типография, Страстной бульвар, 1902 – 319 с.

Итоги переписи населения 2010 года // http://www.gks.ru/free_doc/new_site/perepis2010/croc/Documents/

Населённые места Российской империи в 500 и более жителей с указанием всего наличного в них населения и числа жителей преобладающих вероисповеданий по данным всеобщей переписи населения 1897 г. / Под ред. Н.А. Тройницкого. – СПб., 1905. – С. 127-133.

Национальный состав населения Челябинской области. Материалы Всероссийской переписи населения 2010 года // <http://chelstat.gks.ru/>

Первая всеобщая перепись населения Российской империи, 1897 г. Т. XXVIII. Оренбургская губерния. / Под ред. Н.А. Тройницкого. – СПб: Издание центрального статистического комитета министерства внутренних дел. Тип. «Т-ва Художественной Печати», 1904. – 173 с.

Плешков А.М. Список населённых пунктов Уральской области. Т. II. Златоустовский округ / А.М. Плешков, М.П. Антонов, И.Н. Гридин и др. – Свердловск: Издание Орготдела Уралоблисполкома, Уралстатуправления и Окружных Исполкомов, 1928. – 50 с.

Плешков А.М. Список населённых пунктов Уральской области. Т. XIII. Троицкий округ / А.М. Плешков, М.П. Антонов, И.Н. Гридин и др. – Свердловск: Издание Орготдела Уралоблисполкома, Уралстатуправления и Окружных Исполкомов, 1928. – 86 с.

Плешков А.М. Список населённых пунктов Уральской области. Т. XV. Челябинский округ / А.М. Плешков, М.П. Антонов, И.Н. Гридин и др. – Свердловск: Издание Орготдела Уралоблисполкома, Уралстатуправления и Окружных исполкомов, 1928. – 88 с.

Сельское хозяйство // <http://nagaybak74.ru/htmlpages/Show/socioEconomicDevelopment/Agropromyshle>

nnyjkompleks

Сельское хозяйство Нагайбакского муниципального образования Челябинской области // http://www.nagaybak.ru/region/social_status/selskoe-hozyaistvo-nagaibakskogo-municipalnogo-obrazovaniya-chelyabinskoi-oblasti

Списки населённых мест Российской империи. Т. XVIII. Оренбургская губерния. Список населённых мест по сведениям 1866 года / Обр. ред. В. Зверинским. – СПб.: Издан центральным статистическим комитетом министерства внутренних дел, 1871. – 108 с.

Численность населения Нагайбакского района по населённым пунктам в 2010 году // http://www.gks.ru/free_doc/new_site/perepis2010/croc/Documents/Vol1/pub-01-11.pdf

Региональная статистика XX – XXI вв.

Маметьев А.М. Нагайбакский район в фактах и цифрах: Справочник с историческими очерками и комментариями / А. М. Маметьев. – Челябинск: Юж.-Урал. кн. изд-во, 2005. – 192 с.

Сельское хозяйство // <http://nagaybak74.ru/htmlpages/Show/socioEconomicDevelopment/Agropromyshle>
nnyjkompleks

Сельское хозяйство Нагайбакского муниципального образования Челябинской области // http://www.nagaybak.ru/region/social_status/selskoe-hozyaistvo-nagaibakskogo-municipalnogo-obrazovaniya-chelyabinskoi-oblasti

Похозяйственные книги

Похозяйственные книги с. Остроленка. 1940 – 1980-е гг.

Похозяйственные книги с. Фершампенуаз. 1940 – 1980-е гг.

Похозяйственные книги с. Париж. 1940 – 1980-е гг.

Мемуарные записи

Байтеряков Н.В. Было время. Рукопись. (Копии находятся в библиографическом отделе районной библиотеки п. Фершампенуаз, папка № 7, и у автора настоящей работы).

Маметьев А.М. Родословная семьи Маметьевых. (Рукопись является частной собственностью).

Публицистика

Альметев Ф. Нагайбак. Этнографическая заметка // Оренбургские епархиальные ведомости. – 1911. – № 49. – Часть неофициальная. – С. 1097-1099.

Багин С. Об отпадении в магометанство крещёных инородцев Казанской епархии и о причинах этого печального явления // Православный собеседник. – 1910. – № 1. – С. 119.

Бектеева Е.А. Нагайбаки. (Крещёные татары Оренбургской губернии) / Е.А. Бектеева // Живая старина. Периодическое издание Отделения этнографии Русского географического общества. Под ред. председательствующего в отделении этнографии В.И. Ламанского. – Вып. II. – 1902. – С. 165-181.

Бердников В.М. История крестьянского посёлка / В.М. Бердников // Восток. – 1990. – 24 марта.

Будем помнить всегда // Восток. – 1987. – 17 февраля.

Бухарин Н.К. Хивинка. Очерки прилинейной жизни Оренбургских казаков / Н.К. Бухарин. – Оренбург: Типо-литография Б. Бреслина, 1892. – 42 с.

Вдовина С.И. Соты памяти народной / С.И. Вдовина. – Челябинск: ООО «Алим», 2008. – 224 с.

Витевский В.Н. Сказки, загадки и песни нагайбаков Верхнеуральского уезда Оренбургской губернии / В.Н. Витевский // Труды IV Археологического Съезда в России, бывшего в Казани с 31 июля по 18 августа 1877 года. – Т. II. – Казань: Типография Императорского университета, 1891. – С. 257-286.

Георги И.Г. Описание всех в Российском государстве обитающих народов, так же их житейских обрядов, вер, обыкновений, жилищ, одежд, и прочих достопамятностей. Часть II. О народах татарского племени / И.Г. Георги. – СПб.: изд-во К.В. Миллера, 1776. – 188 с.

Круковский М.А. Южный Урал. Путевые очерки / М.А. Круковский. – М.: Издание К.И. Тихомирова, 1909. – 311 с.

Лепёхин И.И. Дневные записки путешествия доктора и Академии наук адъюнкта Ивана Лепехина по разным провинциям Российского государства: в 1768 и 1769 году / И.И. Лепехин. – СПб.: Тип. Императорской Академии Наук, 1771. – Ч. I. – 537 с.

Лепёхин И.И. Записки путешествия Академика Лепёхина / И.И. Лепёхин // Полное собрание учёных путешествий по России. – Т. III. – СПб.: Имп. Акад. Наук, 1821. – 540 с.

Маметьев А.М. Край нагайбакский / А.М. Маметьев, А.П. Моисеев. – Челябинск: Рифей, 1997. – 254 с.

Маметьев А.М. Новое о нагайбаках // Восток. – 1991, 27 апреля.

Матвеев С.М. О крещёных инородцах Уфимской епархии. Доклад миссионерскому съезду в г. Казани по вопросу о христианском просвещении инородцев Уфимской епархии. – Уфа: Элек. губ. тип., 1910. – 57 с.

Миссионерская деятельность в инородческих приходах. Сведения о религиозном состоянии нагайбаков за 1906 г. // Оренбургские епархиальные ведомости. – 1907. – № 43. С. 288-292.

Рамазанова К.М. История моего села // Восток. – 1986. – 20 декабря.

Рычков Н.П. Журнал или дневные записки путешествия капитана Рычкова по провинциям Российского государства, 1769 и 1770 году / Н.П. Рычков. – СПб.: Императорская Академия наук, 1770. – 189 с.

Рычков П.И. Топография Оренбургская, то есть: обстоятельное описание Оренбургской губернии, сочинённое коллежским советником и Императорской Академии наук корреспондентом Петром Рычковым / П.И. Рычков. Часть I. – СПб: Императорская Академия наук, 1762. – 331 с.

Рычков П.И. Топография Оренбургская, то есть: обстоятельное описание Оренбургской губернии, сочинённое коллежским советником и Императорской Академии наук корреспондентом Петром Рычковым / П.И. Рычков. Часть II. – СПб: Императорская Академия наук, 1762. – 262 с.

С.А. Из быта нагайбак // Оренбургские епархиальные ведомости. – 1912. – № 32-33. – Часть неофициальная. – С. 649-653.

Софийский И.М. О кереметях крещёных татар из деревни Тавель Чистопольского уезда Казанской губернии // Труды Четвёртого археологического съезда в России, бывшего в Казани, с 31 июля по 18 августа 1877 года. – Т. II. – Казань: Тип. Имп. Ун-та, 1891. – С. 68-79.

Толстой Д. Отечественная церковь в 1874 году. Распространение и утверждение веры и религиозная жизнь // Оренбургские епархиальные ведомости. – 1876. – № 10. – Отдел официальный. – С. 350-351.

Фальк И.П. Записки путешествия Академика Фалька. Часть первая. Путешествие от С. Петербурга до Томска И.П. Фальк // Полное собрание учёных путешествий по России. – Том VI. – СПб.: Тип. Императорской Академии Наук, 1824. – 446 с.

Чернавский Н.М. Оренбургская епархия в прошлом её и настоящем. Исследование Николая Чернавского. Выпуск первый / Н.М. Чернавский // Труды Оренбургской учёной архивной комиссии. – Вып. VII. – Оренбург, 1900. – С. 127-132.

Барышникова О.И. Нагайбакско-русский словарь. Русско-нагайбакский словарь / Научно-исследовательская словарная лаборатория ИТЦ : гл. ред., вступ. ст. проф. С.Г. Шулежкова ; ред. канд. филол. наук, ст. науч. сотр. НИСЛ А.А. Осипова. – Магнитогорск: Изд-во МГТУ им. Г.И. Носова, 2015. – 175 с.

Глухов М.С. Tatarica. Энциклопедия. / М.С. Глухов. – Казань: Ватан, 1997. – 503 с.

Даль В.И. Толковый словарь живого великорусского языка: в четырёх томах / В.И. Даль. – М.: Изд-во «Русский язык», 2000. – Т. I.: А–З. – 2000 – 699 с.

Матвеев А.К. Географические названия Урала: Топонимический словарь. – Екатеринбург: ИД «Сократ», 2008. – 352 с.

Минеев П.М. По берегам реки Гумбейки. Топонимический словарь / П.М. Минеев. – Челябинск: Цицеро, 2008. – 115 с.

Нагайбаки: кто они? Рекомендательный указатель литературы / Сост. Л.Г. Максимова. Отв. ред. Р.А. Сидорина. – Челябинск: Юж.-Урал. кн. изд-во, 2004. – 132 с.

Народы и религии мира: энциклопедия / Гл. ред. В.А. Тишков. – М.: Большая Российская энциклопедия, 1999. – 928 с.

Народы России: энциклопедия / Гл. ред. В.А. Тишков. – М.: Большая Российская энциклопедия, 1994. – 479 с.

Россия. Полное географическое описание нашего отечества. Настольная и дорожная книга. Под редакцией В.П. Семёнова-Тян-Шанского. Том V. Урал и Приуралье. – СПб: Издание А.Ф. Девриена, 1914. – 670 с.

Сафиуллина Ф.С. Карманный татарско-русский и русско-татарский словарь. Изд. второе стереотипное / Ф.С. Сафиуллина. – Казань: Татарское Респ. изд-во «Хэтер», 2005. – 576 с.

Уральская советская энциклопедия. Т. I / Отв. ред. Я.Р. Елькович. – Свердловск, М.: Издательство Уралоблисполкома «Уральская советская энциклопедия», 1933. – 853 с.

Шувалов Н.И. От Парижа до Берлина по карте Челябинской области: Топонимический словарь / Н.И. Шувалов. – 2-е изд., переработанное и дополненное – Челябинск: Юж.-Урал. кн. изд-во, 1989. – 160 с.

Видеоматериалы

Белоруссова С.Ю. Из Парижа в Париж. Видеофильм о путешествии осенью 2012 г. группы представителей нагайбаков по местам боевых действий предков в Отечественной войне 1812 г. Екатеринбург, 2013 г.

Информаторы

Бикбов Григорий Афанасьевич, 1930 г.р., с. Остроленка

Букасева Ксения Сильвестровна, 1924 г.р., с. Остроленка

Васильев Николай Павлович, 1952 г.р., с. Остроленка

Григорьев Кузьма Николаевич, 1937 г.р., с. Фершампенуаз

Донбаева (Арапова) Фёкла Константиновна, 1930 г.р., с. Остроленка

Донбаев Григорий Фёдорович, 1931 г.р., с. Остроленка

Дюскин Александр Петрович, 1927 г.р., с. Остроленка

Иванова Вера Лазаревна, 1934 г.р., с. Париж

Иванова Матрёна Евдокимовна, 1936 г.р., с. Париж

Ишимова Нина Николаевна, 1931 г.р., с. Париж

Ишметьев Фёдор Корнилович, 1935 г.р., с. Остроленка

Кинзин Алексей Михайлович, 1981 г.р., с. Фершампенуаз

Кинзина Маргарита, 1964 г.р., д. Попово

Киртянов Василий Николаевич, 1935 г.р., с. Париж

Киртянова Евдокия Алексеевна, 1939 г.р., с. Париж
Киртянова Клавдия Дмитриевна, 1940 г.р., с. Париж
Кугенев Иван Александрович, 1934 г.р., с. Требия
Максимова Лидия Григорьевна, 1936 г.р., с. Фершампенуаз
Маметьев Алексей Михайлович, 1923 г.р., с. Фершампенуаз
Маркин Фёдор Николаевич, 1958 г.р., с. Париж
Мукаев Иван Григорьевич, 1931 г.р., с. Фершампенуаз
Николаева (Бикбова) Васса Алексеевна, 1932 г.р., с. Остроленка
Уряшева Надежда Николаевна, 1958 г.р., с. Попово
Ренцанов Дмитрий Александрович, 1988 г.р., с. Париж
Юзеев Георгий Прокопьевич, 1931 г.р., с. Фершампенуаз
Юзеева Татьяна Юрьевна, 1975 г.р., д. Попово

ЛИТЕРАТУРА

Печатные издания

Абашин С.Н. Возвращение сартов? Методология и идеология в постсоветских научных дискуссиях / С.Н. Абашин // Антропологический форум. 2009, № 10. – С. 252-278.

Абашин С.Н. Население Ферганской долины (к становлению этнографической номенклатуры в конце XIX – начале XX века) // Ферганская долина: этничность, этнические процессы, этнические конфликты / Отв. ред. С.Н. Абашин, В.И. Бушков; Ин-т этнологии и антропологии им. Н.Н. Миклухо-Маклая.– М.: Наука, 2004.–С. 38-101.

Абашин С.Н. Нации и постколониализм в Центральной Азии двадцать лет спустя: переосмысливая категории анализа/ практики / С.Н. Абашин // Ab Imperio. 2011, № 3. – С. 193-210.

Абашин С.Н. Национализмы в Средней Азии: в поисках идентичности /

С.Н. Абашин. – СПб: Алтейя, 2007. – 304 с.

Абрамовский А.А. Казачьи школы Оренбургского края в XIX веке / А.А. Абрамовский, А.П. Абрамовский. – Челябинск: ООО Издательский дом «Пресс-мастер», 2008. – 304 с.

Авижанская С.А. Декоративно-прикладное искусство башкир / С.А. Авижанская, Н.В. Бикбулатов, Р.Г. Кузеев (ред.). – Уфа: ИЯЛИ УНЦ УрО РАН, 1964. – 260 с.

Алаев Э.Б. Экономико-географическая терминология / Э.Б. Алаев. – М: Мысль, 1977. – 200 с.

Андриянов В. Кто правит Парижем / В. Андриянов, А. Константинов, К. Привалов // Комсомольская правда. – 1985. – 24 февраля.

Арутюнов С.А. Народы и культуры: развитие и взаимодействие / С.А. Арутюнов. – М.: Наука, 1989. – 247 с.

Асфандияров А.З. Западные башкиры по переписям 1795-1917 гг. / А.З. Асфандияров, Ю.М. Абсалямов, М.И. Роднов. – Уфа: Китап, 2001. – 712 с.

Асфандияров А.З. Кантонное управление в Башкирии (1798–1865 гг.) / А.З. Асфандияров. – Уфа: Китап, 2005. – 256 с.

Атнагулов И.Р. Государственный фактор в истории формирования этнической идентичности нагайбаков // Этнос. Общество. Цивилизация: IV Кузеевские чтения. Материалы Международной научно-практической конференции (Уфа, 30 сентября 2015 г.) – Уфа: Полиграфсервис, 2015. – С. 238-241.

Атнагулов И.Р. Животноводческое хозяйство нагайбаков во второй половине XIX – начале XX века / И.Р. Атнагулов // Проблемы истории, филологии, культуры. – 2014. – № 2. – С. 318-323.

Атнагулов И.Р. Земледельческое хозяйство нагайбаков во второй половине XIX – начале XX века / И.Р. Атнагулов // Проблемы истории, филологии, культуры. – 2014. – № 1. – С. 258-270.

Атнагулов И.Р. Идентичности нагайбаков: генезис, структура, динамика / И.Р. Атнагулов – Челябинск: Челяб. гос. краевед. музей, 2015. – 217 с.

Атнагулов И.Р. К вопросу об этнической специфике нагайбаков / И.Р. Атнагулов // Гуманитарные науки в Сибири. – 1998. – № 3. – С. 93-98.

Атнагулов И.Р. К вопросу об этногенезе и периодизации этнической истории нагайбаков / И.Р. Атнагулов // Проблемы истории, филологии, культуры. – 2014. – № 2. – С. 308-318.

Атнагулов И.Р. Конфессиональная идентичность нагайбаков в XVIII – XIX веках / И.Р. Атнагулов // Научные ведомости БелГУ. Серия «История. Политология. Экономика. Информатика». – 2015. – № 1 (198). – Вып. 33. – С. 75-79.

Атнагулов И.Р. Конфессиональная идентичность нагайбаков во второй половине XIX – начале XX века / И.Р. Атнагулов // Традиционная культура народов Поволжья: материалы III Всероссийской научно-практической конференции с международным участием (9-11 февраля 2016 г.) : в 2 ч. Ч. 1 (А-К). Сост. Г.К. Мансурова. – Казань: Ихлас, 2016. – С. 43-50.

Атнагулов И.Р. Кряшенский и нагайбакский вопросы в России начала XXI в. (политический, академический и общественный дискурсы) / И.Р. Атнагулов // Проблемы истории, филологии, культуры. – 2015. – № 4 (50). – С. 237-242.

Атнагулов И.Р. Музыкальный фольклор нагайбаков как этноидентифицирующий признак / И.Р. Атнагулов // Традиционная культура народов Поволжья: материалы II Всероссийской научно-практической конференции с международным участием (10-12 февраля 2015 г.). Казань: Ихлас, 2015. С. 45-54.

Атнагулов И.Р. Нагайбаки: опыт комплексного историко-этнографического исследования хозяйства и материальной культуры второй половины XIX – начала XX века. / И.Р. Атнагулов. – Магнитогорск, 2007. – 244 с.

Атнагулов И.Р. Нагайбаки: от сословия к этносу (к вопросу генезиса идентичности) // Археология, этнография и антропология Евразии. – 2016. – Том 44. – № 1. – С. 137-146.

Атнагулов И.Р. Нагайбаки: этническая и сословная специфика (1736-1842 годы) / И.Р. Атнагулов // Сибирское казачество: история и современность: сб. науч. статей / Под ред. М.А. Жигуновой, Н.А. Томилова; Омский филиал Института археологии и этнографии СО РАН.– Омск: Издательский дом «Наука», 2011. – С. 99-106.

Атнагулов И.Р. О некоторых группах среднеазиатско-кавказского происхождения, вошедших в состав нагайбаков // Россия и Восток: взаимодействие стран и народов: Труды X Всероссийского съезда востоковедов, посвящённого 125-летию со дня рождения выдающегося востоковеда Ахмет-Заки Валиди Тогана. Книга 1. – Уфа: ИИЯЛ УНЦ РАН, 2015. – С. 300-304.

Атнагулов И.Р. О религиозном состоянии верхнеуральских казаков-нагайбаков во второй половине XIX – начале XX веков по данным литературы / И.Р. Атнагулов // Проблемы истории, филологии, культуры.– 2000. – Вып. IX. – С. 421- 425.

Атнагулов И.Р. Основания идентичностей нагайбаков по материалам экспедиций 2014-2015 гг. // Кряшенское историческое обозрение. – 2016. – № 1. – С. 16-44.

Атнагулов И.Р. Основные этапы этнической истории казаков-нагайбаков (конец XVII – начало XX вв.) / И.Р. Атнагулов // Проблемы российской истории. – 2003. – Вып. II. – С. 424-433.

Атнагулов И.Р. Поселения и жилища верхнеуральских нагайбаков (сер. XIX – перв. треть XX вв.) / И.Р. Атнагулов // Проблемы археологии, антропологии, этнографии Сибири и сопредельных территорий. – Новосибирск: Изд-во ИАЭ СО РАН, 1998. – С. 395-399.

Атнагулов И.Р. Поселения и жилища верхнеуральских нагайбаков во второй половине XIX – начале XX века И.Р. Атнагулов // Археология, этнография и антропология Евразии. – 2004. – № 4(20). – С. 149-159.

Атнагулов И.Р. Происхождение нагайбаков. Проблема возникновения и становления этноса / И.Р. Атнагулов // Народы Евразии. Этнос, этническое самосознание, этничность: проблемы формирования и трансформации / Отв. ред. И.В. Октябрьская, С.В. Соболева, Л.И. Шерстова. – Новосибирск: Изд-во Ин-та археологии и этнографии СО РАН, 2005. – С. 47-52.

Атнагулов И.Р. Религиозная идентичность нагайбаков: история формирования и современное состояние / И.Р. Атнагулов // Проблемы истории, филологии, культуры. – 2007. – Вып. XVIII. – С. 305-312.

Атнагулов И.Р. Религиозная принадлежность нагайбаков: факторы формирования и современное состояние / И.Р. Атнагулов // Гороховские чтения: материалы четвёртой региональной музейной конференции. – Челябинск, 2013. – С. 159-162.

Атнагулов И.Р. Русские исследователи второй половины XIX – начала XX вв. о нагайбаках // Вестник Кемеровского государственного университета. – 2014. – № 2 (58). – Т.2. – С. 32-34.

Атнагулов И.Р. Среднеазиатско-закавказские элементы в этногенезе нагайбаков / И.Р. Атнагулов // Проблемы истории, филологии, культуры. – 2005. – Вып. XV. – С. 474-476.

Атнагулов И.Р. Традиционная одежда казаков-нагайбаков Верхнеуральского уезда Оренбургской губернии в кон. XIX – нач. XX в. / И.Р. Атнагулов // Проблемы археологии, этнографии, антропологии Сибири и сопредельных территорий / Отв. редакторы А.П. Деревянко, В.И. Молодин. – Новосибирск: Изд-во ИАЭ СО РАН, 2000. – Т. VI. – С. 470-473.

Атнагулов И.Р. Уровни этнического самосознания и этнонимическая номенклатура нагайбаков // Научные ведомости БелГУ. Серия «История.

Политология. Экономика. Информатика». – 2014. – № 15 (186). – Вып. 31. – С. 95-104.

Атнагулов И.Р. Формирование и современная этническая идентичность нагайбаков / И.Р. Атнагулов // Этнические взаимодействия на Южном Урале: сб. науч. тр. – Челябинск: Рифей, 2013. – С. 334-340.

Атнагулов И.Р. Формирование нагайбаков в Восточном Закамье во втор. пол. XVIII – перв. пол. XIX в. // Мат-лы региональной научно-практической конференции, посв. 450-летию добровольного вхождения Башкирии в состав России / отв. ред. И.Р. Атнагулов. – Магнитогорск: Изд-во МаГУ, 2007. – С. 49-52.

Атнагулов И.Р. Этническая картина на территории Верхнеуральского уезда – Нагайбакского района с 1842 года до начала XXI века / И.Р. Атнагулов // Проблемы истории, филологии, культуры. – 2012. – № 2. – С. 404-417.

Атнагулов И.Р. Этническая специфика материальной культуры нагайбаков / И.Р. Атнагулов // Сибирь в панораме тысячелетий: Материалы международного симпозиума / Отв. ред. И.Н. Гемуев. – Новосибирск: Изд-во ИАЭ СО РАН, 1998. – Т. 2. – С. 28-32.

Атнагулов И.Р. Этнодемографическая характеристика нагайбаков / И.Р. Атнагулов // Гуманитарные науки в Сибири. – 2014. – № 2. – С. 40-44.

Атнагулов И.Р. Этнодемографическая характеристика населённых пунктов Нагайбакского района Челябинской области с 1842 по 1926 год / И.Р. Атнагулов // Проблемы истории, филологии, культуры. – 2011. – Вып. 2 (32). – С. 357-369.

Атнагулов И.Р. Этноязыковая характеристика нагайбаков в динамике XX – начала XXI века / И.Р. Атнагулов // Проблемы истории, филологии, культуры. – 2016. – № 1 (51). – С. 314-323.

Атнагулов И.Р. Языковая ситуация у нагайбаков как составляющая этнической идентичности / И.Р. Атнагулов // Проблемы истории, филологии, культуры. – 2006. – Вып. XVI/2. – С. 390-396.

Ахметзянов М.И. К этнолингвистическим процессам в бассейне р. Ик (по материалам шеджере) / М.И. Ахметзянов // К формированию языка татар Поволжья и Приуралья. – Казань: ИЯЛИ КФАН СССР, 1985. – С. 58-71.

Барт Ф. Введение / Ф. Барт // Этнические группы и социальные границы. Социальная организация культурных различий. Сборник статей / Под ред. Ф. Барта; пер. с англ. И. Пильщикова. – М.: Новое издательство, 2006. – С. 9-48.

Баязитова Ф.С. Говоры татар-кряшен в сравнительном освещении / Ф.С. Баязитова. – М.: Наука, 1986. – 248 с.

Баязитова Ф.С. К реконструкции традиционной культуры нагайбаков (обряд и текст) / Ф.С. Баязитова // Нагайбаки (комплексное исследование группы крещёных татар-казаков) / Отв. ред. Д.М. Исхаков. – Казань: ИЯЛИ им. Г. Ибрагимова АНТ, 1995. – С. 94-117.

Беликов А.Н. Заселение южноуральских степей в XVIII – XIX вв. Копия рукописи хранится в архиве историко-краеведческого музея с. Фершампенуаз.

Белоруссова С.Ю. Из Парижа в Париж: путешествие нагайбаков по дорогам предков / С.Ю. Белоруссова // Уральский исторический вестник. – 2014. – № 3 (44). – С. 128-135.

Белых С.К. Ещё раз об этнониме ар / С.К. Белых // Финно-угроведение. – 1996. – № 3. – С. 82-86.

Бломквист Е.Э. Крестьянские постройки русских, украинцев и белорусов (поселения, жилища и хозяйственные строения) / Е.Э. Бломквист // Восточнославянский этнографический сборник. Очерки народной материальной культуры русских, украинцев и белорусов в XIX – начале XX в. – М.: Изд-во Академии Наук СССР, 1956. – С. 3-458.

Бражников А.А. Казаки-нагайбаки на фронтах Первой мировой войны / А.А. Бражников // Вестник Томского государственного университета. – 2010. – № 3 (11). – С. 39-45.

Брайан-Беннигсен Ф. Миссионерская деятельность в Поволжье / Ф. Брайан-Беннигсен // Татарстан. – 1994, № 1-2. – С. 110-113.

Бромлей Ю.В. Очерки теории этноса / Ю.В. Бромлей. – М.: Наука, 1983. – 412 с.

Бромлей Ю.В. Современные проблемы этнографии (очерки теории и истории) / Ю.В. Бромлей. – М.: Наука, 1981. – 389 с.

Валеева-Сулейманова Г.Ф. Декоративно-прикладное искусство казанских татар / Г.Ф. Валеева-Сулейманова, Р.Г. Шагеева. – М.: Советский художник, 1990. – 214 с.

Винер Б.Е. Постмодернистский конструктивизм в российской этнологии / Б.Е. Винер // Журнал социологии и социальной антропологии. – 2005. – Том VIII. – № 3. – С. 116-130.

Витевский В.Н. Нагайбаки Верхнеуральского уезда Оренбургской губернии // Волжско-Камское слово. – 1882. – №№ 72, 74, 80, 138, 144.

Витевский В.Н. Нагайбаки, их песни, сказки и загадки / В.Н. Витевский // Оренбургский листок. – 1878. – №№ 14-17, 19, 38, 39, 45, 46, 48, 49.

Витевский В.Н. И.И. Неплюев и Оренбургский край в прежнем его составе до 1758 года / В.Н. Витевский. Том I. – Казань: Типо-Литография В.М. Ключникова, 1897. – 616 с.

Воробьев Н.И. Казанские татары / Н.И. Воробьев. – Казань: Татгосиздат, 1953. – 383 с.

Воробьев Н.И. Кряшены и татары: некоторые данные по сравнительной характеристике быта // Труд и хозяйство. – 1929. – № 5. – 12 с.

Воробьев Н.И. Татары Среднего Поволжья и Приуралья / Н.И. Воробьев, Г.М. Хисамутдинов. – М.: Наука, 1967. – 537 с.

Воробьёв Н.И. Материальная культура казанских татар (опыт этнографического исследования) / Н.И. Воробьёв. – Казань, 1930. – 464 с.

Воронина Т.А. Зерновые в повседневной, праздничной и обрядовой жизни русских // Хлеб в народной культуре: Этнографические очерки / Отв. ред. С.А. Арутюнов, Т.А. Воронина; Ин-т этнологии и антропологии им. Н.Н. Миклухо-Маклая. – М.: Наука, 2004. – С. 101-138.

Галигузов И.Ф. Народы Южного Урала: история и культура / И.Ф. Галигузов. – Магнитогорск, 2000. – 500 с.

Галигузов И.Ф. Станица Магнитная. От казачьей станицы до города металлургов / И.Ф. Галигузов, В.П. Баканов. – Магнитогорск: Издательский отдел Магнитогорского полиграфпредприятия, 1994. – 398 с.

Глухов М.С. В краю нагайбаков / М.С. Глухов // Огни Казани. – 1971. - № 4. – С. 137-142.

Глухов М.С. Судьба гвардейцев Сеюмбеки. (Неформальный подход к ещё ненаписанным страницам истории) / М.С. Глухов. – Казань: Ватан, 1993. – 286 с.

Головнёв А.В. Русские и татары Среднего Урала: опыт локального исследования идентичности / А.В. Головнёв, Ю.В. Зевако // Уральский исторический вестник. – 2008. – № 4 (21). – С. 149-151.

Головнёв А.В. Уральские этнодиалоги / А.В. Головнёв // Уральский исторический вестник. – 2013. – № 2 (39). – С. 4-15.

Горбунова С.В. Судебные функции Оренбургской пограничной комиссии и их осуществление / М.Д. Горбунова // Проблемы истории России и западноевропейских стран: межвузовский сборник научных трудов. – Нижневартовск, 1997.

Губайдуллин К. Пища казанских татар. (Этнографический очерк) / К. Губайдуллин, М. Губайдуллина // Вестник научного общества татароведения. – 1927. – № 6. – С. 17-49.

Губогло М.Н. Идентификация идентичности: Этносоциологические очерки / М.Н. Губогло. – М.: Наука, 2003. – 764 с.

Губогло М.Н. Языки этнической мобилизации / М.Н. Губогло. – М.: Школа «Языки русской культуры», 1998. – 811 с.

Гумилёв Л.Н. Несторианство и Древняя Русь / Л.Н. Гумилёв // ВГО. Доклады отделения этнографии. Вып. 5. – С. 5.

Дадуев М.А. Субъекты управления политическими процессами на субнациональном уровне в Российской Федерации / М.А. Дадуев // Теория и практика общественного развития. – 2014. – № 3. – С. 227-232.

Дробижева Л.М. Российская идентичность в массовом сознании / Л.М. Дробижева // Вестник российской науки. – 2009. – № 1(3). – С. 135-146.

Заварицкий А.Н. Материалы для изучения золотоносных районов Урала. I. Гумбейский золотоносный район. II. Тогузакский золотоносный район. – Л.: Изд-во Геол. ком., 1926. – 144 с.

Закиев М.З. Татарский язык / М.З. Закиев // Языки мира: тюркские языки. – М.: Ин-т языкознания РАН, 1996. – С. 357-371.

Иванова Н.А. Сословно-классовая структура России в конце XIX – начале XX века / Н.А. Иванова, В.П. Желтова; Ин-т рос. истории. – М.: Наука, 2004. – 574 с.

Исследователи-путешественники о Башкортостане. XVIII век / Сост., предисл., коммент. В.В. Сидорова. – Уфа: Китап, 2007. – 288 с.

История Башкортостана с древнейших времён до наших дней: В 2 т. / И.Г. Акманов, Н.М. Кулбахтин, А.З. Асфандияров и др.; Под ред. И.Г. Акманова. Т.1: История Башкортостана с древнейших времён до конца XIX века. – Уфа: Китап, 2007. – 488 с.

Исхаков Д.М. Татары: популярная этнография (этническая история татарского народа) / Д.М. Исхаков. – Казань: Татарское кн. изд-во, 2005. – 159 с.

Исхаков Д.М. Этнографические группы татар Волго-Уральского региона (принципы выделения, формирование, расселение и демография) / Д.М. Исхаков. – Казань, 1993. – 172 с.

Исхаков Д.М. Этнодемографическое развитие нагайбаков до первой четверти XX в. / Д.М. Исхаков // Нагайбаки (комплексное исследование группы крещёных татар-казаков). – Казань, 1995. – С. 4-18.

Калиев Г.А. Казахская диалектология / Г.А. Калиев, Ш.Ш. Сарыбаев. – Алма-Ата: Ана тілі, 1991. – 200 с.

Катанов Н.Ф. Отчёт о поездке, совершённой с 1 июня 1897 года по 20 августа того же года в Белебеевский и Мензелинский уезды Уфимской губернии / Н.Ф. Катанов // Учёные записки Казанского университета. Кн. I. – Казань: Типо-Литография Имп. Ун-та, 1898. – С. 1-37.

Ковальченко И.Д. Методы исторического исследования / И.Д. Ковальченко; Отделение историко-филологических наук. 2-е изд., доп. – М.: Наука, 2003. – 486 с.

Кожолянюк Г.К. Символика хлеба в рождественской обрядности украинцев (конец XIX – начало XX века) / Г.К. Кожолянюк // Хлеб в народной культуре: Этнографические очерки / Отв. ред. С.А. Арутюнов, Т.А. Воронина; Ин-т этнологии и антропологии им. Н.Н. Миклухо-Маклая. – М.: Наука, 2004. – С. 193-199.

Корусенко С.Н. Этносоциальная история и межэтнические связи тюркского населения Тарского Прииртышья в XVIII – XX веках / С.Н. Корусенко; Отв. ред. А.В. Ремнев, Н.А. Томилов. – Омск: ООО «Издательский дом «Наука», 2006. – 218 с.

Макеева А.И. Дерматоглифика кряшен Поволжья и Урала / А.И. Макеева // Вестник Московского университета. Серия XXIII. Антропология. – 2015. – № 1. – С. 49-65.

Макеева А.И. Первые дерматоглифические исследования нагайбаков / А.И. Макеева // Вестник антропологии. – 2013. – № 2(24). – С. 77-87.

Материалы по истории Башкирской АССР. Т. 3. Сост. Н.Ф. Демидова. Отв. ред. академик Б.Д. Греков. – М.-Л.: изд-во АН СССР, 1949. – 692 с.

Материалы по истории Башкортостана. Т. VI. Оренбургская экспедиция и башкирские восстания 30-х годов XVIII в. / Авт.-сост. Н.Ф. Демидова. – Уфа: Китап, 2002. – 768 с.

Медведев В.В. Традиционные хозяйственные постройки чувашей Республики Башкортостан / В.В. Медведев. – Магнитогорск: Магнитогорский Дом печати, 2014. – 156 с.

Мильков Ф.Н. П.И. Рычков: жизнь и географические труды / Ф.Н. Мильков. – М.: Географгиз, 1955. – 144 с.

Можаровский А.Ф. Изложение хода миссионерского дела по просвещению казанских инородцев с 1552 по 1867 годы / А.Ф. Можаровский. – М.: Университетская тип. на Страстном бульваре М. Каткова, 1880. – 262 с.

Мокшин Н.Ф. Хлеб в обрядовой жизни мордвы / Н.Ф. Мокшин, Ю.Н. Мокшина // Хлеб в народной культуре: Этнографические очерки / Отв. ред. С.А. Арутюнов, Т.А. Воронина; Ин-т этнологии и антропологии им. Н.Н. Миклухо-Маклая. – М.: Наука, 2004. – С. 312-322.

Москвина Е.В. Национальный состав населения Урала накануне Великой Отечественной войны. (По материалам Всесоюзной переписи населения 1939 г.) / Е.В. Москвина // Документ. Архив. История. Современность. – Екатеринбург: Изд-во Урал. ун-та, 2006. – Вып. 6. – С. 226-235.

Мурзабулатов М.В. Скотоводческое хозяйство Зауральских башкир в XIX – начале XX в. / М.В. Мурзабулатов // Хозяйство и культура башкир в XIX – начале XX в. – М.: Наука, 1979. – с. 62-78.

Мухамедова Р.Г. Татарская народная одежда / Р.Г. Мухамедова. Казань: Татарское книжное издательство, 1997. – 224 с.

Мухаметшин Ю.Г. Пища из животноводческих продуктов в системе питания нагайбаков / Ю.Г. Мухаметшин // Нагайбаки (комплексное

исследование группы крещёных татар-казаков). – Казань: ИЯЛИ им. Ибрагимова АНТ, 1995. – С. 128-140.

Мухаметшин Ю.Г. Татары-кряшены. Историко-этнографическое исследование материальной культуры. Середина XIX – начало XX в. / Ю.Г. Мухаметшин. Отв. ред. Е.П. Бусыгин. – М.: Наука, 1977. – 184 с.

Мухаметшин Ю.Г. Этнографический обзор конструкции и типов традиционных жилищ нагайбаков и их ближайших соседей / Ю.Г. Мухаметшин // Нагайбаки (комплексное исследование группы крещёных татар-казаков). – Казань: ИЯЛИ им. Ибрагимова АНТ, 1995. – С. 29-50.

Мухаметшин Ю.Г. Этнографический обзор поселений, усадеб и построек татар Астраханской области / Ю.Г. Мухаметшин // Астраханские татары. – Казань: ИЯЛИ им. Ибрагимова АНТ, 1992. – С. 48-73.

Небольсин П.И. Отчёт о путешествии в Оренбургский и Астраханский край / П.И. Небольсин // Вестник ИРГО / Под. ред. В.А. Милютин. – Ч. IV. – Кн. I. – 1852. – С. 1-34.

Никольский А.И. Столетие военного министерства 1802–1902. Воинская повинность казачьих войск. Исторический очерк / А.И. Никольский, Н.А. Чернощеков. Гл. ред. Д.А. Скалон. – XI. – Ч. 3. – СПб: Типография товарищества М.О. Вольф, 1907. – 683 с.

Новгородский Т.А. Хлеб в традиционной культуре белорусов. XIX – начало XX века / Т.А. Новгородский // Хлеб в народной культуре: Этнографические очерки / Отв. ред. С.А. Арутюнов, Т.А. Воронина; Ин-т этнологии и антропологии им. Н.Н. Миклухо-Маклая. – М.: Наука, 2004. – С. 173-177.

Октябрьская И.В. Крещёные казахи Алтая. Конфессиональный фактор в этнической истории XIX-XX веков / И.В. Октябрьская // Народы Евразии. Этнос, этническое самосознание, этничность: проблемы формирования и трансформации. Новосибирск: Изд-во Ин-та археологии и этнографии СО РАН, 2005. – С. 78-92.

Онучина Т.А. Вырезной архангельский пряник в системе северного обрядового печенья / Т.А. Онучина // Хлеб в народной культуре: Этнографические очерки / Отв. ред. С.А. Арутюнов, Т.А. Воронина; Ин-т этнологии и антропологии им. Н.Н. Миклухо-Маклая. – М.: Наука, 2004. – С. 144-172.

Попов Н. В.Н. Татищев и его время / Н. Попов. – М.: Тип. В. Грачёва, 1861. – 804 с.

Преображенский А.А. История Урала с древнейших времён до 1861 г. / А.А. Преображенский. – М.: Наука, 1989. – 608 с.

Преображенский А.А. Урал и Западная Сибирь в конце XVI – начале XVIII века / А.А. Преображенский. – М.: Наука, 1972. – 392 с.

Рамазанова Д.Б. Некоторые наблюдения над системой терминов родства и свойства нагайбаков / Д.Б. Рамазанова // Нагайбаки (комплексное исследование группы крещёных татар-казаков). Отв. ред. Д.М. Исхаков – Казань: ИЯЛИ им. Ибрагимова АНТ, 1995. – С. 88-93.

Распопов П.Н. Оренбургская губерния в современном её состоянии. Статистический очерк / П.Н. Распопов. – Оренбург, 1884. – 147 с.

Рахимов Р.Р. К вопросу о современных таджикско-узбекских межнациональных отношениях / Р.Р. Рахимов // Советская этнография. – 1991. – № 1. – С. 13-24.

Рогинский Я.Я. Антропология. Учебное пособие. Издание 3-е / Я.Я. Рогинский, М.Г. Левин. – М.: Высшая школа, 1978. – 528 с.

Руссова А. Фершампенуаз год спустя / А. Руссова // Советский Союз. – 1965. – № 12. – С. 48.

Рыбаков С.Г. Русские влияния в музыкальном творчестве нагайбаков, крещёных татар Оренбургской губернии / С.Г. Рыбаков // Русская музыкальная газета. – 1896. – № 11. – С. 1344-1354.

Рыбалко А.А. Традиционная архитектура оренбургских казаков (вторая половина XIX – начало XX века). Диссертация на соискание учёной степени кандидата исторических наук. / А.А. Рыбалко. – Челябинск, 2007. – 130 с.

Рыжов А. От Берлина до Парижа / А. Рыжов // Магнитогорский рабочий. – 1989. – 13 октября.

Рычков П.И. История Оренбургская (1730-1750) / П.И. Рычков. Издание Оренбургского Губернского Статистического комитета. Под редакцией и с примечаниями Н.М. Гутьяра. – Оренбург: Типо-литография И.И. Евфимовского-Мировицкого, 1896. – 95 с.

Рычков П.И. Топография Оренбургской губернии. Сочинение П.И. Рычкова 1762 года / П.И. Рычков. – Оренбург: Оренбургский отдел ИРГО, 1887. – 405 с.

Рычков П.И. Топография Оренбургской губернии / П.И. Рычков. – Уфа: Китап, 1999. – 312 с.

Рязанов А.Ф. Оренбургский край. Исторический очерк / А.Ф. Рязанов. – Оренбург: Издание журнала «Вестник просвещения», Государственная типолитография ГСНХ, 1928. – 142 с.

Садиков Р.Р. Традиционные религиозные верования и обрядность закамских удмуртов (история и современные тенденции развития) / Р.Р. Садиков. – Уфа: Центр этнологических исследований УНЦ РАН, 2008. – 232 с.

Самигулов Г.Х. Тюркские этно-сословные группы Южного Зауралья XVIII – первой половины XIX века (к постановке проблемы) / Г.Х. Самигулов // Этнокультурные взаимодействия в Евразии: пространственные и исторические конфигурации: Материалы международной научной конференции 25-27 ноября 2012 г. / под ред. Т.К. Щегловой, Г.Ф. Габдрахмановой. – Барнаул: АлтГПА, 2012. – 262 с.

Сафин Ф.Г. Этнолингвистическое развитие Башкортостана в XX веке: социоллингвистический аспект / Ф.Г. Сафин. – Казань: Магариф, 2004. – 534 с.

Сафина Ф.Ш. Ткачество нагайбаков / Ф.Ш. Сафина // Нагайбаки (комплексное исследование группы крещёных татар-казаков). Отв. ред. Д.М. Исхаков – Казань: ИЯЛИ им. Ибрагимова АНТ, 1995. – С. 64-74.

Сафина Ф.Ш. Ткачество татар Поволжья и Урала. Историко-этнографический атлас татарского народа / Ф.Ш. Сафина. – Казань: Изд-во «Фэн», 1996. – 206 с.

Соколовский С.В. Кряшены во Всероссийской переписи населения 2002 года / С.В. Соколовский. – 2-е изд. – Набережные Челны: КряшИздат, 2009. – 248 с.

Соколовский С.В. О новой материальности и тихих революциях / С.В. Соколовский // Антропологический форум. № 24 «Незамеченные революции». – С. 61-72.

Соколовский С.В. Перепись 2002 г.: игры по Витгенштейну / С.В. Соколовский // Этнографическое обозрение. – 2000. - № 4. – С. 91-95.

Соколовский С.В. Правовой статус и идентичность коренных народов (по материалам Всероссийской переписи населения 2002 года) / С.В. Соколовский // Расы и народы. – 2007. Вып. 33. – С. 11-57.

Соколовский С.В. Современные теории этничности и их восприятие в России / С.В. Соколовский // Бюллетень «Антропология, меньшинства, мультикультурализм». Новая серия. Вып. 1. № 1. – Краснодар: ООО «РАЙФ», 2006. – С.10-19.

Спегальский Ю.П. Жилище Северо-Западной Руси IX-XIII вв. / Ю.П. Спегальский. – Л.: Наука, 1972. – 274 с.

Сперанский А. Казанские татары (историко-этнографический очерк) / А. Сперанский.– Казань: Центральная типография, 1914. – 31 с.

Сталин И.В. О национальном вопросе и национальной культуре // Культура и письменность Востока / И.В. Сталин. – М.: Издательство Всесоюзного Центрального Комитета Нового Тюркского Алфавита, 1931, кн. 7/8. – С. 5-13.

Станюкович Т.В. Внутренняя планировка, отделка и меблировка русского крестьянского жилища / Т.В. Станюкович // Русские. Историко-этнографический атлас. – М.: Наука, 1970. – С. 61-88.

Стариков Ф.М. Историко-статистический очерк Оренбургского казачьего войска с приложением статьи о домашнем быте оренбургских казаков, рисунков со знамён и карты / Ф.М. Стариков. – Оренбург: Типография Б. Бреслина, 1891. – 249 с.

Стариков Ф.М. Краткий исторический очерк Оренбургского казачьего войска, с приложением статьи о современном быте оренбургских казаков и карты / Ф.М. Стариков. – Оренбург: Типография К. Бреслина, 1890. – 180 с.

Стариков Ф.М. Откуда взялись казаки (исторический очерк) / Ф.М. Стариков. – Оренбург: Типо-лит. И.И. Евфимовского-Мировицкого, 1881. – 263 с.

Сулова С.В. Народный костюм татар Поволжья и Приуралья (середина XIX – начало XX вв.) Историко-этнографический атлас татарского народа / С.В. Сулова, Р.Г. Мухамедова. – Казань: Изд-во «Фэн», 2000. – 312 с.

Сулова С.В. Опыт этнокультурного районирования татар средневожского региона (по материалам женских украшений историко-этнографического атласа татарского народа) / С.В. Сулова // Этнокультурное районирование татар Среднего Поволжья. – Казань, 1991. – С. 32-45.

Сулова С.В. Традиционная одежда нагайбаков: компонентный анализ / С.В. Сулова // Нагайбаки (комплексное исследование группы крещёных татар-казаков) / Отв. ред. Д.М. Исхаков. – Казань: ИЯЛИ им. Ибрагимова АНТ, 1995.– С. 50-64.

Сулова С.В. Традиционная одежда пермских татар / С.В. Сулова // Пермские татары. – Казань: ИЯЛИ Казанского филиала АН СССР, 1983. – С. 99-118.

Таймасов С.У. Восстание 1773-1774 гг. в Башкортостане / С.У. Таймасов. – Уфа: Башкирское издательство «Китап», 2000. – 376 с.

Татары / отв. ред.: Р.К. Уразманова, С.В. Чешко. Рос. акад. наук, Ин-т этнологии и антропологии им. Миклухо-Маклая, Акад. наук Татарстана, Ин-т истории. – М.: Наука, 2001. – 583 с.

Теряков В.И. Балканы строятся / В.И. Теряков // Восток. – 1987. – 26 мая.

Тишков В.А. Единство в многообразии: публикации из журнала «Этнопанорама» 1999-2011 гг. / В.А. Тишков. – 2-е изд., перераб. и доп. – Оренбург: Издательский центр ОГАУ, 2011. – 232 с.

Тишков В.А. Забыть о нации (постнационалистическое понимание национализма) / В.А. Тишков // Вопросы философии. – 1998. – № 9. – С. 3-26.

Тишков В.А. О феномене этничности / В.А. Тишков // Этнографическое обозрение. – 1997. № 3. – С. 3-21.

Тишков В.А. Очерки теории и политики этничности в России / В.А. Тишков. – М.: Русский мир, 1997. – 184 с.

Тишков В.А. Реквием по этносу: Исследования по социокультурной антропологии / В.А. Тишков. – М.: Наука, 2003. – 544 с.

Тишков В.А. Современное состояние российской этнографической / антропологической науки / В.А. Тишков // Антропологический форум. Специальный номер к VI конгрессу этнографов и антропологов России. – С. 143-148.

Тишков В.А. Этнология и политика: статьи 1989–2004 гг. / В.А. Тишков. – 2-е изд., доп. – М.: Наука, 2005. – 240 с.

Токарев С.А. Этнография народов СССР. Исторические основы быта и культуры / С.А. Токарев. – М.: изд-во МГУ, 1958. – 615 с.

Томилов Н.А. Сибирские татары / Н.А. Томилов // Народы Западной и Средней Сибири: Культура и этнические процессы / Ш.К. Ахметова, О.М. Бронникова, М.А. Жигунова и др. – Культура народов России; Т. 6. – Новосибирск: Наука, 2002. – 325 с.

Томилов Н.А. Современные этнические процессы среди сибирских татар / Н.А. Томилов. – Томск: Изд-во Томск. ун-та, 1978. – 207 с.

Томилов Н.А. Этнография тюркоязычного населения Томского Приобья (хозяйство и материальная культура) / Н.А. Томилов. – Томск: изд-во ТГУ, 1980. – 200 с.

Уерт П. Отпадение крещёных татар / П. Уерт // Татарстан. – 1995. – № 1-2. – С. 106-112.

Уразманова Р.К. Годовой цикл общественных обрядов и праздников нагайбаков / Р.К. Уразманова // Нагайбаки (комплексное исследование группы крещёных татар-казаков) Отв. ред. Д.М. Исхаков. – Казань: ИЯЛИ им. Г. Ибрагимова АНТ, 1995. – С. 74-87.

Уразманова Р.К. Обряды и праздники татар Поволжья и Урала (Годовой цикл. XIX – нач. XX вв.). Историко-этнографический атлас татарского народа / Р.К. Уразманова. – Казань: Изд-во ПИК «Дом печати», 2001. – 198 с.

Халиков А.Х. Происхождение татар Поволжья и Приуралья. / А.Х. Халиков. – Казань: Татарское кн. изд-во, 1978. – 160 с.

Халиков Н.А. Земледелие татар Среднего Поволжья и Приуралья XIX–начала XX вв.: историко-этнографическое исследование / Н.А. Халиков. – М.: Наука, 1981. – 124 с.

Халиков Н.А. Хозяйственная культура нагайбаков // Нагайбаки (комплексное исследование группы крещёных татар-казаков) / отв. ред. Д.М. Исхаков. – Казань: ИЯЛИ им. Г. Ибрагимова АНТ, 1995. – С. 19-29.

Халиков Н.А. Хозяйство татар Поволжья и Урала (середина XIX – начало XX в.) / Н.А. Халиков. – Казань: ИЯЛИ АНТ, 1995. – 235 с.

Хамидуллин Б.Л. Народы Казанского ханства: этносоциологическое исследование / Б.Л. Хамидуллин. – Казань: Татарское кн. изд-во, 2002. – 335 с.

Хасанов М.Х. Единство татарской нации: научно-методологические и этноисторические проблемы / Хасанов М.Х. // Единство татарской нации.

Материалы научной конференции АН РТ «Цивилизационные, этнокультурные и политические аспекты единства татарской нации» (Казань, 7-8 июня 2002 г.). – Казань: «Фэн», 2002. – С. 12-20.

Холанд Г. Экономические факторы в этнических процессах / Г. Холанд // Этнические группы и социальные границы. Социальная организация культурных различий. Сборник статей / Под ред. Ф. Барта; пер. с англ. И. Пильщикова. – М.: Новое издательство, 2006. – С. 72-90.

Хрущёв Н.С. Проект Программы КПСС / Н.С. Хрущёв // XXII Съезд КПСС (17-31 октября 1961 года): Стенографический отчёт. – Том I. – М.: Госполитиздат, 1962. – 592 с.

Чагин Г.Н. Хлеб в питании и обрядах русских крестьян Верхотамья в XIX – начале XX века / Г.Н. Чагин // Хлеб в народной культуре: Этнографические очерки / Отв. ред. С.А. Арутюнов, Т.А. Воронина; Ин-т этнологии и антропологии им. Н.Н. Миклухо-Маклая. – М.: Наука, 2004. – С. 139-143.

Чебоксаров Н.Н. Экология и типы традиционного сельского жилища / Н.Н. Чебоксаров, Н.А. Чебоксарова // Типология основных элементов традиционной культуры. – М.: Наука, 1984. – С. 34-64.

Черемшанский В.М. Описание Оренбургской губернии в хозяйственно-статистическом, этнографическом и промышленном отношениях / В.М. Черемшанский. – Уфа: Изд. иждевен. учён. ком. м-ва гос. имуществ, 1859. – 472 с.

Чешко С.В. Кризис доктрины самоопределения / С.В. Чешко // Этнографическое обозрение. – 2001. № 2. – С. 3-17.

Чешко С.В. Перепись населения: кого считать и как считать? / С.В. Чешко // Этнографическое обозрение. – 2000. № 4. – С. 82-90.

Шарифуллина Ф.Л. Касимовские татары / Ф.Л. Шарифуллина. – Казань: Татарское кн. изд-во, 1991. – 127 с.

Шарифуллина Ф.Л. Традиционная свадебная обрядность нагайбаков // Нагайбаки (комплексное исследование группы крещёных татар-казаков) / отв. ред. Д.М. Исхаков. – Казань: ИЯЛИ им. Г. Ибрагимова АНТ, 1995. – С. 117-127.

Шерстова Л.И. «Новые» этносы и «новые» религии: к проблеме генезиса этнического самосознания (на материалах тюркских сообществ Западной Сибири XIX-XX веков) / Л.И. Шерстова // Народы Евразии. Этнос, этническое самосознание, этничность: проблемы формирования и трансформации. – Новосибирск: Изд-во Ин-та археологии и этнографии СО РАН, 2005. – С. 69-77.

Шитова С.Н. Сибирские таёжные черты в материальной культуре и хозяйстве башкир / С.Н. Шитова // Этнография Башкирии. – Уфа, 1976. – С. 49-97.

Шитова С.Н. Злаки в повседневной, праздничной и обрядовой пище башкир в конце XIX – начале XX века / С.Н. Шитова, Р.Г. Гаделгареева // Хозяйство и культура башкир в XIX – начале XX в. – М.: «Наука», 1979. – С. 78-125.

Шнирельман В.А. Этногенез и идентичность: националистические мифологии в современной России / В.А. Шнирельман // Этнографическое обозрение. – 2003. № 4. – С. 3-14.

Эйдхейм Х. Когда этническая идентичность становится социальным стигматом? / Х. Эйдхейм / Этнические группы и социальные границы. Социальная организация культурных различий. Сборник статей / Под ред. Ф. Барта; пер. с англ. И. Пильщикова. – М.: Новое издательство, 2006. – С. 49-71.

Этнотерриториальные группы татар Поволжья и Урала и вопросы их формирования. Историко-этнографический атлас татарского народа / Редакторы тома: Р.К. Уразманова, Н.А. Халиков. – Казань: Изд-во ПИК «Дом печати», 2002. – 248 с.

Юсупов Ф.Ю. Көнъяк Урал һәм Урал арты сәйләшләрә / Ф.Ю. Юсупов.
– Казан: Таткнигоиздат, 1979. – 245 б.

Ягафова Е.А. Исламизация чувашей в Урало-Поволжье в XVIII – начале
XX века // Этнографическое обозрение. 2007. № 4. – С. 101-117.

Якупов Р.И. Тептяри: историко-этнологические очерки. К проблеме
генезиса этничности / Р.И. Якупов. – М.: Старый сад, 2001. – 270 с.

Интернет-публикации

Алпатов В.М. Реформа алфавита: латиница или кириллица? //
http://www.ca-c.org/journal/2002/journal_rus/cac-02/15.alpru.shtml

Андерсон Б. Воображаемые сообщества // <http://www.e-reading.link/book.php?book=1002398>

Викторин В.М. Проблемы этнокультурной специфики кряшен и
нагайбаков в общественно-политических дискуссиях рубежа XX – XXI вв. //
<http://www.gumilev-center.ru/problemy-ehnokulturnojj-specifiky-kryashen-i-nagajbakov-v-obshhestvenno-politicheskikh-diskussiyakh-rubezha-xx-xxi-vv/>

Геллнер Э. Нации и национализм // <http://www.klex.ru/dfj>

Глухов М.С. И сошлись у реки народы // <http://kitap.net.ru/gluhov/2-1.php>

Земля нагайбаков // http://genamikheev.narod2.ru/tochechka_na_karte/zemlya_nagaibakov/

Дробижева Л.М. Государственно-гражданская идентичность в
республиках в общероссийском контексте // Социология и общество:
глобальные вызовы и региональное развитие [Электронный ресурс]:
Материалы IV Очередного Всероссийского социологического конгресса /
РОС, ИС РАН, АН РБ, ИСППИ. – М.: РОС, 2012. – 1 CD ROM. – URL: <http://www.isras.ru/files/File/congress2012/part16.pdf>. - С. 2373-2385.

Культура Нагайбакского района Челябинской области //
<http://nagayb.narod.ru/ncbs.html>

Нагайбакский район //

<http://www.bankgorodov.ru/region/raion.php?id=1645>

Нагайбакский муниципальный район //

http://pravmin74.ru/administrativnoe-delenie/nagaybakskiy_rayon

Перепись 2002 // Сетевой этнокультурный проект кряшенского народа //

<http://kryashen.ru/>

Соколовский С.В. Российская антропология: иллюзия благополучия //

<http://magazines.russ.ru/nz/2009/1/s4.html>

Тишков В.А. О Всероссийской переписи населения 2010 года: разъяснения для ретроградов и националистов и предупреждения для чиновников и политиков // <http://demoscope.ru/weekly/2011/0491/nauka02.php>

Хобсбаум Э. Нации и национализм после 1780 года //

http://royallib.com/book/hobsbaum_erik/natsii_i_natsionalizm_posle_1780_goda.html

Шакурова Г.Р. Современные подходы к изучению этничности //

http://www.superinf.ru/view_helpstud.php?id=2059

**Схема расположения населённых пунктов
Бакалинского района Республики Башкортостан,
где проживали нагайбаки до 1843 г.**



**Новолинейный район с населёнными пунктами,
основанными первопоселенцами в 1843-1844 гг.**



Троицкий округ в 1928 г.¹

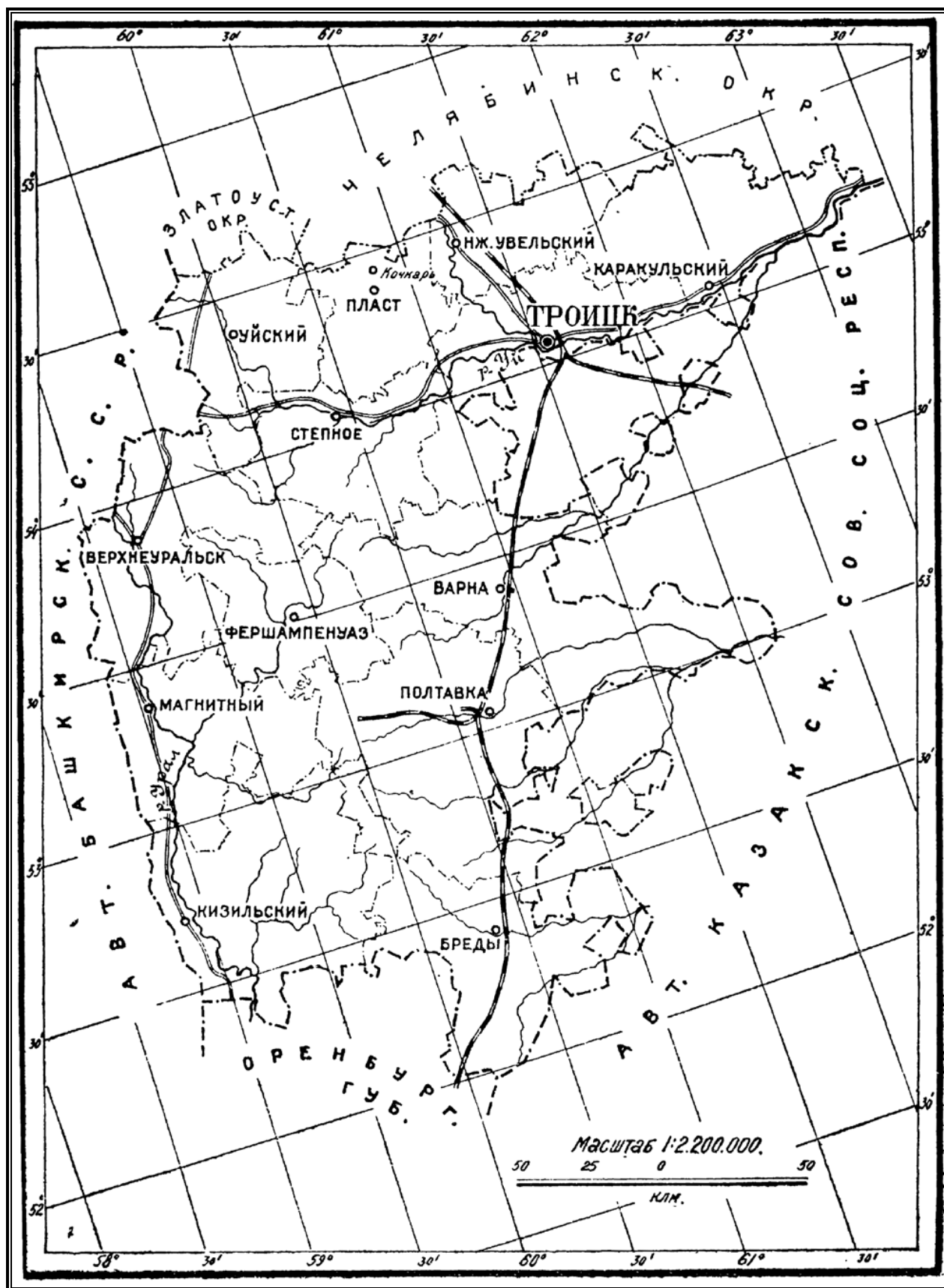

¹ Список населённых пунктов Уральской области. Т. XIII. С. VIII.

Нагайбакский район в составе Троицкого округа в 1928 г.¹

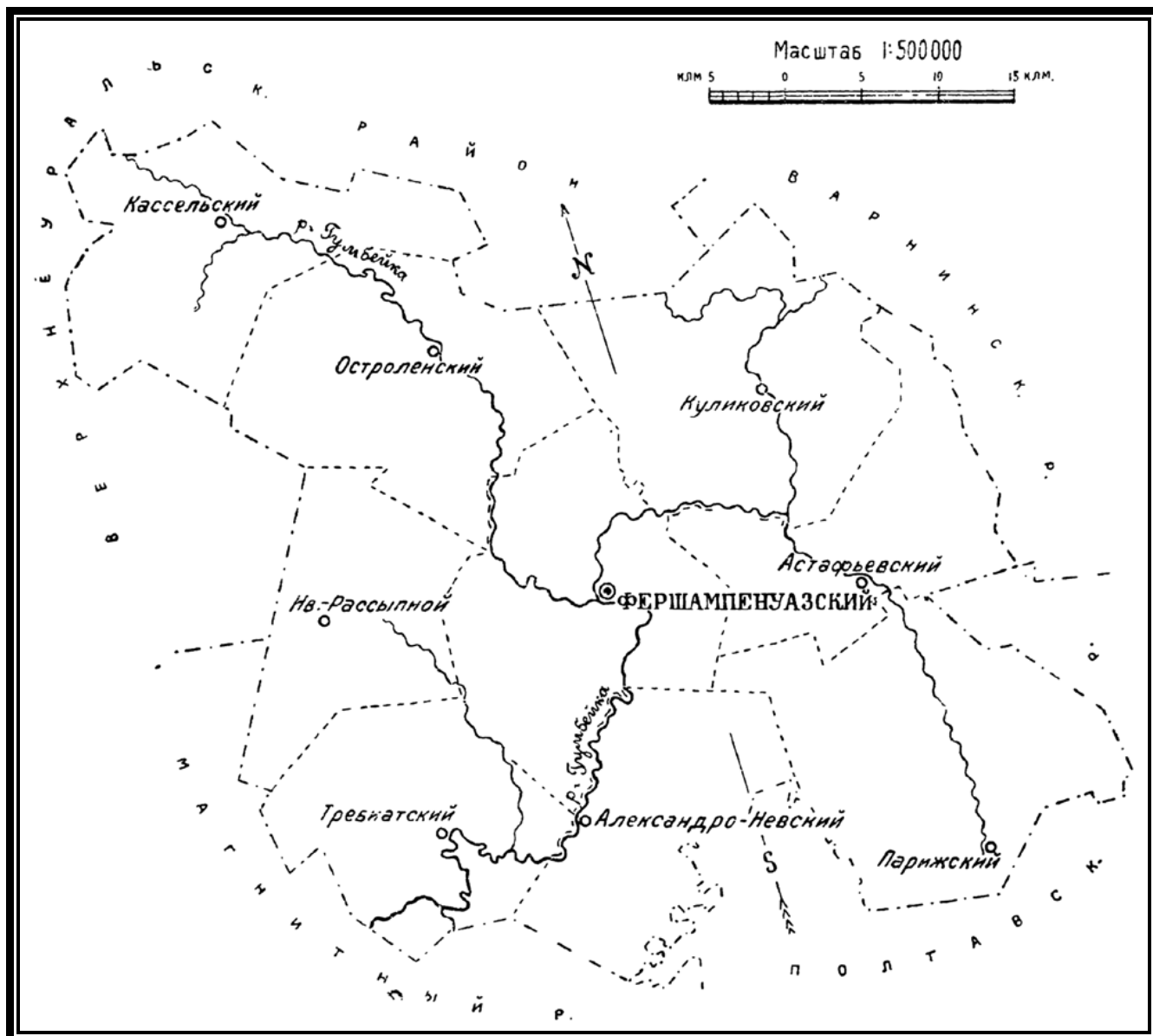

¹ Там же. – С. XXI.

Современный Нагайбакский район



Этническая территория нагайбаков



Населённые пункты нагайбаков северной группы

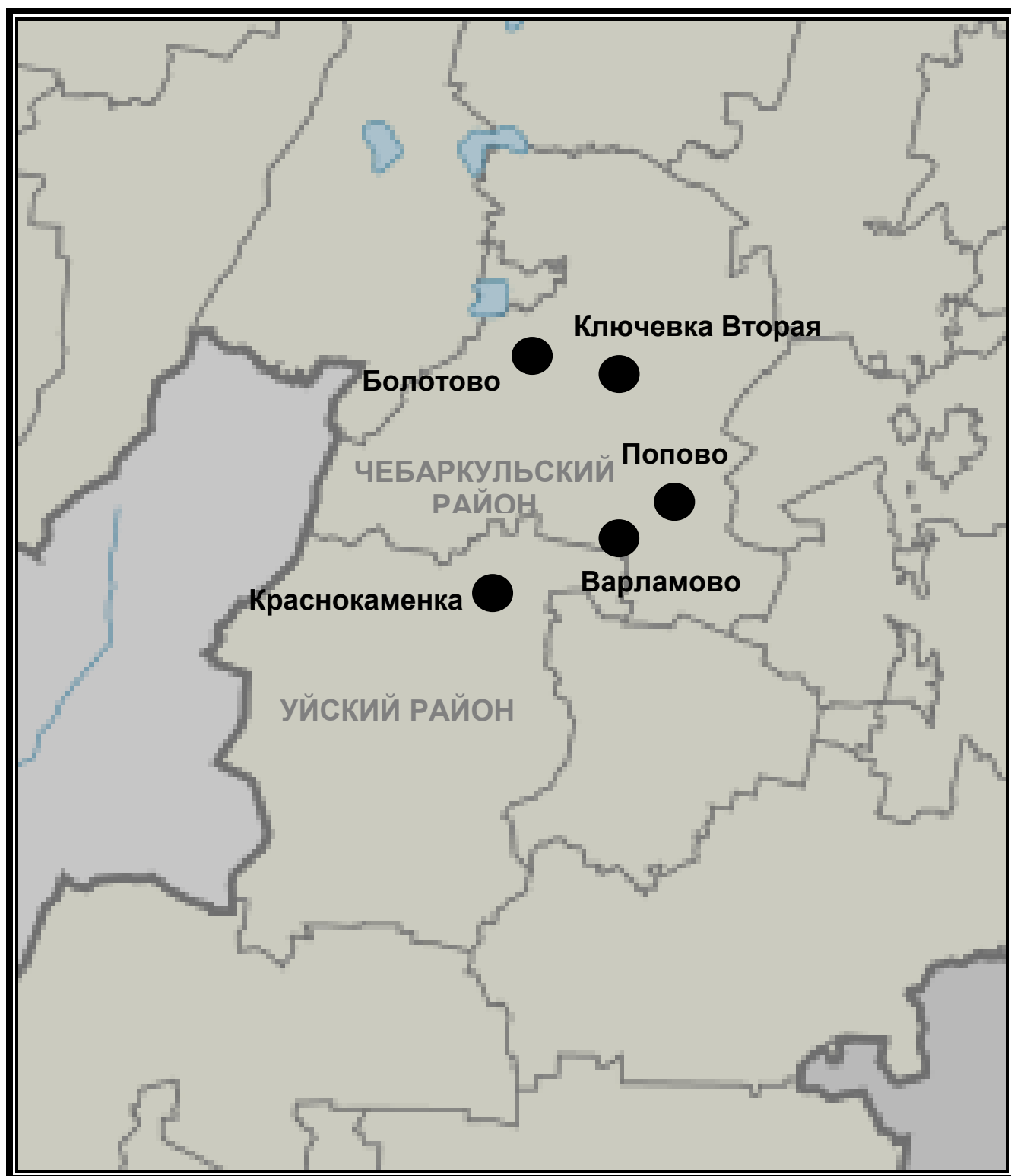

Приложение Б. Таблицы

Таблица 1

Сословные группы населённых пунктов нагайбаков в 1795 г.¹

№	Населённые пункты	Сословные группы	Численность (чел.)	
			Муж.	Жен.
1	2	3	4	5
1	Нагайбакская крепость	Кзаки	139	122
		Отставные солдаты	31	35
		Помещичьи крестьяне	17	20
		Ясачные новокрещёные татары	18	21
		Ясачные новокрещёные тептяри	80	74
2	Бакалы, с.	Старокрещёные татары-казаки	148	160
		Тептяри (крещёные ?)	18	15
		Ясачные крестьяне, приписанные к заводу	38	31
		Церковнослужители	8	12
3	Старое Костеево, д.	Старокрещёные татары-казаки	66	120
4	Шарашлы, д.	Крещёные казаки	137	179
		Ясачные крестьяне, приписанные к заводу	72	49
5	Балыклы, д.	Татары-казаки	60	63
		Ясачные тептяри	24	12
		Ясачные крестьяне, приписанные к заводу	12	12
6	Старые Маты, д.	Татары-казаки	81	53
		Новокрещёные тептяри	19	11
7	Старое Килеево, д.	Старокрещёные татары-казаки	110	136
8	Старое Умерово, д.	Старокрещёные татары-казаки	88	95
9	Новое Умерово, д.	Старокрещёные татары, ранее приписанные к Петровскому заводу	63	46
		Ясачные татары	64	58
10	Старое Зияшево, д.	Старокрещёные татары-казаки	179	233
11	Новое Юзеево, д.	Старокрещёные татары-казаки	70	71
		Старокрещёные ясачные татары	69	83
		Старокрещёные татары-тептяри	3	5
		Ясачные тептяри	35	38
12	Старые Усы, д.	Старокрещёные татары-казаки	13	44
13	Ахманово, д.	Старокрещёные татары-казаки	74	65
		Старокрещёные татары-бобыли	5	1
		Ясачные крестьяне	15	6
14	Старое Иликово, д.	Старокрещёные татары-казаки	141	125
15	Всего мужчин и женщин		1306	1466
16	Всего населения		2772	

¹ Исхаков Д.М. Этнодемографическое развитие нагайбаков до первой четверти XX в. С. 9.

Таблица 2

Сословные группы населённых пунктов нагайбаков в 1823 г.¹

№	Населённые пункты	Сословные группы	Численность муж. пола
1	2	3	4
1	Нагайбакская крепость	Казаки Тептяри Государственные крестьяне Отставные солдаты Церковнослужители Дворовые Шляхтичи	109 70 22 19 18 12 7
2	Бакалы, с.	Новокрещённые тептяри Казаки Ясачные крестьяне Церковнослужители	20 111 112 9
3	Ахманово, д.	Казаки Новокрещённые тептяри Старокрещённые (татары) Ясачные крестьяне	68 20 22 12
4	Балыклы, д.	Казаки Новокрещённые тептяри Ясачные крестьяне	59 32 3
5	Зияшево, д.	Казаки Ясачные крестьяне	207 63
6	Иликово, д.	Казаки Старокрещённые (татары)	126 54
7	Костеево, д.	Казаки Удельные крестьяне	47 124
8	Килеево, д.	Казаки Новокрещённые тептяри Ясачные крестьяне	96 4 182
9	Маты Старые, д.	Казаки Тептяри	88 32
10	Маты Новые, д.	Старокрещённые	105
11	Усы Старые, д.	Казаки	39
12	Усы Новые, д.	Старокрещённые татары Отписные выморочные крестьяне Ясачные крестьяне Новокрещённые черемисы Экономические крестьяне Отставные солдаты	101 32 31 22 10 2
13	Шарашлы, д.	Казаки Старокрещённые татары Ясачные крестьяне	144 53 34
14	Всего казаков		1094

¹ Исхаков Д.М. Указ. соч. С. 14.

Таблица 3

**Численность и этнический состав
нагайбакских и русских станиц в 1843 г.¹**

№	Название посёлка	Калмыки	Русские	Нагайбаки	Всего
1	2	3	4	5	6
1	№ 1 Кассель	29	–	200	229
2	№ 2 Остроленка	19	–	200	219
3	№ 3 Фершампенуаз	–	–	350	350
4	№ 4 Париж	32	–	300	332
5	№ 8 Требия	–	–	200	200
6	№ 24 Арси	95	205	–	300
7	№ 31 Куликовка	41	167	–	208
8	Всего	216	372	1250	1838

Таблица 4

Численность населения нагайбакских станиц в 1844 г.²

№	Название посёлка	Мужчин	Женщин	Всего
1	2	3	4	5
1	Остроленка	257	283	540
2	Фершампенуаз	464	457	921
3	Париж	372	399	771
4	Требия	269	399	668
5	Всего	1362	1538	2900

¹ Правила о переселении на земли Оренбургского казачьего войска казаков упразднённого Ставропольского калмыцкого войска, белопахотных солдат и солдатских малолетков. С. 34-37.

² ГАОО. Ф. 6, оп. 11, д. 1793, л.л. 19 об. – 20.

Таблица 5

Численность хозяйств и населения нагайбакских станиц в 1853 г.¹

№	Название посёлка	Количество дворов	Мужчин
1	2	3	4
1	Кассель	69	241
2	Остроленка	93	283
3	Фершампенуаз	156	493
4	Париж	145	316
5	Требия	93	293
6	Всего	556	1626

Таблица 6

Численность хозяйств и населения нагайбакских станиц в 1854 г.²

№	Название посёлка	Количество дворов	Мужчин
1	2	3	4
1	Кассель	47	268
2	Остроленка	98	292
3	Фершампенуаз	156	517
4	Париж	146	405
5	Требия	94	299
6	Всего	541	1781

¹ ГАОО. Ф. 6, оп. 11, д. 1993, л.л. 64 об. – 65.

² ГАОО. Ф. 6, оп. 11, д. 1993, л.л. 107 об. – 109.

Таблица 7

Численность хозяйств и населения нагайбакских станиц в 1866 г.¹

№	Название посёлка	Число дворов	Число жителей (чел.)		
			Мужчин	Женщин	Всего
1	2	3	4	5	6
1	Кассель	118	372	282	654
2	Остроленка	116	384	370	754
3	Фершампенуаз	150	504	599	1103
4	Париж	156	528	529	1057
5	Требия	103	358	361	719
6	Всего	643	2146	2141	4287

Таблица 8

Численность населения нагайбакских станиц в Верхнеуральском и Троицком уездах в 1897 г.²

№	Название посёлка	Число жителей (чел.)		
		Мужчин	Женщин	Всего
1	2	3	4	5
1	Кассель	475	472	947
2	Остроленка	661	687	1348
3	Фершампенуаз	820	870	1690
4	Париж	918	961	1879
5	Требия	779	712	1491
6	Астафьевский	Нет данных	Нет данных	457
7	всего по Верхнеуральскому у.	3653	3702	9187
8	Варламово	329	380	709
9	Попово	469	491	960
10	Ключевский Второй	459	496	955
11	Болотово	436	458	894
12	Краснокаменский	269	284	553
13	Всего по Троицкому уезду	1962	2109	4071
14	Всего по двум уездам	5615	5811	13258

¹ Списки населённых мест Российской империи. С. 24, 33.² Населённые места Российской империи в 500 и более жителей. С. 127-133.

Таблица 9

**Численность казаков с родным языком татарским
в Верхнеуральском и Троицком уездах в 1897 г.¹**

№	Название уезда	Мужчин	Женщин	Всего
1	2	3	4	5
1	Верхнеуральский	4860	5007	9487
2	Троицкий	2721	2054	4775
3	Всего	7581	7061	14262

Таблица 10

**Численность православного населения с родным языком татарским
в Верхнеуральском и Троицком уездах в 1897 г.²**

№	Название уезда	Мужчин	Женщин	Всего
1	2	3	4	5
1	Верхнеуральский	3221	3385	6606
2	Троицкий	1235	619	1854
3	Всего	4462	4004	8460

Таблица 11

Численность нагайбаков центральной и северной групп в 1926 г.³

№	Названия групп	Численность
1	2	3
1	Центральная группа	7722
2	Северная группа	3227
3	Всего по центральной и северной группам	10949
4	Всего в СССР	11219 ⁴

¹ Первая всеобщая перепись. С. 164-165.

² Там же. С. 68-69.

³ Составлено по: Плешков А.М. Список населённых пунктов Уральской области. Т.т. II, XIII, XV.

⁴ Всесоюзная перепись населения 1926 года. Национальный состав СССР.

**Численность и этнический состав населённых пунктов нагайбаков
северной группы в 1926 г.¹**

№	Населённые пункты	Численность (чел.)			
		Русские	Нагайбаки	Другие	Всего
1	2	3	4	5	6
1	Всего нагайбаков по северной группе	–	3227	–	–
2	Всего нагайбаков по Варламовскому району	–	1957	–	–
3	Попово, д.	113	862	64	1039
4	Ключевский 2-й (Лягушина), п.	497	488	29	1014
5	Варламово (Верхнее-Увельское), с.	1753	303	69	2125
6	Кавардина, х.	–	82	2	84
7	Юрбагишева, х.	–	64	–	64
8	Арзамасцева з.	36	58	–	94
9	Урсаева (Ключи), х.	–	41	–	41
10	Полежаева, х.	21	25	–	46
11	Немецкий, х.	32	11	10	53
12	Казанцева, х.	15	8	7	30
13	Колотовкинский (Палкино), кор.	–	7	–	7
14	Семёнова, х.	5	4	–	9
15	Кордон №2	1	4	–	5
16	Всего нагайбаков по Миасскому району	–	672	–	–
17	Болотово, п.	370	672	33	1075
18	Всего нагайбаков по Уйскому району	–	595	–	–
19	Краснокаменский, п.	256	595	–	851
20	Всего нагайбаков по Кочкарскому району	–	3	–	–
21	Поляновский (Поляно-Захаровский), п.	377	3	–	380

¹ Составлено по: Плешков А.М. Список населённых пунктов Уральской области. Т.т. II, XIII, XV.

**Численность трёх наиболее многочисленных этносов Нагайбакского района
по населённым пунктам в 1926 г.¹**

№	Населённые пункты	Численность (чел.)				
		Русские	Нагайбаки	Казахи	Другие	Всего
1	2	3	4	5	6	7
1	Всего по району	8031 (5591) ²	7722	1554 (1134) ³	786	18093 (15220) ⁴ 4
2	п. Александро-Невский	578	–	–	51 ⁵	629
3	х. Алексеевский	64	–	14	69	83
4	п. Арасламбаевский (Каракупа)	–	–	201	2 ⁶	203
5	а. Арзакуловский	–	–	148	–	148
6	п. Арсинский (Ачакуль) ⁷	2440	–	–	3	2443
7	п. Астафьевский	–	455	75	21	551
8	п. Балканский (Рамеева)	458	–	–	340 ⁸	798
9	а. Бесенбаевский (Беркут)	–	–	167	–	167
10	а. Желкыбаевский ⁹	–	–	104	2	106
11	а. Илень	–	–	98	–	98
12	п. Кассельский (№ 1, Килей)	–	1284	–	17 ¹⁰	1301
13	а. Кинжебаевский (Байчунус)	–	–	89	–	89
14	п. Копаловский ¹¹	7	–	316	8	324
15	х. Красногумбейский	58	–	–	25 ¹²	83
16	колх. Красный Меч	70	6	–	–	76
17	х. Крупский	108	–	–	–	108
18	х. Кугенева (Кожемякина)	–	11	–	–	11

¹ Составлено по: Плешков А.М. Список населённых пунктов Уральской области. Т. XIII.

² Без учёта п. Арсинского.

³ Без учёта п. Копаловского и а. Желкыбаевского.

⁴ Без учёта п. Арсинского, а. Желкыбаевского и п. Копаловского.

⁵ Из них 35 чел. – мордва.

⁶ Все – татары.

⁷ п. Арсинский входил в состав Верхнеуральского района.

⁸ Из них 261 чел. – татары.

⁹ а. Желкыбаевский входил в состав Верхнеуральского района.

¹⁰ Из них 16 чел. – татары.

¹¹ п. Копаловский входил в состав Степного района.

¹² Все – украинцы.

Окончание таблицы 13

1	2	3	4	5	6	7
19	п. Кужебаевский	–	–	202	–	202
20	п. Куликовский	2183	–	–	36 ¹	2219
21	х. Куропаткинский	264	–	–	–	264
22	х. Михайлова (Филатова)	8	–	–	–	8
23	п. Ново-Красногорский	255	–	16	–	271
24	п. Ново-Рассыпной (Долгий)	259	–	–	41 ²	300
25	х. Ольгинский	54	–	111	–	165
26	х. Орловский	83	–	–	1	84
27	п. Остроленский (№ 2)	135	1453	–	18	1606
28	х. Отважный	260	–	–	–	260
29	п. Парижский (№ 4, Жаш-Аул)	–	2329	43	147	2519
30	х. Первоначальный	9	–	–	–	9
31	х. Пряшникова	27	–	–	–	27
32	п. Требиатский (№ 8)	472	799	–	–	1431
33	п. Фершампенуазский (№ 3)	10	1382	–	–	1405
34	кор. № 1 (Зайнуллы-Базы, Кубы Мальцева)	46	–	–	5	51
35	кор. № 3 (Колдомасов, Исанбулат)		3	–	–	3
37	кор. № 4 (Вершины, Кочкарни, Проскураков)	4	–	–	–	4
38	Кордон № 5	5	–	–	–	5
39	кор. № 5 (быв. 6, Ечмаева, Шишма)	7	–	–	–	7
40	кор. № 7 (быв. 40, Зотова)	14	–	–	–	14
41	кор. № 8 (Попов, Тогузак)	7	–	–	–	7
42	кор. № 9 (Никитина)	4	–	–	–	4
43	кор. № 10 (Евтушенко, Кочкарка)	4	–	–	–	4
44	кор. № 14 (Колчина, Каратал)	70	–	–	–	91
45	кор. № 15 (Карибан, Говорухин)	56	–	–	–	59
46	кор. (Бугранов) № 27	8	–	–	–	8

¹ Из них 28 чел. – башкиры.² Из них 27 чел. – мордва.

47	кор. Лебединый	5	–	–	–	5
----	----------------	---	---	---	---	---

Таблица 14

Нагайбакский район по таблице 2с переписи населения 2002 г.

№	Населённые пункты	Всего	Мужчин	Женщин	Преобл. этнос (%)	
					6	7
1	2	3	4	5	6	7
1	Всё сельское население района	22151	10365	11786	–	–
2	Сельсоветы Нагайбакского района	22151	10365	11786	–	–
3	Арсинский сельсовет	1698	783	915	–	–
4	Арсинский, п.	1346	612	734	русские	82
5	Калининский, п.	238	113	125	русские	52
					казахи	30
6	Копаловский, п.	114	58	56	казахи	96
7	Балканский сельсовет	1444	691	753	–	–
8	Балканы, п.	656	305	351	русские	35
9	Александро-Невский, п.	251	121	130	русские	69
10	Заречный, п.	216	102	114	русские	41
					казахи	42
11	Требиятский, п.	321	163	158	нагайбаки	43
12	Кассельский сельсовет	1770	825	945	–	–
13	Кассельский, п.	1224	570	654	нагайбаки	75
14	Подгорный, п.	258	116	142	казахи	53
					нагайбаки	28
15	Чернореченский, п.	288	139	149	русские	26
					казахи	41
					нагайбаки	29
16	Куликовский сельсовет	1958	886	1072	–	–
17	Северный, п.	928	420	508	русские	66
18	Астафьевский, п.	341	146	195	нагайбаки	74
19	Куликовский, п.	393	179	214	русские	76
20	Лесные Поляны, п.	163	80	83	русские	76
21	Набережный, п.	133	61	72	русские	35
					казахи	50
22	Нагайбакский сельсовет	2133	1012	1121	–	–
23	Нагайбакский, п.	866	413	453	русские	68
24	Арасламбаевский, п.	348	178	170	казахи	94

Окончание таблицы 14

1	2	3	4	5	6	7
25	Березовая Роща, п.	273	126	147	русские	63
26	Петровский, п.	389	174	215	русские	34
					казахи	35
27	Совхозный, п.	256	121	135	русские	39
					казахи	50
28	Ягодная, д.	1	0	1	русские	100
29	Остроленский сельсовет	3016	1479	1537	–	–
30	Остроленский, п.	2190	1065	1125	нагайбаки	74
31	Ак-Чишма, п.	0	0	0	–	–
32	Куропаткинский, п.	406	198	208	русские	50
					казахи	35
33	Придорожный, п.	420	216	204	русские	35
					казахи	35
34	Парижский сельсовет	3066	1439	1627	–	–
35	Париж, с.	1995	917	1078	нагайбаки	84
36	Кужебаевский, п.	362	184	178	нагайбаки	50
37	Лебединое, с.	397	189	208	русские	46
38	Новочерниговский, п.	312	149	163	русские	26
					казахи	28
39	Переселенческий сельсовет	1368	646	722	–	–
40	Гумбейский, п.	675	306	369	русские	81
41	Крупское, с.	311	155	156	русские	48
					казахи	32
42	Переселенческий, с.	382	185	197	русские	60
43	Фершампенуазский сельсовет	5698	2604	3094	–	–
44	Фершампенуаз, с.	4435	1999	2436	русские	44
					нагайбаки	35
45	Знаменка, с.	382	178	204	русские	57
46	Курганный, с.	386	186	200	русские	53
					казахи	26
47	Рассвет, с.	216	117	99	русские	31
					казахи	57
48	Слюда, с.	279	124	155	русские	43
					казахи	34

Три наиболее многочисленных этноса Нагайбакского района в 2002 г.¹

№	Народы	Численность (чел.)
1	2	3
1	Русские	10239
2	Нагайбаки	7394
3	Казахи	3435

Численность населения сёл и деревень нагайбаков северной группы по таблицам 2с и 34с Всероссийской переписи населения 2002 г.

№	Населённые пункты	Всего (чел.)	Мужчины (чел.)	Женщины (чел.)	Численно преобладающ. группа (%)	
					6	
1	2	3	4	5	6	
1	Чебаркульский р-н	3572	1691	1881	–	–
2	с. Варламово	2026	960	1066	Русские	88
3	д. Попово	742	350	392	Русские	80
4	д. Болотово	410	182	228	Русские	86
5	д. Ключёвка II	394	199	195	Русские	80
6	Из них нагайбаков ²	173	–	–	–	–
7	Уйский район	278	130	148	–	–
8	д. Краснокаменка	278	130	148	Русские	63
9	Из них нагайбаков	80	–	–	–	–
10	Всего	3850	1821	2029	–	–

¹ Рассчитано по таблице № 2с Всероссийской переписи населения 2002 г.² Вместе с г. Чебаркуль.

**Численность нагайбаков северной группы на территории
Чебаркульского и Уйского районов в 2010 г.¹**

№	Названия районов и населённых пунктов	Численность (чел.)			
		Русские	Нагайбаки	Другие	Всего
1	2	3	4	5	6
1	п. Бишкиль	1301	х ²	457	1760
2	с. Варламово	1914	11	781	2106
3	д. Попово	551	66	58	675
4	с. Кундравы	2372	4	253	2629
5	д. Болотово	301	12	24	337
6	д. Ключевка 2-я	328	17	28	373
7	д. Половинка	312	х	37	351
8	с. Травники	2167	3	165	2334
9	д. Маскайка	540	4	55	599
10	Всего по Чебаркульск. р-ну	–	119-121	–	–
11	с. Белово	612	х	133	747
12	с. Ларино	1523	х	242	1767
13	с. Петропавловка	592	х	285	879
14	д. Краснокаменка	167	12	29	208
15	п. Лебедевка	336	5	33	374
16	с. Уйское	6463	3	886	7352
17	Всего по Уйскому району	–	23-26	–	–
18	Всего по северной группе	–	142-147	–	–

¹ Составлено по: «Национальный состав населения Челябинской области» материалов Всероссийской переписи населения 2010 г.

² В материалах переписи под знаком «х» указывается число человек менее трёх.

Численный состав трёх наиболее многочисленных этносов Нагайбакского района по населённым пунктам в 2010 г.¹

№	Населённые пункты	Численность (чел.)				
		Русские	Нагайбаки	Казахи	Другие	Всего
1	2	3	4	5	6	7
1	п. Александро-Невский	119	3	33	24	179
2	п. Арасламбаевский	4	–	270	22	296
3	п. Арсинский	910	7	112	39	1068
4	п. Астафьевский	39	172	32	10	253
5	п. Балканы	170	52	133	152	507
6	п. Берёзовая Роща	134	16	30	26	206
7	п. Гумбейский	476	41	51	64	632
8	п. Заречный	72	х	48	23	145
9	п. Знаменка	193	8	73	50	324
10	п. Калининский	103	3	56	22	184
11	п. Кассельский	161	746	47	44	998
12	п. Копаловский	–	2	80	–	82
13	с. Крупское	115	11	70	46	242
14	п. Кужебаевский	34	117	40	49	240
15	п. Куликовский	237	3	36	33	309
16	п. Курганский	155	27	83	37	302
17	п. Куропаткинский	185	34	120	23	362
18	с. Лебединое	142	23	63	58	286
19	п. Лесные Поляны	103	7	6	14	130
20	п. Набережный	35	–	44	12	91
21	п. Нагайбакский	565	45	140	68	818
22	п. Новочерниговский	48	9	64	62	183
23	п. Остроленский	461	1422	29	109	2021

¹ Составлено по: «Национальный состав населения Челябинской области» материалов Всероссийской переписи населения 2010 г.

Окончание таблицы 18

1	2	3	4	5	6	7
24	с. Париж	250	1336	24	102	1712
25	п. Переселенческий	202	21	50	34	307
26	п. Петровский	133	44	109	47	333
27	п. Подгорный	16	57	105	11	189
28	п. Придорожный	99	66	125	35	325
29	п. Рассвет	45	7	91	16	159
30	п. Северный	559	25	39	189	812
31	п. Совхозный	72	7	99	16	194
32	д. Слюда	87	21	85	30	223
33	п. Требятский	27	129	27	43	226
34	с. Фершампенуаз	2141	1398	294	535	4368
35	п. Чернореченский	65	76	71	10	222
36	пгт Южный	1273	190	60	472	1995
37	д. Ягодная	2	–	–	2	4
38	Всего по району	9432	6127	2839	2529	20927

Численность нагайбаков Челябинской области, проживающих за пределами Нагайбакского, Чебаркульского и Уйского районов в 2010 г.¹

№	Названия районов и населённых пунктов	Численность (чел.)
1	2	3
1	Всего по области	1374-1437
2	Сельские поселения	217-268
3	Агаповский район	77-89
4	п. Буранный	8
5	ст. Буранная	х
6	п. Новобуранное	х
7	с. Новобурановка	15
8	п. Озёрный	10
9	п. Солодянка	х
10	п. Урожайный	х
11	п. Желтинский	х
12	п. Вперёд	х
13	п. Субутак	6
14	п. Наровчатка	х
15	п. Первомайский	6
16	п. Гумбейка	3
17	п. Наваринка	х
18	п. Приморский	х
19	п. Светлогорск	х
20	п. Черниговский	5
21	п. Янгельский	х
22	с. Агаповка	12
23	п. Аблязово	х
24	Аргаяшский район	1-2
25	с. Аргаяш	х
26	Брединский район	3-6
27	п. Маяк	х

¹ Составлено по: «Национальный состав населения Челябинской области» материалов Всероссийской переписи населения 2010 г.

Продолжение таблицы 19

1	2	3
28	п. Бреды	х
29	с. Мирное	х
30	Варненский район	12-16
31	с. Бородиновка	х
32	с. Варна	8
33	с. Владимировка	х
34	с. Лейпциг	х
35	п. Новый Урал	х
36	Верхнеуральский район	28-32
37	п. Карагайский	3
38	п. Урлядинский	х
39	п. Смеловский	3
40	п. Подольский	9
41	п. Петропавловский	х
42	п. Волковский	3
43	с. Форштадт	х
44	п. Самарский	х
45	п. Сафроновский	3
46	п. Эстонский	3
47	Еткульский район	1-2
48	с. Коелга	х
49	Карталинский район	50-56
50	с. Анненское	3
51	с. Великопетровка	х
52	с. Еленинка	х
53	д. Михайловка	х
54	п. Новокаолиновый	38
55	п. Джабык	3
56	п. Центральный	х
57	п. Каракуль	х
58	п. Сухореченский	х
59	Катав-Ивановский район	1-2
60	с. Тюлюк	х

Продолжение таблицы 19

1	2	3
61	Кизильский район	4
62	с. Кизильское	4
63	Красноармейский район	3-6
64	д. Круглое	х
65	п. Дубровка	х
66	с. Миасское	х
67	Кунашакский район	2-4
68	с. Кунашак	х
69	п. Дружный	х
70	Октябрьский район	3-6
71	с. Октябрьское	х
72	д. Лебедки	х
73	с. Подовинное	х
74	Пластовский район	2-4
75	с. Борисовка	х
76	с. Верхняя Кабанка	х
77	Сосновский район	1-2
78	п. Полетаево	х
79	Троицкий район	2-4
80	д. Бурханкуль	х
81	п. Родники	х
82	Увельский район	6-8
83	п. Каменский	х
84	п. Зелёный Лог	4
85	п. Нагорный	х
86	Чесменский район	21-25
87	п. Березинский	х
88	п. Порт-Артур	3
89	п. Новый Мир	х
90	п. Новоекульский	х
91	с. Светлое	4
92	п. Углицкий	х
93	с. Чесма	10

1	2	3
94	Городские поселения	1157-1169
95	г. Челябинск	179
96	г. Верхний Уфалей	х
97	г. Златоуст	14
98	г. Копейск	12
99	г. Кыштым	х
100	г. Магнитогорск	788
101	г. Миасс	35
102	п. Ленинск (Миасский городской округ)	х
103	с. Смородинка (Миасский городской округ)	3
104	п. Тургояк (Миасский городской округ)	х
105	г. Озёрск	х
106	г. Снежинск	4
107	г. Трёхгорный	х
108	г. Троицк	16
109	г. Чебаркуль	15
110	г. Южноуральск	7
111	п. Летагино (Южноуральский городской округ)	х
112	г. Аша	х
113	г. Сим	х
114	г. Верхнеуральск	12
115	пгт Межозёрный	4
116	пгт Красногорский	х
117	г. Карталы	17
118	г. Катав-Ивановск	х
119	г. Коркино	10
120	пгт Первомайский	х
121	г. Пласт	25
122	г. Сатка	4

Таблица 20

**Численность нагайбаков по территориям
преимущественного проживания в субъектах РФ в 2002 и 2010 гг.**

№	Название региона	2002 ¹	2010 ²
1	2	3	4
1	Челябинская область	9087	7679
2	Тюменская область	195	166
3	Ханты-Мансийский АО – Югра	173	138
4	Всего по России	9600	8148

Таблица 21

Динамика численности нагайбаков³

1719	1744	1762	1795	1833	1857	1897	1920	1926	2002	2010
1	2	3	4	5	6	7	8	9	10	11
1500	1800	2700	3800	5500	6800	8460	8900	10949	9600	8148

¹ Всероссийская перепись населения 2002 г.

² Всероссийская перепись населения 2010 г.

³ Д.М. Исхаков. Указ. соч. – С. 16; Всероссийская перепись населения 2002 г.; Всероссийская перепись населения 2010 г.

Этнический состав населения Нагайбакского района¹ с 1843 по 2010 гг.

№	Народы	Численность (чел.) по годам						
		1843 ²	1926 ³	1959	1979	1989	2002	2010
1	2	3	4	5	6	7	8	9
1	Русские	372	5611	11408	11480	10974	10239	9562
2	Нагайбаки ⁴	1250 ⁵	7722	–	–	–	7394	6227
3	Казахи	–	1243	2312	3172	3221	3445	2839
4	Татары	–	358	8784	9764	12118	1256	863
5	Мордва	–	–	321	1287	918	655	437
6	Украинцы	–	–	595	459	424	361	222
7	Башкиры	–	103	182	368	459	335	270
8	Белорусы	–	–	–	333	288	213	146
9	Немцы	–	–	–	39	32	55	46
10	Чуваши	–	–	–	35	25	33	32
11	Евреи	–	–	–	3	8	4	2
12	Калмыки	216	–	–	–	–	–	–
13	Прочие	–	196	696	93	142	1028	281
14	Итого	1838	15233	24298	27033	28609	25018	20927

¹ До 1926 г. данные о численности нагайбаков приведены по пяти населённым пунктам – Кассель, Остроленка, Фершампенуаз, Париж и Требия.

² На 1843 г. приведена численность казачьего населения мужского пола посёлков Кассель, Остроленка, Фершампенуаз, Париж, Требия, Арси и Куликовка (см. Правила о переселении)

³ С 1926 г. приводится численность населения в границах Нагайбакского района.

⁴ В 1959, 1979 и 1989 гг. учитывались вместе с татарами.

⁵ Без учёта женщин.

Половозрастная структура нагайбаков в с. Остроленка¹

№	Возрастные группы	Количество человек		
		Мужчины	Женщины	Всего
1	2	3	4	5
1	80 и старше	1	4	5
2	75-79	8	10	18
3	70-74	9	8	17
4	65-69	12	19	31
5	60-64	6	7	13
6	55-59	23	23	46
7	50-54	21	19	40
8	45-49	36	30	66
9	40-44	32	40	72
10	35-39	24	24	48
11	30-34	22	29	51
12	25-29	24	24	48
13	20-24	25	32	57
14	15-19	11	32	43
15	10-14	15	20	35
16	До 10	3	5	8
17	Всего	272	326	598

¹ ПМА. Челябинская обл., Нагайбакский р-н, с. Остроленка, 2005.

Половозрастная структура нагайбаков в с. Фершампенуаз¹

№	Возрастные группы	Количество человек		
		Мужчины	Женщины	Всего
1	2	3	4	5
1	80 и старше	6	14	20
2	75-79	14	24	38
3	70-74	14	19	33
4	65-69	16	43	59
5	60-64	20	29	49
6	55-59	19	26	45
7	50-54	36	47	83
8	45-49	28	40	68
9	40-44	31	41	72
10	35-39	24	28	52
11	30-34	19	22	41
12	25-29	24	26	50
13	20-24	31	28	59
14	15-19	35	39	74
15	10-14	13	18	31
16	До 10	11	7	18
17	Всего	341	451	792

¹ ПМА. Челябинская обл., Нагайбакский р-н, с. Фершампенуаз, 2006.

Половозрастная структура нагайбаков в с. Париж¹

№	Возрастные группы	Количество человек		
		Мужчины	Женщины	Всего
1	2	3	4	5
1	80 и старше	2	8	10
2	75-79	9	14	23
3	70-74	19	28	47
4	65-69	19	56	75
5	60-64	13	33	46
6	55-59	16	25	41
7	50-54	16	14	30
8	45-49	43	39	82
9	40-44	22	34	56
10	35-39	18	46	64
11	30-34	17	20	37
12	25-29	12	30	42
13	20-24	24	26	50
14	15-19	29	58	87
15	10-14	17	44	61
16	До 10	0	3	3
17	Всего	276	476	752

¹ ПМА. Челябинская обл., Нагайбакский р-н, с. Париж, 2004.

Таблица 24.1

Уровень образования нагайбаков в с. Остроленка¹

№		Группы по уровню образования																	
		Неграмотные	%	Малограмотные	%	Начальное	%	Неоконченное среднее	%	Среднее общее	%	Среднее специальное	%	Неоконченное высшее	%	Высшее	%	Всего	%
1	2	3	4	5	6	7	8	9	10	11	12	13	14	15	16	17	18	19	20
1	Мужчины	0	0	7	2,5	12	4,5	49	18	89	33	72	26,5	15	5,5	28	10	272	100
2	Женщины	4	1,2	6	1,8	18	5,5	62	19	71	22	103	32	15	4,5	47	14	326	100
3	Всего	4	0,5	13	2	30	5	111	19	160	26	175	30	30	5	75	12,5	598	100

¹ ПМА. Челябинская обл., Нагайбакский р-н, с. Остроленка, 2005.

Таблица 24.2

Уровень образования нагайбаков в с. Фершампенуаз¹

№		Группы по уровню образования																	
		Неграмотные	%	Малограмотные	%	Начальное	%	Неоконченное среднее	%	Среднее общее	%	Среднее специальное	%	Неоконченное высшее	%	Высшее	%	Всего	%
1	2	3	4	5	6	7	8	9	10	11	12	13	14	15	16	17	18	19	20
1	Мужчины	14	4	20	6	23	6,5	44	13	76	22	74	22	33	9,5	57	17	341	100
2	Женщины	18	4	36	8	29	6,5	73	16	77	17	124	27,5	26	5,5	68	15,5	451	100
3	Всего	32	4	56	7	52	6,5	117	15	153	19	198	25	59	7,5	125	16	792	100

¹ ПМА. Челябинская обл., Нагайбакский р-н, с. Фершампенуаз, 2006.

Таблица 24.3

Уровень образования нагайбаков в с. Париж¹

№		Группы по уровню образования																	
		Неграмотные	%	Малограмотные	%	Начальное	%	Неоконченное среднее	%	Среднее общее	%	Среднее специальное	%	Неоконченное высшее	%	Высшее	%	Всего	%
1	2	3	4	5	6	7	8	9	10	11	12	13	14	15	16	17	18	19	20
1	Мужчины	0	0	12	4	36	13	43	16	44	16	115	42	11	4	15	5	276	100
2	Женщины	5	1	12	2	98	21	115	24	64	14	117	25	31	6	36	7	454	100
3	Всего	5	0,5	24	3	134	18	158	21	108	14,5	232	31	42	5,5	51	6,5	754	100

¹ ПМА. Челябинская обл., Нагайбакский р-н, с. Париж, 2004.

Таблица 25.1

Социально-профессиональная структура нагайбаков в с. Остроленка¹

№	Социально-профессиональные группы											
	Учащиеся		Рабочие		Служащие		Пенсионеры		Част. сектор, домохозяйк.		Всего	
	Чел.	%	Чел.	%	Чел.	%	Чел.	%	Чел.	%	Чел.	%
1	2	3	4	5	6	7	8	9	10	11	12	13
1	Мужчины											
2	34	12	160	60	33	12	23	8	22	8	272	100
3	Женщины											
4	59	18	57	17,5	104	32	38	11,5	68	21	326	100
5	Всего											
6	93	15,5	217	36	137	23,5	61	10	90	15	598	100

Таблица 25.2

Социально-профессиональная структура нагайбаков в с. Фершампенуаз²

№	Социально-профессиональные группы											
	Учащиеся		Рабочие		Служащие		Пенсионеры		Част. сектор домохозяйк.		Всего	
	Чел.	%	Чел.	%	Чел.	%	Чел.	%	Чел.	%	Чел.	%
1	2	3	4	5	6	7	8	9	10	11	12	13
1	Мужчины											
2	58	17	145	42,5	68	20	38	11	32	9,5	341	100
3	Женщины											
4	74	16,5	71	15,5	180	40	73	16	53	12	541	100
5	Всего											
6	132	16,5	216	27	248	31	111	14	85	10,5	792	100

¹ ПМА. Челябинская обл., Нагайбакский р-н, с. Остроленка, 2005.² ПМА. Челябинская обл., Нагайбакский р-н, с. Фершампенуаз, 2006.

Социально-профессиональная структура нагайбаков в с. Париж¹

№	Социально-профессиональные группы											
	Учащиеся		Рабочие		Служащие		Пенсионеры		Част. сектор домохозяйк.		Всего	
	Чел.	%	Чел.	%	Чел.	%	Чел.	%	Чел.	%	Чел.	%
1	2	3	4	5	6	7	8	9	10	11	12	13
1	Мужчины											
2	47	17	123	45	35	13	62	22	9	3	276	100
3	Женщины											
4	111	23	55	11	105	22	164	35	43	9	478	100
5	Всего											
6	158	21	178	23,5	140	18,5	227	30,5	51	6,5	754	100

Таблица 26.1

Родной и основной разговорный язык нагайбаков в с. Остроленка (%)²

№	Языки общения	Нагайбакский	Нагайб. и рус.	Русский	Итого
1	2	3	4	5	6
1	Родной язык	52,7	20,4	26,9	100
2	Осн. разговорн.	32,3	43,5	24,2	100

Таблица 26.2

Родной и основной разговорный язык нагайбаков в с. Фершампенуаз (%)³

№	Языки общения	Нагайбакский	Нагайб. и рус.	Русский	Итого
1	2	3	4	5	6
1	Родной язык	40,3	19	40,7	100
2	Осн. разговорн.	15	53,9	31,1	100

¹ ПМА. Челябинская обл., Нагайбакский р-н, с. Париж, 2004.² ПМА. Челябинская обл., Нагайбакский р-н, с. Остроленка, 2005.³ ПМА. Челябинская обл., Нагайбакский р-н, с. Фершампенуаз, 2006.

Таблица 26.3

Родной и основной разговорный язык нагайбаков в с. Париж (%)¹

№	Языки общения	Нагайбакский	Нагайб. и рус.	Русский	Итого
1	2	3	4	5	6
1	Родной язык	92,7	5,2	2,1	100
2	Осн. разговорн.	43,3	35,6	21,1	100

Таблица 27.1

Степень владения нагайбаками русским и нагайбакским языками в с. Остроленка (%)²

№	Языки общения	Владеет свободно	Владеет с некотор. трудом	Владеет со значит. трудом	Понимает, но не говорит	Не владеет	Итого
1	2	3	4	5	6	7	8
1	Нагайбак.	66,4	14,7	2,5	7,4	9	100
2	Русский	87,7	10,5	1,8	0	0	100

Таблица 27.2

Степень владения нагайбаками русским и нагайбакским языками в с. Фершампенуаз (%)³

№	Языки общения	Владеет свободно	Владеет с некотор. трудом	Владеет со значит. трудом	Понимает, но не говорит	Не владеет	Итого
1	2	3	4	5	6	7	8
1	Нагайбак.	53,3	10,3	2,7	16,3	17,4	100
2	Русский	96,5	3	0,5	0	0	100

¹ ПМА. Челябинская обл., Нагайбакский р-н, с. Париж, 2005.

² ПМА. Челябинская обл., Нагайбакский р-н, с. Остроленка, 2005.

³ ПМА. Челябинская обл., Нагайбакский р-н, с. Фершампенуаз, 2006.

**Степень владения нагайбаками русским и нагайбакским языками
в с. Париж (%)¹**

№	Языки общения	Владеет свободно	Владеет с некотор. трудом	Владеет со значит. трудом	Понимает, но не говорит	Не владеет	Итого
1	2	3	4	5	6	7	8
1	Нагайбак.	76,5	11,4	3,3	5,3	3,5	100
2	Русский	69	20,2	10,3	0	0,5	100

Таблица 28.1

**Использование нагайбаками нагайбакского и русского языков
в различных ситуациях в с. Остроленка²**

№	Используются в общении	Языки							
		Преимущест. нагайбакский		Нагайбакский и русский		Преимущест. русский		Итого	
		Чел.	%	Чел.	%	Чел.	%	Чел.	%
1	2	3	4	5	6	7	8	9	10
1	С родителями	141	24	288	48	169	28	598	100
2	С супругами	112	19	292	49	194	32	598	100
3	С братьями, сёстрами	92	15	323	54	183	31	598	100
4	С детьми	95	15	276	47	227	38	598	100
5	С друзьями	68	11,5	358	60	172	28,5	598	100
6	На работе	56	9	315	53	227	38	598	100

¹ ПМА. Челябинская обл., Нагайбакский р-н, с. Париж, 2005.

² ПМА. Челябинская обл., Нагайбакский р-н, с. Остроленка, 2005.

Таблица 28.2

**Использование нагайбаками нагайбакского и русского языков
в различных ситуациях в с. Фершампенуаз¹**

№	Используются в общении	Языки							
		Преимущест. нагайбакский		Нагайбакский и русский		Преимущест. русский		Итого	
		Чел.	%	Чел.	%	Чел.	%	Чел.	%
1	2	3	4	5	6	7	8	9	10
1	С родителями	77	9,5	337	42,5	378	48	792	100
2	С супругами	70	9	327	41	395	50	792	100
3	С братьями, сёстрами	119	15	307	39	366	46	792	100
4	С детьми	108	13,5	388	48,5	296	38	792	100
5	С друзьями	20	2,5	356	44,5	416	53	792	100
6	На работе	0	0	343	43	449	57	792	100

Таблица 28.3

**Использование нагайбаками нагайбакского и русского языков
в различных ситуациях в с. Париж²**

№	Используются в общении	Языки							
		Преимущест. нагайбакский		Нагайбакский и русский		Преимущест. русский		Итого	
		Чел.	%	Чел.	%	Чел.	%	Чел.	%
1	2	3	4	5	6	7	8	9	10
1	С родителями	418	56	143	19	191	25	752	100
2	С супругами	375	50	271	36	106	14	752	100
3	С братьями, сёстрами	274	37	245	32	233	31	752	100
4	С детьми	165	22	126	17	461	61	752	100
5	С друзьями	215	30	201	27	336	43	752	100
6	На работе	240	32	193	25,5	319	42,5	752	100

¹ ПМА. Челябинская обл., Нагайбакский р-н, с. Фершампенуаз, 2006.

² ПМА. Челябинская обл., Нагайбакский р-н, с. Париж, 2005.

**Степень владения нагайбаками родным языком
по возрастным группам в с. Остроленка¹**

№	Возрастные группы	Степень владения нагайбакским языком											
		Владеют свободно		С некоторым затруднением		Со значительным затруднением		Понимают, но не говорят		Не владеют		Итого	
		Чел.	%	Чел.	%	Чел.	%	Чел.	%	Чел.	%	Чел.	%
1	2	3	4	5	6	7	8	9	10	11	12	13	14
1	70 и ст.	57	100	0	0	0	0	0	0	0	0	57	100
2	60-69	42	100	0	0	0	0	0	0	0	0	42	100
3	50-59	70	82,5	5	6	4	4,5	3	3,5	3	3,5	85	100
4	40-49	121	86	10	7	0	0	6	4	4	3	142	100
5	30-39	53	62,5	18	21	4	5	7	8	3	3,5	85	100
6	20-29	36	34	21	20	9	8,5	22	21	17	16,5	105	100
7	10-19	19	25,5	17	23	5	6,5	12	16	21	29	74	100
8	До 10	1	12,5	1	12,5	1	12,5	0	0	5	62,5	8	100
9	Всего	399	66,5	72	12	23	4	50	8,5	53	9	598	100

¹ ПМА. Челябинская обл., Нагайбакский р-н, с. Остроленка, 2005.

**Степень владения нагайбаками родным языком
по возрастным группам в с. Фершампенуаз¹**

№	Возраст- ные группы	Степень владения нагайбакским языком											
		Владеют свободно		С некоторым затрудне- нием		Со значитель- ным затрудне- нием		Понимают но не говорят		Не владеют		Итого	
		Чел.	%	Чел.	%	Чел.	%	Чел.	%	Чел.	%	Чел.	%
1	2	3	4	5	6	7	8	9	10	11	12	13	14
1	70 и ст.	79	87	12	13	0	0	0	0	0	0	91	100
2	60-69	90	83	14	13	4	4	0	0	0	0	108	100
3	50-59	83	65	13	10	17	13	15	12	0	0	128	100
4	40-49	88	63	11	7,5	2	1,5	25	18	14	10	140	100
5	30-39	42	46	18	19	0	0	17	18	16	17	93	100
6	20-29	35	32	19	17,5	2	2	29	26,5	24	22	109	100
7	10-19	18	17	15	14	8	7,5	23	22	41	39,5	105	100
8	До 10	1	5,5	1	5,5	2	11	4	22	10	56	18	100
9	Всего	436	55	103	13	35	4,5	113	14,5	105	13	792	100

¹ ПМА. Челябинская обл., Нагайбакский р-н, с. Фершампенуаз, 2006.

**Степень владения нагайбаками родным языком
по возрастным группам в с. Париж¹**

№	Возраст-ные группы	Степень владения нагайбакским языком											
		Владеют свободно		С некоторым затруднением		Со значительным затруднением		Понимают но не говорят		Не владеют		Итого	
		Чел.	%	Чел.	%	Чел.	%	Чел.	%	Чел.	%	Чел.	%
1	2	3	4	5	6	7	8	9	10	11	12	13	14
1	70 и ст.	80	100	0	0	0	0	0	0	0	0	80	100
2	60-69	120	99	1	1	0	0	0	0	0	0	121	100
3	50-59	69	97	2	3	0	0	0	0	0	0	71	100
4	40-49	128	92,5	10	7,5	0	0	0	0	0	0	138	100
5	30-39	94	93	7	7	0	0	0	0	0	0	101	100
6	20-29	56	60	15	16,5	3	3,5	15	16,5	3	3,5	92	100
7	10-19	38	25,5	66	44,5	6	5	16	10,5	22	14,5	148	100
8	До 10	0	0	0	0	0	0	3	100	0	0	3	100
9	Всего	585	77,5	101	13,5	9	1	34	4,5	25	3,5	754	100

Таблица 30

Степень сохранения традиционной кухни нагайбаков (%)²

№	Населённые пункты	Готовят традиционные блюда регулярно	Готовят изредка	Знакомы с традиционными блюдами, но не готовят	Не знакомы с традиционной кухней
1	2	3	4	5	6
1	Остроленка	71	21,4	5	2,6
2	Фершампенуаз	42,7	36,2	12,7	8,4
3	Париж	80,4	18,6	1	0

¹ ПМА. Челябинская обл., Нагайбакский р-н, с. Париж, 2005.

² ПМА. Челябинская обл., Нагайбакский р-н, с. Париж, 2005, с. Остроленка, 2005, с. Фершампенуаз, 2006.

**Религиозная ситуация нагайбаков по половозрастным группам
в с. Остроленка¹**

№	Возрастные группы	Атеисты		Православные		Колеблющиеся		Всего	
		Чел.	%	Чел.	%	Чел.	%	Чел.	%
1	2	3	4	5	6	7	8	9	10
1	Мужчины								
2	70 и старше	7	39	11	61	0	0	18	100
3	60-69	4	22	11	61	3	17	18	100
4	50-59	11	25	29	66	4	9	44	100
5	40-49	21	31	41	60	6	9	68	100
6	30-39	14	30	30	65	3	5	46	100
7	20-29	13	27	32	65	4	8	49	100
8	10-19	5	19	17	65	4	16	26	100
9	До 10	1	33,5	2	66	0	0	3	100
10	Всего муж.	76	28	173	63	24	8,5	272	100
11	Женщины								
12	70 и старше	4	18	18	82	0	0	22	100
13	60-69	4	15	19	73	3	12	26	100
14	50-59	8	19	32	76	2	5	42	100
15	40-49	17	24	50	71,5	3	4,5	70	100
16	30-39	9	17	40	75,5	4	7,5	53	100
17	20-29	4	7	47	84	5	9	56	100
18	10-19	5	9,5	45	86,5	2	4	52	100
19	До 10	0	0	5	100	0	0	5	100
20	Всего жен.	51	15,5	256	78,5	19	6	326	100
21	Всего чел.	127	21	429	71,5	43	7,5	598	100

¹ ПМА. Челябинская обл., Нагайбакский р-н, с. Остроленка, 2005.

**Религиозная ситуация нагайбаков по половозрастным группам
в с. Фершампенуаз¹**

№	Возрастные группы	Атеисты		Православные		Колеблющиеся		Всего	
		Чел.	%	Чел.	%	Чел.	%	Чел.	%
1	2	3	4	5	6	7	8	9	10
1	Мужчины								
2	70 и старше	12	35	19	56	3	9	34	100
3	60-69	14	39	18	50	4	11	36	100
4	50-59	20	36	23	42	12	22	55	100
5	40-49	15	25,5	26	44	18	30,5	59	100
6	30-39	14	32,5	22	51	7	16,5	43	100
7	20-29	9	16	41	74,5	5	9,5	55	100
8	10-19	4	8,5	31	64,5	13	27	48	100
9	До 10	0	0	11	100	0	0	11	100
10	Всего муж.	88	26	191	56	62	18	341	100
11	Женщины								
12	70 и старше	10	17,5	44	77	3	5,5	57	100
13	60-69	14	19,5	44	61	14	19,5	72	100
14	50-59	12	16,5	46	63	15	20,5	73	100
15	40-49	13	16	56	69	12	15	81	100
16	30-39	6	12	39	78	5	10	50	100
17	20-29	9	16,5	39	72	6	11,5	54	100
18	10-19	10	17,5	43	75,5	4	7	57	100
19	До 10	0	0	7	100	0	0	7	100
20	Всего жен.	74	16,5	318	70,5	59	13	451	100
21	Всего чел.	162	20,5	509	64	121	15,5	792	100

¹ ПМА. Челябинская обл., Нагайбакский р-н, с. Фершампенуаз, 2006.

**Религиозная ситуация нагайбаков по половозрастным группам
в с. Париж¹**

№	Возрастные группы	Атеисты		Православные		Колеблющиеся		Всего	
		Чел.	%	Чел.	%	Чел.	%	Чел.	%
1	2	3	4	5	6	7	8	9	10
1	Мужчины								
2	70 и старше	20	66,5	4	13,5	6	20,0	30	100
3	60-69	17	53	14	43,5	1	3,5	32	100
4	50-59	22	68,5	9	28,0	1	3,5	32	100
5	40-49	47	72,5	18	27,5	0	0	65	100
6	30-39	18	51,5	17	48,5	0	0	35	100
7	20-29	27	75	9	25,0	0	0	36	100
8	10-19	16	34,5	30	65,5	0	0	46	100
9	До 10	0	0	0	0	0	0	0	100
10	Всего муж.	167	60,5	101	36,5	8	3,0	276	100
11	Женщины								
12	70 и старше	19	38	29	58	2	4	50	100
13	60-69	37	41,5	51	57,5	1	1	89	100
14	50-59	18	46	21	54	0	0	39	100
15	40-49	30	41	43	59	0	0	73	100
16	30-39	25	38	41	62	0	0	66	100
17	20-29	16	28,5	40	71,5	0	0	56	100
18	10-19	30	29,5	72	70,5	0	0	102	100
19	до 10	0	0	3	100	0	0	3	100
20	Всего жен.	173	36,5	300	62,5	3	1	476	100
21	Всего чел.	342	45,5	401	53	11	1,5	752	100

¹ ПМА. Челябинская обл., Нагайбакский р-н, с. Париж, 2005.

Этнический состав супружеских пар нагайбаков в с. Остроленка¹

№	Этническая принадлежность мужа	Этническая принадлежность жены					
		Нагайбачка	Русская	Татарка	Башкирка	Мордовка	Марийка
1	2	3	4	5	6	7	8
1	Нагайбак	282	54	7	1	1	1
2	Русский	27	–	–	–	–	–
3	Татарин	6	–	–	–	–	–
4	Казах	1	–	–	–	–	–
5	Эстонец	1	–	–	–	–	–

Всего опрошена 381 супружеская пара

Этнический состав супружеских пар нагайбаков в с. Фершампенуаз²

№	Этническая принадлежность мужа	Этническая принадлежность жены							
		Нагайбачка	Русская	Татарка	Мордовка	Казашка	Украинка	Эстонка	Таджичка
1	2	3	4	5	6	7	8	9	10
1	Нагайбак	307	93	4	4	3	1	1	1
2	Русский	72	–	–	–	–	–	–	–
3	Татарин	6	–	–	–	–	–	–	–
4	Казах	3	–	–	–	–	–	–	–
5	Башкир	2	–	–	–	–	–	–	–
6	Удмурт	1	–	–	–	–	–	–	–
7	Поляк	1	–	–	–	–	–	–	–

Всего опрошено 499 супружеских пар

¹ ПМА. Челябинская обл., Нагайбакский р-н, с. Остроленка, 2005.

² ПМА. Челябинская обл., Нагайбакский р-н, с. Фершампенуаз, 2006.

Этнический состав супружеских пар нагайбаков в с. Париж¹

№	Этническая принадлежность мужа	Этническая принадлежность жены			
		Нагайбачка	Русская	Казашка	Башкирка
1	2	3	4	5	6
1	Нагайбак	266	20	3	1
2	Русский	29	–	–	–
3	Казах	3	–	–	–
4	Еврей	1	–	–	–
5	Таджик	1	–	–	–
6	Украинец	2	–	–	–
7	Башкир	1	–	–	–

Всего опрошено 327 супружеских пар

¹ ПМА. Челябинская обл., Нагайбакский р-н, с. Париж, 2005.

Список родовых фамилий нагайбаков по населённым пунктам¹

с. Фершампенуаз			
Аитовы	Герасимовы	Кадыкеевы	Сапёровы
Айбулатовы	Григорьевы	Карсаковы	Сафроновы
Айтугановы	Гумеровы	Кинзины	Семёновы
Акчаловы	Гуреевы	Киртяновы	Сергеевы
Алексеевы	Даниловы	Константиновы	Танаевы
Араповы	Донбаевы	Кугеневы	Тептеевы
Арсентьевы	Досаевы	Кузьмины	Тиряковы
Артемьевы	Досмановы	Леонтьевы	Тихоновы
Базаевы	Дюскины	Максимовы	Тимеевы
Байкины	Евдокимовы	Мамедалины	Тоймурзины
Байтеряковы	Егоровы	Маметьевы	Толмачёвы
Барышниковы	Ивановы	Манзины	Тугалёвы
Батыревы	Ивикеевы	Маркины	Тугульбаевы
Батраевы	Игошевы	Минеевы	Тюкинеевы
Башкирские	Ирмикеевы	Михайловы	Ульмясовы
Бегашевы	Исаевы	Мрясовы	Уряшевы
Бидяновы	Ишимовы	Мукаевы	Утешевы
Бикимовы	Ишкинины	Никитины	Фадеевы
Бородины	Ишмаматьевы	Павловы	Фёдоровы
Бургучёвы	Ишменевы	Питеевы	Цариповы
Васильевы	Ишмикеевы	Прокопьевы	Юдины
Вдовины	Ишпахтины	Романовы	Юзеевы
			Юскины
п. Северный			
Афанасьевы	Ишимовы	Максимовы	Шараповы
Васильевы	Ишмаматьевы	Питеевы	Юдины
Григорьевы	Кондратьевы	Романовы	Юзеевы
Егоровы	Кононовы	Тюкинеевы	
Ивановы	Константиновы	Фёдоровы	
с. Остроленка			
Аитовы	Герасимовы	Ишметьевы	Тептеевы
Айбулатовы	Донбаевы	Карсаковы	Толмачёвы
Айтугановы	Досмановы	Канаевы	Тугалёвы
Альметьевы	Дюскины	Кинзины	Тугульбаевы
Араповы	Дюсьмикеевы	Киртяновы	Утешевы
Артемьевы	Жемчужевы	Кугеневы	Фёдоровы
Аюбашевы	Захаровы	Кузьмины	Шараповы
Байкины	Ивановы	Леонтьевы	Юдины
Барышниковы	Ивекеевы	Маметьевы	Юзеевы
Бегашевы	Исаевы	Максимовы	Юскины
Бикбовы	Исуповы	Минеевы	Яковлевы
Букаевы	Ишимовы	Мукаевы	
Бургучевы	Ишкильдины	Сапёровы	
Васильевы	Ишмаматьевы	Сергеевы	

¹ Составлен в 1998 г. при участии А.М. Маметьева. Последняя редакция в 2012 г.

пгт Южный			
Батраевы Башкирские Егоровы	Ишменевы Карсаковы Константиновы	Кугеневы Минеевы Мукаевы	Никитины Павловы
с. Арси			
Бегашевы Минеевы	Петровы Савельевы	Утешевы	Фёдоровы
п. Балканы			
Айбулатовы Арсентьевы Афанасьевы Башкирские	Бородины Букаевы Досмановы Ивановы	Ишимовы Ишпахтины Мукаевы	Утешевы Шараповы
п. Требия			
Батраевы Бахтияровы Башкирские Бородины	Галямовы Ивановы Ишпахтины Клюшины	Константиновы Музафаровы Сайфуллины Танеевы	Тугульбаевы Шараповы Юсуповы
п. Гумбейский			
Аитовы Айбулатовы Бикбовы	Васильевы Ивикеевы Ишимовы	Романовы Танаевы	Тихоновы Фёдоровы
п. Кассель			
Аитовы Алексеевы Араповы Артемяевы Афанасьевы Базаевы Барышниковы	Бидяновы Бузыревы Букаевы Бургучёвы Гуреевы Егоровы Захаровы	Ишимовы Ишмаматьевы Ишмекеевы Минеевы Никитины Сафроновы Танаевы	Тихоновы Тугульбаевы Утешевы Юдины Юскины
п. Нагайбакский			
Аитовы Артемяевы Араповы Байкины	Васильевы Гуреевы Донбаевы Досмановы	Егоровы Ишмаматьевы Кузьмины Максимовы	Тюкинеевы Тимеевы Юзеевы
с. Париж			
Айбулатовы Алексеевы Араповы Арсентьевы Афанасьевы Байкины Байтеряковы Барышниковы Батраевы Васильевы	Вдовины Герасимовы Досаевы Досмановы Дюсьмикеевы Егоровы Ивановы Игошевы Ишмикеевы Ишимовы	Кадыкеевы Карсаковы Киртяновы Мамедалины Маркины Павловы Петровы Ренцановы Романовы Семёновы	Сергеевы Тимеевы Тинибаевы Тоймурзины Толмачёвы Тугалёвы Тюкинеевы

д. Попово ¹			
Андреевы	Измайловы	Михайловы	Уржумцевы
Антоновы	Игошевы	Романовы	Уряшевы
Араповы	Кинзины	Сатеевы	Юзеевы
Бегашевы	Минеевы	Степановы	Юртеевы
Дюсьмикеевы			

Таблица 34

Оценка нагайбаками родного языка как самостоятельного лингвистического феномена²

№	Варианты ответов	%
1	2	3
1	Да, отдельный язык	97
2	Нет, такого языка не существует	3

Таблица 35

Перечень языков, признаваемых нагайбаками как близких родному³

№	Варианты ответов	%
1	2	3
1	Татарский	87,25
2	Башкирский	6,45
3	Русский	3,06
4	Казахский	1,93
5	Турецкий	1,29

¹ ПМА. Челябинская область, Чебаркульский р-н., с. Попово, 2014 г.

² ПМА. Челябинская обл., Нагайбакский р-н, с. Фершампенуаз, Остроленка, Кассель, 2015.

³ ПМА. Челябинская обл., Нагайбакский р-н, с. Фершампенуаз, Остроленка, Кассель, 2015.

Таблица 36

Оценка нагайбаками степени близости родного языка к татарскому¹

№	Варианты ответов	%
1	2	4
1	Отличаются значительно	91,61
2	Отличаются незначительно	8,39

Таблица 37

Оценка нагайбаками основных различий между родным и татарским языками²

№	Варианты ответов	%
1	2	3
1	Фонетика	38,54
2	Фонетика и лексика	36,29
3	Лексика	13,7
4	Затрудняюсь ответить	11,44

Таблица 38

Основные разговорные языки нагайбаков³

№	Варианты ответов	%
1	2	4
1	Русский	46,61
2	Нагайбакский	32,41
3	Оба языка одинаково	20,98

¹ ПМА. Челябинская обл., Нагайбакский р-н, с. Фершампенуаз, Остроленка, Кассель, 2015.

² ПМА. Челябинская обл., Нагайбакский р-н, с. Фершампенуаз, Остроленка, Кассель, 2015.

³ ПМА. Челябинская обл., Нагайбакский р-н, с. Фершампенуаз, Остроленка, Кассель, 2015.

Представления нагайбаков о параметрах их отличий от русских¹

№	Варианты ответов	%
1	2	3
1	Традиции и обычаи	30,96
2	Менталитет	12,74
3	Язык	10
4	Гостеприимство	5,16
5	Религия	3,06
6	Быт	1,77
7	Кухня	1,61
8	Дружелюбие	1,29
9	Внешность	1,29
10	Нет отличий	30,48

¹ ПМА. Челябинская обл., Нагайбакский р-н, с. Фершампенуаз, Остроленка, Кассель, 2015.

Представления нагайбаков об общих идентификационных признаках с русскими¹

№	Варианты ответов	%
1	2	3
1	Религия	48,38
2	Культура	7,9
3	Кухня	6,61
4	Во всём	6,12
5	Гостеприимство	3,54
6	Имена	3,22
7	Язык	2,9
8	Дружелюбие	1,93
9	Обычаи	1,61
10	Общение	1,29
11	Нет ничего общего	12,09
12	Затрудняюсь ответить	4,03

¹ ПМА. Челябинская обл., Нагайбакский р-н, с. Фершампенуаз, Остроленка, Кассель, 2015.

Таблица 41

Представления нагайбаков о параметрах их отличий от татар¹

№	Варианты ответов	%
1	2	3
1	Религия	53,38
2	Язык	12,74
3	Характер	6,77
4	Обычаи	4,67
5	Имена	1,61
6	Дружелюбие	1,61
7	Внешность	1,45
8	Ничем не отличаются	14,35
9	Затрудняюсь ответить	3,38

Таблица 42

Представления нагайбаков об общих идентификационных признаках с татарами²

№	Варианты ответов	%
1	2	3
1	Язык	30,3
2	Обычаи	3,57
3	Происхождение	3,38
4	Песни	1,77
5	Трудолюбие	1,61
6	Костюмы	1,29
7	Нет сходств	7,9
8	Затрудняюсь ответить	12,74

¹ ПМА. Челябинская обл., Нагайбакский р-н, с. Фершампенуаз, Остроленка, Кассель, 2015.

² ПМА. Челябинская обл., Нагайбакский р-н, с. Фершампенуаз, Остроленка, Кассель, 2015.

Таблица 43

Представления нагайбаков о параметрах их отличий от казахов¹

№	Варианты ответов	%
1	2	3
1	Обычаи и язык	33,87
2	Религия	26,12
3	Во всём отличия	15,8
4	Ничем не отличаются	7,9
5	Физическая антропология	6,45
6	Образ жизни	3,22
7	Отношение друг к другу	1,77
8	Менталитет	1,45

Таблица 44

Представления нагайбаков об общих идентификационных признаках с казахами²

№	Варианты ответов	%
1	2	3
1	Язык	16,12
2	Кухня	7,74
3	Дружелюбие	1,93
4	Традиции	3,39
5	Скотоводство	1,77
6	Религия	0,16
7	Нет сходств	54,51
8	Затрудняюсь ответить	12,74

¹ ПМА. Челябинская обл., Нагайбакский р-н, с. Фершампенуаз, Остроленка, Кассель, 2015.

² ПМА. Челябинская обл., Нагайбакский р-н, с. Фершампенуаз, Остроленка, Кассель, 2015.

Представления нагайбаков об их общеобъединяющих идентификационных признаках¹

№	Варианты ответов	%
1	2	3
1	Гостеприимство	30,48
2	Языковая принадлежность	18,33
3	Трудолюбие	8,06
4	Традиции	6,29
5	Менталитет	6,12
6	Религия	5,16
7	История	3,38
8	Праздники	3,22
9	Культура	3,06
10	Чистоплотность	1,61
11	Самосознание	1,61
12	Нет таких признаков	0,16
13	Затрудняюсь ответить	13,06

¹ ПМА. Челябинская обл., Нагайбакский р-н, с. Фершампенуаз, Остроленка, Кассель, 2015.

Таблица 46

Параметры положительных качеств в самоидентификации нагайбаков¹

№	Варианты ответов	%
1	2	3
1	Гостеприимство	30,32
2	Порядочность	19,03
3	Трудолюбие	10,32
4	Доброта	9,67
5	Чистоплотность	5,48
6	Менталитет	1,93
7	Гордость	1,93
8	Честность	1,77
9	Целеустремлённость	1,61
10	Традиции	1,61
11	Просто хороший народ	0,16
12	Нет положительных черт	4,83
13	Затрудняюсь ответить	6,45

Таблица 47

Параметры отрицательных качеств в самоидентификации нагайбаков²

№	Варианты ответов	%
1	2	3
1	Завистливость	25,64
2	Злопамятность	3,38
3	У каждого человека разные недостатки	3,38
4	Наглость	2,9
5	Неорганизованность	1,61
6	Нет отрицательных черт	30,64
7	Затрудняюсь ответить	32,41

¹ ПМА. Челябинская обл., Нагайбакский р-н, с. Фершампенуаз, Остроленка, Кассель, 2015.

² ПМА. Челябинская обл., Нагайбакский р-н, с. Фершампенуаз, Остроленка, Кассель, 2015.

Оценка собственной этнической идентичности¹

№	Варианты ответов	%
1	2	3
1	Гордость	55,48
2	Обычное состояние	42,9
3	Затрудняюсь ответить	1,62

Ситуации положительной роли фактора этнической идентичности²

№	Варианты ответов	%
1	2	3
1	Этническая принадлежность помогала	24,35
2	Помогало знание языка	9,67
3	Помогала в армии	3,38
4	Помогала во время учёбы	3,06
5	Не помогала	44,83
6	Затрудняюсь ответить	14,67

Ситуации отрицательной роли фактора этнической идентичности³

№	Варианты ответов	%
1	2	3
1	Этническая принадлежность не мешала никогда	74,67
2	Мешала в разных случаях	3,38
3	Ощущалось пренебрежительное отношение	3,06
4	Затрудняюсь ответить	18,87

¹ ПМА. Челябинская обл., Нагайбакский р-н, с. Фершампенуаз, Остроленка, Кассель, 2015.

² ПМА. Челябинская обл., Нагайбакский р-н, с. Фершампенуаз, Остроленка, Кассель, 2015.

³ ПМА. Челябинская обл., Нагайбакский р-н, с. Фершампенуаз, Остроленка, Кассель, 2015.

Таблица 51

Уровни самоидентификации нагайбаков¹

№	Варианты ответов	%
1	2	3
1	Этнический (нагайбаки)	38,87
2	Политический (россияне)	37,09
3	Локальный (нагайбакцы – жители Нагайбакского района)	11,12
4	Региональный (челябинцы – жители Челябинской обл.)	8,06
5	Макрорегиональный (уральцы – жители Урала)	4,83

Таблица 52

Актуальное функционирование эндоэтнонимов у нагайбаков в общении на родном языке²

№	Варианты ответов	%
1	2	3
1	Керэшеннэр	63,06
2	Нэгэйбэклэр, нагайбаки	30,96
3	Другие названия (килий, сарашлы и т.п.)	5,98

Таблица 53

Актуальное функционирование эндоэтнонимов у нагайбаков в общении на русском языке³

№	Варианты ответов	%
1	2	3
1	Нагайбаки	67,41
2	Нагайбаки, кряшены	31,14
3	Кряшены	1,45

¹ ПМА. Челябинская обл., Нагайбакский р-н, с. Фершампенуаз, Остроленка, Кассель, 2015.

² ПМА. Челябинская обл., Нагайбакский р-н, с. Фершампенуаз, Остроленка, Кассель, 2015.

³ ПМА. Челябинская обл., Нагайбакский р-н, с. Фершампенуаз, Остроленка, Кассель, 2015.

Таблица 54

Собственная оценка нагайбакской идентичности в ситуациях, требующих объяснения наличия данного феномена среди людей не слышавших о нагайбаках¹

№	Варианты ответов	%
1	2	3
1	Крещёные татары	53,3
2	Малочисленный народ	31,13
3	Близкий к татарам народ	7,82
4	Подобный опыт отсутствует	7,74

Таблица 55

Динамика и социальные сферы актуализации функционирования этнической идентичности нагайбаков²

№	Варианты ответов	%
1	2	3
1	Всегда и везде, в подавляющем большинстве случаев	47,1
2	Всегда в общении с родственниками	19,52
3	В основном или только в праздничные дни	4,84
4	Очень редко	4,67
5	Никогда	23,87

¹ ПМА. Челябинская обл., Нагайбакский р-н, с. Фершампенуаз, Остроленка, Кассель, 2015.

² ПМА. Челябинская обл., Нагайбакский р-н, с. Фершампенуаз, Остроленка, Кассель, 2015.

Важнейшие события в исторической памяти нагайбаков¹

№	Варианты ответов	%
1	2	3
1	Отечественная война 1812 г.	25,97
2	Обращение в христианство	21
3	Обретение статуса коренного малочисленного народа РФ	11,74
4	Великая Отечественная война	11,22
6	Гражданская война	10,84
5	Вхождение в казачье сословие	10,45
7	Переселение в 1842–1843 гг.	3,45
8	Затруднились ответить	5,32

Степень знания списка имён знаменитых нагайбаков²

№	Варианты ответов	%
1	2	3
1	Знают не менее семи человек ³	95,32
2	Затруднились ответить	4,68

¹ ПМА. Челябинская обл., Нагайбакский р-н, с. Фершампенуаз, Остроленка, Кассель, 2015.

² ПМА. Челябинская обл., Нагайбакский р-н, с. Фершампенуаз, Остроленка, Кассель, 2015.

³ В основном – Герои Советского Союза, знаменитые фронтовики и общественные деятели.

Рейтинг наиболее значимых празднично-ритуальных событий в жизни нагайбаков¹

№	Варианты ответов	%
1	2	3
1	Пасха	36,29
2	Троица	20,8
3	День Победы	12,9
4	Покров	12,6
6	Аш биреу (поминальный обряд)	6,45
5	Михайлов день	3,22
7	Новый год	4,08
8	Все праздники одинаково	2,04
9	День пограничника	1,62

Рейтинг наиболее часто приготовляемых снедей и блюд современной нагайбакской кухни²

№	Варианты ответов	%
1	2	3
1	Кыстыбый	30,81
2	Лапша	13,87
3	Курник	13,71
4	Бешбармак	12,1
6	Баурсак	10
5	Дурычмак	8,06
7	Пельмени	3,55
8	Кузикмэк	3,06
9	Шишара	2,9
10	Плов	1,13
11	Хлеб	0,81

¹ ПМА. Челябинская обл., Нагайбакский р-н, с. Фершампенуаз, Остроленка, Кассель, 2015.

² ПМА. Челябинская обл., Нагайбакский р-н, с. Фершампенуаз, Остроленка, Кассель, 2015.

Таблица 60

Уровень знания нагайбакских народных песен (%)¹

№	Варианты ответов	2005-2006 гг.	2015 г.
1	2	3	4
1	Знают более пяти песен	20,3	18,25
2	Знают до пяти песен	25,5	33,21
3	Не знают песен	54,2	48,54

Таблица 61

Уровень знания нагайбакских народных сказок (%)²

№	Варианты ответов	2005-2006 гг.	2015 г.
1	2	3	4
1	Знают более трёх сказок	8,7	26,4
2	Знают до трёх сказок	13,8	23,6
3	Не знают нагайбакских сказок	77,5	50

Таблица 62

Мнения нагайбаков о предпочтительной этнической принадлежности руководителя Нагайбакского района³

№	Варианты ответов	%
1	2	3
1	Только нагайбак	9,52
2	Только человек другой этнической принадлежности	6,29
3	Этническая принадлежность значения не имеет	84,19

¹ ПМА. Челябинская обл., Нагайбакский р-н, с. Фершампенуаз, 2006, 2015; Остроленка, 2005, 2015, Париж, 2005: Кассель, 2015.

² ПМА. Челябинская обл., Нагайбакский р-н, с. Фершампенуаз, 2006, 2015; Остроленка, 2005, 2015, Париж, 2005: Кассель, 2015.

³ ПМА. Челябинская обл., Нагайбакский р-н, с. Фершампенуаз, Остроленка, Кассель, 2015.

Список Председателей исполкома районного Совета депутатов с 1927 по 1992 гг.¹ и Глав Администрации с 1992 г. Нагайбакского района

№	Фамилия, имя и отчество	Годы работы в должности
1	2	3
1	Захаров Фёдор Спиридонович	1927 – 1929
2	Канаев Афанасий Петрович	1929 – 1931
3	Бургучёв Анатолий Иванович	1931 – 1934
4	Садиков Халис Жумабекович	1934 – 1935
5	Ахметов Нургалей Алимович	1935 – 1937
6	Базаев Егор Степанович	1937 – 1938
7	Майоров Андрей Сидорович	1938 – 1938
8	Кушкильдинов Тажитдин Шарапович	1938 – 1942
9	Мустаев Закир Шакирович	1942 – 1944
10	Шабардин П.	1944 – 1945
11	Кудрявцев Алексей Михайлович	1945 – 1947
12	Коровин Алексей Николаевич	1947 – 1952
13	Сорокин Василий Фёдорович	1952 – 1954
14	Гуляков Василий Фёдорович	1955 – 1958
15	Красюк Сергей Петрович	1959 – 1960
16	Туленков Александр Михайлович	1960 – 1963
17	Чекашев Семён Васильевич	1965 – 1975
18	Алтынбаев Сулейман Куантаевич	1976 – 1977
19	Габитов Геннадий Абдрахманович	1977 – 1977
20	Московченко Яков Дмитриевич	1977 – 1980
21	Бочкарёв Геннадий Фёдорович	1980 – 1985
22	Киприянов Василий Петрович	1985 – 1987
23	Олохов Анатолий Михайлович	1987 – 1992
24	Сеилов Каирбек Хакимович	1992 – 2005, 2010 – 2015
25	Фёдоров Владимир Иванович	2005 – 2010
26	Гайсин Виталий Анварович	с 2015 по наст. время

¹ Маметьев А.М., 2005. – С. 71.

Таблица 64

Земледельческое хозяйство нагайбаков в 1865 – 1870-х гг.¹

	Названия посёлков	Кол-во чел.		Поголовье скота (голов)			Объём засеянного хлеба (пудов по годам)				Площадь распаханной земли под посев хлеба (десятин по годам)				Количество накошенных стогов сена (штук по годам)			
		Муж.	Жен.	Лошадей	Рогатого	Овец	1865	1867	1869	1870	1865	1867	1869	1870	1865	1867	1869	1870
1	Фершампенуаз	638	627	750	763	2256	11890	13290	14889	14379	1089	1329	1488	1437	998	1065	1420	1590
2	Куликовский	456	434	747	301	2483	8345	8998	9235	11790	839	882	923,5	1179	1200	1272	1360	1390
3	Требия	383	380	571	628	1461	5462	57891	8552	9850	546	789¼	855¼	985	401	486	920	950
4	Кассель	354	337	805	610	2911	6234	7256	8522	6515	623	725	852	651,5	1445	980	1007	910
5	Остроленка	424	401	903	615	1970	699	9681	9175	6864	701	968,5	917,5	686	987	1004	1160	1090
6	Париж	537	567	580	385	208	–	11458	11407	13068	–	784,4	1426	1633	–	630	480	502

¹ ГАОО, ф. 185, оп. 1, д. 8, лл. 7, 8, 25-30.

Таблица 65

Число земель, отведённых жителям п. Париж в сентябре 1870 г.¹

Название посёлка	Под усадьбой		Луговой				Степи занятой лесами		Под дорогами		Солонцеватой		Под речками, оврагами, болотами и гористой		Пахотной		Под дорогами	
			Собственно луговой		Вместо луговой степи													
	Дес.	Саж.	Дес.	Саж.	Дес.	Саж.	Дес.	Саж.	Дес.	Саж.	Дес.	Саж.	Дес.	Саж.	Дес.	Саж.	Дес.	Саж.
Париж	25	–	1340	–	3769	1850	666	–	100	550	–	–	2067	–	8400	–	1646,5	–

Таблица 66

Земли, принадлежащие селениям II Отдела Оренбургского казачьего войска в 1870 г.²

Названия посёлков	Пахотная		Луговая		Лес		Неудобная		Всего	
	Дес.	Саж.	Дес.	Саж.	Дес.	Саж.	Дес.	Саж.	Дес.	Саж.
Кассель	9490	–	850	–	250	–	1241	1050	11491	1050
Остроленка	12049	–	955	–	2500	–	3981	800	19485	80
Требия	13515	–	1155	–	15	–	1465	1050	16150	1050

¹ ГАОО, ф. 185, оп. 1, д. 8, лл. 37, 38.² ГАОО, ф. 185, оп. 1, д. 8, лл. 43-46.

Приложение В. Фотографии



Фото 1. Нагайбак Игнатий Карсаков, п. Париж, начало XX в. Из фондов музея истории с. Париж Нагайбакского района Челябинской области.



Фото 2. Нагайбаки-красноармейцы, п. Остроленка, 1918 г.



Фото 3. Нагайбаки, п. Париж, 1915 г. Из фондов музея истории с. Париж Нагайбакского района Челябинской области.



Фото 4. Нагайбакская семья, начало XX в. Из фондов краеведческого музея с. Фершампенуаз.



Фото 5. Семья нагайбака Ишимова А. П., п. Астафьевский, начало XX в. Из фондов краеведческого музея с. Фершампенуаз.



Фото 6. Нагайбакская семья, п. Требия, начало XX в. Из личного архива В. Башкирского.



Фото 7. Юдина Васса Сергеевна (1884-1984 гг.), п. Остроленка, начало XX в. Из фондов краеведческого музея с. Фершампенуаз.



Фото 8. Нагайбаки, д. Попово, 1930-е гг. Из фондов музея нагайбакской культуры д. Попово Чебаркульского района Челябинской области.



Фото 9 . Нагайбаки, д. Попово. Из фондов музея нагайбакской культуры д. Попово Чебаркульского района Челябинской области.



Фото 10. Нагайбачка в традиционном костюме начала XX в., д. Попово Чебаркульского района Челябинской области, фото А.А. Рыбалко, 1995 г.



Фото 11. Нагрудник, д. Попово Чебаркульского района Челябинской области, 2014 г.



Фото 12. Браслет с подвесками из монет, д. Попово Чебаркульского района Челябинской области, 2014 г.



Фото 13. Полушубок-борчатка, с. Остроленка, 1999 г.



Фото 14. Страница паспорта Уряшевой Н.И., кон. 1930 – нач. 1940-х гг., д. Попово. В графе «национальность» запись – нагайбачка.



Фото 15. Страница военного билета Уряшева Н.П., 1963 г., д. Попово Чебаркульского р-на. В графе «национальность» запись – татарин.

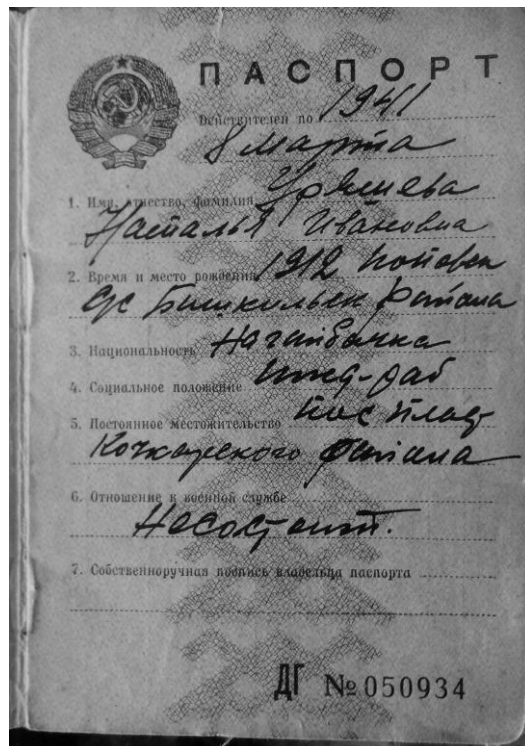

Фото 16. Страница военного билета Уряшева И.П., 1963 г., д. Попово Чебаркульского р-на. В графе «национальность» запись – русский.



Фото 17. Церковь в с. Нагайбаково Бакалинского р-на Республики Башкортостан.



Фото 18. Церковь Покрова Пресвятой Богородицы в п. Кассель, фото начала XX в.



Фото 19. Церковь Покрова Пресвятой Богородицы, с. Фершампенуаз, нач. XXI в.



Фото 20. Современная крышенская религиозная литература. Из фондов музея нагайбакской культуры д. Попово Чебаркульского района Челябинской области.



Фото 21. Дом-пятистенок, с. Фершампенуаз, 2014 г.

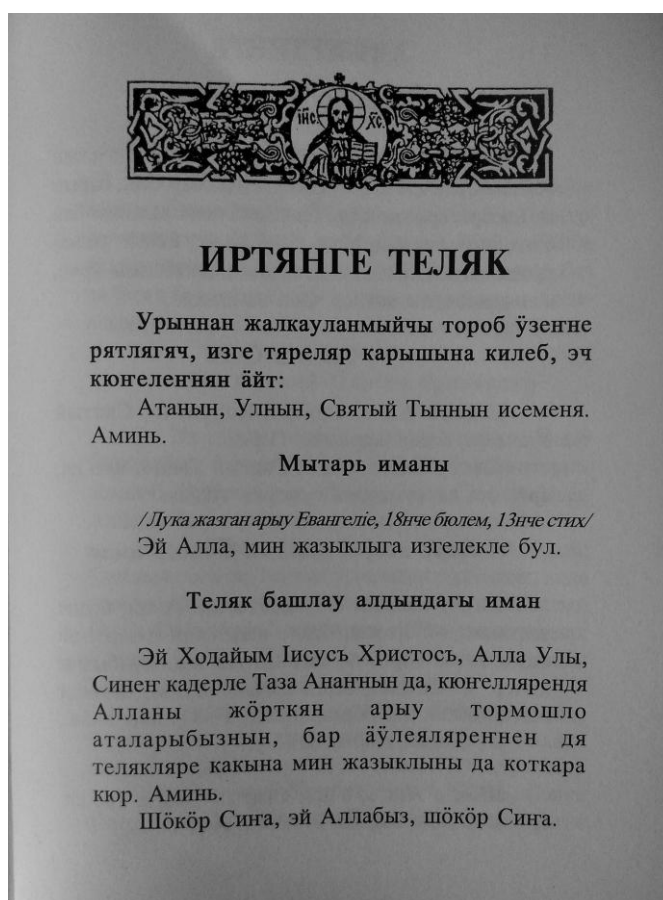

Фото 22. Дом-пятистенок, с. Фершампенуаз, 2014 г.



Фото 23. Современный кирпичный дом, с. Фершампенуаз, 2014 г.



Фото 24. Семьи Кугеневых, Кинзиных и Рындиных с. Требия, Пасха, 1 мая 2000 г.
Из личного архива А.М. Кинзина.



Фото 25. Семья Ишимовых, с. Кассель, 2013 г.



Фото 26. Семья Маметьевых, с. Фершампенуаз, 2013 г

Байкин Михаил Анд

Фамилия, имя, отчество главы семьи Байкин Михаил Анд

Дата рождения 12 октября

Поряд. №	Фамилия, имя, отчество (полное)	Отношение к главе семьи	Пол	Год и месяц рождения	Направление - место	Гражданство	Последнее образование	В какой учился школе
4	5	1	2	3	4	5	6	7
1	Байкин Мих. Андрич. г.р.	м.	м.	1882	Иван.	ч.		
2	— — Мар. Савва. жид.	ж.	ж.	1881	"	ч.		
3	— — Анисей М. гость	м.	м.	1924	"	ч.		
4	— — Иван М. сын	м.	м.	1921	"	ч.		
5	Васильева Кс. Фр. дочь	ж.	ж.	1923	"	ч.		

Фото 27. Страница из похозяйственной книги с. Остроленка Нагайбакского района, 1946-1948 гг.

Приложение Г. Рисунки



Рис. 1. Молотильный камень, Музей истории с. Париж



Рис. 2. Ручные мельницы (кул тегермане), Музей истории с. Париж

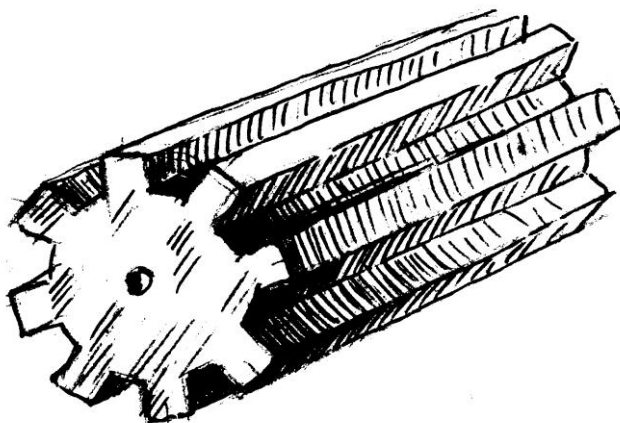

а

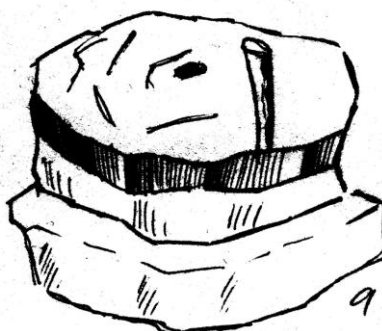
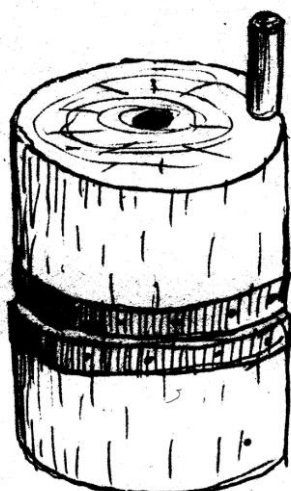
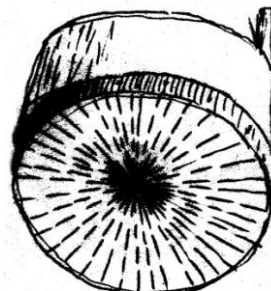
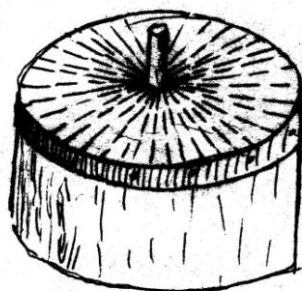
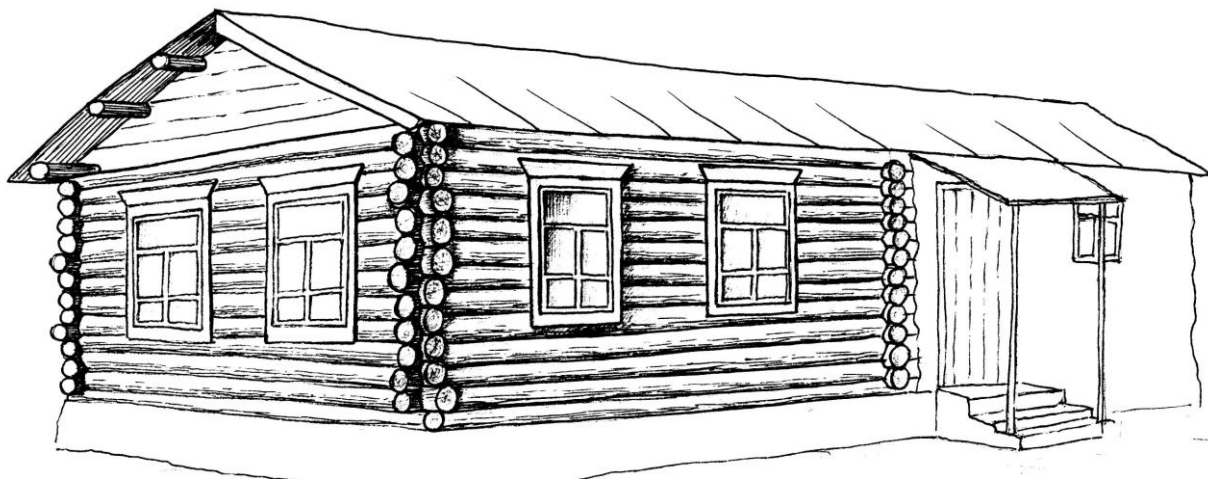
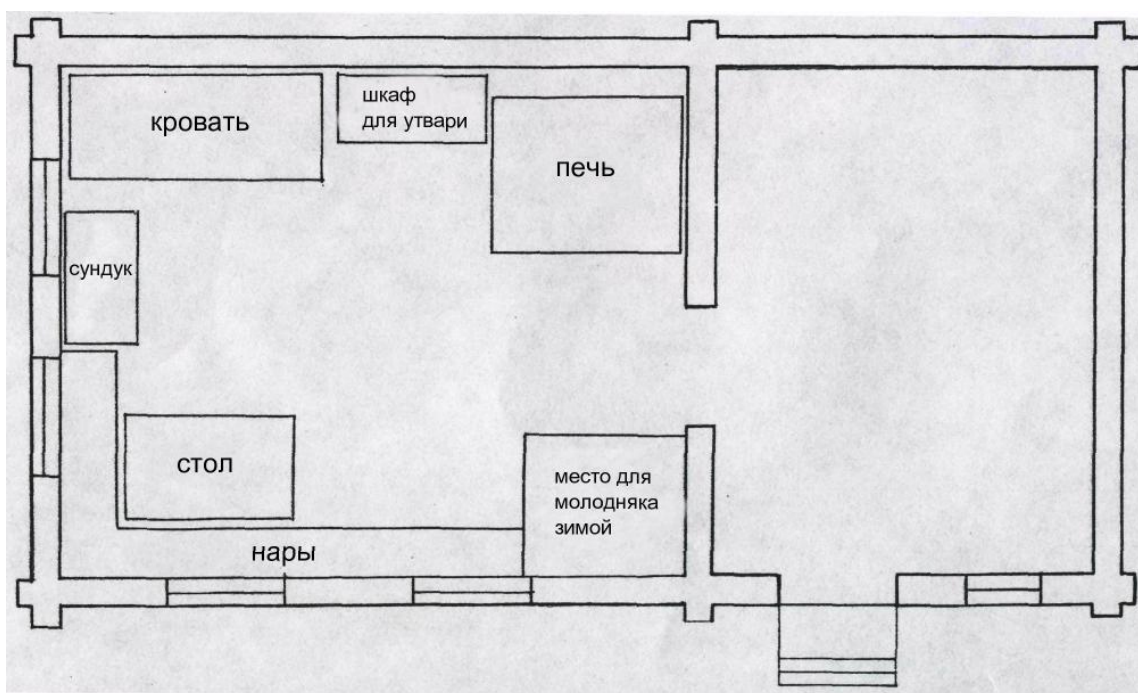

б

Рис. 3. Двухкамерный дом-пятистенок, с. Париж, 1998 г.
а – общий вид; б – план



а

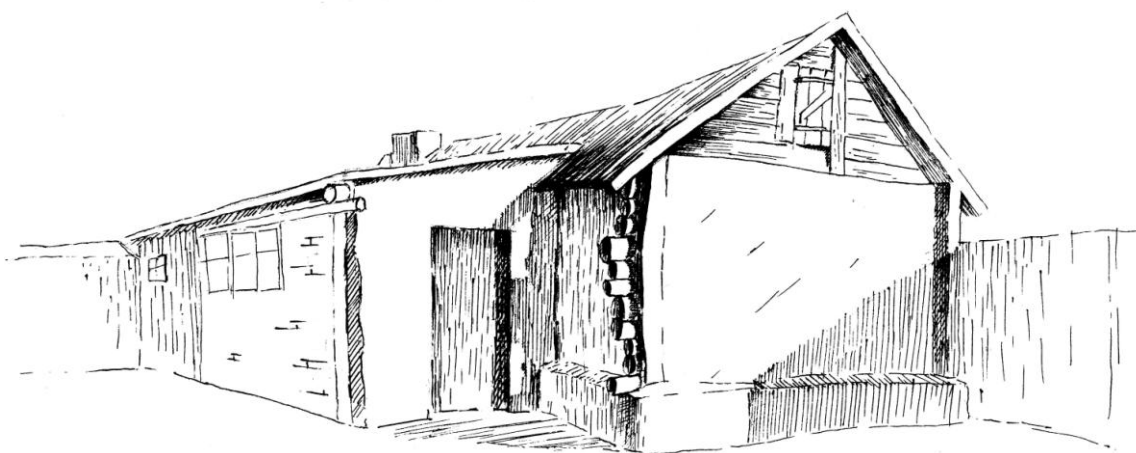

б

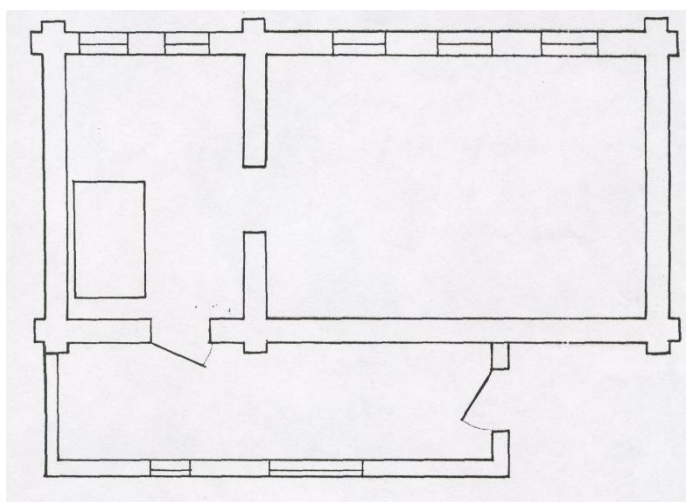

в

Рис. 4. Двухкамерный дом-пятистенок, с. Фершампенуаз, 1998 г.
а – общий вид; б – вид со двора; в – план

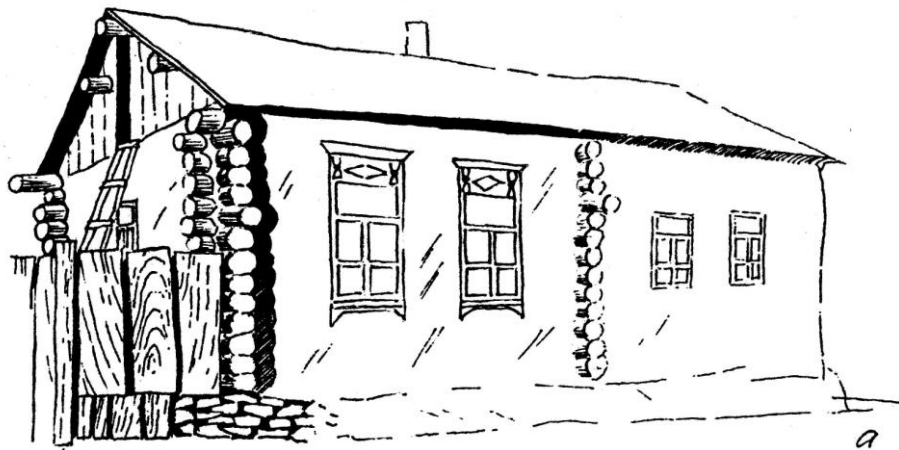

а

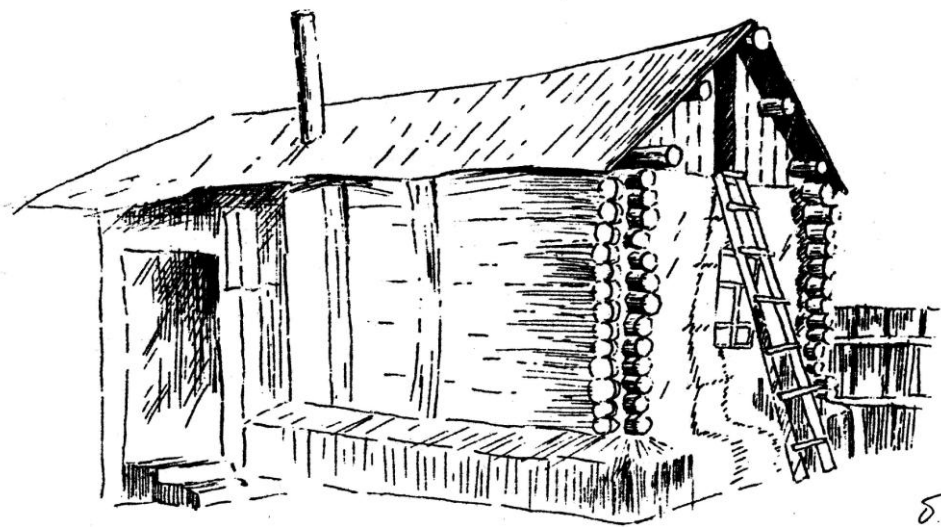

б

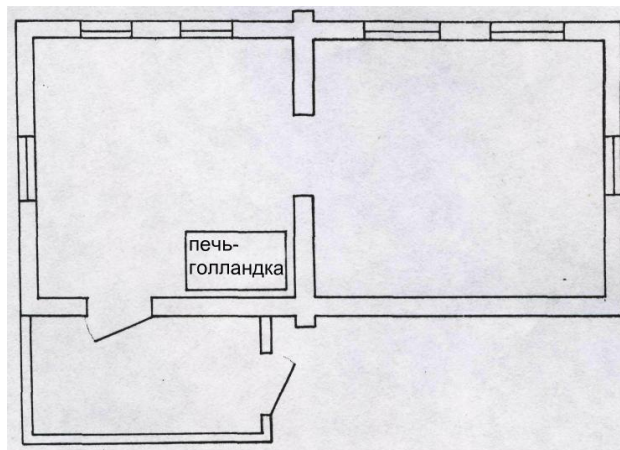

в

Рис. 5. Двухкамерный дом-пятистенок, с. Фершампенуаз, 1998 г.
а – общий вид; б – вид со двора; в – план



Рис. 6. Двухкамерный дом с прирубом, с. Фершампенуаз, 1998 г.



Рис. 7. Двухкамерный дом, с. Фершампенуаз, 1998 г.

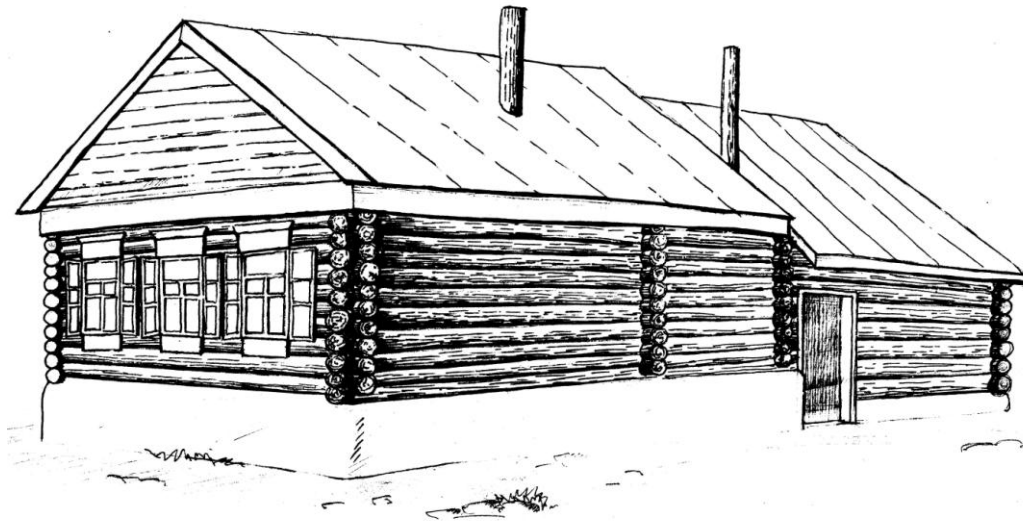

Рис. 8. Двухкамерный дом, с. Фершампенуаз, 1998 г.

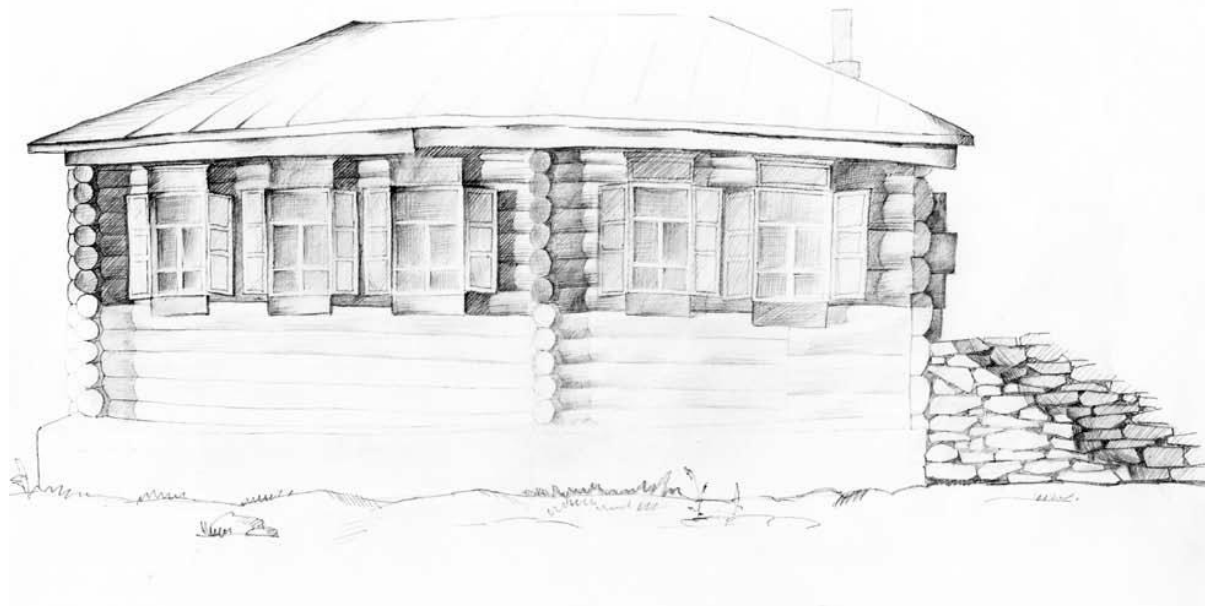

Рис. 9. Дом-крестовик с сенями, с. Фершампенуаз, 1998 г.

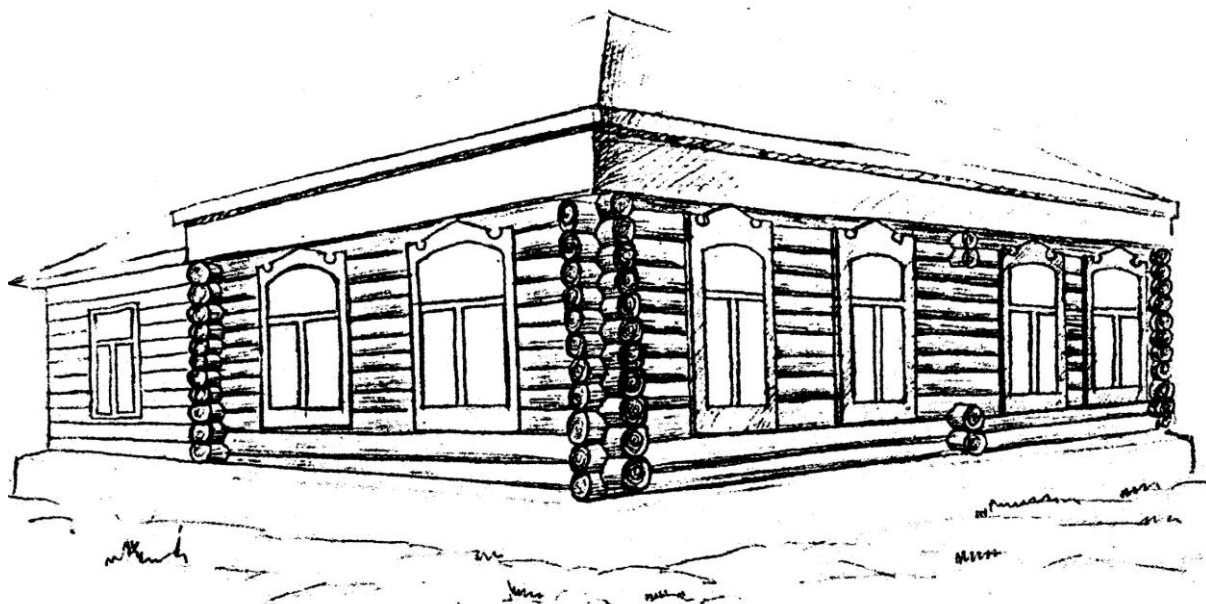

Рис. 10. Ворота усадьбы, с. Фершампенуаз, 1998 г.

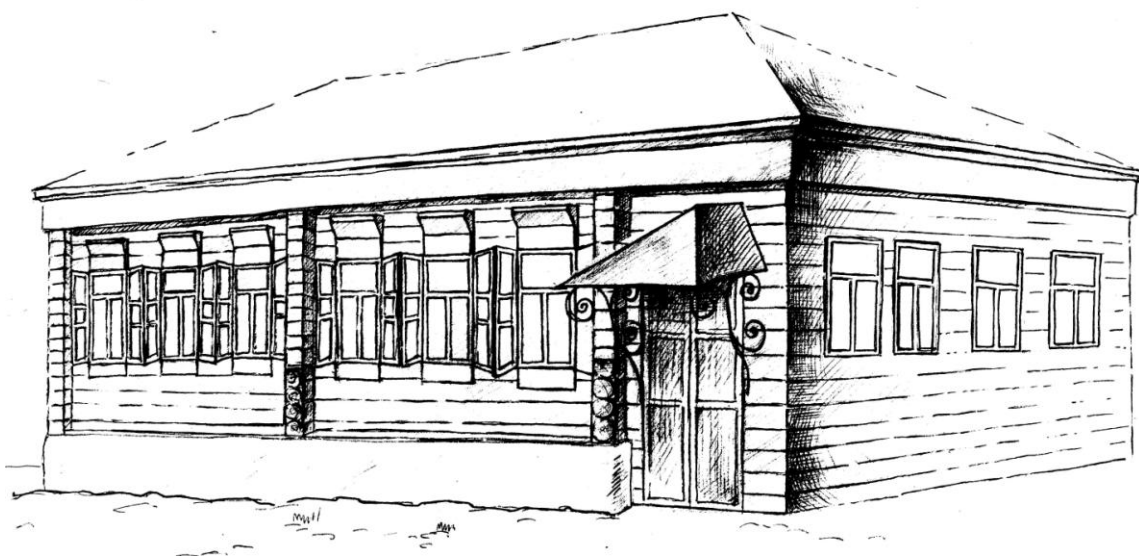

Рис. 11. Образцы оформления наличников, с. Фершампенуаз, 1998 г.

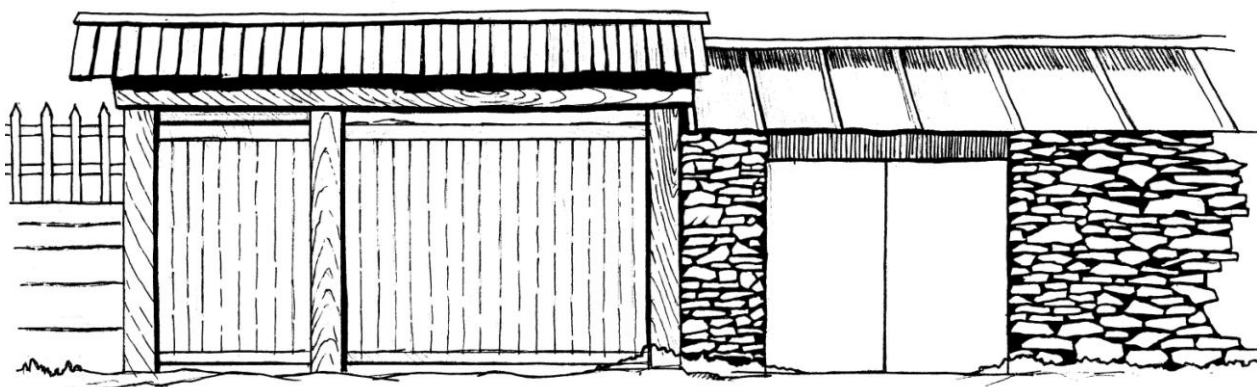

Рис. 12. Праздничная одежда замужней женщины нагайбаков троицкой (северной) группы кон. XIX – нач. XX в. Рубаха из клетчатой пестряди с вставками выборного ткачества и декором из фабричных тканей; передник из домоткани, выполненной в технике выборного ткачества с декором из фабричных тканей; жилин из фабричной ткани с декором из фабричной тесьмы; сурэкэ; платок. Комплекс из фондов Музея нагайбакской культуры с. Попово Чебаркульского района Челябинской области.

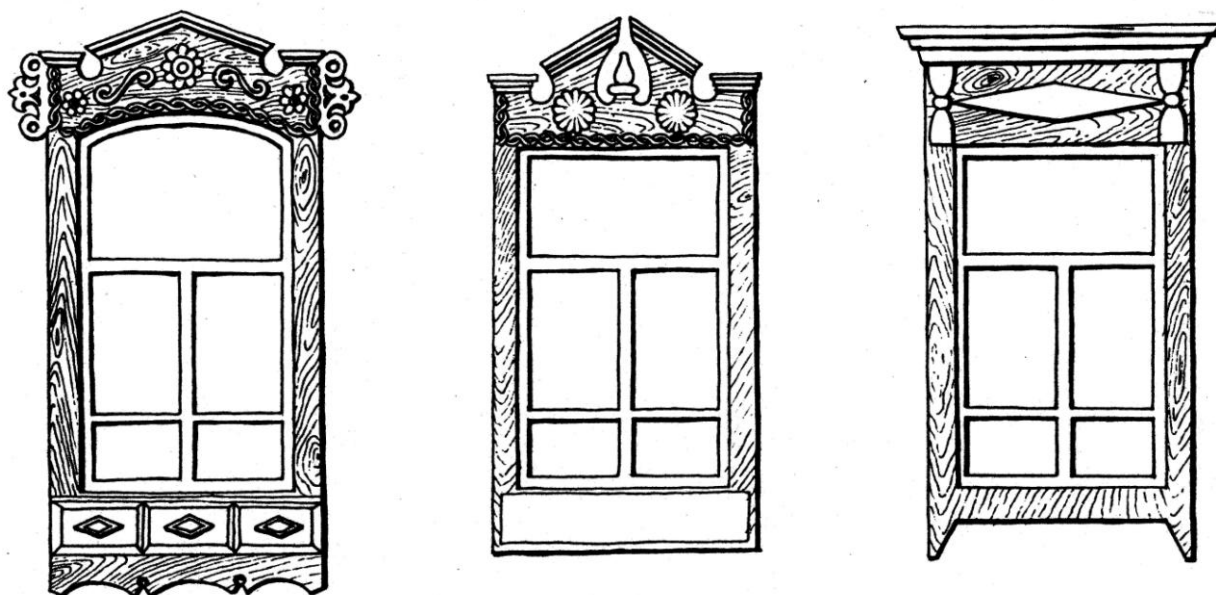

Рис. 13. Повседневная женская одежда нагайбаков верхнеуральской (южной) группы кон. XIX – нач. XX в. Рубаха из клетчатой пестряди; передник из клетчатой пестряди; платок. Комплекс из фондов Музея истории с. Париж Нагайбакского района Челябинской области.

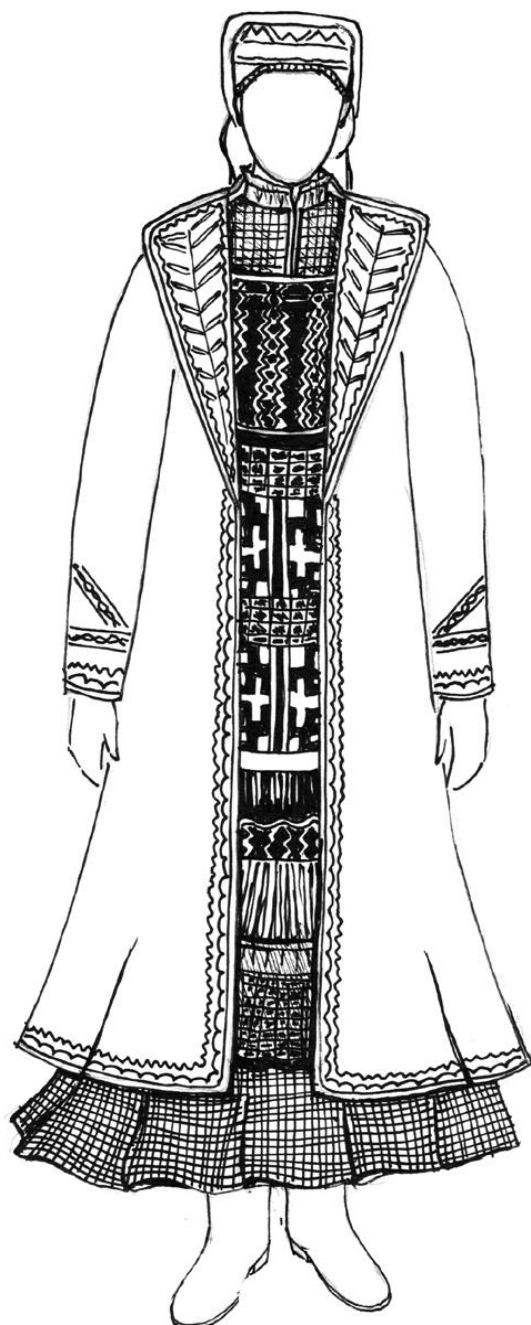

а

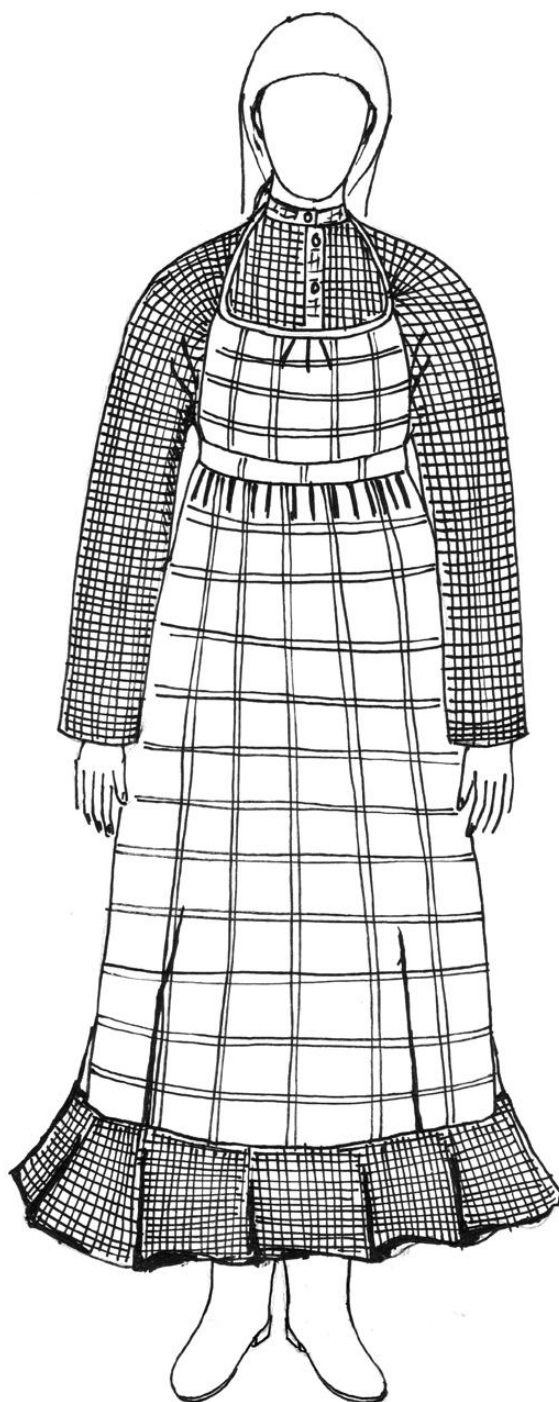
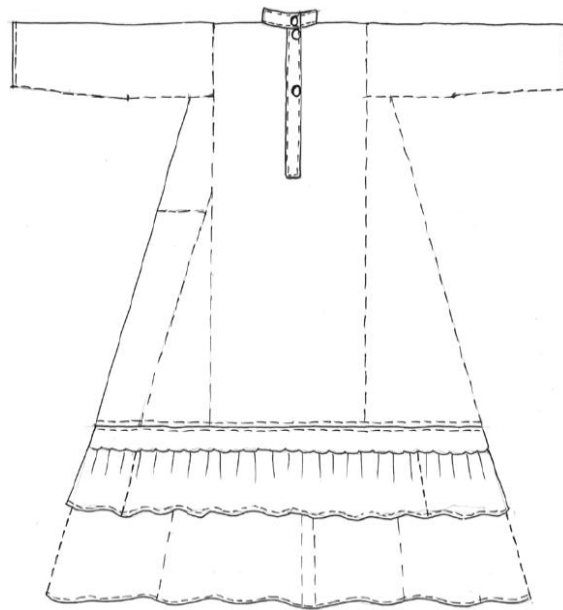
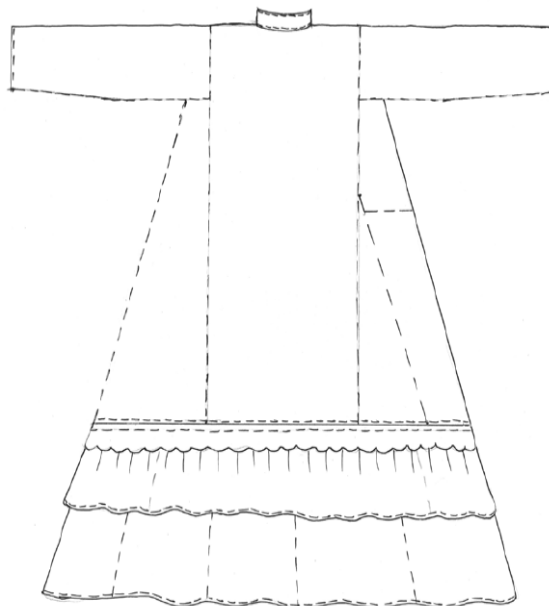

б

Рис. 14. Покрой женской туникообразной рубахи из клетчатой пестряди с оборками из фабричных тканей, кон. XIX – нач. XX в. Нагайбакский районный историко-краеведческий музей им. А. М. Маметьева, с. Фершампенуаз Нагайбакского района Челябинской области. а – вид спереди, б – вид сзади.

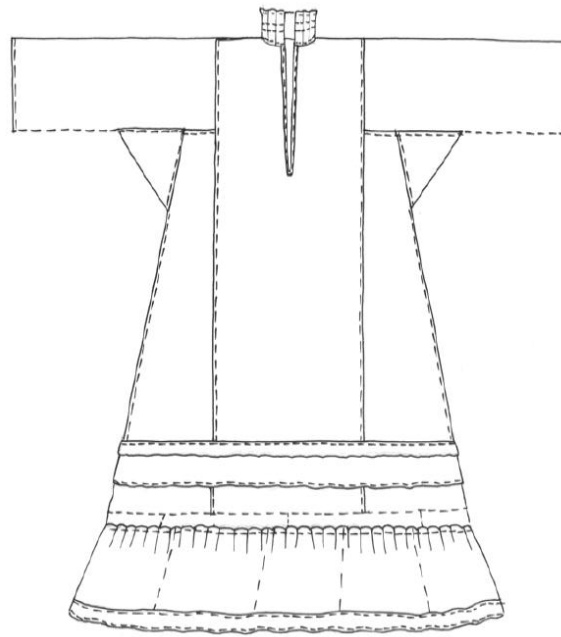

а

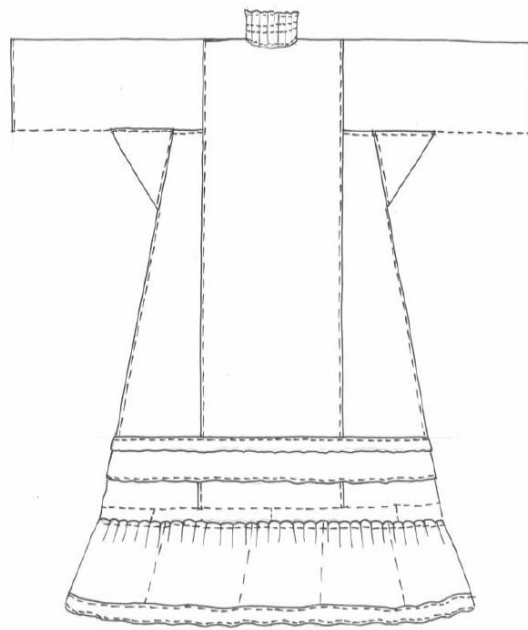

б

Рис. 15. Покрой женской туникообразной рубахи из клетчатой пестряди со вставкой по подолу полосы выборного ткачества и оборками из фабричных тканей, кон. XIX – нач. XX в., с. Краснокаменка Уйского района Челябинской области. Музей археологии и этнографии Челябинского государственного университета.
а – вид спереди, б – вид сзади.

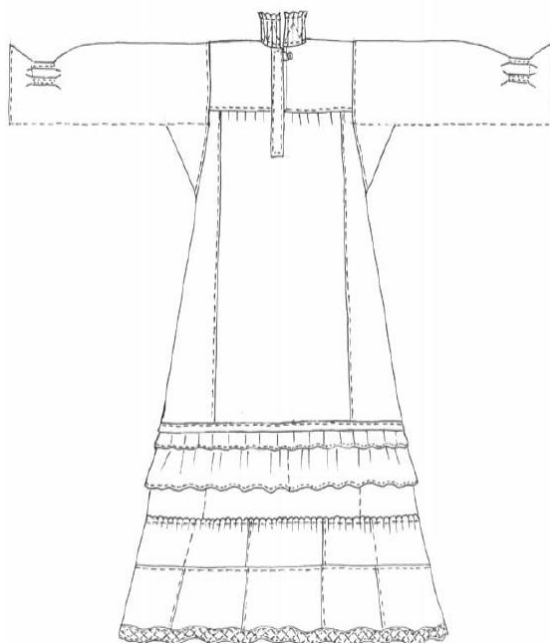

а

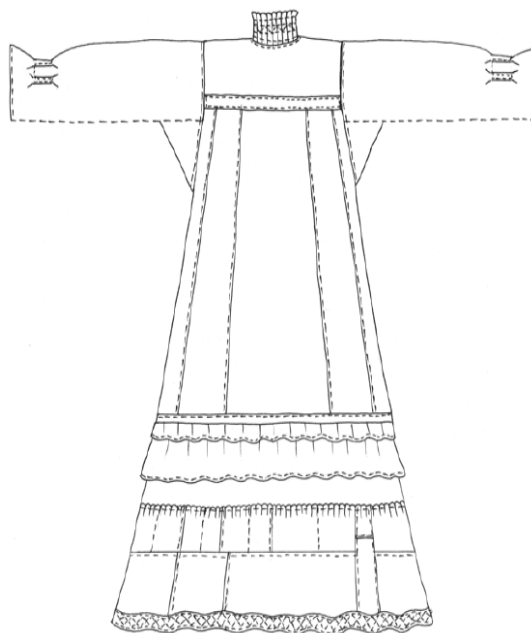

б

Рис. 16. Покрой женской рубахи на кокетке из клетчатой пестряди со вставкой по подолу полосы выборного ткачества и оборками из фабричных тканей, кон. XIX – нач. XX в. Бытовала в одном из населенных пунктов нагайбаков троицкой (северной) группы. Краеведческий музей с. Кундравы Чебаркульского района Челябинской области.
а – вид спереди, б – вид сзади.

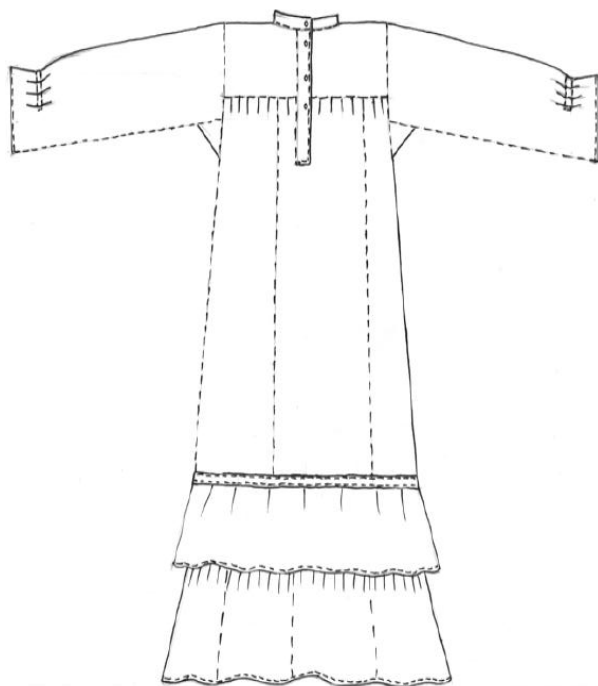

а

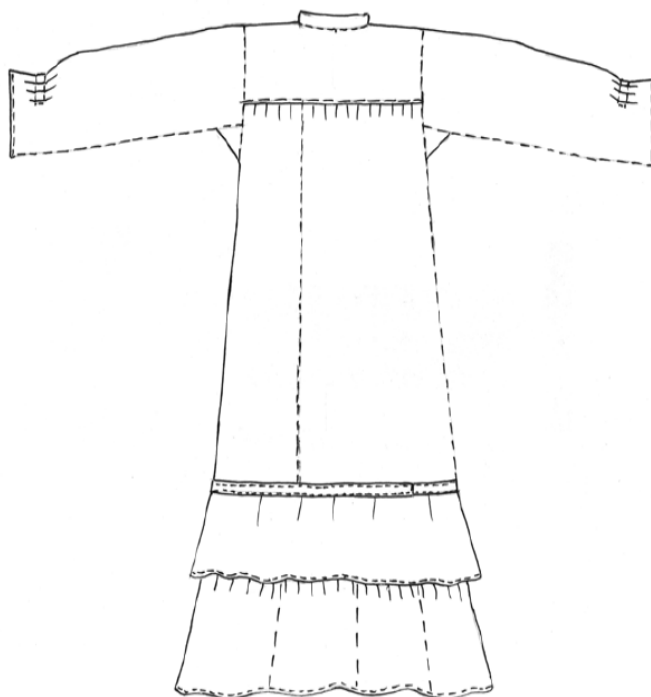

б

Рис. 17. Покрой женской рубахи на кокетке из клетчатой пестряди с оборками из фабричных тканей, кон. XIX – нач. XX в. Музей истории с. Париж Нагайбакского района Челябинской области.
а – вид спереди, б – вид сзади.

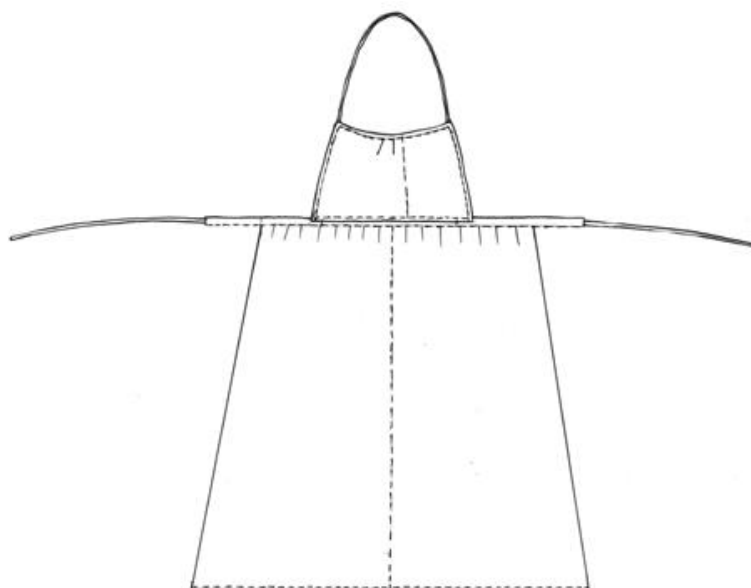

а

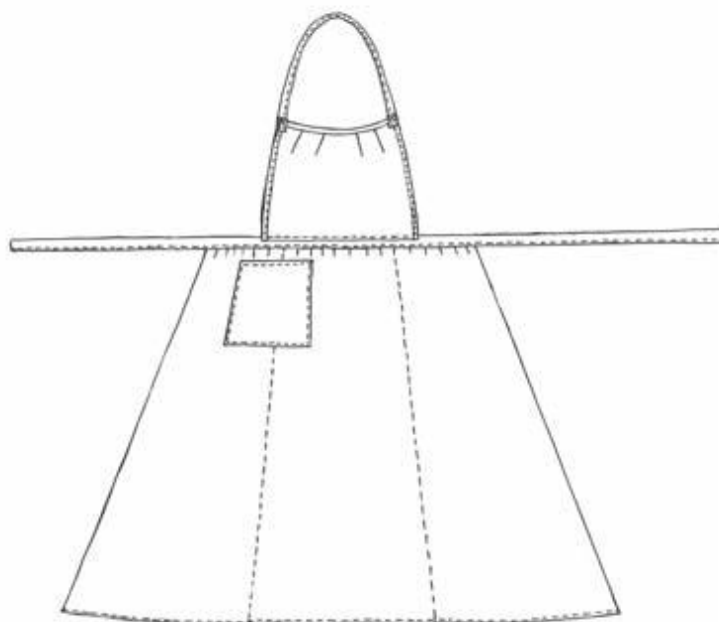

б

Рис. 18. Покрой передников, кон. XIX – нач. XX в.

а – покрой передника из полосатой пестряди, Кассельский музей национальных культур Нагайбакского района Челябинской области.

б – покрой передника из клетчатой пестряди, Дом творчества Нагайбакского района с. Фершампенуаз Нагайбакского района Челябинской области.

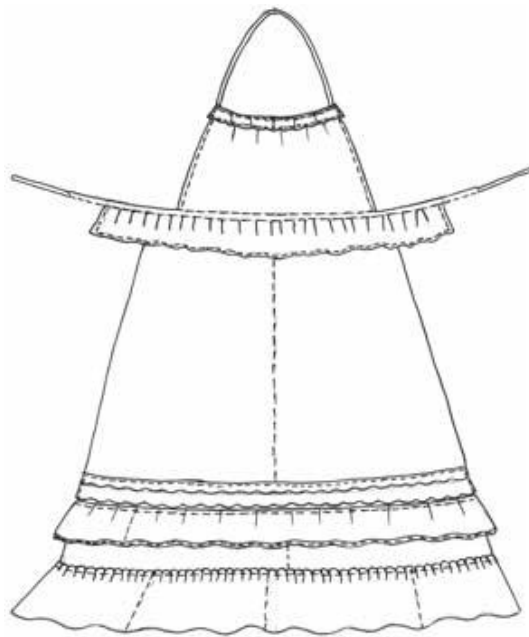

В

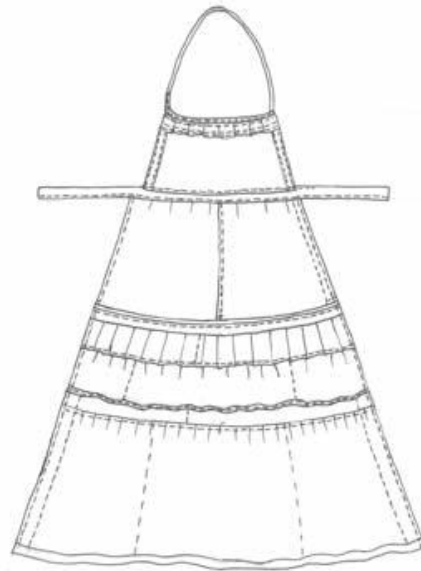

Г

в – покррой передника из домоткани, выполненной в технике выборного ткачества с оборками из фабричных тканей, Краеведческий музей с. Кундравы Чебаркульского района Челябинской области.

г – покррой передника из клетчатой пестряди, со вставкой в технике выборного ткачества с оборками из фабричных тканей, Миасский городской краеведческий музей.

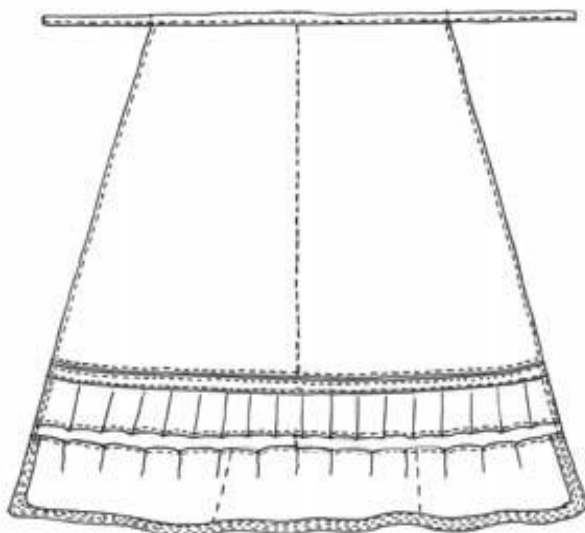

д

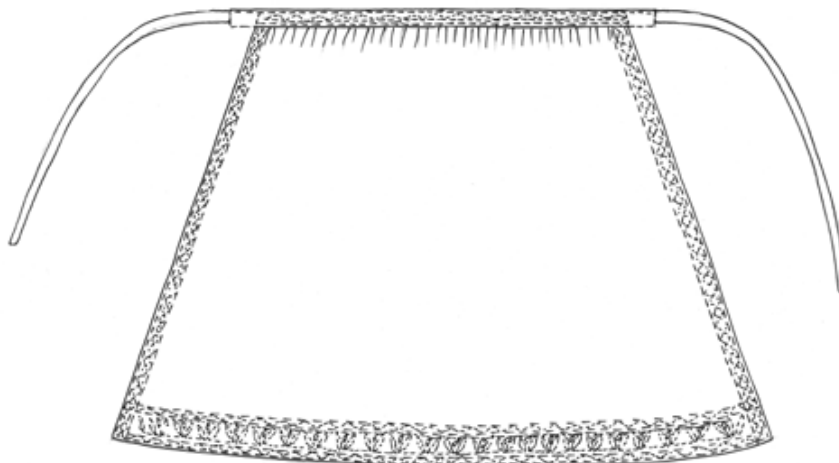

е

д – покрой передника из домоткани, выполненной в технике выборного ткачества с оборками из фабричных тканей,

Миасский городской краеведческий музей

е – покрой передника из розового кашемира фабричного производства, Музей нагайбакской культуры с. Попово Чебаркульского района Челябинской области.



а

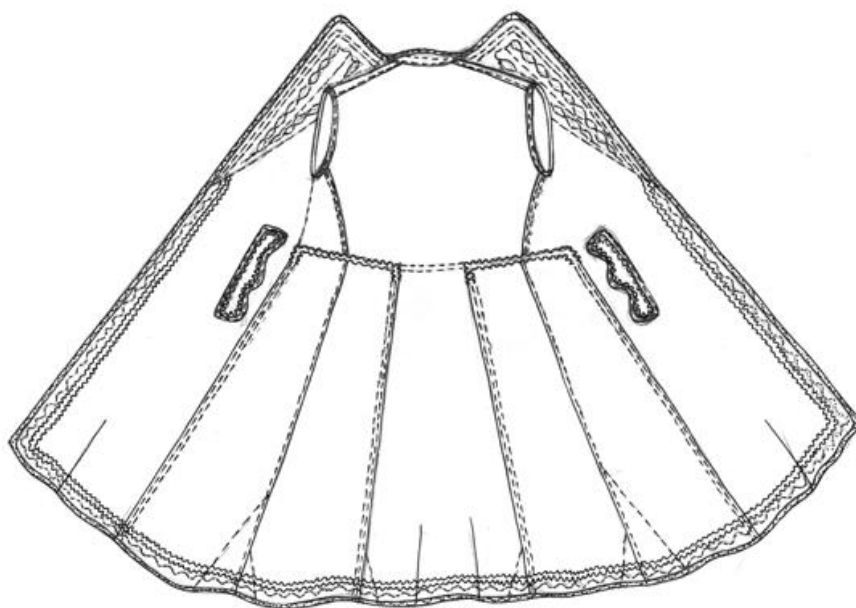

б

Рис. 19. Покрой жилына без рукавов из бежевого сатина с декором из фабричной тесьмы, кон. XIX – нач. XX в. Краеведческий музей с. Кундравы Чебаркульского района Челябинской области.

а – вид спереди, б – вид сзади.



а

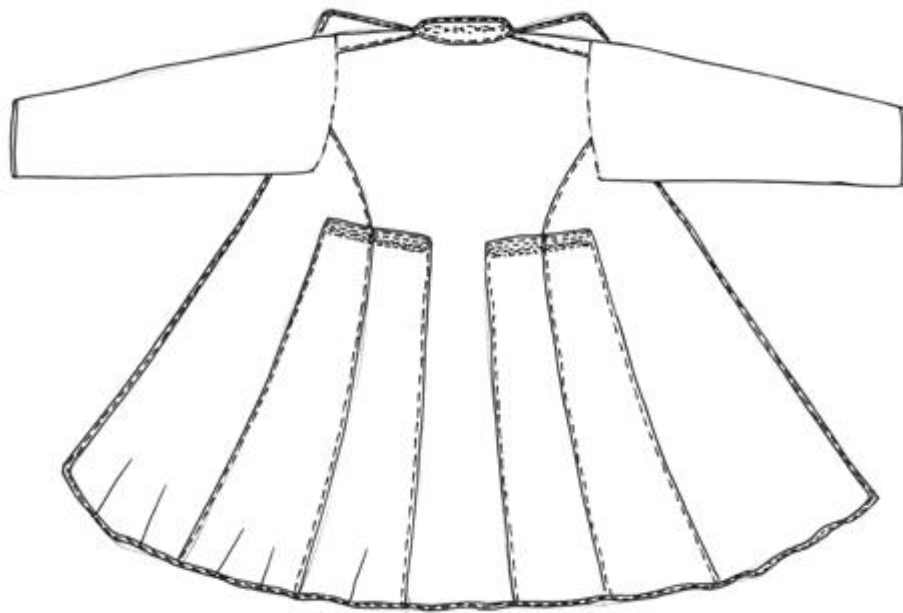

б

Рис. 20. Покрой жилина из розового кашемира с декором из фабричной тесьмы, кон. XIX – нач. XX в. Музей нагайбакской культуры с. Попово Чебаркульского района Челябинской области.

а – вид спереди, б – вид сзади.

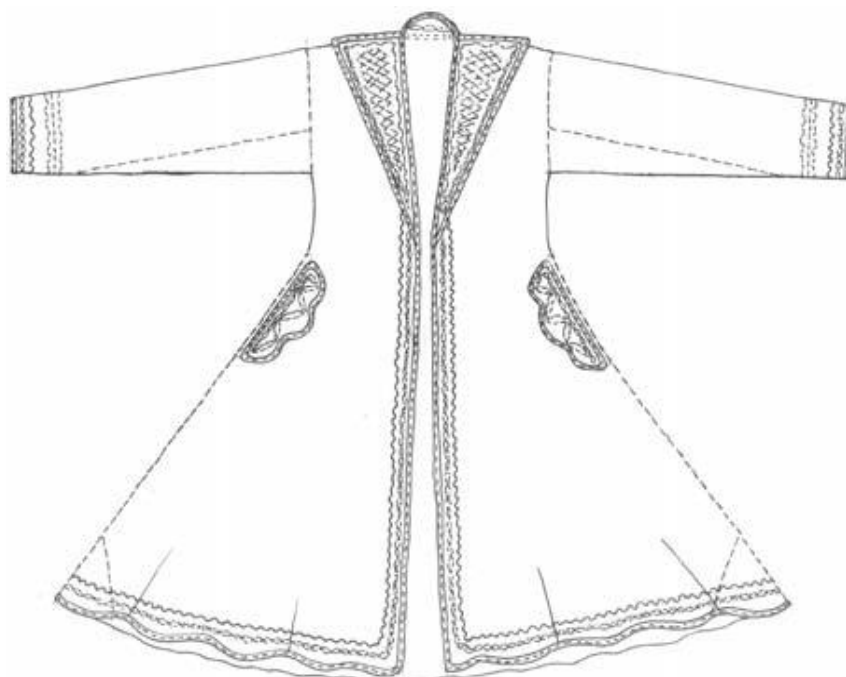

а

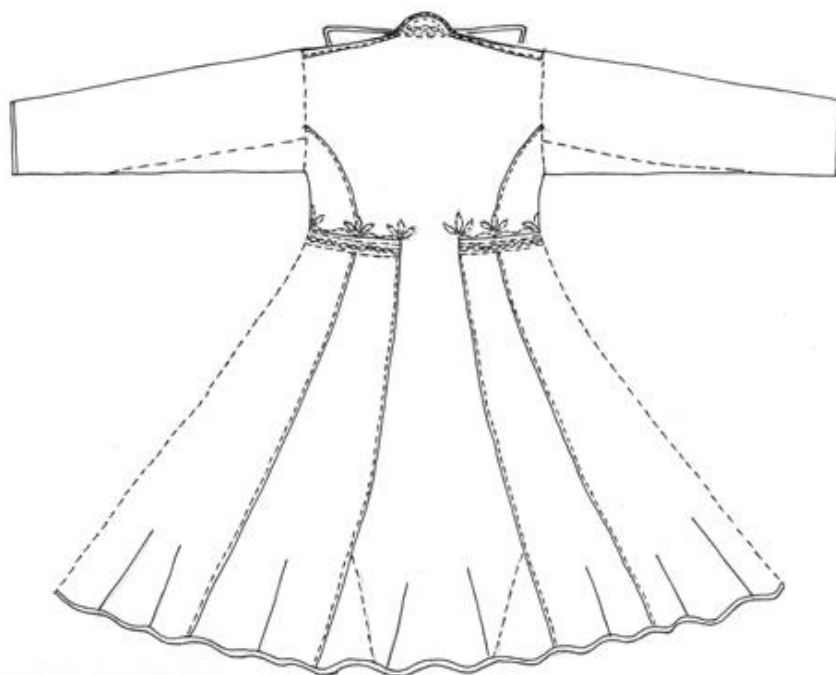

б

Рис. 21. Покрой жилина из черного сатина с декором из фабричной тесьмы, кон. XIX – нач. XX в. Миасский городской краеведческий музей.
а – вид спереди, б – вид сзади.

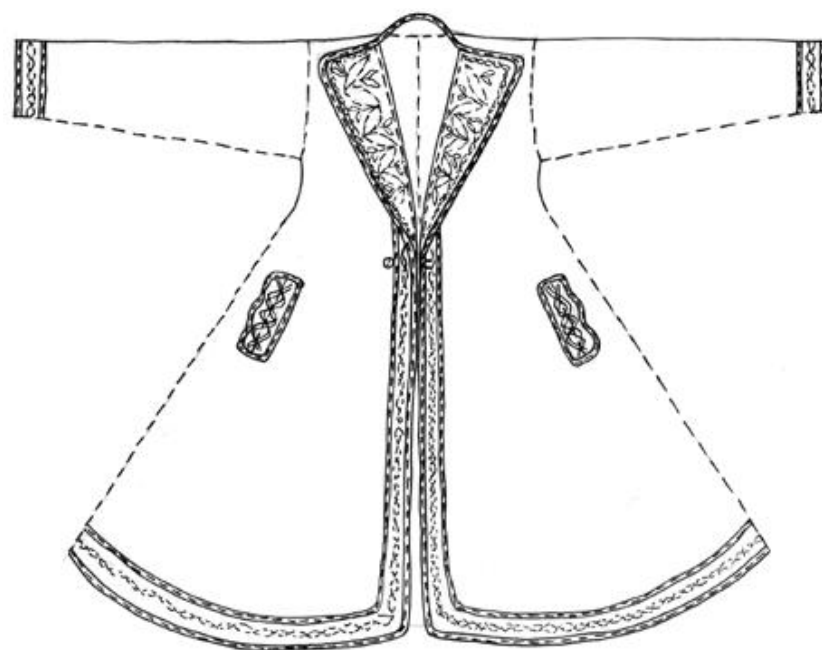

а

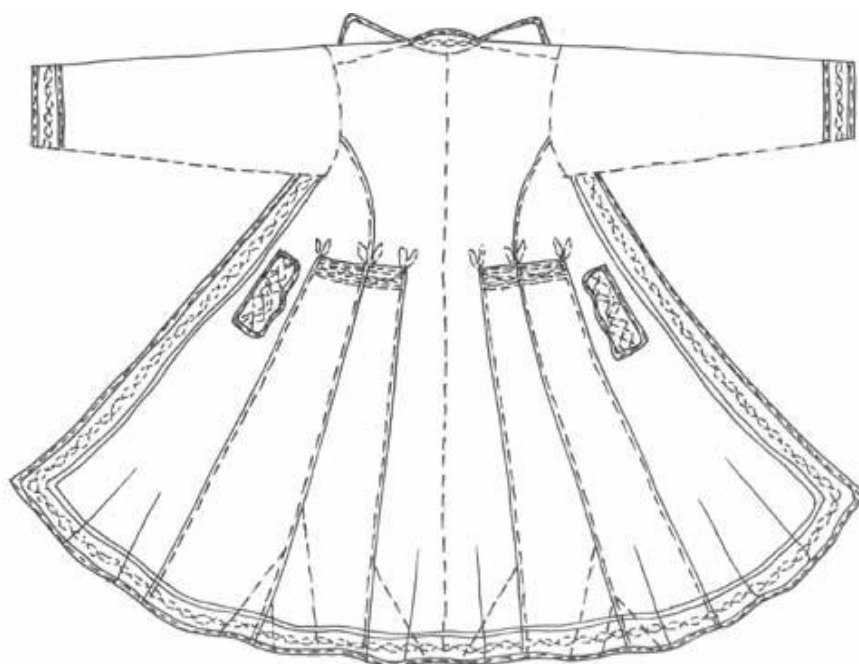

б

Рис. 22. Покрой жилина из черного сатина с декором из фабричной тесьмы, кон. XIX – нач. XX в. Музей нагайбакской культуры с. Попово Чебаркульского района Челябинской области.

а – вид спереди, б – вид сзади.



Рис. 23. Покрой сурэжэ, кон. XIX – нач. XX в, с. Варламово Чебаркульского района. Фонды Челябинского государственного краеведческого музея.



Рис. 24. Покрой юбки из клетчатой пестряди с оборками из фабричной ткани и вышивкой крестом по подолу, кон. XIX – нач. XX в. Нагайбакский районный историко-краеведческий музей им. А. М. Маметьева, с. Фершампенуаз Нагайбакского района Челябинской области. а – вид спереди, б – вид сзади.

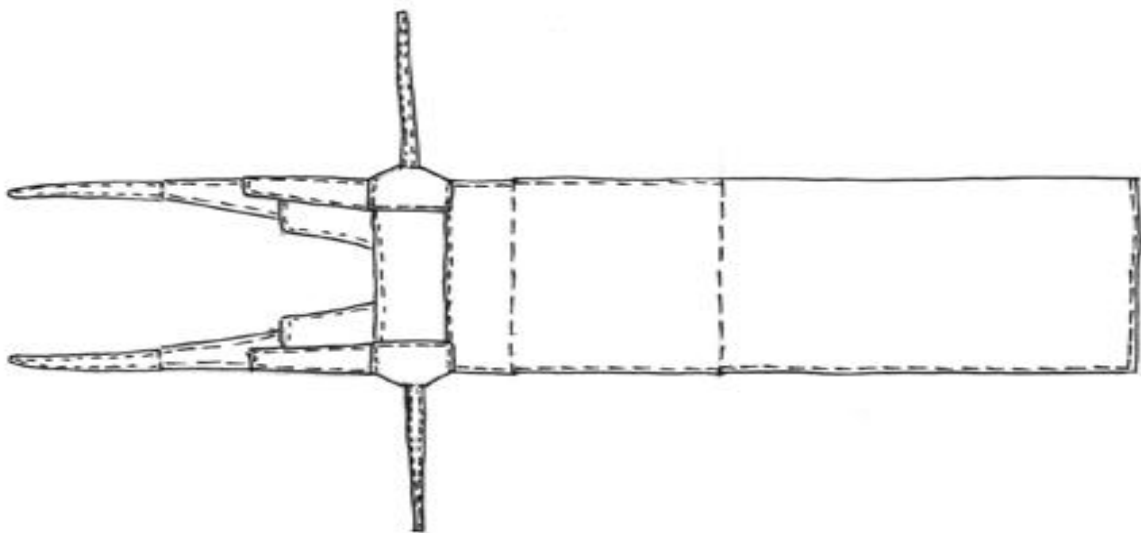

а

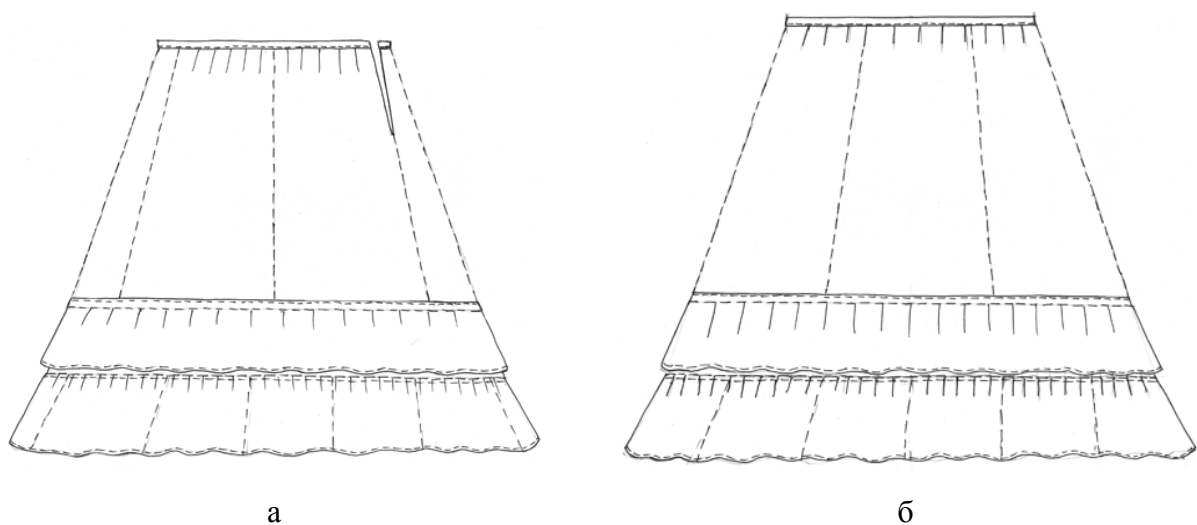
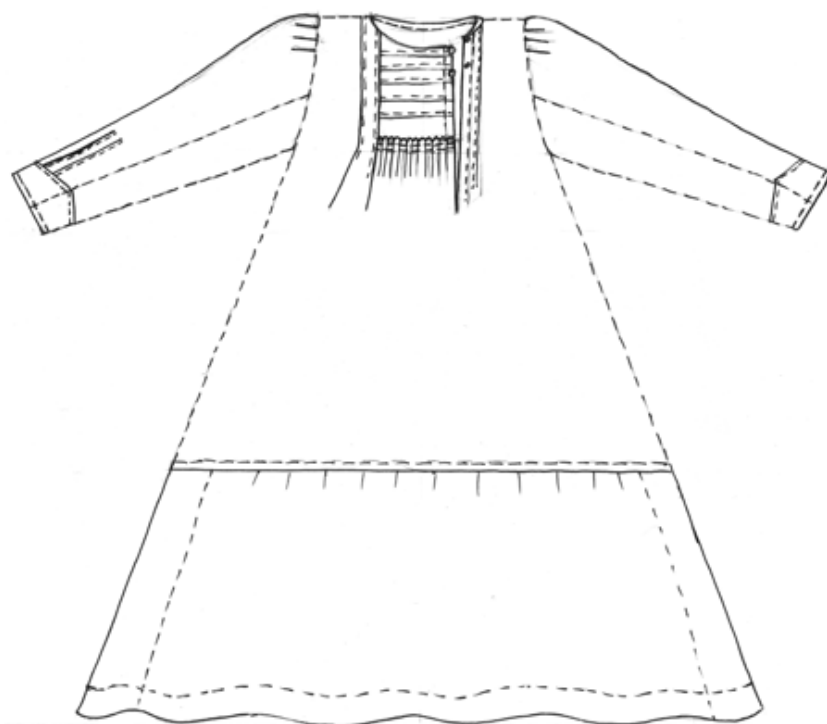

б

Рис. 25. Покрой платья из фабричной хлопчатобумажной ткани в полоску, кон. XIX – нач. XX в. Кассельский музей национальных культур Нагайбакского района Челябинской области.
а – вид спереди, б – вид сзади.

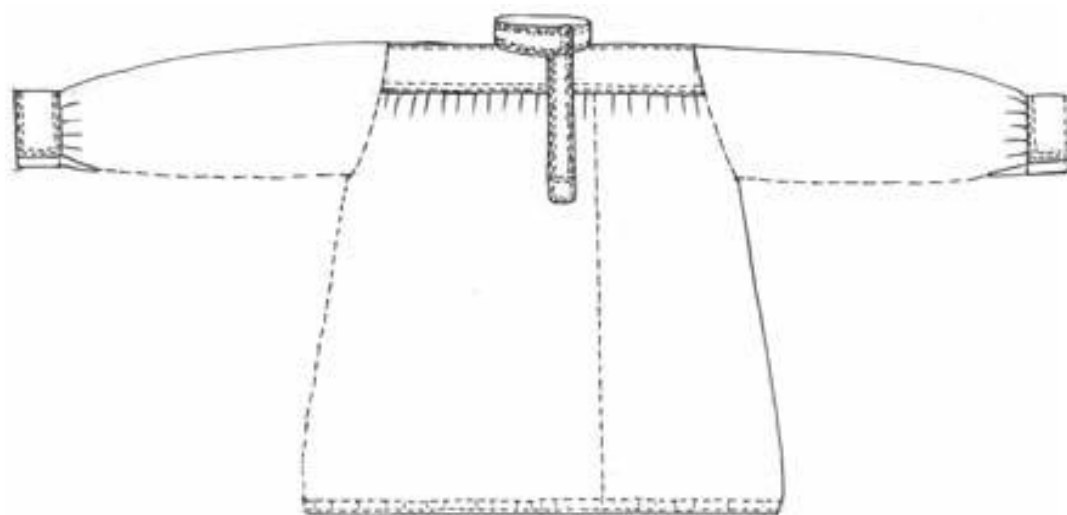

а

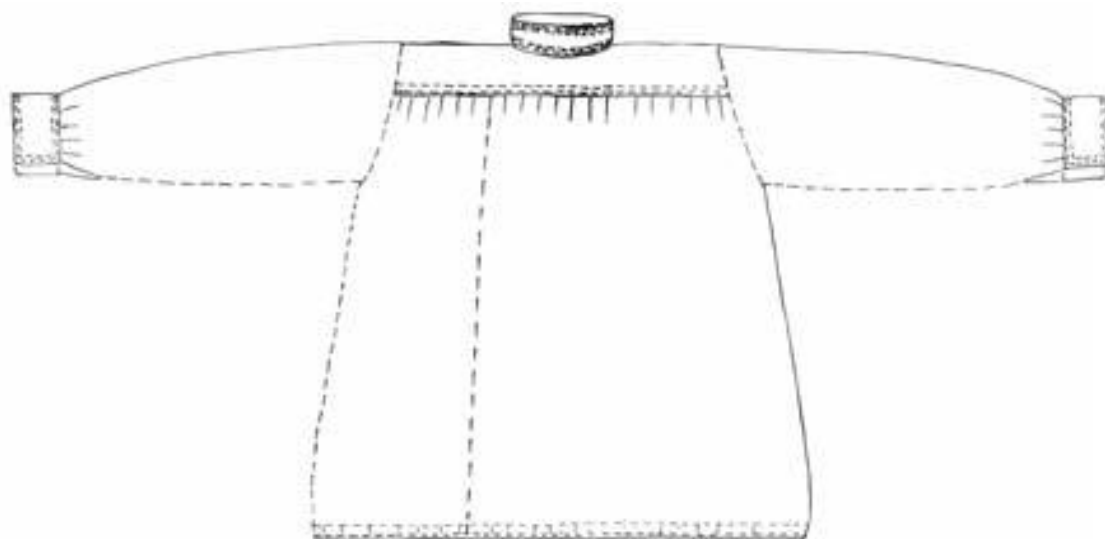

б

Рис. 26. Покрой кофты из фабричной шелковой ткани лилового цвета, кон. XIX – нач. XX в. Музей истории с. Париж Нагайбакского района Челябинской области.

а – кофта спереди.

б – кофта сзади.

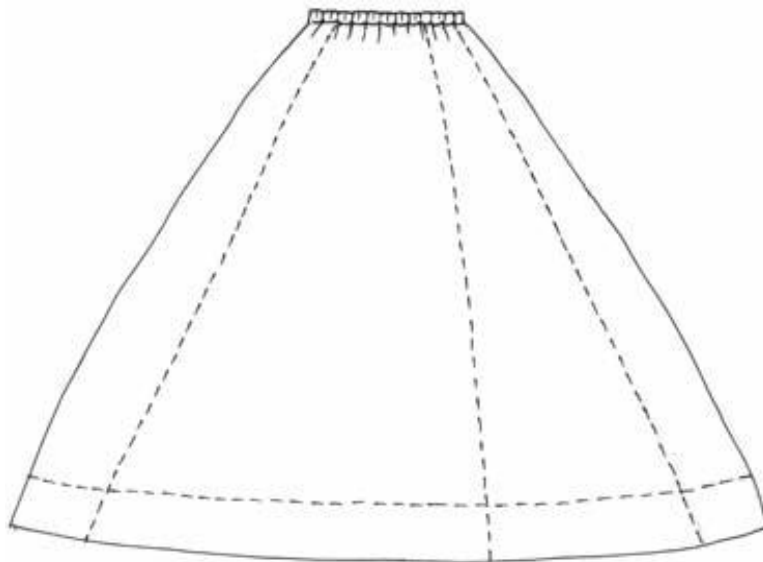

В

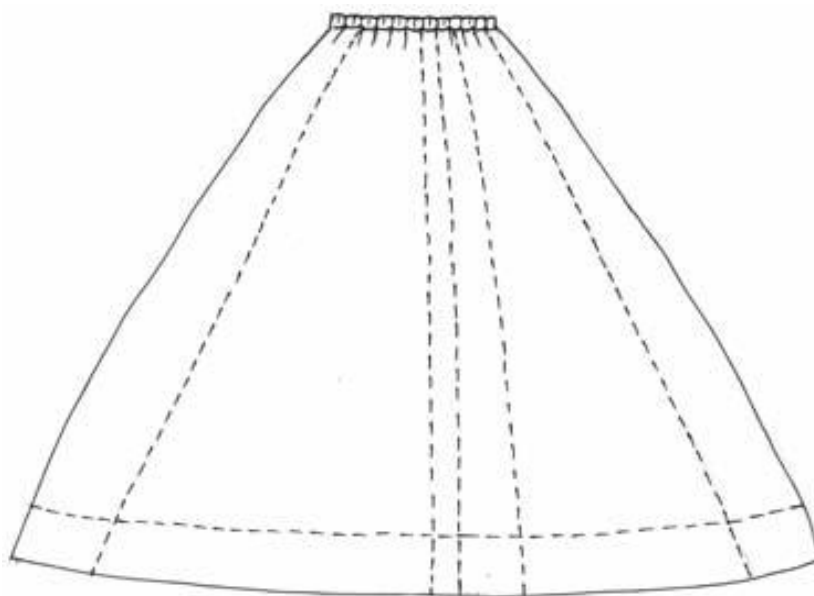

Г

Рис. 27. Покрой юбки, кон. XIX – нач. XX в. Музей истории с. Париж Нагайбакского района Челябинской области.

в – юбка спереди.

г – юбка сзади.



Рис. 28. Кoryто (жилпуч) для рубки мяса и овощей, Музей истории с. Париж.



Рис. 29. Лоток для откатки и очистки круп (жарма тазарт-ырга), Музей истории с. Париж.

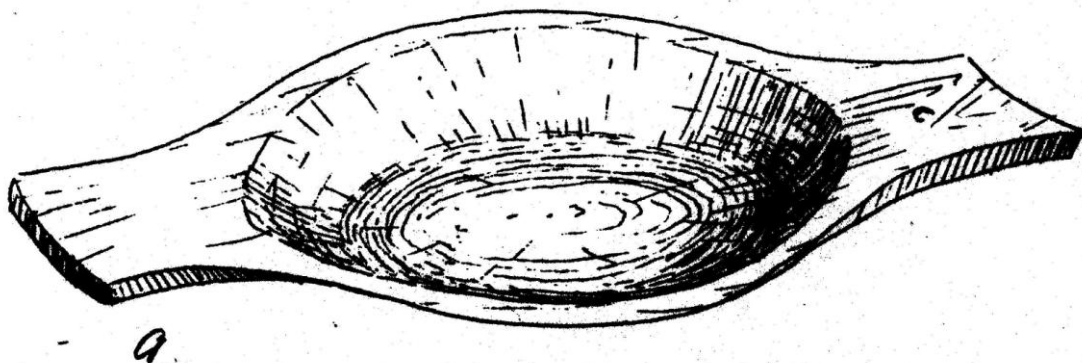

Рис. 30. Корыто (жилпуч) для рубки мяса и овощей, Музей истории с. Париж.

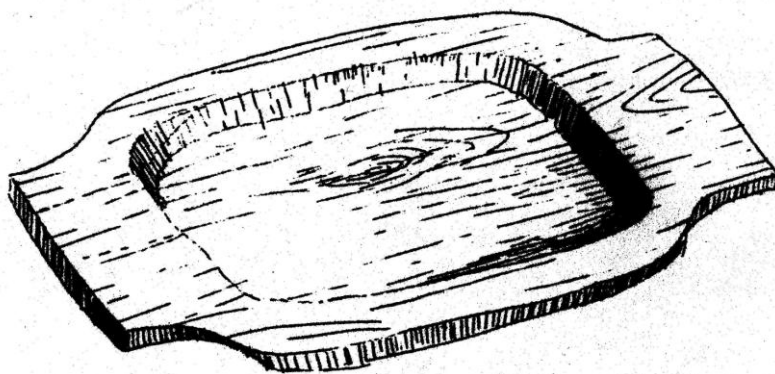

Рис. 31. Топорик для рубки мяса и овощей, Музей истории с. Париж.

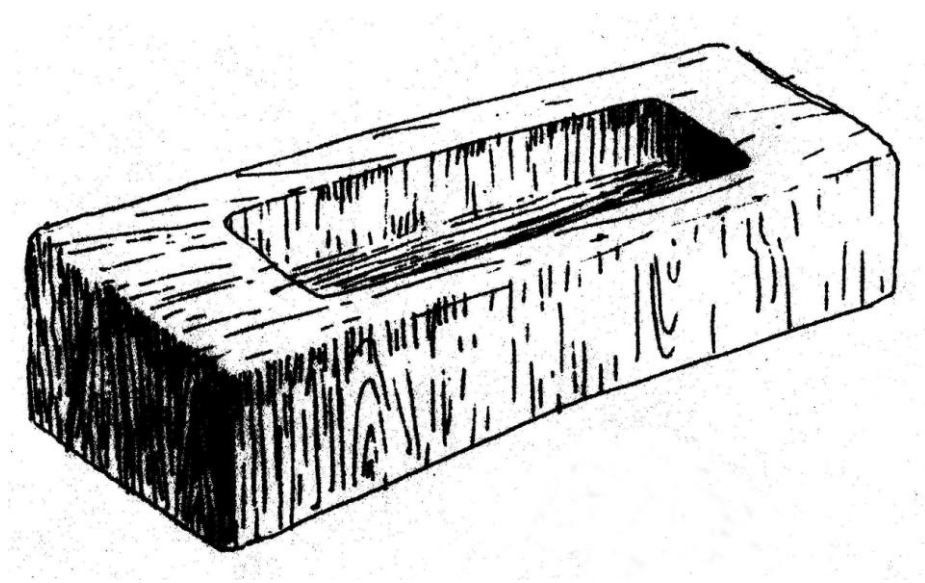

Рис. 32. Кадка-жбан (тумбэрей) для приготовления сула кваса, Музей истории с. Париж.



Рис. 33. Пудовка (пудэукэ) для зерна, Музей истории с. Париж.

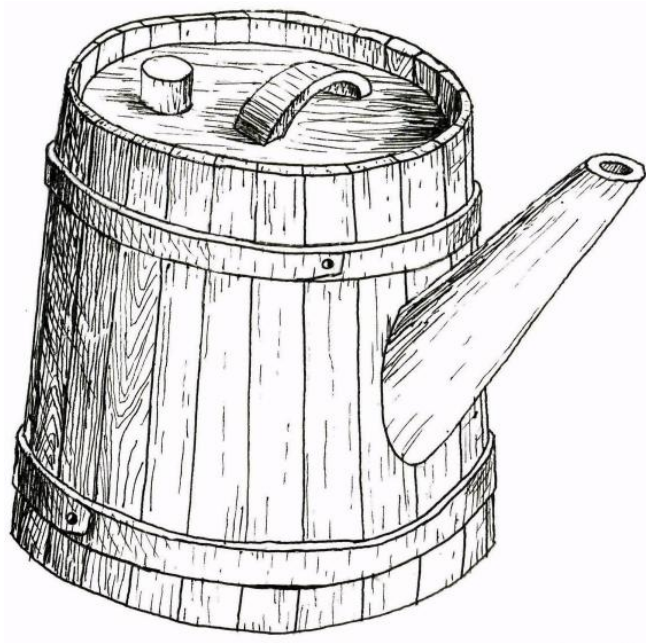

Рис. 34. Ладка для квашни (куошнэ), Музей истории с. Париж.

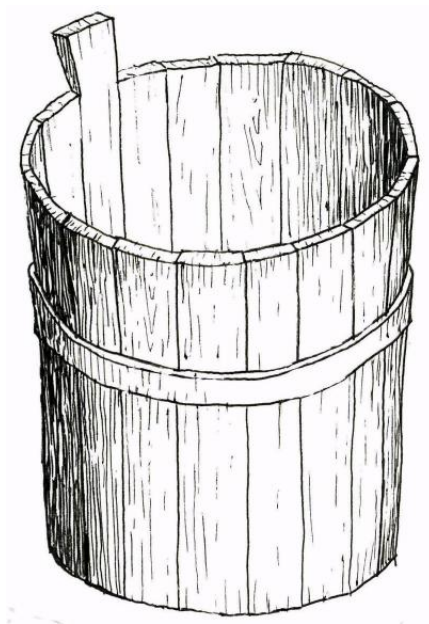

Рис. 35. Маслбойка (гөбэ) и мешалка (калак), Музей истории с. Париж.

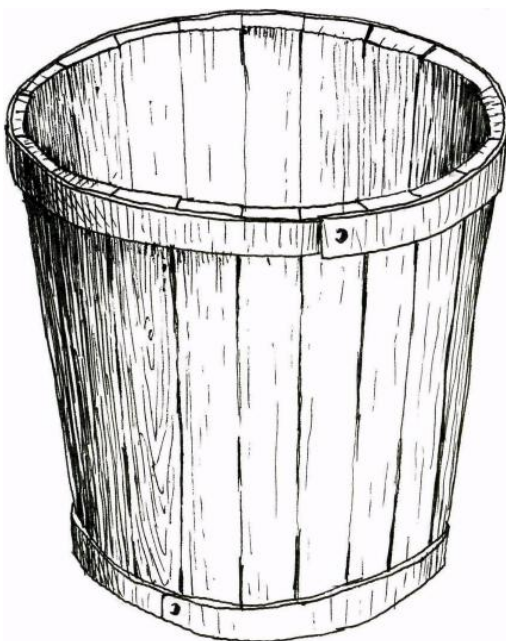

Рис. 36. Образцы глиняной посуды, Музей истории с. Париж.

СПИСОК СОКРАЩЕНИЙ

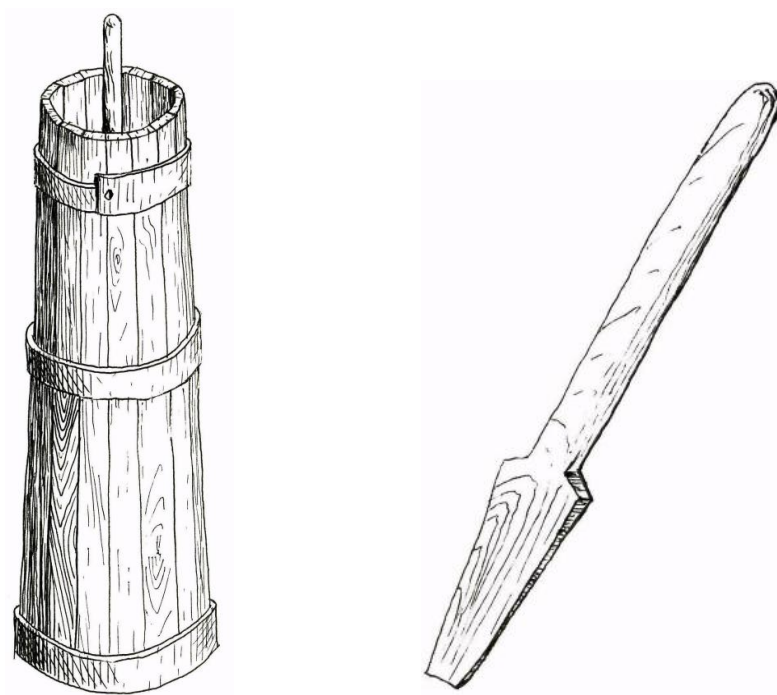
а. – аул

АН – Академия наук

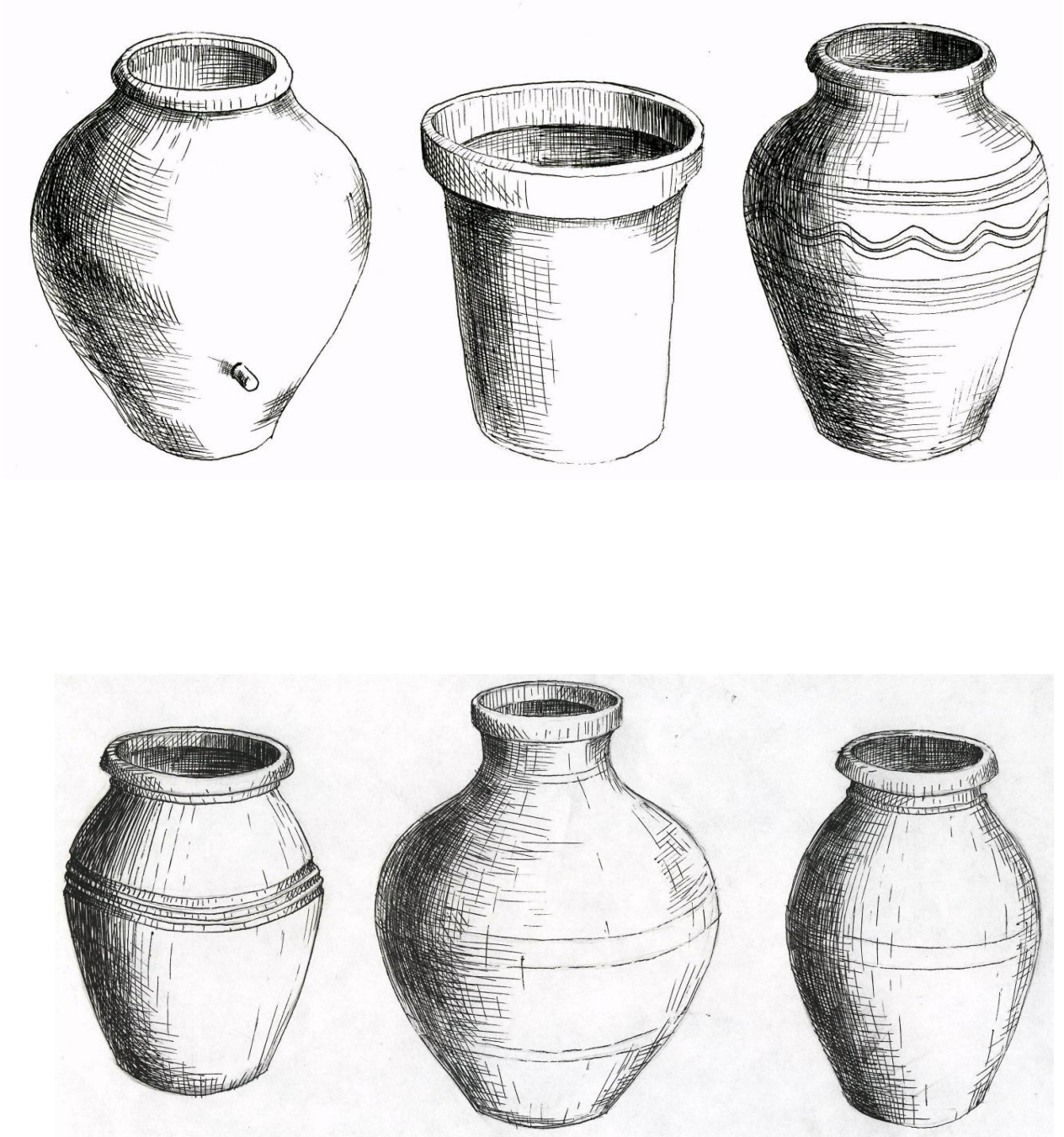
АНТ – Академия наук Татарстана

больш. – большая

быв. – бывший

ГАОО – Государственный архив Оренбургской области

ГСНХ – Губернский совет народного хозяйства

д. – деревня

дес. – десятина

з. – заимка

ИАЭТ – Институт археологии и этнографии

ИРГО – Императорское Русское Географическое Общество

ИЯЛИ – Институт языка, литературы и истории

ИЭА РАН – Институт этнологии и антропологии Российской Академии наук

каз. – казах, казашка

КНЦ – Казанский научный центр

колх. – колхоз

кор. – кордон

мельн. – мельница

морд. – мордвин, мордовка

нагайб. – нагайбак, нагайбачка

ОАО – открытое акционерное общество

оз. – озеро

ОКВ – Оренбургское казачье войско

ООН – Организация объединённых наций

ООО – общество с ограниченной ответственностью

п. – посёлок

ПМА – полевые материалы автора
пр. – прииск
ПСЗ – Полное собрание российских законов
р. – река
РБ – Республика Башкортостан
РГИА – Российский государственный исторический архив
РГО – Русское географическое общество
РТ – Республика Татарстан
русск. – русский, русская
р-н – район
с. – село
СО РАН – Сибирское отделение Российской академии наук
с/с – сельсовет
ст. – станция
стан. – станица
тадж. – таджичка
ТОО – товарищество с ограниченной ответственностью
укр. – украинец, украинка
УНЦ – Уфимский научный центр
УрО РАН – Уральское отделение Российской Академии наук
х. – хутор
ХМАО – Ханты-Мансийский Автономный округ – Югра
эст. – эстонка

РУССКО-ТАТАРСКИЙ И ТАТАРСКО-РУССКИЙ СЛОВАРЬ ТЕРМИНОВ И ПОНЯТИЙ, ИСПОЛЬЗУЕМЫХ В ТЕКСТЕ

РУССКО-ТАТАРСКИЙ СЛОВАРЬ

Айран (молочнокислый продукт – катык (см.), разбавленный водой) – *эйрән*

Аппликация на женском головном покрывале – *корамалы чакул*

Белый колпак (женский головной убор) – *ак калтак*

Блины – *балене*

Блины на основе молозива – *уыз балене*

Борщевик – *балтырган*

Браслет – *баләзек*

Браслет с тремя подвесками из монет – *чылбырлы баләзек*

Браслет, целиком собранный из монеток – *тәңкәле баләзек*

Бульон мясной – *шулна*

Валенки – *пима*

Вилы – *сәнәк*

Вишня – *чия*

Вишня перетёртая со сливочным маслом – *чияли май*

Вода – *су*

Волк – *буре*

Вышивка на женском свадебном платке – *нагыш*

Глухарь – *урман тавыгы*

Грабли деревянные – *кул тырмасы*

Гречиха – *карабодай*

Гриб – *гәмбә*

Груздь – *гөрөждә*

Гусиная помощь (коллективное ощипывание тушек гусей) – *каз өмәсе*

Гусь – *каз*

Дублёрка рабочая – *олы тун*

Душица – *мәтрушка*

Жилён (верхняя женская одежда) – *жилән*

Заяц – *куян*

Иван-чай – *кырлыган*

Индейка – *куркә*

Изба – *өй*

Изба-пятистенок – *алты почмаклы өй*

Кабачок – *ташкабак*

Камень молотильный – *башым ташы*

Капуста – *кәбестә*

Картофель – *бәрәңге*

Катык (молочнокислый продукт) молодой – *сөзмә*

Каша – *ботка*

Кладовая – *чолан*

Клеть – *келәт*

Клубника – *жир жыләге*

Коза – *кәжә*

Колбаса конская – *казы*

Колбаса ливерная – *тутырма*

Кольцо с подвесками из серебряных монет – *таңкале балдак*

Компот – *жиләкле су*

Конопля – *киндер*
Коса-литовка – *чалгы*
Косуля – *кыр кәжәсе*
Котёл чугунный – *казан*
Крапива – *кычыткан*
Крупный рогатый скот – *сыер, угез*
Крыльцо – *тупса*
Кумыс – *кымыз*
Курица – *тавык*
Курник – *курнюк*

Лапша – *токмач*
Лебеда – *алабута*
Лепёшки из пресного теста – *кузикмәк, тәбикмәк*
Лён – *жситән*
Лиса – *төлке*
Лиственница – *карагай*
Лопата – *көрәк*
Лопата деревянная – *агач көрәк*
Лошадь – *ат*
Лук – *суган*
Лук дикий – *уксын*

Малина – *курай жыләге*
Масло сливочное – *ак май*
Масло сливочное топленое – *сары май*
Маслобойка – *гөбе*
Мельница – *тегермане*
Мельница ветряная – *жил тегермане*

Мельница ручная – *кул тегермане*

Молозиво коровье – *уз, уыз*

Молоко – *сөт*

Молоко кислое на закваске – *катык*

Монетное височное украшение – *жылкалек*

Морковь – *кишер*

Мотыга – *китман*

Мясо баранье – *сарык ите*

Мясо говяжье – *сыер ите*

Мясо гусиное – *каз ите*

Мясо индейки – *куркә ите*

Мясо конское – *ат (елкы) ите*

Мясо куриное – *тавык ите*

Мясо свиное – *дунгыз ите*

Мясо утиное – *урдак ите*

Нагрудник – *кукрәкчә*

Нагрудник с монетами – *тушлек*

Накосное украшение – *чәч бау*

Нары деревянные – *секе*

Обувь кожаная – *кәуш*

Обувь лыковая на деревянной подошве с войлоком внутри – *юкә башмак*

Овёс – *солы*

Овца – *сарык*

Огород – *бакча, яшелчә бакчасы*

Огурец – *кыяр*

Оладьи – *каймак*

Оладьи на основе молозива – *уыз каймагы*

Пальто мужское – *чабулы кием*
Папаха каракулевая – *кара бурек*
Пахта – *эйрэн, май эйрәне*
Пельмени – *пильмэн*
Передник (фартук) – *алчупрэк*
Переулок – *тыкрыгы*
Пест ручной для ступы – *кул килесе*
Печь хлебопекарная – *миш*
Пирог из первых лесных ягод – *ачык авыз*
Пирог открытый с картофельной начинкой – *дурычмак*
Пирожок с картофелем – *кыстыбий*
Платок женский свадебный – *тугарэк яулык*
Повязка головная женская – *ука чачак*
Подпол – *өй базы*
Покрывало (часть головного комплекса сурэкэ) – *сурэкэ, чукул, чакул*
Полати – *сундере*
Полба – *борай*
Пояс, кушак (женский и мужской) – *билбау, эзэр*
Пряник – *кумеч*
Пудовка – *тудэукэ*
Пшеница – *бодай*
Пышки из сдобного теста – *кабартма*

Редька – *торма, ачы торма*
Репа – *шалкан*
Рис – *дөге*
Рожь – *арыш*
Рубаха женская – *корамлы кижэ кулмэк*

Рубаха мужская свадебная – *кияу кулмак*

Рыба – *балык*

Сабан (татарский плуг) – *агач сабан, агач сука*

Свекла – *чөгендер, кызыл чөгендер*

Свинья – *дуңгыз, чучка*

Село – *авыл*

Серп – *урак*

Серьги – *дуганак*

Серьги дутые сердечком – *йерәкле сырга*

Скирда – *кибән*

Сливки из сепарированного молока – *каймак, сөт өсте*

Сметана – *каймак*

Сметана топлёная – *кайнаган каймак*

Смородина – *карлыган*

Сосна – *нарат*

Ступа – *киле*

Сурэкэ (женский головной комплекс) – *сурәкә*

Творог – *эремчек*

Творог красный – *кызыл эремчек*

Творожная масса на основе молозива – *уыз эремчеге*

Тесто – *камыр*

Тетерев – *кыр тавыгы, көртлек*

Тыква – *кабак*

Улица – *урам*

Утка – *урдәк*

Хворост – *бавырсак*

Хлеб – *ипи, ипый*

Цеп молотильный – *тәпәч*

Чай – *чәй*

Чекмень (женская и мужская верхняя одежда) – *чикмән, чипей, тула чипей*

Чепец женский – *мәләнчек*

Черёмуха – *шомырт*

Черёмуха перетёртая со сливочным маслом – *шомыртлы май*

Чеснок дикий – *жюа*

Чулки суконные (женские и мужские) – *тула оек*

Шаньги – *шәнге*

Шарики из сдобного теста жареные во фритюре – *шишара*

Штаны женские и мужские – *ыштан*

Штаны мужские свадебные – *кияу ыштан*

Шуба (женская и мужская) – *тун*

Шуба крытая тканью – *пустау тун*

Шуба из шкурок молодых ягнят – *бәрән кабы тун*

Щавель – *кузгалак*

Яблоко – *алма*

Яичница – *кукәй тәбәсе*

Яйца – *кукәй*

Ячмень – *арпа*

ТАТАРСКО-РУССКИЙ СЛОВАРЬ

Авыл – село

Агач көрәк – деревянная лопата

Агач сабан, агач сука – сабан (татарский плуг)

Ак калтак, ак калфак – белый колпак (женский головной убор)

Ак май – сливочное масло

Алабута – лебеда

Алма – яблоко

Алты почмаклы өй – изба-пятистенник

Алчупрак – передник (фартук)

Арпа – ячмень

Арыш – рожь

Ат – лошадь

Ат (елкы) ите – конина

Ачык авыз – пирог из первых лесных ягод

Аш биреу – поминальный обряд (букв. – подача пищи)

Әйрән – 1) айран (молочнокислый продукт – катык (см.), разбавленный водой); 2) *әйрән, май әйрәне* – пахта

Бавырсак – мучное изделие, аналог русского хвороста

Бакча, яшелчә бакчасы – огород

Балтырган – борщевик

Балык – рыба

Башым ташы – молотильный камень

Бәләзек – браслет

Бәлене – блины

Бәрән кабы тун – шуба из шкурок молодых ягнят

Бәрәңге – картофель

Бәрмәнчек боткасы – Вербное Воскресенье (букв. – вербная каша)
Бодай – пшеница
Ботка – каша
Борай – полба
Билбау, эзар – пояс, кушак (женский и мужской)
Буре – волк

Гөбе – маслобойка
Гөмбә – гриб
Гөрөждә – груздь

Дөгә – рис
Дуганак – серьги
Дуңгыз, чучка – свинья
Дунгыз ите – свинина
Дурычмак – пирог открытый с картофельной начинкой

Жил тегермане – ветряная мельница
Жилән – жилин (верхняя женская одежда)
Жиләкле су – компот из ягод
Жилкәлек – монетное височное украшение
Жир жыләге – клубника
Житән – лён
Жюа – чеснок дикий

Ипи, ипый – хлеб
Йерәкле сырга – серьги дутые сердечком

Кабак – тыква

Кабартма – Пышки из сдобного теста
Каз – гусь
Каз өмәсе – гусяная помощь (коллективное ощипывание тушек гусей)
Каз ите – гусятина
Казан – котёл чугунный
Казы – колбаса конская
Каймак – 1) оладьи; 2) сметана
Каймак, сөт өсте – сливки из сепарированного молока
Кайнаган каймак – сметана топлёная
Камыр – тесто
Карабодай – гречиха
Кара бурек – папаха каракулевая
Карагай – листовница
Карлыган – смородина
Катык – молоко кислое на закваске
Кәбестә – капуста
Кәжә – коза
Кәуш – обувь кожаная
Келәт – клеть
Кибән – скирда
Киле – ступа
Киндер – конопля
Китмән – мотыга
Кишер – морковь
Кияу кулмәк – рубаха мужская свадебная
Кияу ыштан – штаны мужские свадебные
Корамлы кижә кулмәк – рубаха женская
Корамалы чакул – аппликация на женском головном покрывале
Көрәк – лопата

Кузгалак – щавель
Кузикмак, тәбикмак – лепёшки из пресного теста
Кукәй – яйца
Кукәй тәбәсе – яичница
Кукрәкчә – нагрудник
Кул килесе – пест ручной для ступы
Кул тегермане – ручная мельница
Кул тырмасы – грабли деревянные
Кумеч – пряник
Курай жыләге – малина
Куркә – индейка
Куркә ите – индюшати́на
Курнюк – курник
Куян – заяц
Кызыл эремчек – красный творог
Кымыз – кумыс
Кыр кәжәсе – косуля
Кырлыган – иван-чай
Кыр тавыгы, көртлек – тетерев
Кыстыбый – пирожок с картофелем
Кычиткан – крапива
Кыяр – огурец

Май чабу – Масленица
Мәләнчек – чепец женский
Мәтрушка – душица
Миш – хлебопекарная печь

Нагыш – вышивка на женском свадебном платке

Нарат – сосна

Нардуган – цикл новогодних празднований

Оло көн – Пасха (букв. – великий день)

Олы тун – дублёрка рабочая

Өй – изба

Өй базы – подпол

Пильмән – пельмени

Пима – валенки

Пудэукэ – пудовка

Пустау тун – шуба, крытая тканью

Сары май – топленое сливочное масло

Сарык – овца

Сарык ите – баранина

Сәнәк – вилы

Секе – нары деревянные

Солы – овёс

Сөзмә – катык (молочнокислый продукт) молодой

Сөт – молоко

Су – вода

Суган – лук

Сурәкә – сурэкэ (женский головной комплекс)

Сурәкә, чукул, чакул – покрывало (часть головного комплекса сурэкэ)

Сундере – полати

Сьер, угез – крупный рогатый скот

Сьер ите – говядина

Тавык – курица

Тавык ите – курятина

Ташкабак – кабачок

Тәңкәле балдак – кольцо с подвесками из серебряных монет

Тәңкәле бәләзек – браслет, целиком собранный из монеток

Тәпәч – цепь молотильный

Тегермәне – мельница

Токмач – лапша

Торма, ачы торма – редька

Төлке – лиса

Труйсын, Тручын – Троица

Тугәрәк яулык – женский свадебный платок

Тула оек – чулки суконные (женские и мужские)

Тун – шуба (женская и мужская)

Тупса – крыльцо

Тутырма – колбаса ливерная

Тушлек – нагрудник с монетами

Тыкрыгы – переулок

Уз, уыз – молозиво коровье

Ука чачак – повязка головная женская

Уксын – лук дикий

Урак – серп

Урам – улица

Урдәк – утка

Урдәк ите – утятина

Урман тавыгы – глухарь

Уыз бәлене – блины на основе молозива

Уыз каймагы – оладьи на основе молозива

Уыз эремчеге – творожная масса на основе молозива

Чабулы кием – мужское пальто

Чалгы – коса-литовка

Чәй – чай

Чәч бау – накосное украшение

Чикмән, чипей, тула чипей – чекмень (женская и мужская верхняя одежда)

Чия – вишня

Чияли май – вишня, перетёртая со сливочным маслом

Чолан – кладовая

Чөгендер, кызыл чөгендер – свекла

Чылбырлы бәләзек – браслет с тремя подвесками из монет

Шалкан – репа

Шәнге – шаньги

Шишара – шарики из сдобного теста жареные во фритюре

Шомырт – черёмуха

Шомыртлы май – черёмуха перетёртая со сливочным маслом

Шулпа – бульон мясной

Биштан – штаны женские и мужские

Эремчек – творог

Юкә башмак – обувь лыковая на деревянной подошве с войлоком внутри