

Осипова Л.Б., Стахеева Ю.Ю.

РАЗВИВАЕМ В ДЕЯТЕЛЬНОСТИ

**В помощь родителям, воспитывающим ребенка с
нарушением зрения**

Методические рекомендации

Челябинск, 2011

ББК

Авторская идея – **Осиповой Л.Б.**

Авторский коллектив:

Осипова Лариса Борисовна – старший преподаватель кафедры специальной педагогики, психологии и предметных методик Челябинского государственного педагогического университета;

Стахеева Юлия Юрьевна – тифлопедагог высшей категории МДОУ № 422 г. Челябинска.

Рисунки **Хартуляри Людмилы Павловны**, воспитатель МДОУ № 35 г. Челябинска.

Рецензенты: **Любовь Ивановна Плаксина** – доктор психологических наук, профессор Московского педагогического государственного университета;

Лилия Александровна Дружинина – кандидат педагогических наук, доцент, заведующая кафедрой специальной педагогики, психологии и предметных методик Челябинского государственного педагогического университета.

Осипова Л.Б., Стахеева Ю.Ю.

Развиваем в деятельности: В помощь родителям, воспитывающим ребенка с нарушением зрения. Методические рекомендации. – Челябинск, РЕКПОЛ, 2011. – 218 с.

Методические рекомендации разработаны согласно Программам специальных (коррекционных) образовательных учреждений IV вида (для детей с нарушениями зрения) и предназначено для организации работы с детьми дома.

Рекомендации содержат конкретные задачи и рекомендации по развитию зрительного восприятия детей, уточнению знаний о предметах окружающего мира, об их свойствах и отношениях, совершенствованию действий с ними, рекомендации по организации и проведению занятий с ребенком, практический наглядно-графический материал, структурированный в соответствии с изучаемой темой и дифференцированный с учетом возраста детей.

Методические рекомендации адресованы родителям, воспитывающим детей с нарушениями зрения, студентам педагогических вузов факультетов коррекционной педагогики, обучающихся по специальности «Тифлопедагогика» и «Специальная дошкольная педагогика и психология», а также студентам факультетов дошкольного воспитания, тифлопедагогам, воспитателям коррекционных и общеобразовательных дошкольных учреждений.

ISBN

УДК
ББК

©
©
©

СОДЕРЖАНИЕ

Пояснительная записка	3
Рекомендации по организации работы с ребенком	5
Методические рекомендации к выполнению заданий	7
Задания для детей 3-4 лет (ступень А)	15
Задания для детей 4-5 лет (ступень В)	67
Задания для детей 5-6 лет (ступень С)	115
Задания для детей 6-7 лет (ступень Д)	163
Список литературы	211
Приложения	215

ПОЯСНИТЕЛЬНАЯ ЗАПИСКА

Дошкольный возраст является периодом интенсивного психофизического развития ребенка. Именно в это время у детей совершенствуются психические процессы, влияющие на их познавательное развитие. В дошкольном детстве у ребенка формируются те практические умения и навыки, которые служат основой его активности и самостоятельности.

Дошкольное детство – важный этап для оказания помощи детям с нарушением зрения в овладении не

только достаточным уровнем знаний, умений и навыков, но и в формировании специальных знаний, способов познания, ориентации в окружающем мире, коммуникативных, мотивационных и деятельностных сторон личности. Полноценная коррекционная помощь детям дошкольного возраста с нарушением зрения невозможна без формирования у них социально-адаптивных, коррекционно-компенсаторных способов ориентации и поведения.

Наличие зрительного заболевания в большинстве случаев оказывает заметное влияние на психологическое развитие ребёнка: замедлены процессы запоминания, затруднены мыслительные операции, нарушено внимание, работоспособность, что препятствует полноценному использованию и развитию интеллектуальных возможностей ребенка.

Дети с нарушениями зрения испытывают трудности при анализе и синтезе информации об окружающем пространстве, оценке и словесном обозначении взаимоположения предметов, сложности при ориентировке на листе. Поэтому необходимо развивать пространственное мышление, которое является умственной, интеллектуальной деятельностью, обеспечивающей ребенку создание пространственных образов и оперирование ими в процессе ориентирования.

Недостатки в развитии пространственного восприятия и ориентировки в нем, имеющиеся у дошкольников с нарушениями зрения, ограничивают в дальнейшем их самостоятельность и активность во всех сферах деятельности.

Суженная информация об окружающих предметах при нарушениях зрения приводит к снижению скорости, точности, полноты зрительного анализа и синтеза, обеднению предметных и пространственных представлений, которые могут быть не всегда достоверными и четкими. При восприятии предметов дети чаще всего используют зрение, а другие анализаторы, например осязание, в процесс знакомства с объектом, выделения его свойств и качеств не подключают. Нарушения функций зрения приводят к определенным трудностям в восприятии детьми окружающей действительности, овладении предметно-практической деятельностью.

На фоне этого у детей с нарушениями зрения наблюдается неуверенность в своих возможностях, не формируется умение преодолевать трудности. У них могут отставать в развитии культурно-гигиенические навыки, навыки самообслуживания, снижаться интерес к результату труда.

Для детей с нарушениями зрения характерно:

- затруднения в оценке формы, величины, пропорций, пространственных отношений;
- неумение выделять информативные признаки в предмете с последующим использованием при анализе свойств и качеств предмета;
- снижение точности, полноты, целостности представлений о предметах;
- трудности восприятия объектов в условиях сниженной цветовой насыщенности, контрастности, на сюжетном изображении, в силуэтном и контурном изображении, при наличии неполного изображения предмета и др.;
- затруднения при обследовании предмета, составлении целого из частей, совмещении деталей, использовании орудий труда и др.;
- сложности группировки, классификации, обобщения объектов по существенным и несущественным признакам;
- трудности в ориентировке на листе;
- затруднения при сравнении предметов, нахождении отличий, составлении описательных рассказов;
- нарушение моторно-двигательной стороны практической деятельности;

- отклонения в координации движений, темпа и ритма действий, отсутствие сопряженных движений обеих рук.

Для эффективного усвоения детьми знаний, умений и навыков, формирования специальных способов деятельности необходимо многократное их повторение.

Это возможно тогда, когда работа с ребенком осуществляется комплексно: дефектологами, воспитателями, родителями.

Овладение детьми с нарушениями зрения знаниями, умениями и навыками, предусмотренными программой, осуществляется в специализированном детском саду во всех видах детской деятельности, однако центральным, доминирующим является обучение на коррекционных занятиях по развитию зрительного восприятия, ориентировке в пространстве, социально-бытовой ориентировке, развитию осязания и мелкой моторики. Такие занятия проводятся еженедельно, как в индивидуальной, так и в подгрупповой форме.

Представления о предмете и способе деятельности с ним будут утрачены, если не будут закрепляться вне коррекционных занятий, в специально организованной, совместной со взрослым и свободной деятельности. Поэтому важно организовать работу детей дома.

Из опыта работы тифлопедагогов-практиков большая часть родителей, воспитывающих ребенка с нарушениями зрения, заинтересованы в его развитии, интересуются его успехами, пытаются понять, чем обусловлены трудности, возникающие у ребенка. Они часто обращаются с вопросами о том, как организовать помощь ребенку в домашних условиях, как подготовить его к обучению в школе. Поэтому мы посчитали целесообразным разработать данные методические рекомендации в помощь родителям.

РЕКОМЕНДАЦИИ ПО ОРГАНИЗАЦИИ РАБОТЫ С РЕБЕНКОМ

Содержание занятий, предложенных в пособии, позволяет не только познакомить ребенка с нарушением зрения с предметами окружающего мира, но и сформировать и расширить представления о себе, дать представления о различных профессиях, приобщать к труду взрослых, знакомить с явлениями общественной жизни, формировать навыки безопасного поведения в помещении и на улице.

Задания подбираются в соответствии с изучаемой темой (одежда, транспорт, цветы и т.п.) и предполагают выполнение детьми заданий в пособии, альбомах, изготовление поделок, наблюдения в быту, на улице и т.п.

Родители могут согласовывать тематику занятий с тифлопедагогом группы или получать информацию об изучаемой теме на информационном стенде для родителей.

Для занятий с ребенком в домашних условиях родителям **необходимо приобрести:**

- альбом для выполнения рисунков и аппликаций;
- ножницы с закругленными концами, клей ПВА или клеящий карандаш,;
- фломастер или мягкий простой карандаш (желательно «КОН-I-NOR» 3-6 В) для обведения по контуру, проведения линий;

- мягкий простой карандаш для выполнения упражнений в клетке;
- яркие цветные карандаши для штриховки и раскрашивания картинок (фломастеры для этой цели не годятся, так как не требуют практически никакого мышечного напряжения руки при рисовании).

Организуя занятия с ребенком, следует соблюдать **офтальмогигиенические требования** к их проведению:

- мебель должна соответствовать росту ребенка;
- освещенность рабочей поверхности стола должна составлять не менее 800 люкс, желательно использование индивидуальной настольной лампы;
- рабочая тетрадь, альбом, необходимые для выполнения задания детали должны располагаться прямо перед ребенком;
- важно, чтобы на столе все предметы были расположены в строгом порядке: карандаши, фломастеры в подставке впереди справа, детали для поделок в плоской коробочке или пластмассовой тарелочке, образцы перед ребенком на подставке; лишние предметы необходимо убрать, т.к. они отвлекают ребенка, их восприятие ведет к перенапряжению зрения;
- во время работы необходимо использовать подставки для рассматривания образцов, рисунков;
- пособия (вырезанные силуэты, цветные изображения предметов, детали для аппликации, мелкие предметы для выполнения практических заданий) следует располагать на контрастном фоне – в этом случае они будут легче восприниматься ребенком;
- на занятиях с детьми следует использовать указку для показа, ограничивать количество предъявляемых объектов, размещать их на некотором расстоянии друг от друга, чтобы они не сливались;
- для лучшего восприятия при низкой остроте зрения (если ребенок затрудняется в восприятии изображения) необходимо дополнительно выделять контур изображений.

Важно помнить, что непрерывная работа с ребенком не должна превышать:

для детей 3-4 лет (ступень А) – 10-15 минут;

для детей 4-5 лет (ступень В) – 15-20 минут;

для детей 5-6 лет (ступень С) – 20-25 минут;

для детей 6-7 лет (ступень Д) – 25-30 минут.

Не ставьте перед собой задачу выполнить все задания, предложенные в занятии, за один раз. Распределите нагрузку на ребенка с учетом его возможностей. Если затрудняетесь это сделать, обратитесь за помощью к тифлопедагогу группы, которую посещает ребенок.

Обязательным компонентом занятия с ребенком, имеющим нарушения зрения, является **зрительная гимнастика**, которая может быть использована на любом этапе занятия, релаксационные упражнения, проводимые после усиленной зрительной нагрузке, психодинамическая пауза для снятия эмоционального, мышечного и зрительного напряжения, которая может проводиться по мере необходимости.

МЕТОДИЧЕСКИЕ РЕКОМЕНДАЦИИ К ВЫПОЛНЕНИЮ ЗАДАНИЙ

Материал, предложенный в рекомендациях, рассчитан для детей в возрасте от 3 до 7 лет. Каждое из занятий направлено на обогащение и уточнение представлений ребенка в рамках заявленной темы и содержит 7 заданий. С каждым годом материал занятий усложняется, идет углубление и обогащение знаний по темам.

В **задании 1** даны требования программы согласно возрасту ребенка, содержится информация о том,

что необходимо знать и уметь ребенку по конкретной теме.

В три года ребенку даются первоначальные знания о предметах и явлениях окружающей действительности. Дети узнают предметы, находят их на картинках, знакомятся с их свойствами, признаками, строением, элементарными способами действия с этими предметами.

В четыре года ребенок может называть знакомые предметы, различать и называть существенные детали предметов, производить элементарные группировки (например, овощи - фрукты). Ребенка необходимо знакомить с назначением предметов ближайшего окружения, учить устанавливать связи между назначением предмета и его строением. В этом возрасте дети понимают и могут называть обобщающие слова (транспорт, мебель и т.п.).

К пяти годам представления об окружающем мире у ребенка значительно расширяются. Детей необходимо учить делать обобщения, группировать предметы по назначению (например, разные столы – письменный, компьютерный, кухонный, журнальный и т.п.).

Совершая разнообразные действия со знакомыми предметами, дети учатся замечать различия в их конфигурации, сходное и отличное у натуральных объектов окружающего мира и их заместителей (игрушек). В процессе деятельности совершенствуется умение ребенка устанавливать взаимосвязи между назначением предмета и его строением или материалом, из которого он изготовлен. Дети могут дифференцировать предметы внутри одного вида (например, посуда чайная, столовая, кухонная).

В шесть лет ребенка необходимо упражнять в умении правильно выделять существенные признаки и особенности окружающих предметов, учить понимать связь между их назначением, конфигурацией, материалом, из которого сделаны предметы. Дети могут группировать, обобщать предметы по существенным признакам внутри рода (по назначению, по форме, по цвету).

В **задании 2** содержится информация о том, как помочь ребенку освоить содержание программного материала. Для детей дошкольного возраста с нарушениями зрения важно знакомиться со свойствами и качествами объектов окружающего мира. Для этого при рассмотрении предметов, наблюдении за ними необходимо использовать не только зрение, но и сохранные анализаторы: осязание, слух, обоняние и т.п. В задании указаны специальные способы и приемы получения полноценной информации о конкретном объекте. Знакомство ребенка со способами обследования предмета на начальных этапах осуществляется с помощью взрослого, который показывает приемы обследования предмета и действия с ним, направляет деятельность ребенка. Затем аналогичные задания ребенок может выполнять самостоятельно.

Важно, чтобы ребенок рассказывал о том, что он узнал о предмете, обозначал в речи характерные признаки знакомых объектов (шершавый, гладкий, сладкий, круглый и т.п.).

Задание 3 является предметно-практическим. Оно направлено на совершенствование действий с предметами, обеспечение формирования четкого образа предмета, обогащение предметных представлений об объективных признаках и свойствах объектов. В то же время задание направлено на развитие мелкой моторики, ручной умелости малыша, что немаловажно для подготовки ребенка к школе.

Взрослым необходимо уделять достаточное внимание отработке каждого структурного компонента действия с предметом (например, прежде чем сложить из бумаги кораблик, нужно научить ребенка складывать лист бумаги пополам, по диагонали и др.).

В процессе деятельности ребенок закрепляет строение предмета, уточняет его существенные признаки, свойства, отношения, совершенствует способы действия с ним. Для этого в заданиях предлагается изготовление поделок, аппликаций, выполнение рисунков, панно и т.п.

Задание 4 направлено на развитие речи ребенка. Выполнение этого задания поможет преодолеть

недостаточность словарного запаса ребенка, трудности в понимании значения и смысла слов, построении последовательного, логичного рассказа.

Упражнения, предлагаемые в данном задании, предполагают заучивание ребенком стихотворений, составление небольших рассказов, загадок, объяснение значений слов, поговорок и др.

Эффективным способом составления описательных рассказов является рассматривание и описание предметов по плану-алгоритму. Например, при составлении рассказа о любимой игрушке ребенку нужно узнать и назвать игрушку; определить цвет, форму, величину и расположение частей; назвать материалы, из которых сделана игрушка; вспомнить и описать игровые действия, переживания, связанные с приобретением игрушки или процессом игры.

Важно, чтобы дети активно пользовались речью в процессе общения со взрослыми и сверстниками (рассказывали стихи, загадывали загадки, использовали составленные описательные рассказы во время игр).

Задание 5 решает задачи развития зрительного восприятия ребенка, которые сводятся к тому, чтобы научить детей производить обработку информации, получаемой с помощью зрения, оценивать ее, интерпретировать.

Выполнение упражнений, предлагаемых в данных заданиях, способствует развитию умения ребенка организовывать свое восприятие, обеспечивающее обнаружение, различение информативных признаков (цвет, форма, величина, положение в пространстве), формирование и опознание образа объекта (в модальностях, в условиях затрудненного восприятия).

Остановимся на рекомендациях к выполнению некоторых заданий и упражнений.

Правильное выполнение упражнения **«Прятки»** поможет развитию зрительного восприятия и внимания ребенка. Ребенку предлагаются для рассматривания пересечения нескольких контурных изображений предметов. Если ребенок затрудняется в узнавании всех изображенных предметов или заданного предмета, можно вырезать аналогичные силуэты предметов. Предложите малышу рассмотреть и назвать их, а затем найти эти предметы на картинке, совместить вырезанный силуэт с его контурным изображением. После этого ребенку будет легче выделить заданный предмет, обвести его пальцем или указкой, а потом и карандашом по контуру.

Аналогичным образом выполняется упражнение **«Узнай картинку»**. Ребенку предлагается точечное изображение контура предмета, которое он должен сначала узнать, а затем обвести карандашом по контуру. Для того чтобы облегчить рисование, целесообразно вырезать трафарет предлагаемого изображения (на начальных этапах – внутренний, затем наружный) и попросить малыша несколько раз нарисовать картинку по трафарету. Это способствует формированию формообразующих движений руки, развитию зрительно-моторной координации, совершенствованию двигательного акта. После этого можно обводить точечное изображение предмета карандашом.

Выполняя задания, необходимо помнить о том, что **при обведении картинок по контуру** нужно учить ребенка не пропускать уголки (места, где меняется направление движения) – в этих местах нужно остановиться, сменить положение кисти руки, продолжить рисование. Сначала, останавливаясь в уголках, можно вместе с ребенком проговаривать: «Стоп!». В дальнейшем ребенок будет самостоятельно контролировать свои движения.

При выполнении упражнений, в которых предполагается **закрашивание изображений**, важно соблюдать следующие основные правила:

- обвести изображение по контуру фломастером или карандашом так, чтобы контур стал хорошо виден; важно, чтобы при этом ребенок не торопился, соизмерял амплитуду и темп движений с величиной деталей

рисунка;

- закрасить мелкие детали рисунка, расположенные вдоль контура (ушки у кошки, клюв, голова у птицы и т.п.);
- крупные детали (туловище животного, кузов машины и т.п.) еще раз, не торопясь, прорисовать по контуру, повторяя форму, а затем более размашистыми движениями закрасить середину детали, при этом карандаш необходимо держать под наклоном к плоскости. Штрихи при этом располагаются в одном направлении (по ходу расположения детали: вдоль туловища, вдоль хвоста и т.п.);
- небольшие округлые детали удобнее закрашивать круговыми движениями – это развивает круговые формообразующие движения руки и облегчает расположение штрихов внутри контура;
- при закрашивании рисунка необходимо использовать карандаши; при изменении нажима на карандаш можно добиться закрашивания различной интенсивности;
- при обведении рисунков по контуру и их закрашивании нельзя поворачивать сам рисунок (лист бумаги) – важно отрабатывать навык свободного поворота руки в соответствии с направлением линий контура;
- при обведении рисунков по контуру и их закрашивании предлагайте ребенку проговаривать, какую деталь он рисует (например: обвожу голову, теперь туловище; закрашиваю хвостик и т.п.) – это способствует развитию представлений о предмете, его строении, взаимоположении частей.

Упражнения, предлагаемые в **задании 6**, направлены на решение следующих задач:

- развитие мышления, совершенствование мыслительных операций (анализ, синтез, обобщение, классификация);
- развитие зрительной памяти.

Для этого детям предлагается запомнить и воспроизвести картинку, сравнить два изображения предметов, найти отличия, найти лишнюю картинку или слово из четырех предложенных, подобрать картинку или слово по аналогии.

Часть упражнений направлена на развитие восприятия пространства (анализ взаимоотношений объектов, словесное обозначение пространственных признаков и отношений), ориентировки в пространстве (составление схемы расположения предметов, схемы пути, ориентировка на листе бумаги).

При выполнении упражнений, предлагаемых в задании 6, важно, чтобы ребенок объяснял как он выполняет задание, рассуждал, употреблял в речи обобщающие слова, пространственные предлоги и наречия, указывал в речи направления движения и т.п.

При сравнении двух картинок необходимо учить ребенка рассматривать их последовательно, по плану-алгоритму. Например: при сравнении картинок с изображением двух деревьев сначала нужно рассмотреть и сравнить стволы деревьев, затем последовательно все ветки, после этого рассмотреть то, что расположено на деревьях, около них.

Выполнение **задания 7** будет способствовать развитию зрительно-моторной координации ребенка, прослеживающих функций глаз, совершенствованию двигательных навыков руки, что обеспечивает подготовку руки к письму. Содержание предлагаемых практических упражнений усложняется в зависимости от возраста ребенка.

Графические упражнения, предлагаемые для детей **3-х лет**, помогут малышу научиться рисовать прямые и волнистые линии, обводить по контуру рисунки предметов простой конфигурации. Для выработки зрительно-двигательных связей, развития формообразующих движений руки на начальных этапах обучения ребенку целесообразно предлагать проводить эталонные линии по трафаретам. Многократное рисование прямых, волнистых, ломаных линий способствует автоматизации двигательных навыков. Взрослому

необходимо помочь малышу точно фиксировать трафарет, направлять и корректировать движения.

Рассмотрим *особенности выполнения некоторых упражнений*.

Упражнения «*Лучик*» направлены на развитие умения ребенка проводить прямые линии в различных направлениях от заданной точки отсчета. При этом длина линии не ограничивается. Это способствует формированию свободных, раскованных движений. Прослеживание взором за движениями руки обеспечивает совершенствование зрительного контроля за движением, развитие зрительно-моторных взаимосвязей.

Упражнение «*Дорожки*» направлено на развитие умения регулировать амплитуду и скорость движений при проведении линий в разных направлениях. Выполнение этого упражнения предполагает несколько этапов:

- показать указательным пальцем правой руки две точки (объекта), которые нужно соединить линией;
- указательный палец правой руки поставить на начальную точку (объект) движения, палец левой руки – на конечную (например, правая рука на мяче, левая – на метке в воротах);
- пальцем правой руки провести дорожку до пальца левой руки (пальчики поздоровались);
- аналогично провести дорожки от всех объектов;
- палец левой руки оставить на конечной точке (объекте), в правую руку взять мягкий карандаш (фломастер) и нарисовать дорожку до нужной точки (объекта);
- после этого ребенок сможет проводить дорожки в разных направлениях, не фиксируя конечную точку левой рукой.

В **4 года** совершенствуются графические навыки малыша, формообразующие движения, зрительный контроль за движением руки. Ребенок может обводить изображения по контуру, по точкам, проводить линии в разных направлениях.

Для развития зрительно-моторной координации, умения менять направление, амплитуду, скорость движения руки в соответствии с заданными условиями ребенку для выполнения предлагается упражнение «*Лабиринт*».

Перед выполнением упражнения необходимо с ребенком проанализировать направление движения по лабиринту (сначала нужно пройти направо, затем вверх, повернуть налево и т.д.), потом провести по лабиринту указательным пальцем правой руки, обозначая в речи направление движения. После этого предложить малышу нарисовать дорожку в лабиринте фломастером (мягким простым карандашом). Движения детей в таких условиях становятся более уверенными, четкими.

Для детей **5-7 лет** в пособии предлагаются *упражнения на листе в клетку*. Эти упражнения готовят ребенка к умению зрительно выделять клетку (уголки, середину, стороны), ряд, столбец клеток. Рисовать по клеточкам лучше простым мягким карандашом.

На первых этапах ребенку нужно научиться ориентироваться на листе бумаги в клетку. Для этого в заданиях «*Продолжи ряд*» предлагаются следующие упражнения:

- найти уголки клеточек и поставить в них точку (при этом не следует рисовать точку круговыми движениями – можно поставить грифель карандаша в нужное место и слегка нажать на него);
- нарисовать вертикальную или горизонтальную полоску длиной в одну клеточку (провести карандашом по одной из сторон клетки);
- обвести одну клетку.

Для проведения по клеточкам линий заданной длины или высоты (в две, три клетки и т.п.) необходимо:

- поставить начальную точку в уголке клетки;

- отсчитать вслух необходимое количество клеток, останавливая карандаш в уголке каждой следующей клетки;
- отметить точкой конец линии;
- после этого провести линию заданной длины, высоты – соединить точку, начинающую линию, с точкой, завершающей ее: сначала глазами (проследить взором), а затем карандашом.

В заданиях, предполагающих *срисовывание по клеткам фигуры или определенного набора точек*, важным моментом является анализ образца. Помогите ребенку определить в рисунке закономерность, сосчитать общее количество точек, количество точек, расположенных в одном ряду, определить длину элементов рисунка (количество клеточек), направления движения (например: две клеточки вправо, три – вниз и т.д.). Не предлагайте ребенку рисовать всю фигуру сразу – предложите срисовывать фигуру поэтапно (просчитать один элемент образца, повторить его самостоятельно, затем перейти к следующему элементу).

При рисовании в клетках кругов (волнистых линий, округлых элементов) важно сначала отметить крайние точки круга (верхняя, нижняя, левая, правая). Рисуя круг (волнистую линию, округлый элемент), ребенок должен касаться этих точек – «карандашик поздоровался с каждой точкой, достал до линии».

Рисование по клеткам способствует формированию у ребенка навыка работы в тетради в клетку. Для самостоятельного рисования по клеточкам можно использовать специальные тетради в укрупненную клетку, в которых линовка выполнена зеленым цветом.

Важно помнить, что эффективность работы зависит от правильного и полного выполнения всех семи заданий. Реализация занятий обеспечивает дошкольнику с нарушениями зрения овладение специальными навыками, формирование единой, целостной картины мира и стройной системы его взаимосвязей, самореализацию и успешную адаптацию в социальной среде. От систематичности и качества выполнения упражнений во многом зависит продолжительность автоматизации умений, полученных в условиях специально организованной деятельности.

Все задания ребёнок должен выполнять *самостоятельно, но обязательно в присутствии родителей или взрослых*. Выполняйте задания вместе с ребенком, а не вместо него. Поверьте, ребенок сможет многое сделать самостоятельно, необходимо лишь иметь терпение, доброжелательность, такт.

При необходимости можно помочь ребенку: направлять его деятельность, корректировать действия. Сначала взрослые показывают приемы выполнения заданий, направляют руку ребенка, а затем ребенок может продолжить выполнение задания сам. Следует постепенно отрабатывать каждый прием на разнообразном доступном для ребенка материале, подводить малыша к осознанию своих возможностей.

Для лучшего восприятия элементы, детали поделок целесообразно размещать на контрастном фоне, раздельно друг от друга, не перегружая рабочую зону лишними предметами. Это поможет малышу быстро найти необходимую деталь, не перенапрягая при этом зрение. Образец игрушки необходимо располагать непосредственно перед ребенком, а образец аппликации, рисунок игрушки – перед ребенком на подставке для книг.

Эффективным приемом работы считается проговаривание ребенком своих действий, объяснение их последовательности. Выполняя предложенные задания совместно с ребенком, вы сможете порадоваться его успехам, выяснять причины неудач, трудностей, с которыми сталкивается ваш малыш. Необходимо поощрять желание ребенка просматривать свои работы и рисунки, рассказывать о них друзьям, близким взрослым.

Важно, чтобы поделки, изготовленные ребенком во время занятий, использовались им в играх, украшали интерьер дома. Малыш, который посещает детский сад, с удовольствием покажет свои игрушки,

рисунки, аппликации воспитателям, сверстникам.

Родители и педагоги должны иметь в виду, что организация *наблюдений и бесед* с ребёнком по изучаемой теме, повторение пройденного материала в играх, на прогулке, в другие моменты являются необходимым условием эффективности работы.

ЗАДАНИЯ ДЛЯ ДЕТЕЙ 3-4 ЛЕТ
(СТУПЕНЬ А)

Занятие 1 – А

Осень в гости к нам пришла

1. Начинайте знакомить ребёнка с характерными признаками осени:

- становится холоднее, идут дожди, дует сильный ветер;
- листья желтеют, краснеют, падают на землю;
- птицы собираются в стаи и улетают;
- люди надевают куртки, плащи, в дождь обувают сапоги;
- в садах и огородах люди собирают фрукты и овощи.

Гуляя с ребёнком, обращайтесь к его вниманию на приметы осени. Рассматривайте картинки с изображением осени.

2. Поищите вместе с ребёнком листья зелёного, красного, жёлтого цвета.

Рассматривая во время прогулки берёзу и яблоню, предложите ребёнку погладить кору деревьев (у берёзы кора шершавая, у яблони - гладкая), помогите найти ствол, ветки, листья.

3. *Рисуем «Волишебный листопад».* Соберите на прогулке самые красивые опавшие листья. Вместе с ребёнком изготовьте осеннее панно. Для этого разведите гуашь в блюдцах. Помогите малышу обмакнуть листья тыльной стороной в краску, а затем сделать отпечатки на большом листе ватмана, располагая их по всей площади листа,

в разных направлениях. У вас получится чудесная картина «Волшебный листопад».

4. *«Учим стихи»*. Помогите ребенку выучить стихотворение «Осень» наизусть. Научите выразительно его рассказывать.

Осень

В гости осень к нам пришла,
Что же осень принесла?

С ветром он подружится,
Медленно закружится.

Там, в лесочке, где гуляла,
Краски осень собирала.

Вверх и вниз, и замрёт,
И на травку упадёт.

На деревья посмотрите,
Листик жёлтенький найдите,

/М.В. Пеньковская/

5. *«Нарисуй листочек»*. Предложите ребенку, не отрываясь провести указательным пальцем по контуру нарисованного листочка, затем обвести желтым фломастером и закрасить карандашом.

6. *Игра «Разложи листочки»*. Вырежете для ребенка из цветной бумаги 3 красных и 3 желтых листочка. Разложите их перед ним врасыпную на рабочей поверхности стола. Предложите ребенку разложить листья в тарелочки (коробочки или корзинки): красные – в одну, желтые – в другую. Спросите: «Какие листочки лежат в этой тарелочке? А в другой?».

7. *Игра «Листопад»*. Чтобы поиграть в эту игру, вместе с ребенком изобразите березку: встаньте прямо, руки поднимите вверх – это веточки березки; ладони – листики. Подул ветерок, деревце стало качаться из стороны в сторону, веточки тоже закачались, листочки зашевелились, закружились в воздухе: вверх, вниз, вправо, влево, опустились на землю.

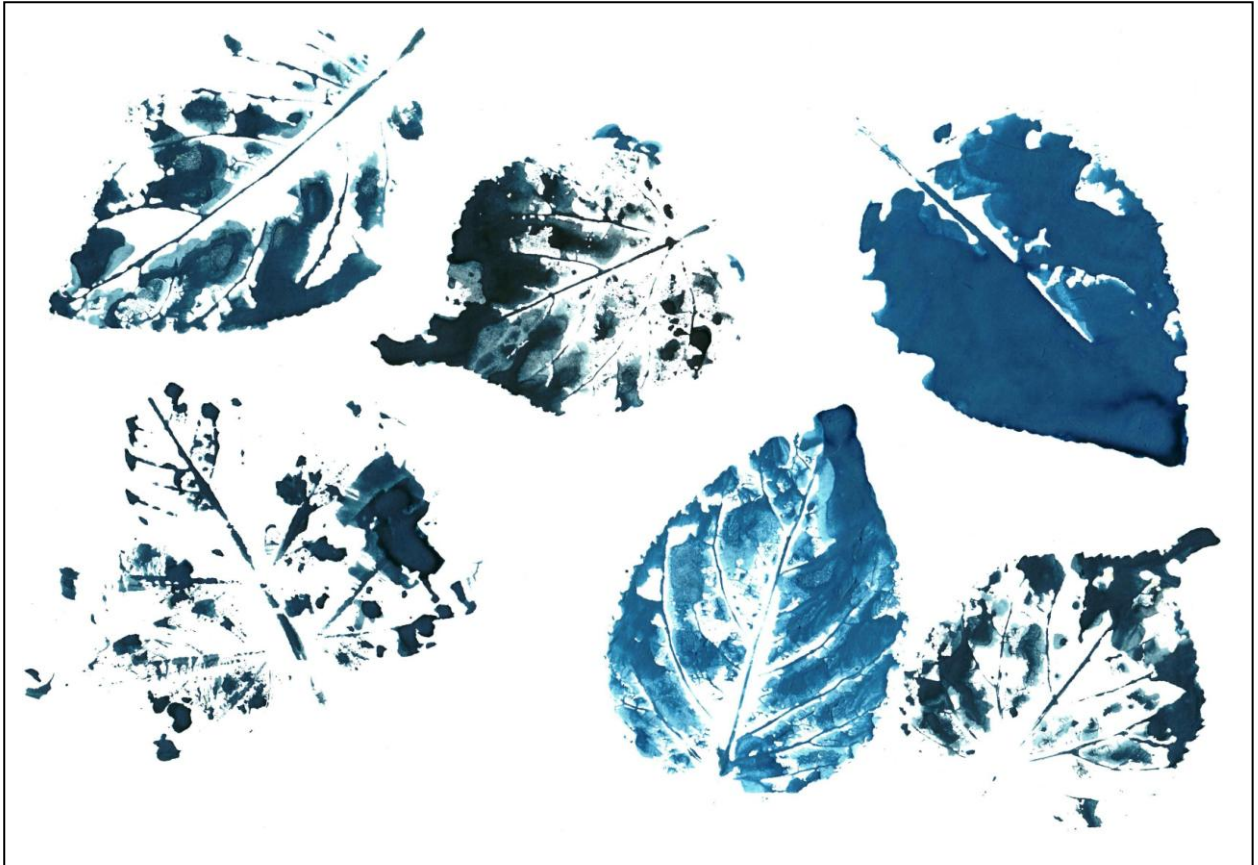

A 1 - 3

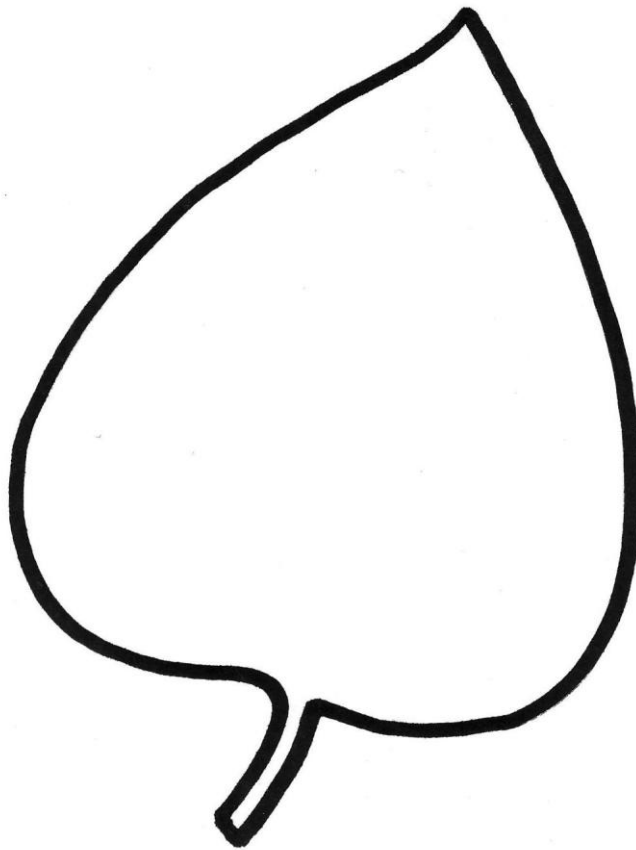

A 1 - 5

Занятие 2 – А Кто в лесу живет

1. Расскажите ребенку о животных, которые живут в лесу. Помогите научиться узнавать и называть лису, зайца, медведя и др.

Рассматривая иллюстрации с изображением животных, обращайтесь внимание ребенка на отличительные особенности внешнего вида диких животных (у лисы длинный хвост, у зайца длинные уши, короткий хвостик и т.п.).

2. *Игра «Изобрази животное».* Помогите ребенку научиться изображать движения диких животных, выразительно передавать их повадки. Движениями рук можно показывать величину животных, сопровождая движения словами: медведь большой (низким голосом), зайчик маленький (высоким голосом).

3. *Игра «Лесные гости».* Предложите ребенку выбрать из имеющихся игрушек тех животных, которые живут в лесу. Попросите погладить их по голове, спинке, найти и показать лапки, хвостик и т.д.

Поиграйте с ребенком в *игру «Лесные гости».* К нам в гости пришли животные из леса. Нужно их разместить в комнате, например: медведя – на диван, лисичку – в кресло, зайчика – на стул. Можно предложить другие варианты.

4. *«Учим стихи».* Помогите ребенку выучить стихотворение «Осень в лесу» наизусть. Научите выразительно его рассказывать.

Осень в лесу

В лес осенний мы пойдем -
Что увидим, что найдем?
 Погляди, что под кустом -
 Кто-то тут построил дом.
Ёжик ползает в траве –
Он готовится к зиме.
 Белка прыгает всегда
 То туда, а то сюда.
Рвёт орешки, не грызёт,
А скорей в дупло несёт.
 Два зайчонка повстречались,

Нарезвились, наигрались,
Поскакали – не догнать,
Скоро шубки им менять.
 Глазки кверху подними,
 В небе кружат журавли.
Взмах крыла и тишина...
Осень мимо нас прошла.

/М.В. Пеньковская/

5. *Игра «Рассмотри картинку».* Предложите ребенку рассмотреть картинки. Спросите, кто на них нарисован? Предложите показать всех медведей, лис, зайцев; показать всех зверей, которые сидят, идут, лежат, прыгают.

6. *Игра «Что лишнее?».* Попросите ребенка рассмотреть и назвать все картинки. Помогите найти лишнюю. Объясните, почему она лишняя (лиса, заяц, медведь – животные, а елка – дерево).

7. *«Обведи по трафарету».* Предложите ребенку обвести по внутреннему трафарету круги – мячики для медведя.

Для этого нарисуйте на картоне круг, вырежете и удалите закрашенную часть. Полученный трафарет плотно прижмите к бумаге (лучше скрепить трафарет и бумагу с помощью канцелярских скрепок) и помогите ребенку обвести круг, прижимая фломастер к краю трафарета (фломастер «здоровается» с кругом).

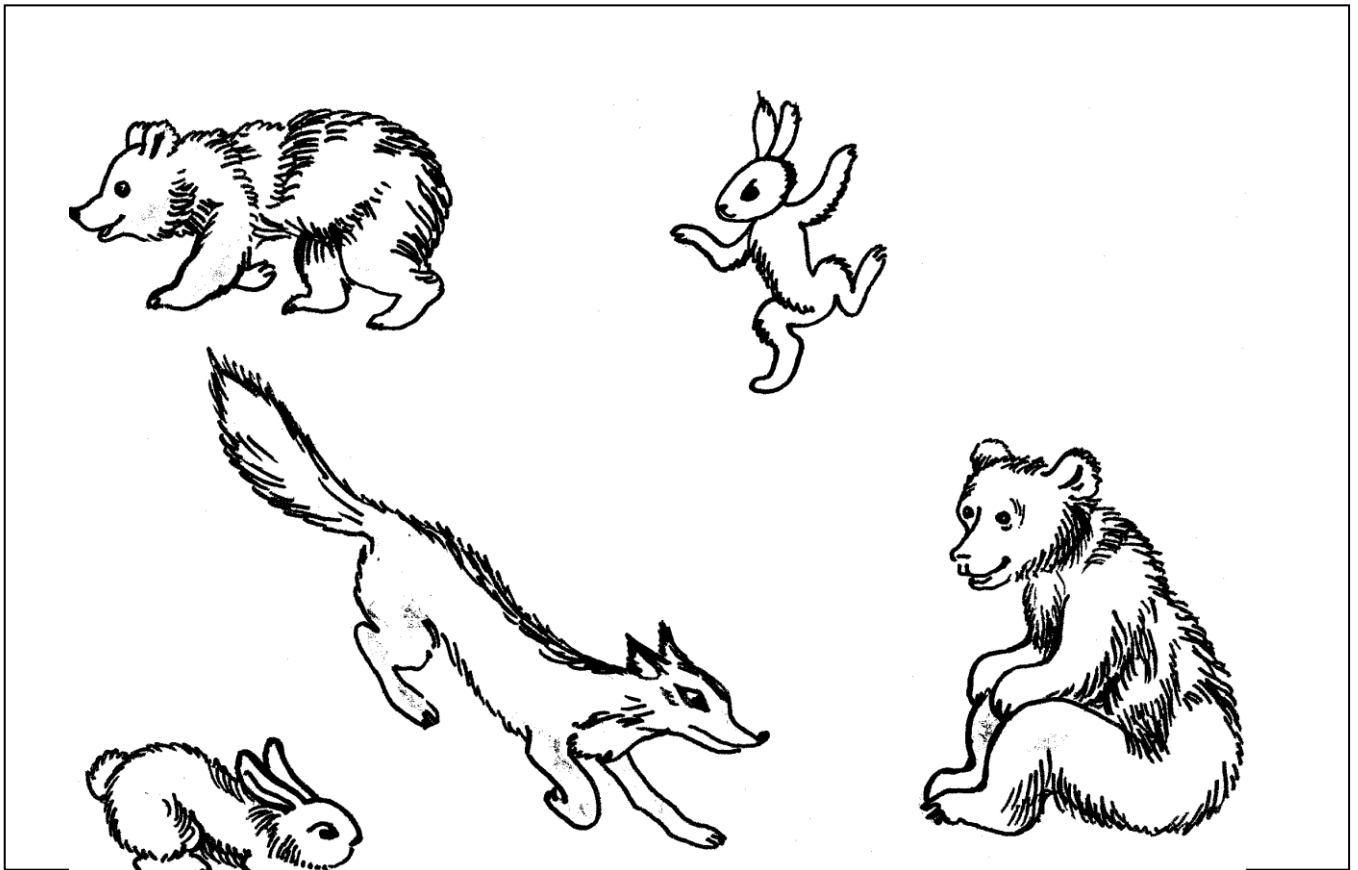

A 2-6

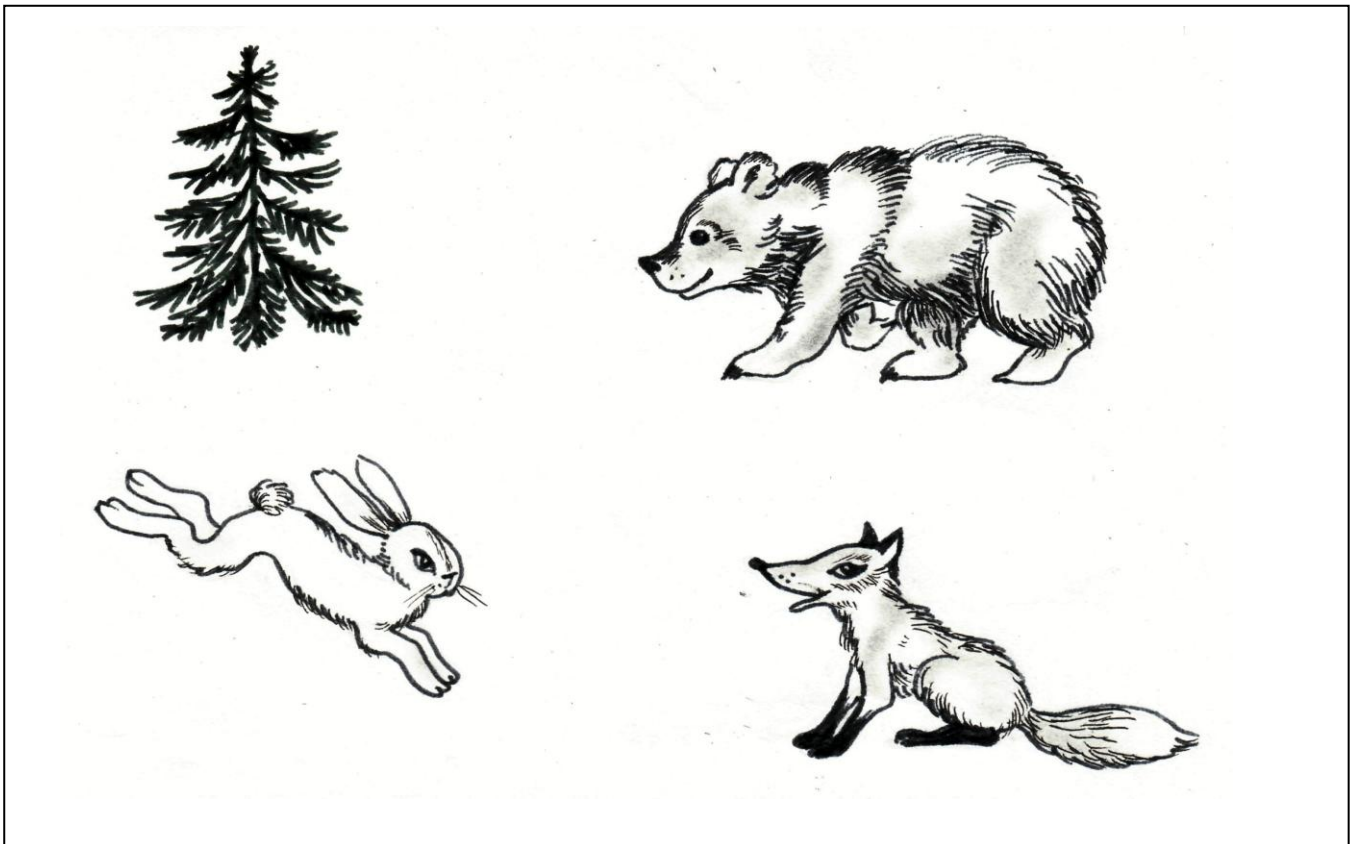

A 2-6

Занятие 3– А Овощи - фрукты

1. Знакомьте детей с различными овощами и фруктами: морковь, огурец, помидор, яблоко, груша. Предлагайте различать их по вкусу, цвету, величине, форме.
Расскажите, что овощи растут на грядке, а фрукты – на фруктовых деревьях.
2. Упражняйте ребенка в соотнесении натурального объекта с цветным, силуэтным, контурным изображениями.
Игра «Разные фрукты и овощи». Предложите ребенку погладить фрукты, овощи: найти гладкие, шершавые, маленькие, большие.
3. *Лепка «Яблоки».* Помогите ребенку вылепить из пластилина разные яблоки. Для этого необходимо выбрать пластилин желтого, красного, зеленого цветов; отделить от целого куса комочки; скатать из комочков шарики между ладонями кругообразными движениями с легким нажимом. Дополните готовые яблоки коротенькими веточками – палочками.
4. *«Учим стихи».* Выучите с ребенком стихотворение «Рисунок». Предложите рассказать его выразительно, сопровождая чтение движениями руками.

Рисунок

Я рисую: яблоко круглое	<i>(нарисовать руками в воздухе круг)</i>
С веточкой, с листочком	<i>(правой рукой нарисовать веточку, а левой ладонью обозначить листочек в воздухе) («закрасить» воображаемое яблоко, повторяя его форму)</i>
Красное, блестящее	
Очень сладкое, сочное, хрустящее ...	<i>(удивиться – приподнять плечи, руки развести в стороны)</i>
Ах, как жалко, что не настоящее! ...	

/М. Лукашина/

5. *Игра «Узнай форму овощей и фруктов».* Предложите ребенку рассмотреть картинки. Попросите найти круг и поставить около него точку красным фломастером; предложите найти на рисунке овощи и фрукты, похожие на круг, показать, назвать их и поставить рядом с ними красные точки.
Затем аналогично предложите найти картинки, похожие на треугольник – отметить их желтым цветом, а затем найти картинки, похожие на овал – отметить их зеленым цветом.
6. *Игра «Посмотри и запомни».* Попросите ребенка посмотреть на картинку слева (правая картинка в это время закрыта листом бумаги), назвать все, что на ней изображено. Затем закройте эту картинку листом бумаги, а правую откройте. Предложите ребенку найти на ней и показать только те предметы, которые были нарисованы на картинке слева.
7. *«Нарисуй по трафарету».* Помогите ребенку нарисовать огурцы и помидоры. Для этого воспользуйтесь внутренними трафаретами круга, овала (стандартными пластиковыми или специально изготовленными из картона). Круги нужно обводить фломастером красного цвета, овалы – зеленого. Посоветуйте малышу дорисовать овощам зеленые веточки.

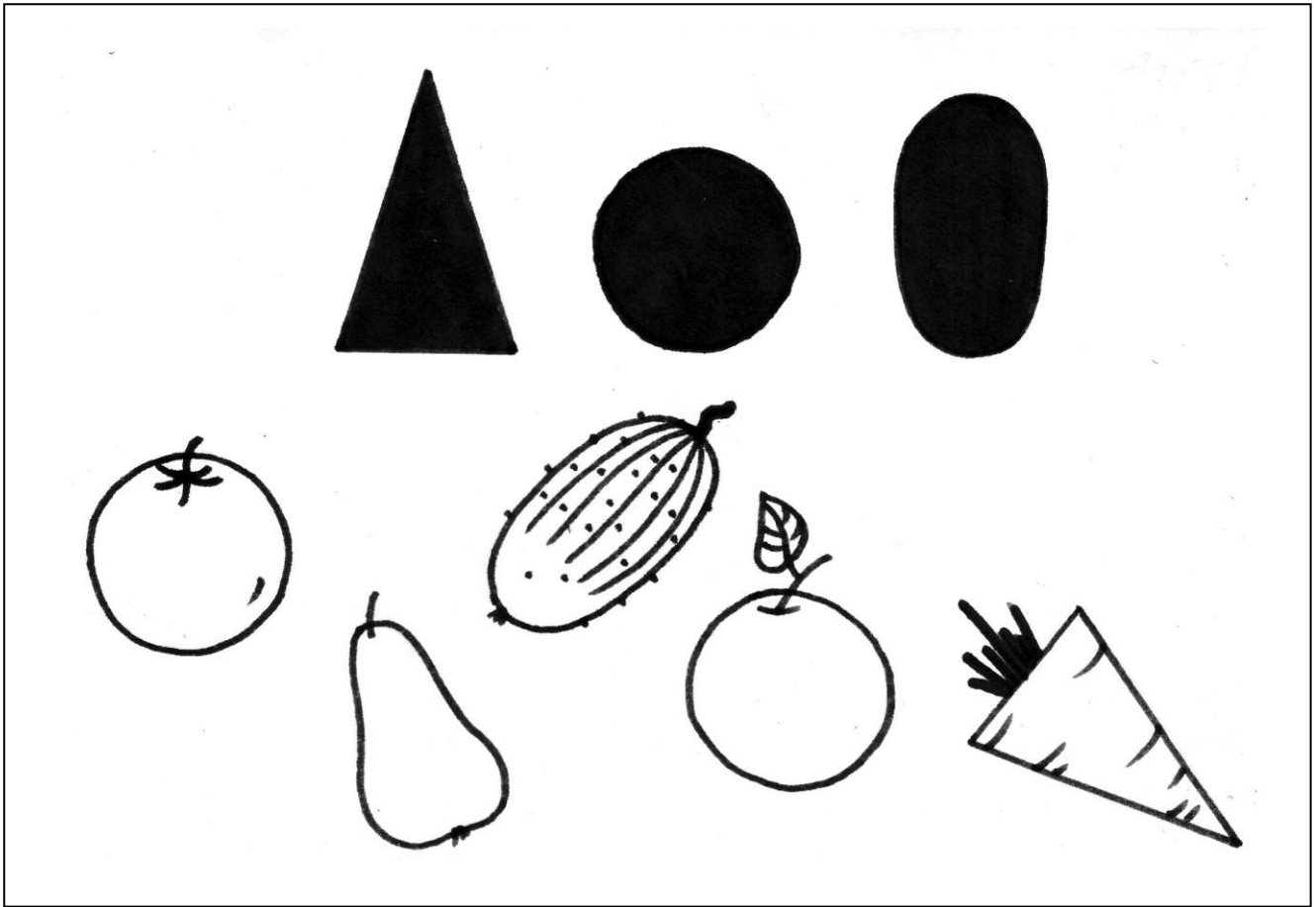

A3-5

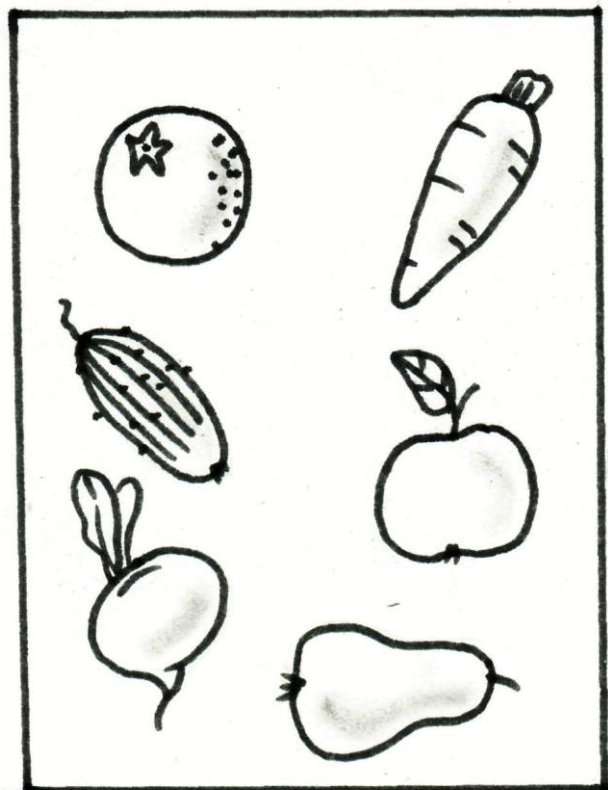
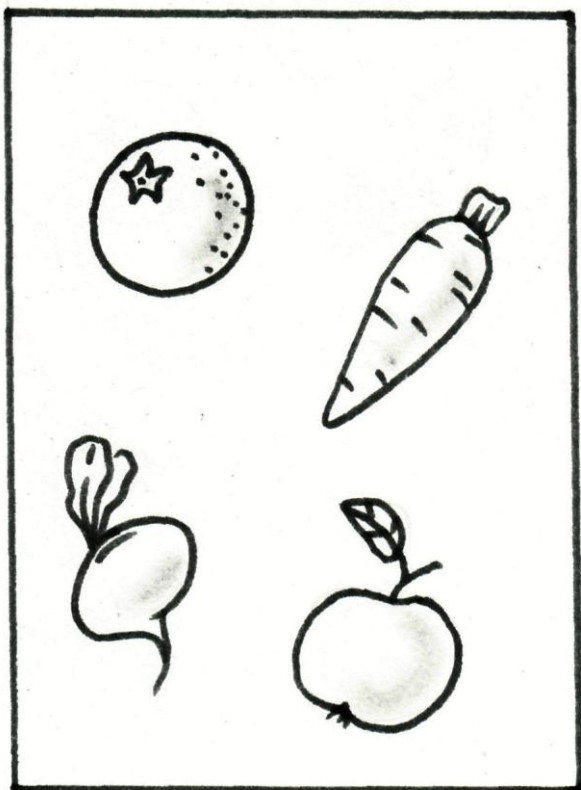

A3-6

Занятие 4– А Цветы осенью

1. Во время прогулок обращайтесь внимание ребенка на осенние цветы. Помогите найти у цветка стебель, листья, цветок (соцветие).

2. Предложите потрогать листья, соцветия, стебель. Помогите научиться различать и называть качества, воспринимаемые осязанием (гладкий - шершавый, мягкий - жёсткий, холодный - тёплый); обонянием (душистый, ароматный).

Поиграйте с ребенком в игры «Раз, два, три – желтые (красные, белые) цветы найди», «Найди самый большой (маленький) цветок».

3. *Аппликация «Красивый платочек».* Чтобы получилась красивая аппликация, разделите работу: родители вырезают цветы из цветной бумаги или ткани, а ребенок наклеивает готовые формы на цветной картон треугольной или квадратной формы.

Важно, чтобы ребенок научился сначала раскладывать формы – находить им место: в центре платочка, в уголках, а затем поочередно наклеивать.

4. «Учим стихи». Помогите ребёнку запомнить и выразительно рассказать стихотворение «Наша клумба»

Наша клумба

Вот и осень наступила,
Землю золотом покрыла.
В паутинках – паучки,
В листья прячутся жучки.
Птицы песенки поют,
Собираются на юг.
Наша клумба вся цветёт,
Много там цветов растёт.
Астры – чудные цветы,

Небывалой красоты.
Бархатцы и георгины
Словно только что с картины,
Полубойся ими ты...!
Правда, чудные цветы?
Гладкий листик, стебелёк,
Яркий и большой цветок,
Пчёлки до сих пор кружат,

Чувствуя их аромат.
Дольше, солнышко, сияй,
Нашу клумбу согревай,
Пусть у осени наряд
Будет сказочно богат!

/М. Пеньковская/

5. *Игра «Наша клумба».* Рассмотрите вместе с ребенком картинку. Предложите ему найти и показать большие цветы, маленькие.



6. *Игра «Что перепутал художник?».* Предложите ребенку рассмотреть картинку и найти несоответствия.

7. *Упражнение «Лучики».* Предложите ребенку дорисовать солнышку лучики.

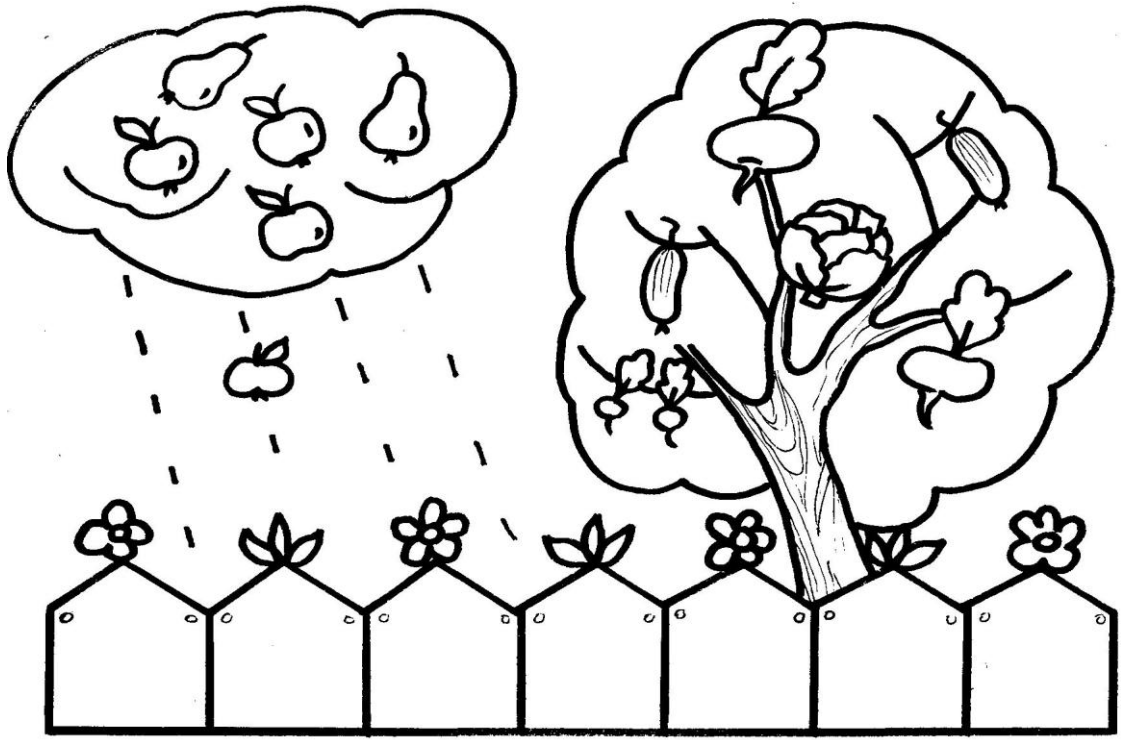

A 4-6

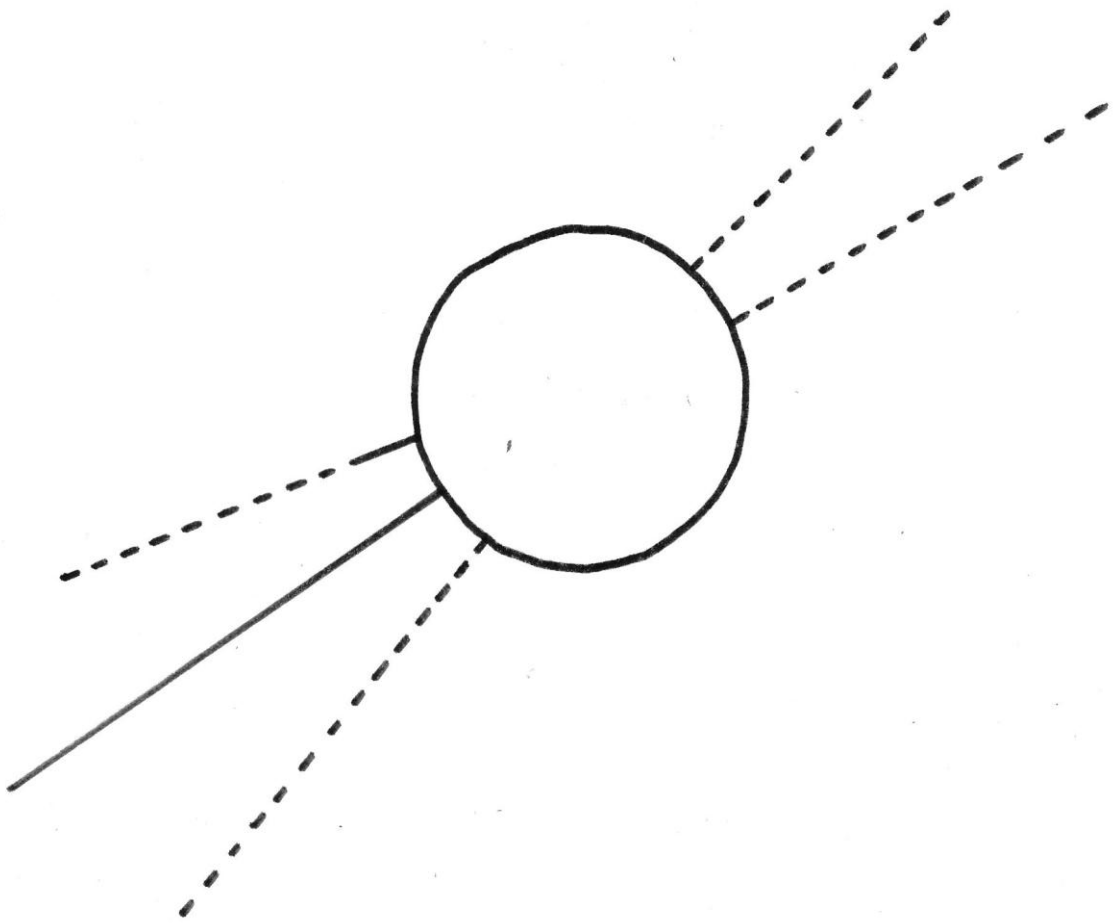

A 4-7

Занятие 5– А Объемные формы

1. Во время игр с ребенком обращайтесь к его вниманию на разные формы. Попросите найти среди игрушек шарик, кубик, кирпичик.

2. *Игры с шариком, кирпичиком, кубиком.* Поиграйте с ребенком этими предметами: покатайте шарик, постройте башенку из кубиков, предложите поставить кирпичик так же, как его поставите вы (на разные грани). Предложите прокатить фигуры по наклонной плоскости. Спросите, что хорошо катится, а что не катится, почему? Можно ли из шариков построить башенку? Почему?

Спросите, у каких предметов есть уголки, а у каких – нет. Попросите найти и показать все уголки у кирпичика, кубика.

3. *Упражнение «Разные постройки».* Помогите ребенку построить из деталей строительного набора заборчик (из кирпичиков, расположенных вертикально), стол (кирпичик на кубике), диван (два кирпичика), башню (из нескольких кубиков).

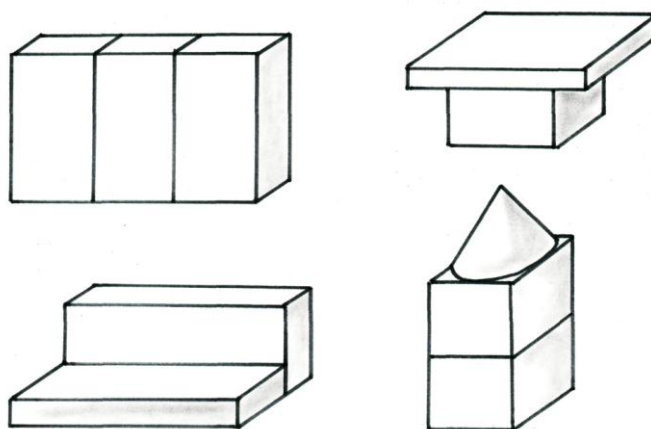

4. *Рассказ «Что я построил».* Предложите малышу рассказать, что он построил, из каких деталей. Помогите ему описать последовательность создания конструкций (например: Я поставил кубик. На него положил кирпичик. Получился стол.).

5. *Игра «Найди домик».* Предложите ребенку найти домик (тень) для кубика, кирпичика, шарика. Для этого попросите малыша сначала найти и показать кубик, а потом его домик (квадрат); кирпичик и его домик (прямоугольник); шарик и его домик (круг).

6. *Упражнение «Рассмотри рисунок».* Предложите ребенку рассмотреть рисунок. В комнате расположены разные предметы (объемные формы). Спросите ребенка, что лежит на столе? Под столом? Около шкафа?

7. *Упражнение «Нарисуй по трафарету».* Предложите ребенку нарисовать домики для кубиков. Для этого воспользуйтесь внутренними трафаретами квадрата (стандартными пластиковыми или специально изготовленными из картона).

Квадраты нужно обводить фломастером следующим образом: поставить фломастер в левый верхний угол, обвести верхнюю сторону квадрата. Когда ребенок доведет до правого угла, необходимо остановиться («Стоп»), затем провести линию вниз, остановиться в углу, обвести нижнюю сторону квадрата, остановиться в углу, провести линию вверх. Важно каждый раз останавливаться в углах, вести фломастер, плотно прислоняя к трафарету (фломастер «здоровается» с квадратиком).

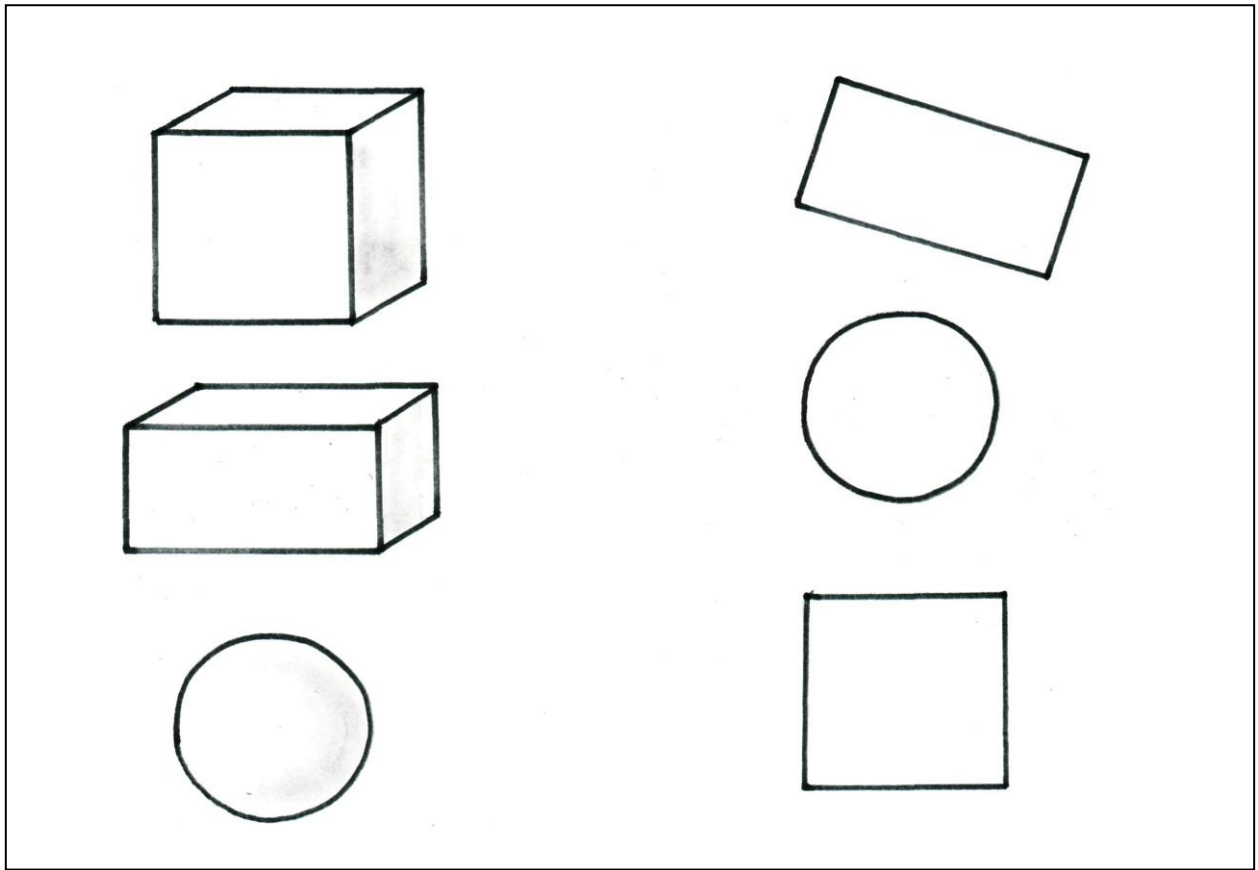

A 5-5

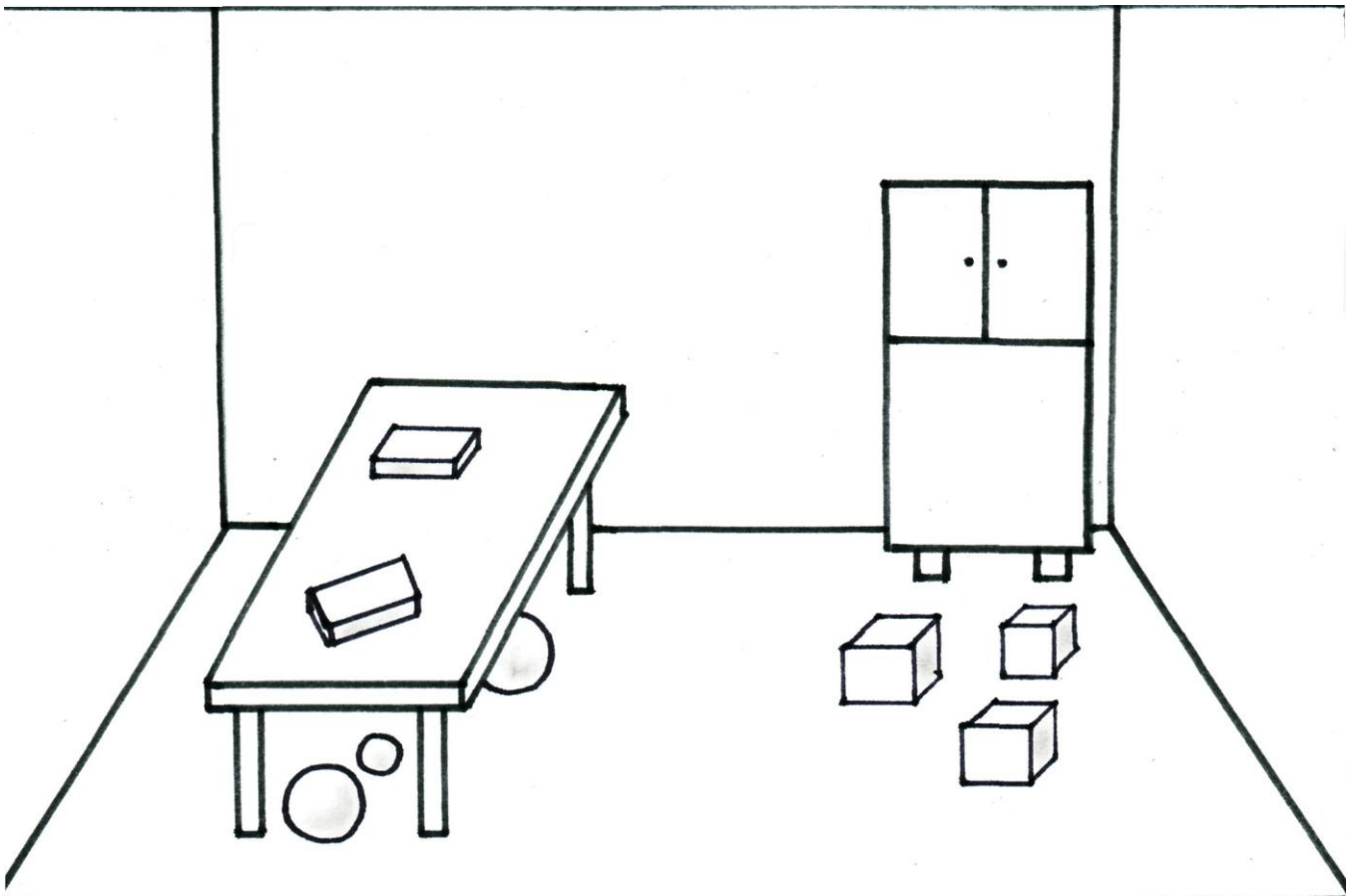

A 5-6

Занятие 6-А
Вот какой я – посмотри

1. Упражняйте ребенка в различении и правильном назывании частей своего тела, учите находить, показывать и называть голову, руки, ноги, грудь, спину и т.п. на кукле, на других детях, на взрослых. Обращайте внимание ребенка на то, что голова находится вверху, а ноги внизу; грудка впереди, а спинка сзади; одна рука – правая, а другая – левая.

2. Упражнение «Что я умею». Способствуйте получению ребенком опыта познания возможностей своего тела (стоять прямо, двигаться уверенно, дышать ровно, слушать внимательно и т. д.) и знаний о функциональном назначении частей тела (глаза помогают видеть предметы, их цвет, величину; руками мы можем держать предметы, передвигать их, определить, твердый предмет или мягкий, гладкий или шершавый; можно узнать предмет, понюхав его, и т.д.).

3. Поиграйте с малышом в игры: «Узнай на ощупь», «Узнай на вкус», «Узнай по запаху». Предложите найти дома (в группе) все гладкие предметы, шершавые, колючие и т.п.; вспомнить и рассказать, что бывает сладким, горьким, кислым и т.п.
Учите подниматься и спускаться по лестнице, держась за перила.

4. «Выучим стихи». Помогите выучить с ребенком стихотворение «Солнечный зайчик» наизусть. Когда текст стихотворения выучен, можно поиграть с малышом – сопровождать чтение стихотворения выразительными движениями. (см. приложение).

5. Упражнение «Раскрась картинку». Предложите ребенку рассмотреть картинку. Попросите найти и показать мальчиков, девочек; детей, которые сидят, стоят, идут; детей, которые подняли руки вверх, наклонились и т.п. Если у ребенка есть желание, можно раскрасить на картинке то, что ему понравилось (1-2 объекта). Вместе с ребенком обведите эти объекты фломастером по контуру, а затем предложите самостоятельно закрасить цветными карандашами.

6. Игра «Найди отличия». Предложите ребенку рассмотреть картинки и рассказать, чем они отличаются.

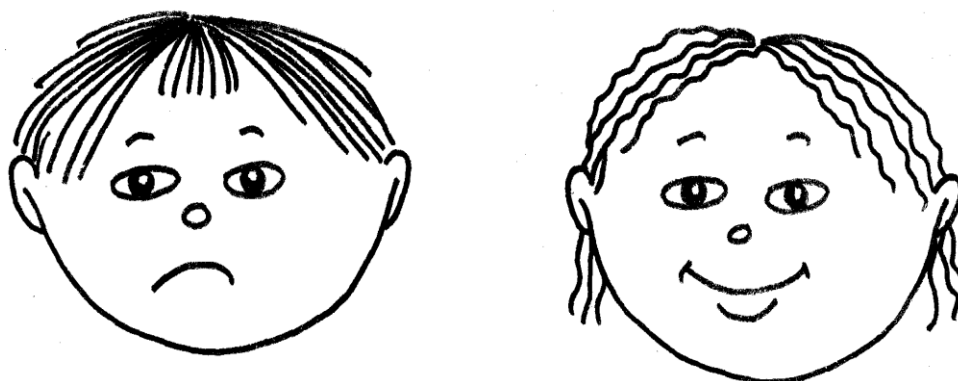

7. Упражнение «Лучики». Рассмотрите с ребенком картинку. Мама, папа и их дети Маша и Петя отправились на прогулку. Предложите ребенку помочь дойти маме, папе, Маше и Пете до парка: провести прямые горизонтальные дорожки-лучики от точек, расположенных возле них, до парка (длина лучиков – произвольная).

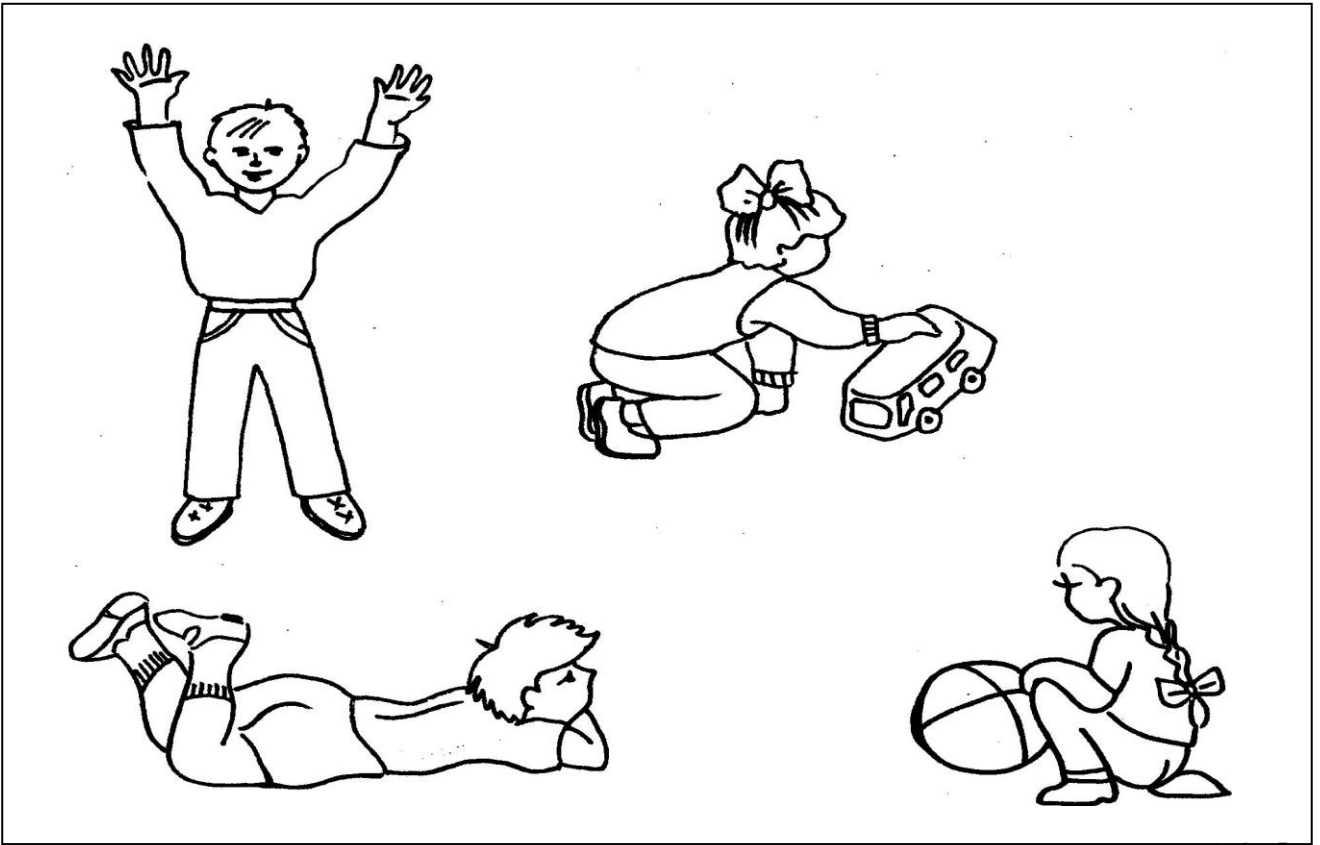

A 6-5

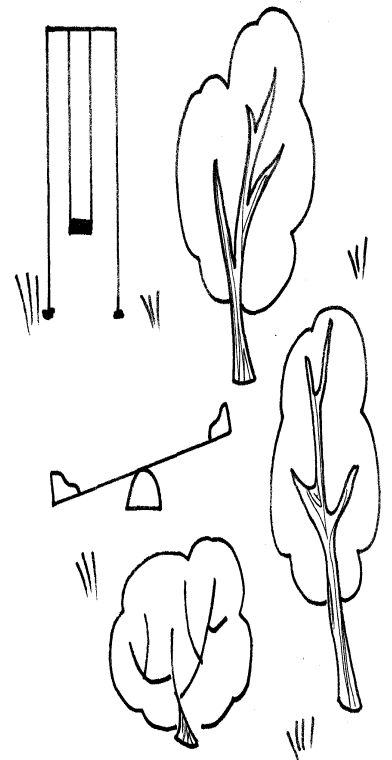
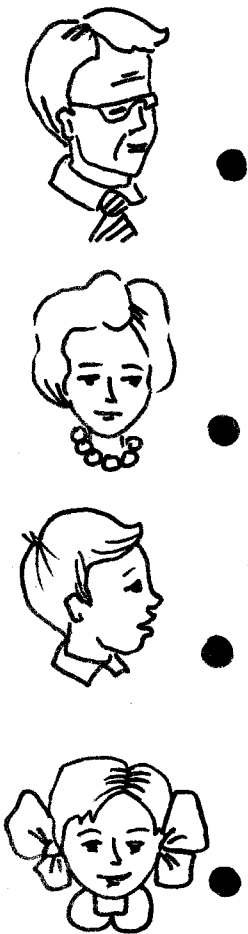

A 6-7

Занятие 7– А Разные дома

1. Гуляя с ребенком, обращайтесь к нему на разнообразные здания: жилые дома, магазины, аптеку, детский сад и т.п.

2. Упражнение «Разные дома». Помогите находить и называть части зданий: стены, крыша, окна, двери, балкон и др.; словесно обозначать их пространственное расположение: сверху, внизу, посередине.

Предложите найти и показать большие дома, маленькие.
Учите безопасному поведению возле окон, дверей, на лестнице.

3. Игра «Строим дом». Обогащайте знания детей о частях дома в различных видах деятельности (строительные игры, аппликация, рисование, рассматривание иллюстраций).

Предложите ребенку построить разные дома из кубиков, выложить из геометрических фигур (в соответствии с образцом или другие).

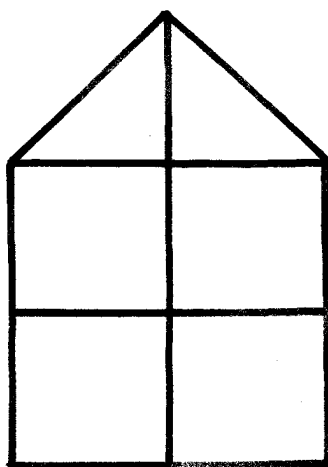
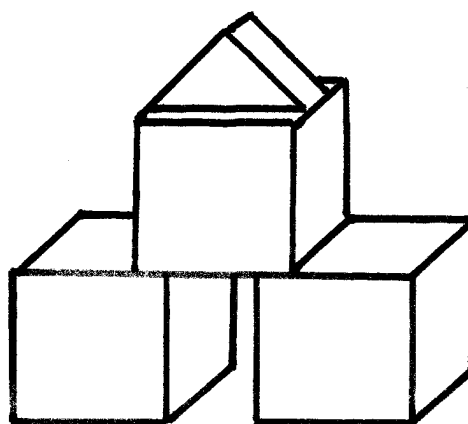
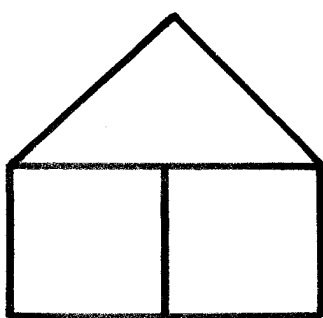

4. «Учим стихи».

Целый день тук да тук,
Раздаётся звонкий стук.
Строим дом, дом большой,
И с крылечком и с трубой.
Разукрасим мы дом
Наверху флажок пришьём,

Строим дом

Вместе жить веселей –
В гости ждать к себе друзей.

/С. Вышеславцева/

Принесём мы цветов –
Новый дом, встречай жильцов!
Будут жить в доме том
Зайка с Мишкой и Слоном.

5. *Аппликация «Дом для куклы».* Предложите ребенку рассмотреть, узнать контурное изображение дома и его частей. Спросите: «Что нарисовано на картинке?».

Вырежете из цветной бумаги детали дома по предложенным образцам и попросите ребенка «построить» дом – выложить его на альбомном листе из готовых деталей. При этом малыш должен проговаривать, что он делает (сначала положим дом, потом крышу – она наверху, и т.д.). Если ребенок затрудняется, можно предложить сначала накладывать детали дома на образец (контурное изображение дома), а затем на чистом альбомном листе.

Дом готов – можно наклеить его в альбоме.

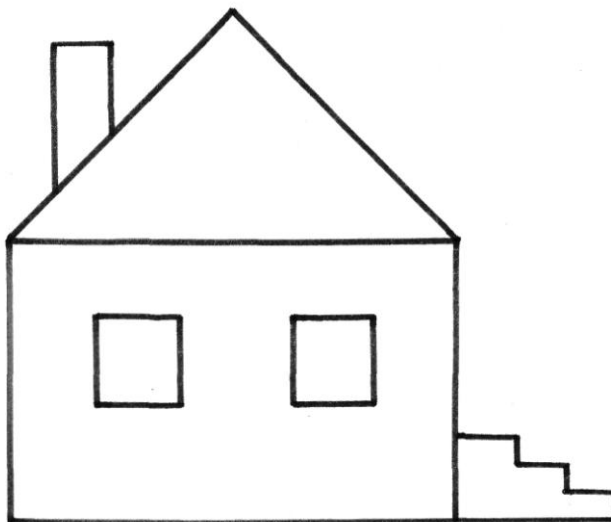

6. *Игра «Что изменилось?».* Попросите ребенка рассмотреть картинку слева, назвать все предметы, изображенные на ней (в это время картинка справа – закрыта листом бумаги). Закройте листом бумаги картинку слева, а правую – откройте. Спросите ребенка: «Что изменилось на картинке: чего не стало, что появилось?».

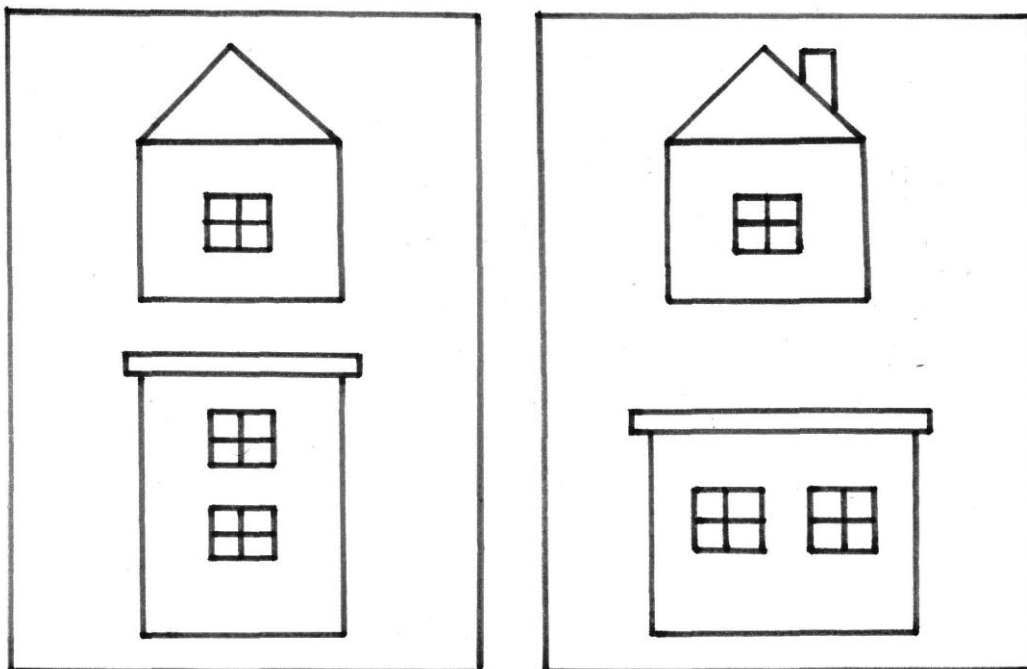

7. *Упражнение «Лучики».* Предложите ребенку нарисовать прямые дорожки-лучики от домов: от тех, которые расположены на картинке слева – в правую сторону; от тех, которые сверху – провести дорожки вниз. Длина дорожек-лучиков не ограничена.

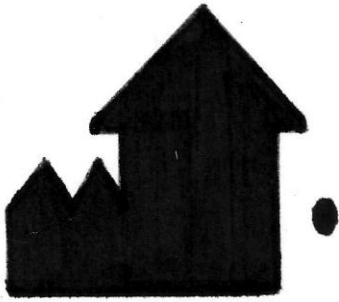
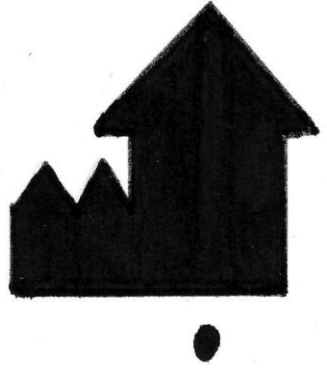
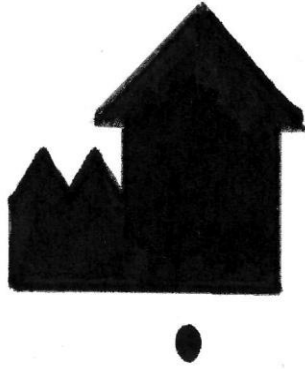
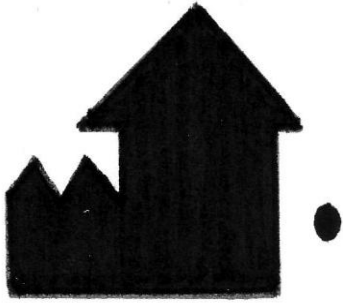

Занятие 8– А
Я: моя семья

1. Ваш малыш уже подросток. Он может называть свое имя и фамилию, а также имя и фамилию тех людей, с которыми ребёнок живёт вместе. Помогите ему в этом.
Обращайте внимание ребенка на труд и занятия всех членов семьи дома.
2. Спросите ребенка, как можно отличить мальчика и девочку, мужчину и женщину? Помогите малышу выделять их внешние признаки (прическа, одежда, обувь).
3. Поиграйте с ребенком в *игру «Отгадай, кто что делает»*. Научите своего малыша узнавать и показывать движения, характерные для определенных видов деятельности взрослых: бабушка – наматывает клубки ниток; дедушка – забивает молотком гвозди; мама – солит суп, перемешивает салат, режет хлеб, крошит овощи; папа – накачивает колеса, управляет машиной и др.
4. *Игра «Назови имя»*. Предложите ребенку назвать как можно больше имен мальчиков, девочек.
5. *Игра «Прятки»*. Предложите ребенку рассмотреть картинку, узнать и назвать всех, кто идет за забором.
6. *Игра «Найди отличия»*. Предложите ребенку найти в картинках 2 отличия.



7. *Упражнение «Дорожки»*. Предложите ребенку помочь папе, маме, сыну Алеше и дочери Насте найти свои вещи – провести прямые горизонтальные дорожки от точек, расположенных возле членов семьи, до точек, расположенных рядом с предметами. Сначала дорожку от точки до точки ребенок проводит пальцем, а затем – фломастером.

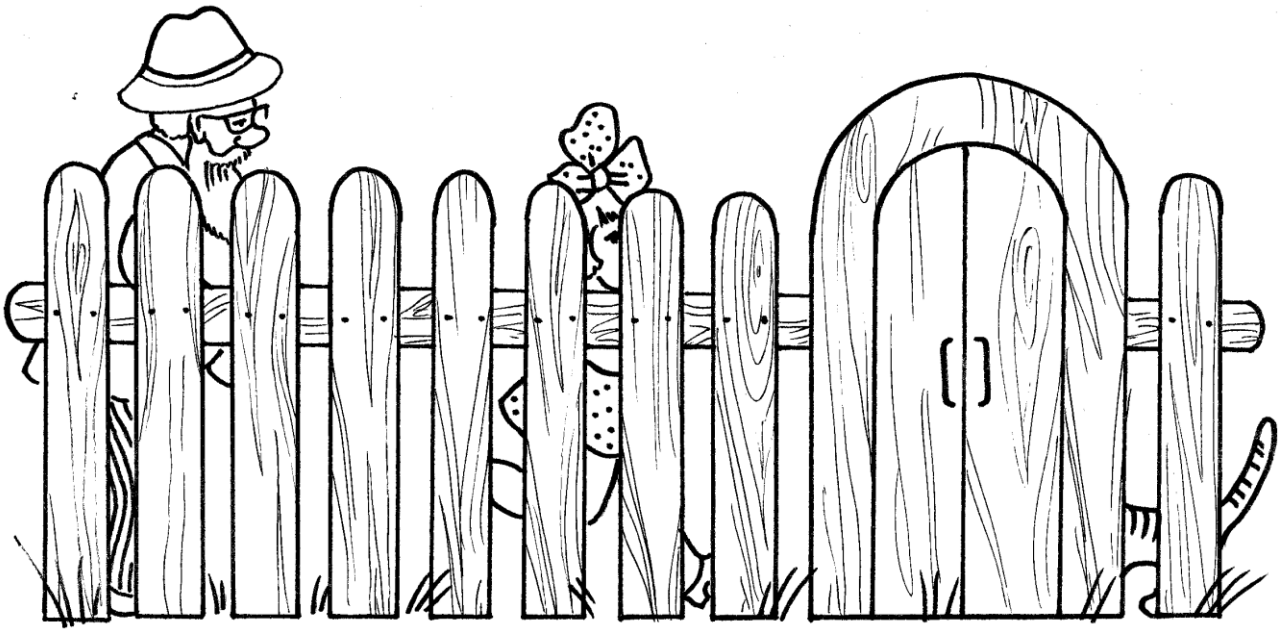

A8-5

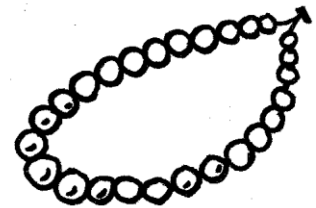
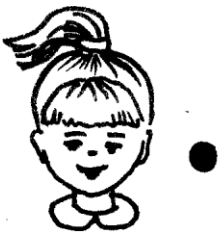
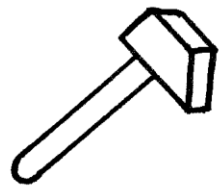
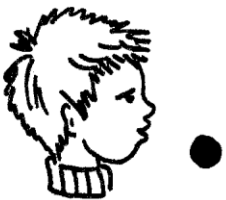
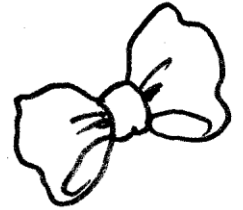

A8-7

Занятие 9– А Здравствуй, зимушка-зима!

1. Наступила зима. Сколько радости принесет она вашему малышу! Гуляя с ребенком, обращайтесь к нему на изменения, происходящие в природе:

- стало холодно;
- вода замёрзла и превратилась в лёд;
- идет снег;
- деревья без листьев.

Спросите ребенка, почему зимой люди надевают тёплую одежду, обувь? В какие игры на улице играют дети (катаются на санках, лыжах, коньках, лепят снеговиков)?

2. *Игра «Разные деревья».* Помогите ребенку узнавать знакомые деревья без листьев; среди трёх деревьев (две берёзы и одна яблоня) находить два одинаковых.

Ель – самое любимое дерево малышей. Они очень радуются, когда видят ее на фоне белого снега. Предложите ребенку найти, потрогать ствол (кору), ветки ели, ее иголки – хвоинки. При этом поощряйте желание малыша употреблять в речи слова: колючие, шершавый, высокая.

3. *Макет «Зимний лес».* Изготовьте вместе с ребенком макет «Зимний лес». Для этого вам понадобятся: плоский кусок пенопласта (подставка), любые сухие веточки (лиственные деревья), вырезанные из зеленого картона елочки на палочках-штырьках (см. образец), небольшой кусок ваты или синтепона (снег).

Предложите ребенку расположить деревья на подставке: близко, далеко, рядом друг с другом, и т.п. Макет можно украсить снежными хлопьями. Попросите ребенка от куска ваты (синтепона) отщипывать двумя пальцами правой руки маленькие кусочки - хлопья снега, и украшать ими деревья, ели, подставку.

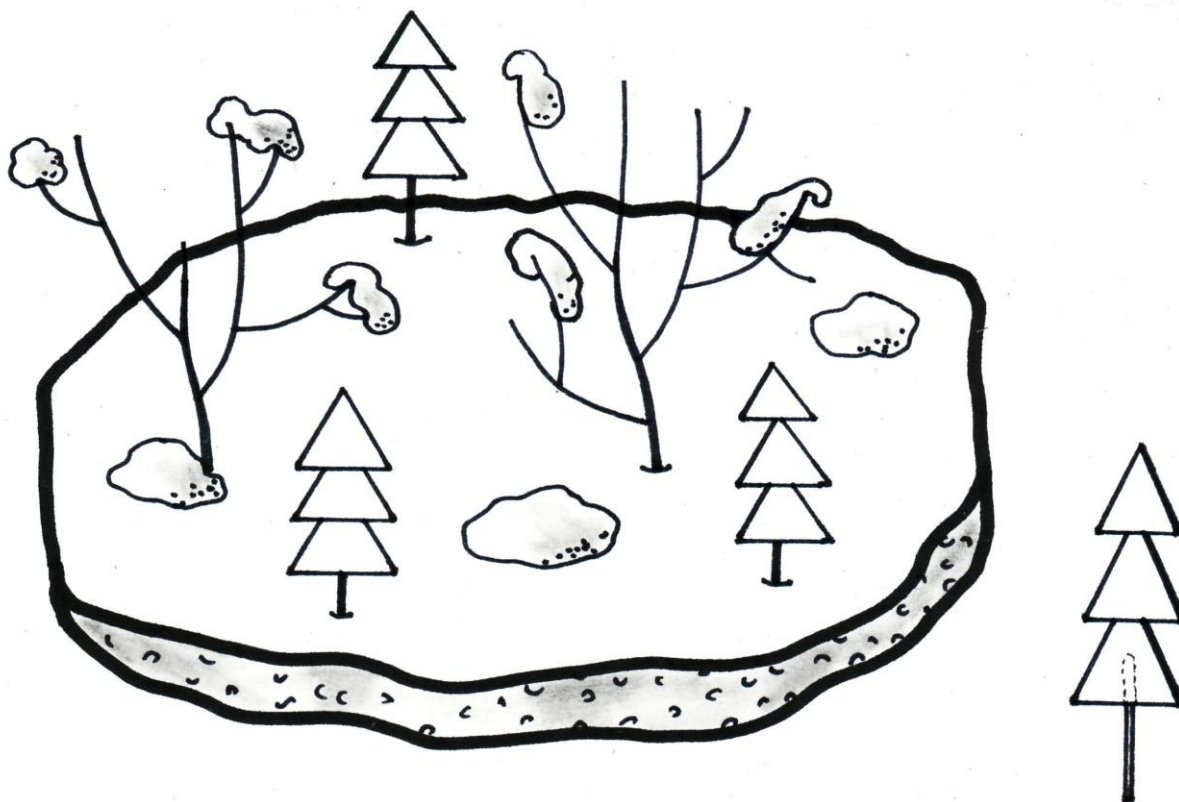

4. *«Учим стихи».* Помогите выучить с ребенком стихотворение «Зима» наизусть. Когда текст стихотворения выучен, можно поиграть с малышом – сопровождать чтение стихотворения выразительными движениями.

Зима

За окном метель и вьюга,
Вьюга – зимушки подруга,
На дороги и дома
Много снега намела.

Прослеживание взглядом: поочередного движения правой и левой руки от себя вперед в сторону – к себе,

Обе вниз (с наклоном туловища), вверх,
Вниз, покачать руками из стороны в сторону

Про деревья не забыла –
В шубки снегом нарядила.
Ты головку подними,
В небо синее взгляни.

погладить себя сверху вниз (голова, шея, плечи, бока, ноги)

направить взгляд вверх

Всюду кружатся снежинки,
Очень лёгкие пушинки,
Вверх и вниз они летят,
Лечь на землю не хотят.

проследивать взглядом за движением рук (вращать кистями рук перед собой, поднимать руки вверх и опускать вниз)

Ты одну из них поймай,
И немножко поиграй.
Если дунешь, улетает,
А погреешь, исчезает.

/М.В. Пеньковская/

Хватательные движения руками перед собой на уровне глаз
дальше и ближе

Дуть на подставленные к лицу ладони
Имитировать лепку пирожков

5. *Игра «Найди тень»*. Предложите ребенку рассмотреть картинки деревьев сверху, назвать их. Попросите найти тень для каждого дерева и соединить прямой линией дерево с его тенью.

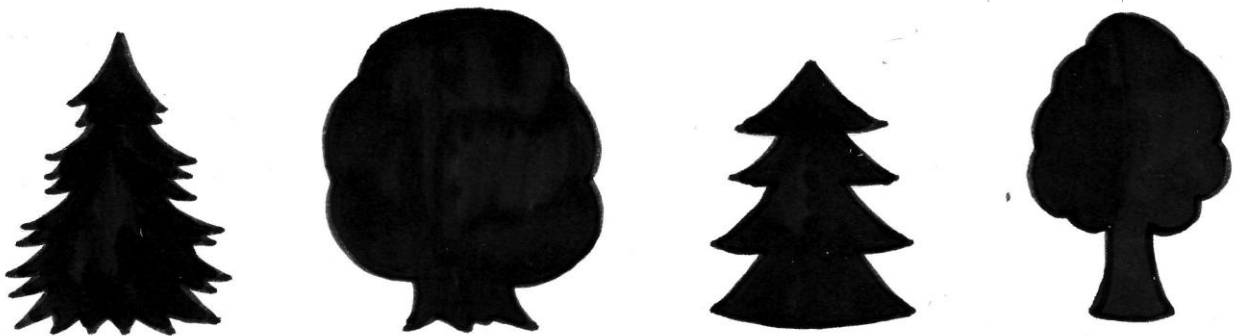

Упражнение выполняется поэтапно. Сначала ребенок указательным пальцем правой руки показывает дерево сверху, указательным пальцем левой руки – находит снизу его тень; проводит дорожку от дерева до его тени сначала пальцем правой руки, а затем фломастером.

6. *Упражнение «Узнай картинку»*. Предложите ребенку обвести по точкам те вещи, которые предназначены для зимней прогулки.



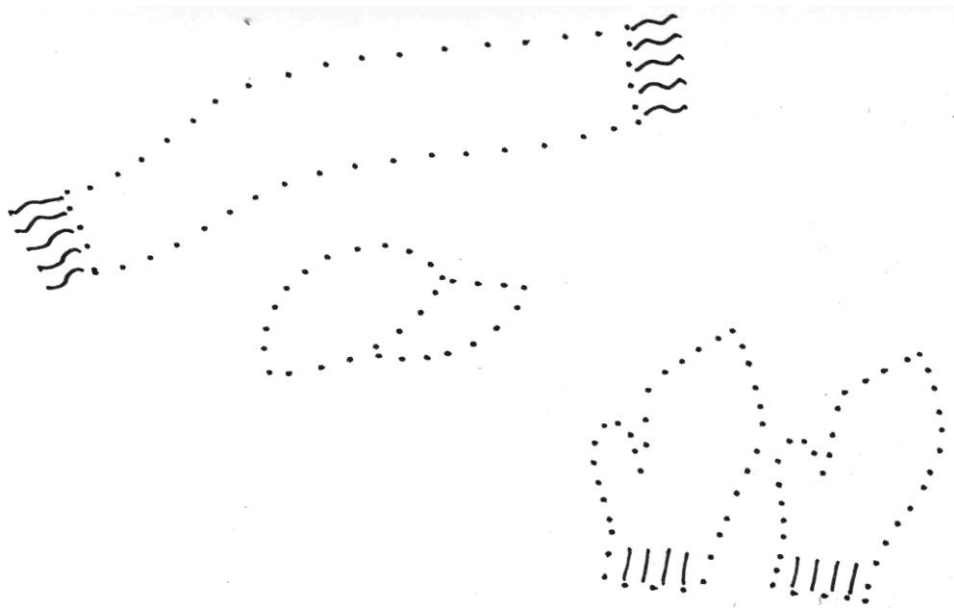

7. Упражнение «Нарисую снег». Попросите ребенка украсить снегом (мелом, жировым карандашом или др. белого цвета) картинку: нарисовать снежные хлопья в воздухе (точки положить снег (обвести), проложить снег (обвести мелом по контуру) на крышу дома, крону деревьев, скамейку, нарисовать снег на земле (прямая линия внизу картинки).



Занятие 10 – А Как мы гуляем зимой

1. Собираясь с ребенком зимой на прогулку, спросите его, какие игрушки можно взять с собой. Ребенок с удовольствием будет катать любимую игрушку в санках, расчищать лопаткой для снега дорожки. Понаблюдайте с малышом на прогулке за играми старших детей, знакомьте его с предметами, необходимыми для зимних игр-развлечений. Учите находить изображения игровых атрибутов в предметных и сюжетных картинках.

2. Приучайте ребенка ходить по дорожкам: на дорожках снег плотный, утопанный, нога в нем не проваливается. Учите безопасному поведению возле зимних деревьев, кустарников; около снежных построек (горок, снежных

городков и др.), на ледяных дорожках, во время метания снежных комочков.

3. Поиграйте с ребенком в *игру «Одень куклу (мишку) на прогулку»*. Собирая любимую игрушку на прогулку, ребенок быстрее научится выбирать необходимые для этого вещи, соблюдать последовательность одевания. Такие игры способствуют развитию скоординированных, согласованных движений рук.

4. *«Учим стихи»*. Помогите ребенку выучить слова любой из понравившихся песенок.

Зима

Вот зима – кругом бело,
Много снега намело.
Утром Ваня санки взял,
По дорожке побежал.
А в саду у нас гора,
Все катаются с утра.
Крикнул Ваня:
 «Берегись!»
Покатились санки вниз.

/Н. Френкель/

Санки

На дворе большой мороз
Отморозит кукла нос,
Тёплый шарфик нужен ей,
Чтоб укрыться потеплей.
Хорошо блестит снежок -
Мягкий, белый как пушок.
Ваня саночки везёт,
Таня рядышком идёт.
Колокольчики звенят,
Веселят они ребят.
Кукла в саночках сидит
И на солнышко глядит

/О. Высоцкая/

5. *Упражнение «Дорисуй картинку»*. Предложите ребёнку узнать и назвать, что нарисовано на картинке? Попросите дорисовать снеговика: обвести по точкам синим цветом сначала большой круг, потом средний, а затем – маленький. Помогите дорисовать красное ведро на голове, оранжевый нос - морковку, чёрные глазки.

6. *Аппликация «Снежные комочки»*. Вырежете для ребенка из белой бумаги 3-4 круга (снежные комья) разной величины. Предложите ребенку сначала разложить снежные комья на листе бумаги синего цвета от самого большого к самому маленькому (ребенок должен каждый раз выбирать самый большой круг из оставшихся). Затем попросите ребенка поочередно наклеить готовые формы.

7. *Упражнение «Дорожки»*. Попросите ребенка «провести» саночки по дорожкам. Для этого предложите ребенку провести пальцем по одной из дорожек (между двумя стимулирующими линиями), не выходя за ее пределы, затем провести по ней фломастером. После этого можно «провести» санки по другой дорожке.

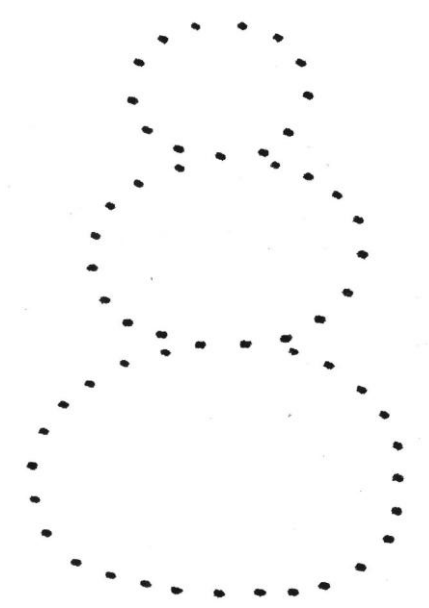

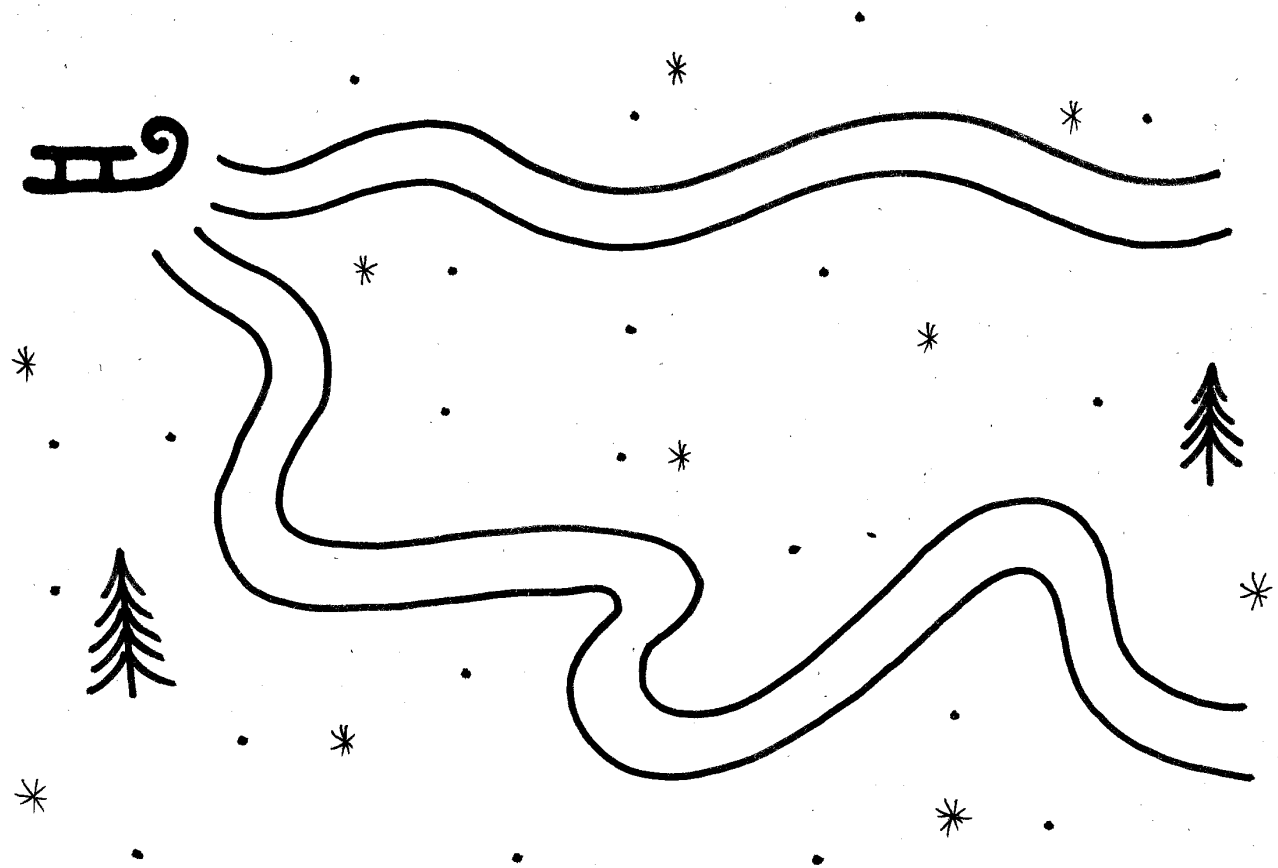

A 10 - 7

Занятие 11 – А Птицы зимой

1. Во время прогулок с ребенком обращайтесь к нему на птиц ближайшего окружения: воробьев, голубей, сорок. Учите узнавать и называть их.

При рассматривании птиц на картинках предлагайте ребенку показывать голову с клювом, туловище с крыльями, хвост и лапки. Расскажите, что тело птиц покрыто перьями. По возможности дайте ребенку обследовать перо, поиграть с ним.

2. *Упражнение «Накормим птиц».* Привлекайте ребенка к подкормке зимующих птиц. Объясните и покажите, чем (крошки, семечки) и как (раскрошить, рассыпать по кормушке) подкармливают птиц.

Игра «Покажи нужный цвет». Упражняйте в умении находить белый, чёрный, коричневый цвета в окраске зимующих птиц.

3. *Аппликация «Птичка».* Вырежете для ребенка из коричневой бумаги детали аппликации (см.образец): овал – туловище птицы, круг – голова, треугольник – хвост, два больших полукруга – крылья.

Предложите ребенку составить картинку из частей, а затем поочередно наклеить детали в альбоме. Помогите дорисовать клюв, лапки.

4. *«Учим стихи».* Помогите выучить с ребенком стихотворение наизусть.

Когда текст стихотворения выучен, можно поиграть с малышом – сопровождать чтение стихотворения выразительными движениями.

Воробей

Воробей по лужице
Прыгает и кружится.
Перышки взъерошил он,
Хвостик распушил,
Погода хорошая!
Чил-чив-чил!

/А.Барто/

5. *Упражнение «Закрась картинку».* Предложите ребенку рассмотреть картинку. Спросите, кто на ней изображен?

Помогите обвести воробья по контуру пальцем или указкой, проговаривая порядок обведения: обвожу головку, спинку, хвостик. Предложите закрасить картинку цветными карандашами.

6. *Игра «Четвертый - лишний».* Предложите ребенку рассмотреть картинки, назвать каждую. Спросите, какая картинка лишняя? Почему? Помогите подобрать для остальных картинок обобщающее слово (птицы).

7. *Упражнение «Лабиринт».* Попросите ребенка помочь сороке долететь до леса – провести фломастером по дорожке.

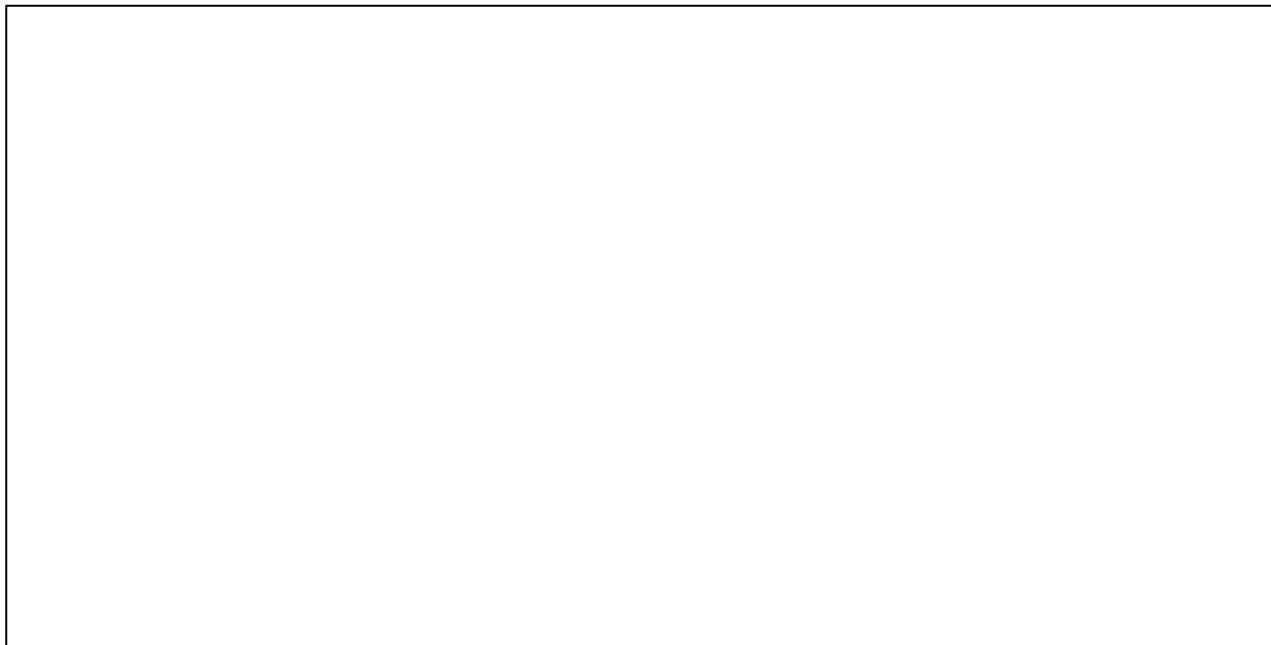

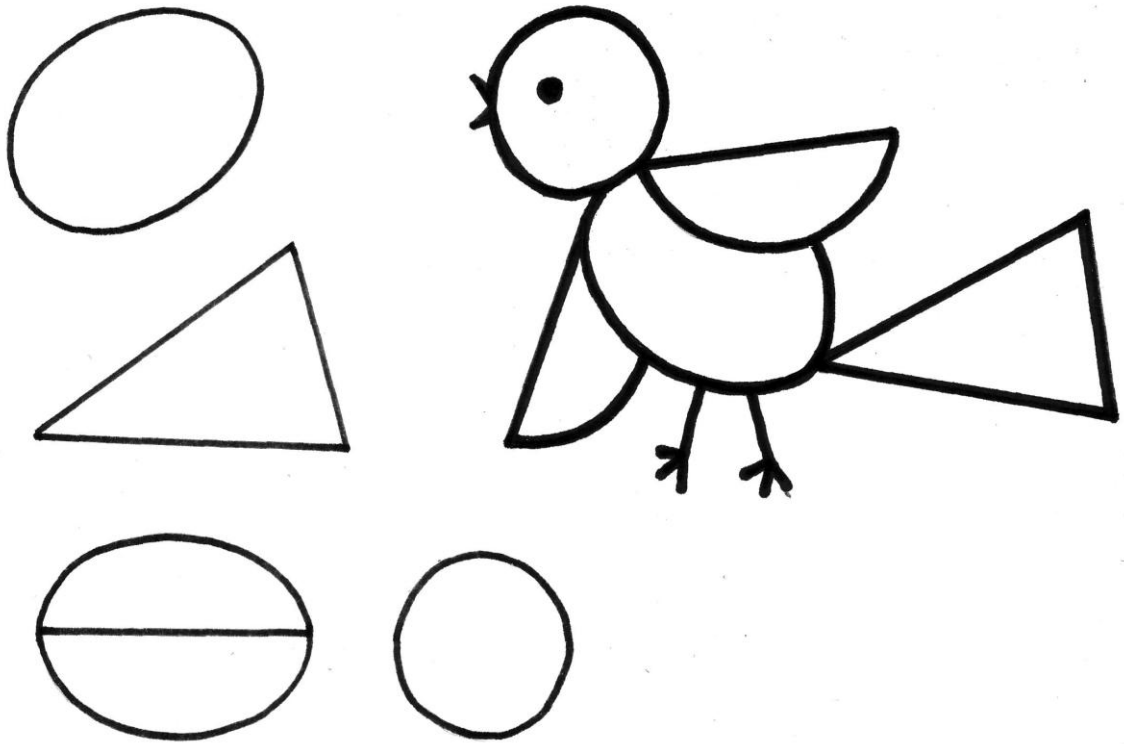

A 11 - 3

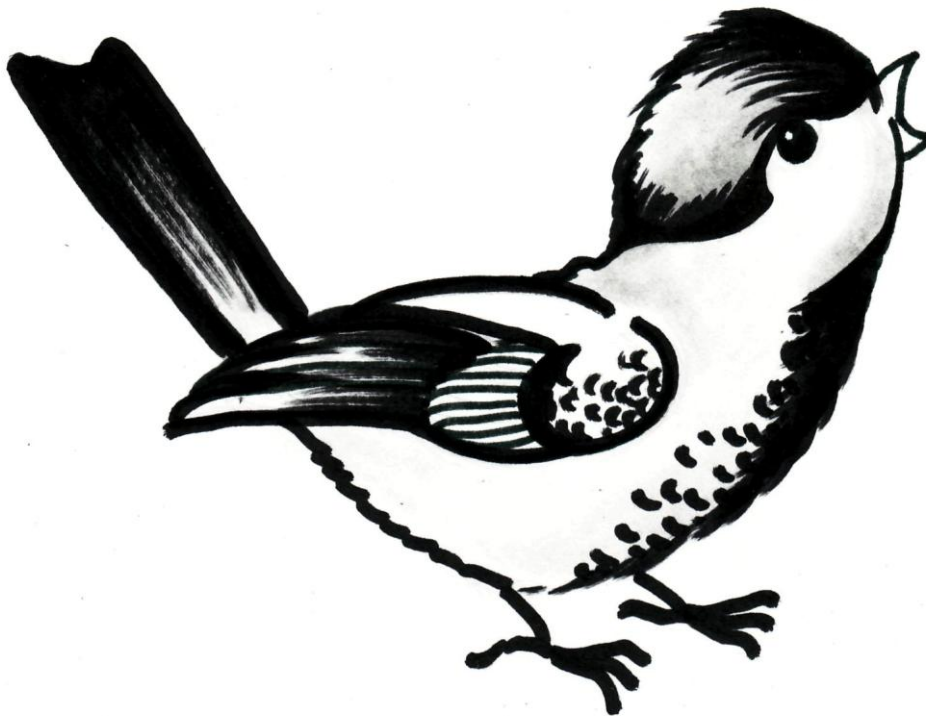

A 11 - 5

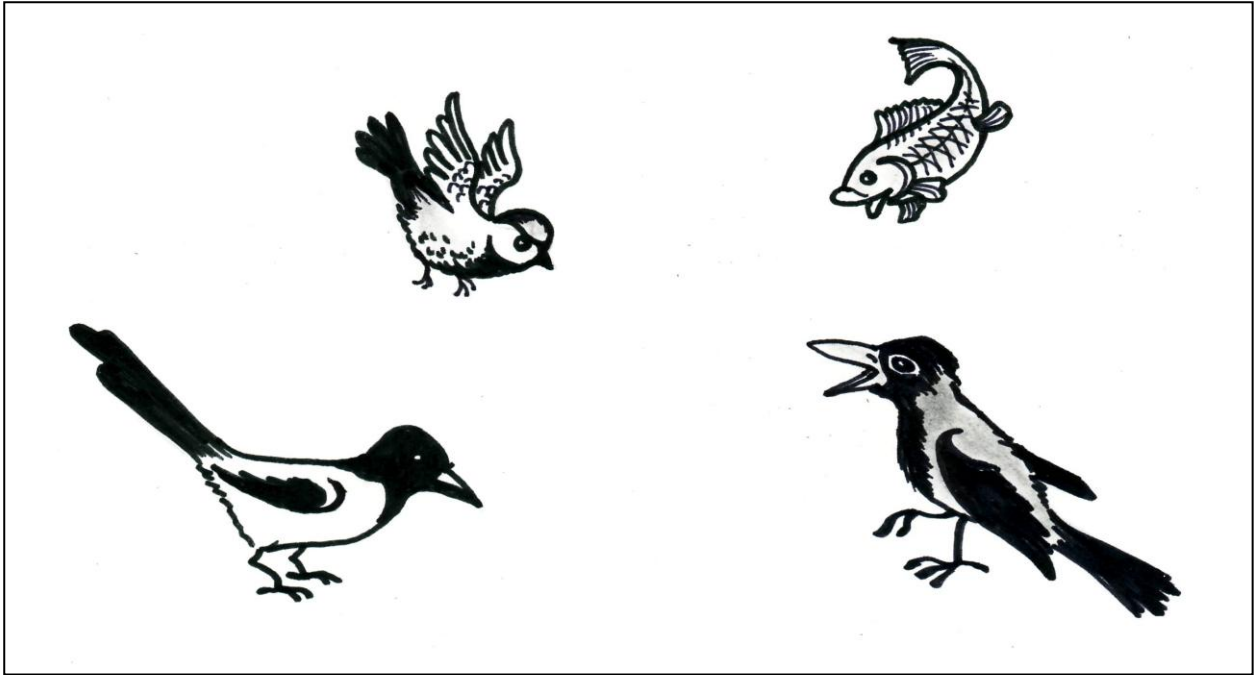

A 11 - 6

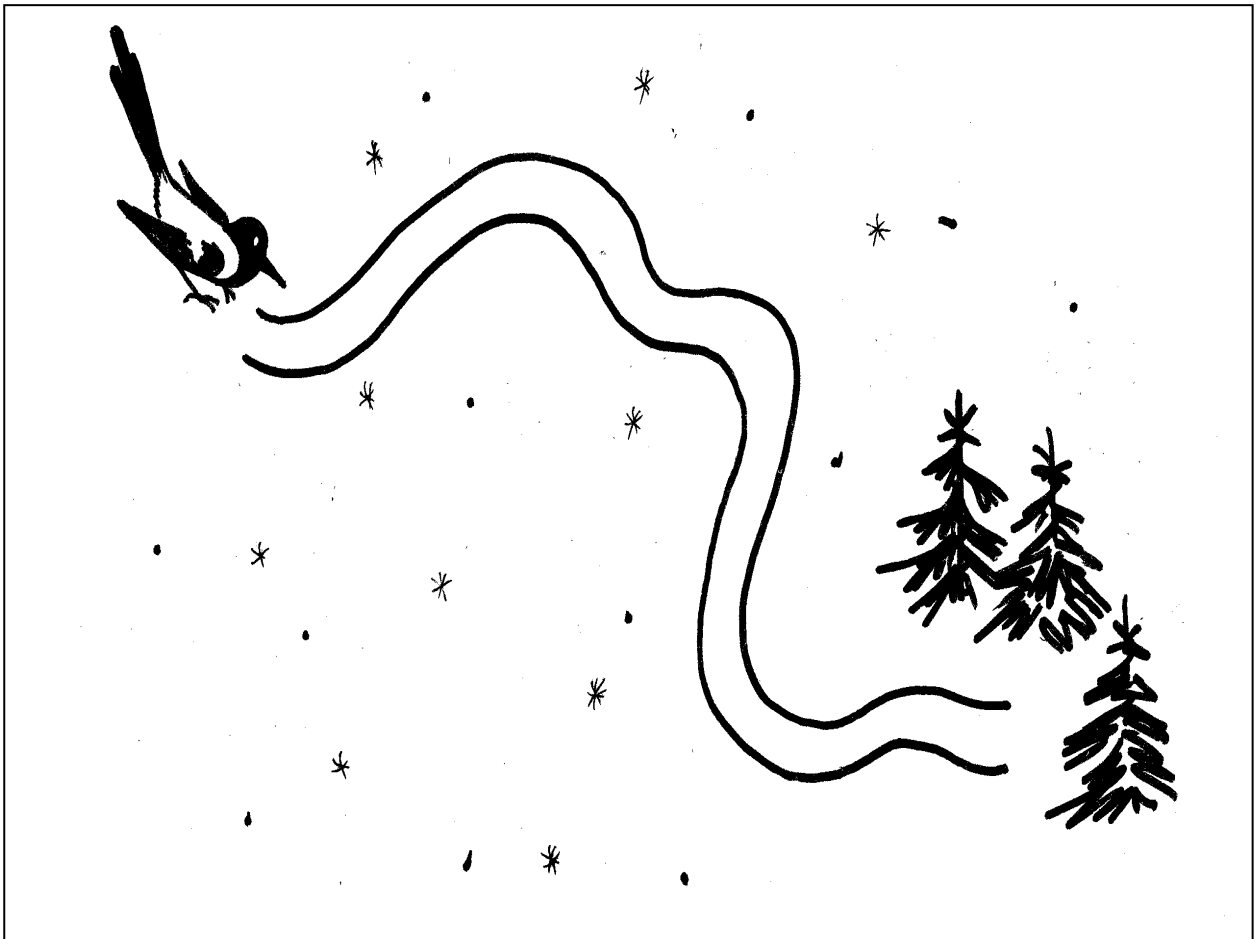

A 11 - 7

Занятие 12 – А Домашние животные

1. Знакомьте ребенка с домашними животными: собакой, кошкой, коровой, козой. Предлагайте находить на картинках животных и их детенышей.

2. *Упражнение «Узнай животное».* Обращайте внимание ребенка на то, что животные покрыты шерстью (в отличие от птиц). Учите находить и показывать части тела домашних животных: голову, туловище, лапы (ноги), хвост и т.п.

Учите узнавать домашних животных по характерным особенностям: рога, копыта, когти, голос, окраска шерсти, величина животного.

3. *Лепка «Угощение для кошки».* Предложите ребенку понаблюдать за тем, как вы лепите кошку из пластилина (глины). Сначала нужно разделить пластилин на части: большую – для туловища, поменьше – для головы и маленькую – для хвоста. Из большой части вылепите «колбаску» и изогните ее дугой. Затем скатайте круглую голову, прищипните на ней ушки; раскатайте хвост. Затем соедините все детали согласно образцу.

Попросите ребенка вылепить угощение для кошки – сосиски.

Для этого необходимо отделить от целого куска пластилина комочки, скатать из комочков шарики между ладонями кругообразными движениями с легким нажимом, а затем раскатать их в палочки-сосиски.

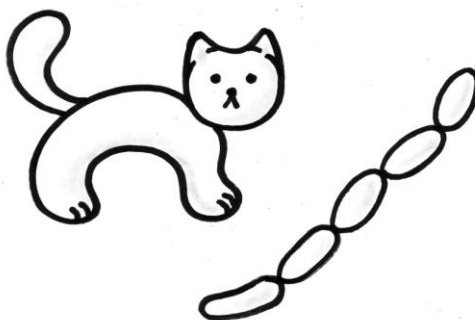

4. *«Учим стихи».* Помогите ребенку выучить стихотворение «Кискино горе» наизусть.

Кискино горе

Плачет киска в коридоре –
У нее большое горе!
Злые люди бедной киске
Не дают украсть сосиски.

/Б. Заходер/

4. *Игра «Найди тень».* Предложите ребенку рассмотреть картинки животных слева, назвать их. Попросите найти тень каждого животного и соединить прямой линией животное с его тенью. Упражнение выполняется поэтапно.

6. *Игра «Что перепутал художник».* Предложите ребенку рассмотреть картинки внимательно и рассказать, что на них перепутано.

7. *Упражнение «Обведи по трафарету».* Предложите ребенку обвести по внутреннему трафарету треугольники – коврики для котят. Треугольники – коврики ребенок может раскрасить цветными карандашами.

Для этого нарисуйте на картоне треугольник (немного больше котенка на рисунке), вырежете и удалите внутреннюю часть. Полученный трафарет плотно прижмите к бумаге (лучше скрепить трафарет и бумагу с помощью канцелярских скрепок) и помогите ребенку обвести треугольник, прижимая фломастер к краю трафарета (фломастер «здоровается» с треугольником), останавливаясь в углах.

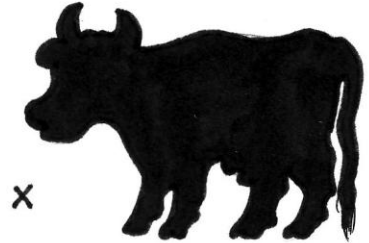
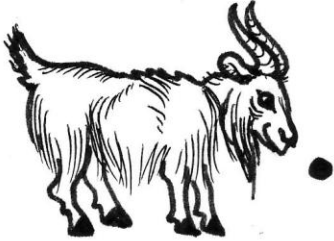
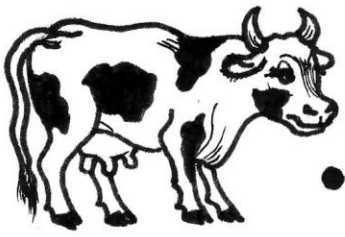

A 12 - 5

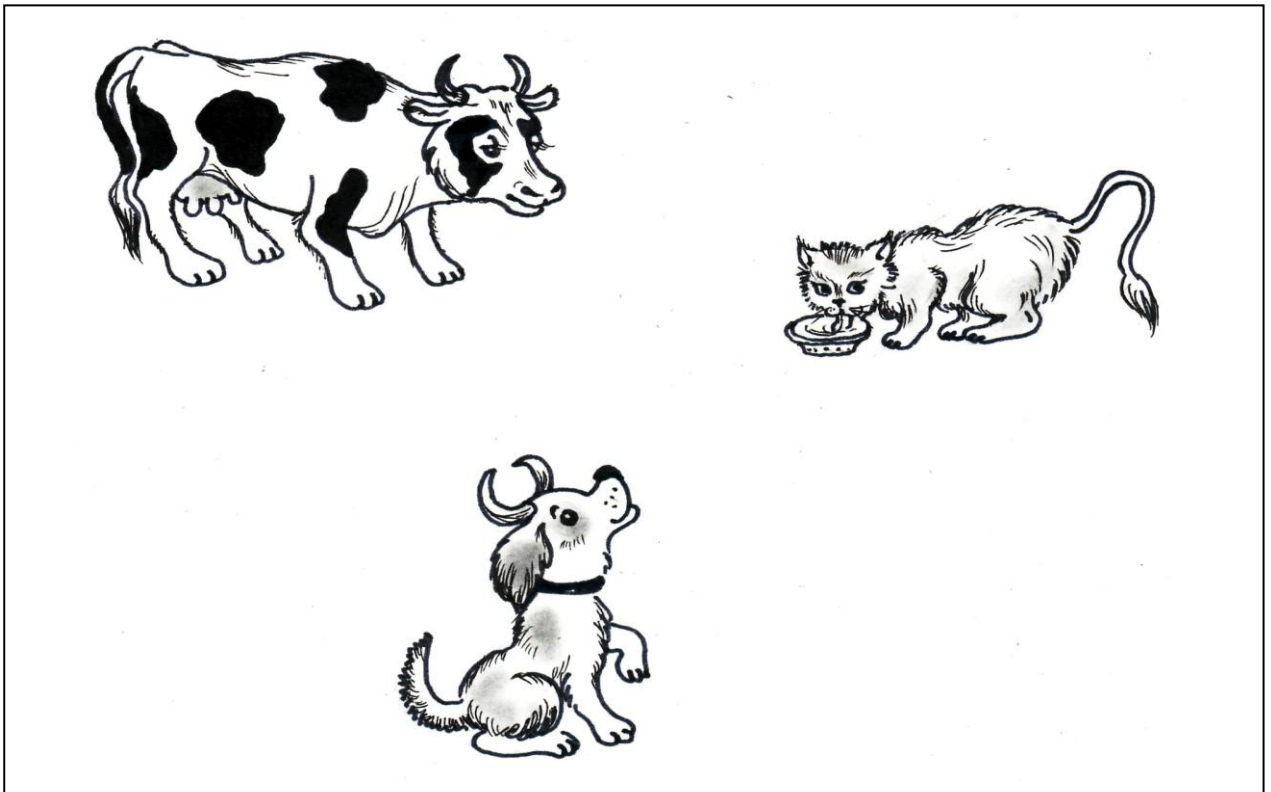

A 12 - 6

Занятие 13 – А Транспорт

1. Гуляя с ребенком по улицам города, обращайтесь его внимание на то, что люди ходят по тротуару, для машин существует проезжая часть дороги. Переходить дорогу нужно в строго отведенных местах – пешеходных переходах, а помогает в этом светофор. Познакомьте ребенка со значением сигналов светофора. Понаблюдайте с малышом за транспортными средствами. Учите узнавать и называть грузовую машину, автобус, троллейбус.

2. *Упражнение «Разные машины».* Помогите ребенку выделять и называть части грузовика, автобуса: кабина, колёса, руль, кузов. Для этого обследуйте с малышом игрушки машин, реальные транспортные средства. Предложите найти и показать части транспортных средств на картинках. Расскажите ребенку о назначении транспорта (перевозит грузы, людей). Поиграйте с ребенком в игру «Стоит или едет?». Учите различать с помощью зрения, слуха неподвижный и движущийся транспорт.

3. *Панно «Грузовик».* Предложите малышу выполнить картинку с изображением грузовой машины. Для этого покройте тонким слоем пластилина картон (10 × 15 см), тонкой палочкой (стекой) нарисуйте на нем грузовик: квадрат – кабина, прямоугольник – кузов, два круга – колеса. Попросите ребенка выложить детали машины по нарисованному контуру из гороха (бусин), укладывая их рядом друг с другом, слегка надавливая на них. Во время выполнения задания спросите у ребенка: «Какую деталь грузовика ты выкладываешь? Какой она формы?».

4. *«Учим стихи».* Помогите выучить с ребенком стихотворение «Транспорт» наизусть. Когда текст стихотворения выучен, можно поиграть с малышом – сопровождать чтение стихотворения выразительными движениями (см. приложение).

5. *Упражнение «Дорисуй картинку».* Предложите ребенку рассмотреть картинки, узнать и назвать транспортные средства, изображенные на ней. Спросите: «Каких деталей не хватает грузовикам, автобусу?». Попросите ребенка дорисовать недостающие детали, обвести картинки по контуру, а затем раскрасить.

6. *Игра «Найди отличия».* Предложите ребенку найти в картинках 3 отличия.

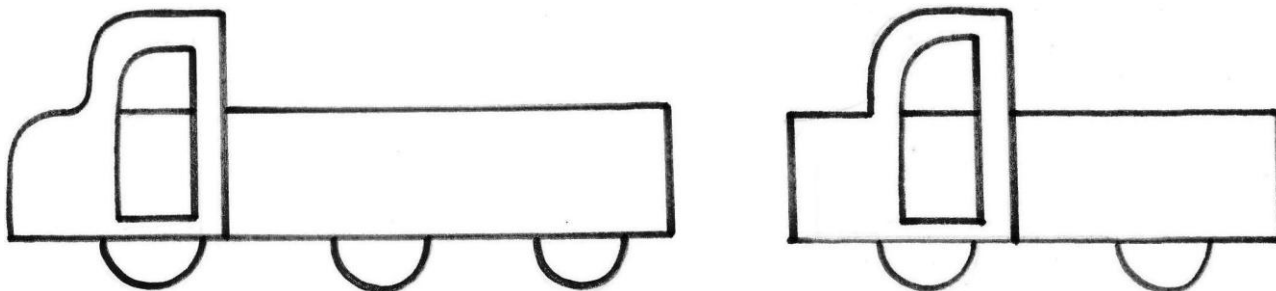

7. *Упражнение «Лабиринт».* Предложите ребенку помочь автобусу доехать до остановки.



Занятие 14 – А Одежда, обувь

1. Учите ребенка узнавать и называть личные вещи: одежду, обувь.

Поощряйте его желание самостоятельно одеваться и раздеваться в определённой последовательности (надевать, снимать одежду; складывать и вешать её; застёгивать и расстёгивать пуговицы; развязывать и завязывать шнурки ботинок).

Ваш малыш может замечать беспорядок в одежде и устранять его при небольшой помощи взрослых.

2. Попросите ребенка найти, показать и назвать детали одежды: рукава, воротник, карманы, пуговицы, петли – на реальных предметах, на игрушке, в изображении на картинке. Уточните местоположение деталей одежды. Спросите ребенка, для чего они нужны.

Игра «Из чего шьют одежду, обувь». Во время игр предлагайте различать и называть качества материалов, используемых для изготовления обуви, одежды, воспринимаемых осязанием: гладкий, шершавый, мягкий, теплый и т.п.

3. Помогите ребенку научиться застегивать на одежде и обуви пуговицы, кнопки, застежки на липучках.

Поиграйте с ребенком в *игры*: «Уложи куклу (мишку) спать», «Одень куклу (мишку) на прогулку». Обращайте внимание на последовательность одевания и раздевания куклы (мишки). Учите завязывать и развязывать шарфик, пояс, шнурки.

4. «Учим стихи». Прочитайте ребенку стихотворение. Спросите, какую одежду надел малыш на прогулку? Помогите выучить наизусть любой понравившийся отрывок.

Зимняя одежда

Замечательную **шубку**

Папа с Севера привёз.

Я зимой её надену

И не страшен мне мороз.

Есть карманы, воротник

На **пальто** моём.

До чего же хорошо

И удобно в нём.

Нам вместе веселей.

Связала мама мягкий **шарф**,

Он тёплый и красивый.

А он не колетса совсем

И я хожу счастливый

/Н. Мигунова/.

Тёплые и маленькие

Мне купили **валенки**.

Я надену их зимой

Бегать с горки ледяной.

В **куртке** удобно

На лыжах ходить,

Снежную бабу

С друзьями лепить.

Я примерю **сапоги** –

Не малы, не велики.

Хороши на ножке

Новые сапожки.

Чтобы пальчики не мёрзли,

Надо **варежки** надеть,

И они зимой холодной

Наши ручки будут греть.

На лоб я **шапку** натяну,

Оденусь потеплей.

Друзей гулять я позову,

5. *Игра «Найди тень»*. Предложите ребенку рассмотреть, узнать и назвать одежду, нарисованную на картинке слева, а затем подобрать к каждому предмету одежды соответствующую выкройку (из предметов одежды, нарисованных на картинке справа). Попросите соединить предмет одежды с его выкройкой прямой линией.

6. *Игра «Четвертый – лишний»*. Предложите ребенку рассмотреть картинки, назвать каждую. Спросите, какая картинка лишняя? Почему? Помогите подобрать для остальных картинок обобщающее слово.

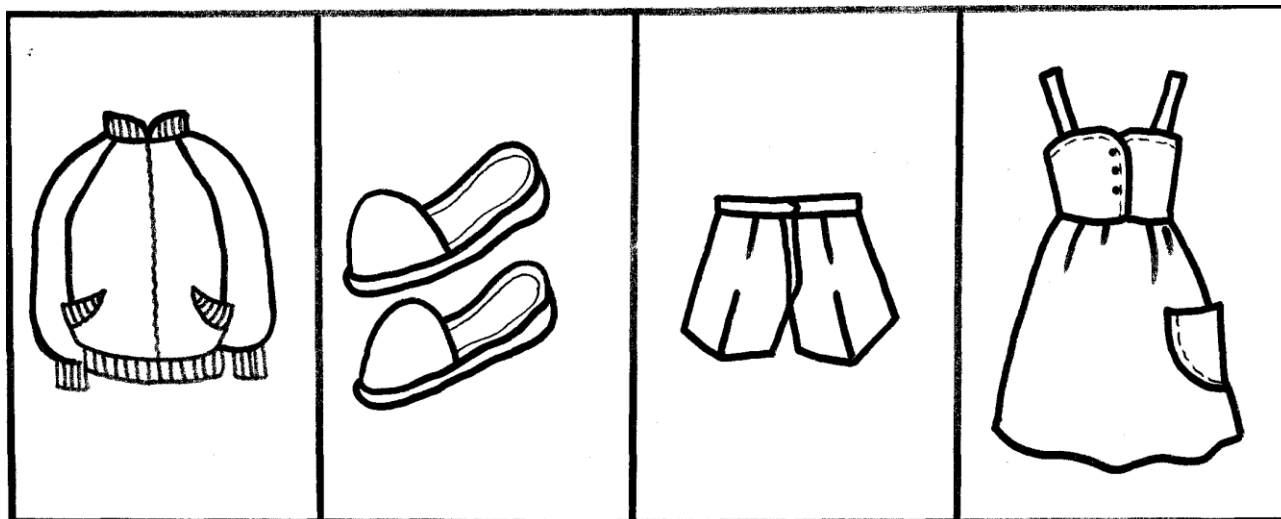

7. *Упражнение «Штриховка»*. Предложите ребенку заштриховать майки внутри контура, повторяя образец и соблюдая направление штриховки (сверху вниз, слева направо). Если ребенку трудно заштриховывать предметы, не выходя за контур, изготовьте соответствующий внутренний трафарет, наложите его на лист бумаги. Помогите ребенку обвести майки по трафарету, а затем, не убирая трафарет, заштриховать предметы внутри трафарета.

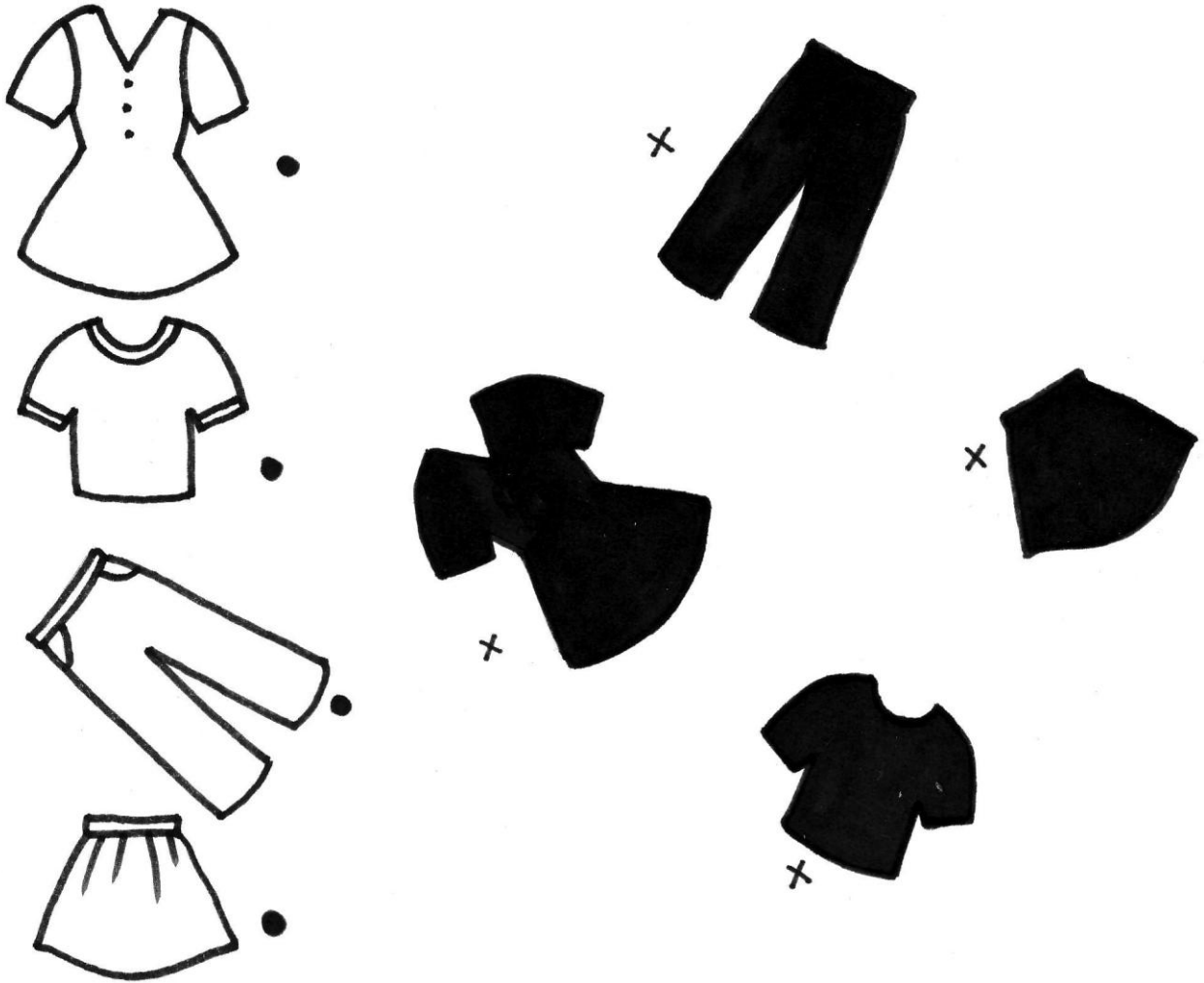

A 14-5

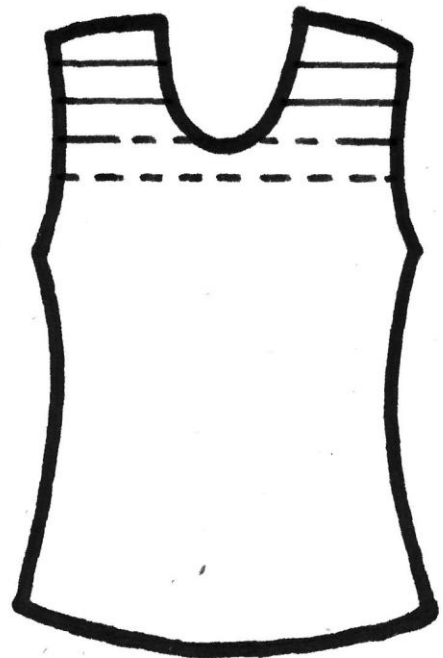
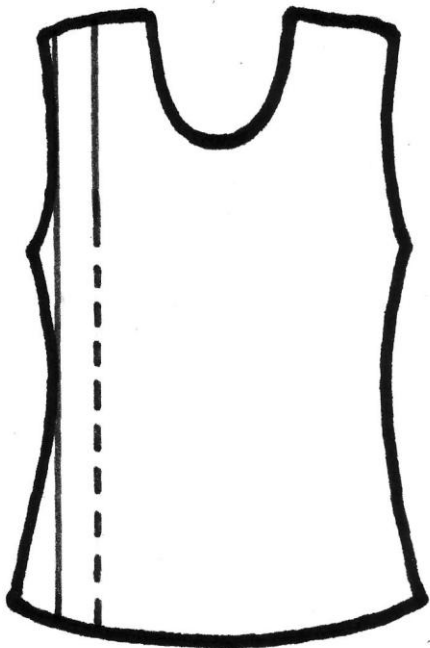

A 14-7

Занятие 15 – А Инструменты

1. Познакомьте ребенка с инструментами и их назначением. Предложите выбрать молоток, пилу, клещи, отвертку, топор среди других вещей (в магазине, в домашней мастерской, на картинках и т.п.). По возможности предоставьте ребенку возможность понаблюдать за трудом плотника, дворника и др., обращайте внимание на то, какие действия можно выполнять с помощью различных инструментов.

2. *Игра «Разные инструменты».* Знакомьте в играх с правилами безопасности при пользовании различными инструментами. Приучайте хранить игрушечные инструменты в строго определенном месте.

3. *Игра «Строим из конструктора».* Выполнение трудовых действий с инструментами-игрушками способствует развитию согласованности движений рук, координации движений, формированию формообразующих движений руки при выполнении определенных трудовых операций, развитию щепоти руки, тренировке тонуса пальцев рук.

Это возможно осуществлять в играх с большим пластмассовым конструктором, в котором имеются гайки, болты, отвертки, гаечные ключи и др. Ваш малыш с удовольствием будет играть конструкцией, собранной своими руками.

4. *Игра «Подскажи словечко».* Предложите ребенку продолжить фразу:

молотком ... (забивают);

пилой ... (пилят);

топором ... (рубят);

отвёрткой ... (заворачивают).

молотком забивают... (гвозди);

пилой пилят... (доски);

топором рубят... (дрова);

отвёрткой заворачивают... (шурупы).

5. *Упражнение «Найди и раскрась».* Предложите ребенку рассмотреть картинку, найти на ней все инструменты и раскрасить их.

6. *Игра «Что изменилось?».* Попросите ребенка рассмотреть картинку слева, назвать все предметы, изображенные на ней (в это время картинка справа – закрыта листом бумаги). Закройте листом бумаги картинку слева, а правую – откройте. Спросите ребенка: «Что изменилось на картинке: чего не стало, что появилось?».

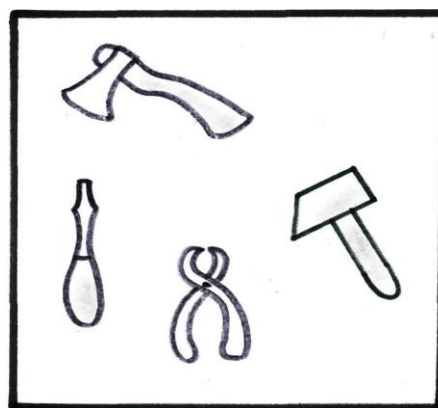
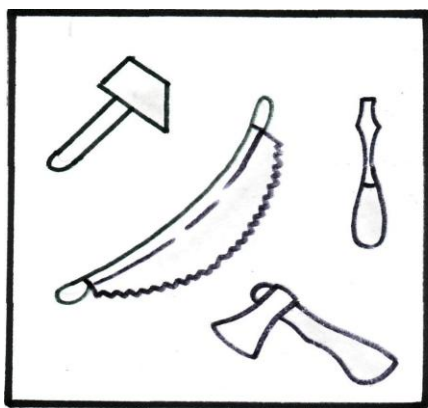

7. *Упражнение «Дорожки».* Предложите ребенку помочь плотнику собрать все гвозди – провести прямые линии от точки, расположенной около плотника, до меток около каждого гвоздя.

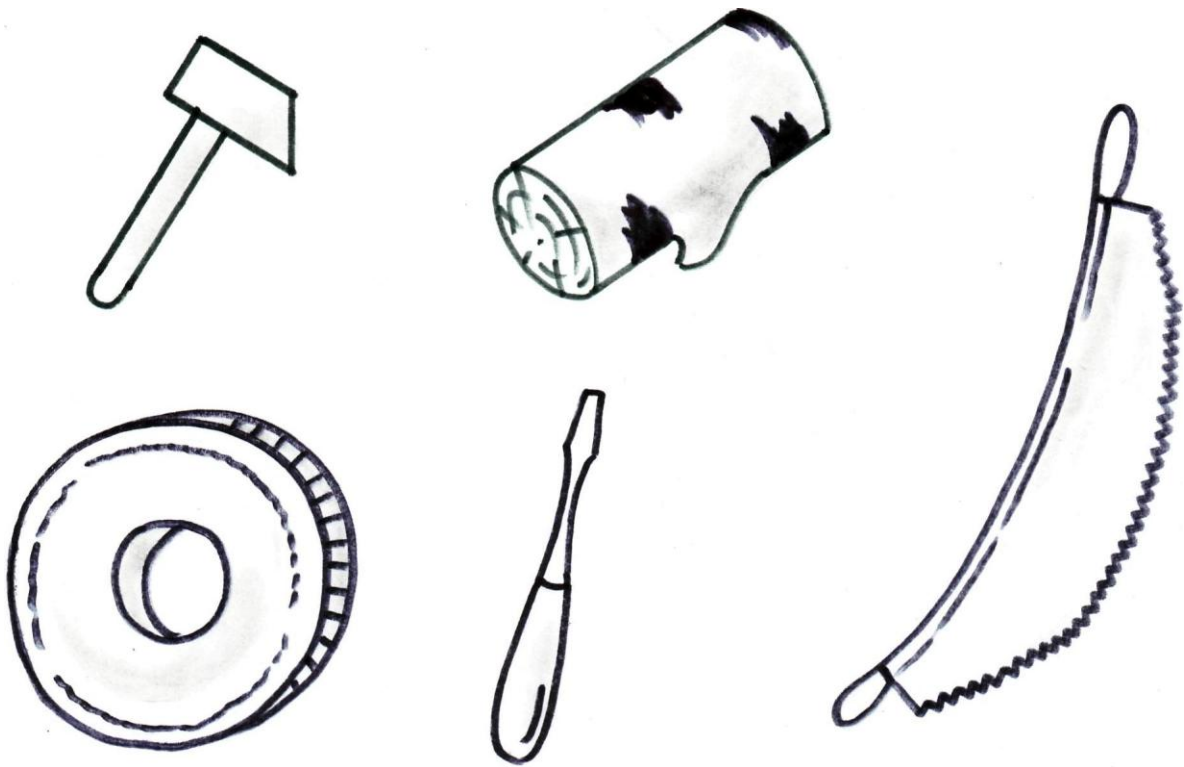

A 15-5

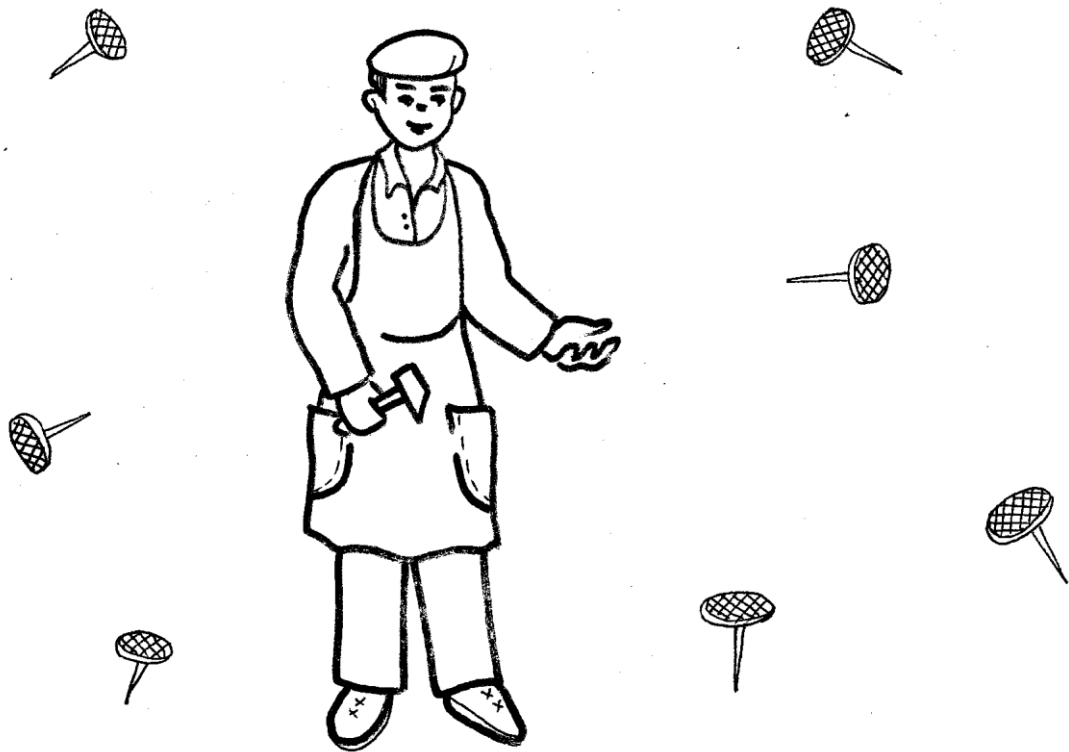

A 15-7

Занятие 16 – А Игрушки

1. Играя с ребенком, обращайтесь к нему на разные игрушки. Попросите ребенка рассмотреть их, определить цвет, величину, форму, рассказать, где они расположены.

2. *Игра «Мои игрушки».* Предлагайте ребенку задания на поиск игрушек, издающих звук. Наблюдайте за движущимися игрушками (мяч катится, саночки съезжают с горки, волчок крутится и т.п.). Учите понимать и различать выражения: быстро, медленно.

Поиграйте с ребенком в игру «Найди игрушки» - предложите найти и принести все мягкие игрушки; всех кукол; все игрушки, у которых есть колеса; все игрушки, похожие на шар и т.п.

Приучайте малыша убирать игрушки в строго определенное место, используя метки (силуэт, контур, др.) для удобства ориентировки.

Вместе с ребенком поэтапно обследуйте игрушку осязательно-зрительным способом, для этого необходимо:

- рассмотреть весь предмет (помогите ребенку обвести руками контур, конфигурацию игрушки и ее частей);
- узнать и назвать цвет, величину;
- в игрушках простой конфигурации (мяч, домик и др.) определить и назвать форму;
- в предмете сложной конфигурации узнать, показать и назвать основные части;
- помочь определить материал, из которого сделана игрушка.

3. Поиграйте с ребенком в игру «Узнай на ощупь». Для этого лучше использовать муфточку с отверстиями для правой и левой руки (для обследования игрушки двумя руками). Поместите игрушку в муфточку. Предложите ребенку узнать ее на ощупь.

4. *Игра «Отгадай загадку».* Загадайте ребенку описательную загадку об игрушке (в соответствии с алгоритмом обследования игрушки в задании 2). Попросите его узнать и назвать ее.

Предложите малышу самому загадать загадку о любой игрушке.

5. *Игра «Определи форму игрушки».* Предложите ребенку рассмотреть игрушки, изображенные на картинке. Они все разной формы.

Вырежете из цветного картона фишки: квадраты, треугольники, круги, овалы.

Попросите малыша определить форму каждой игрушки и положить около нее соответствующую фишку (например: около мяча – круг, около елочки – треугольник). Ребенку легче будет определить форму игрушки, если он обведет пальчиком по ее контуру.

6. *Игра «Найди отличия».* Предложите ребенку найти в картинках 3 отличия.

7. *Упражнение «Нарисуй игрушки с помощью трафарета».* Предложите ребенку обвести по внутреннему трафарету круг, треугольник, квадрат, а затем дорисовать их изображения так, чтобы получились игрушки (например: круг дорисовать до воздушного шарика, треугольник – до елочки, квадрат – до домика).

Задание можно повторить.

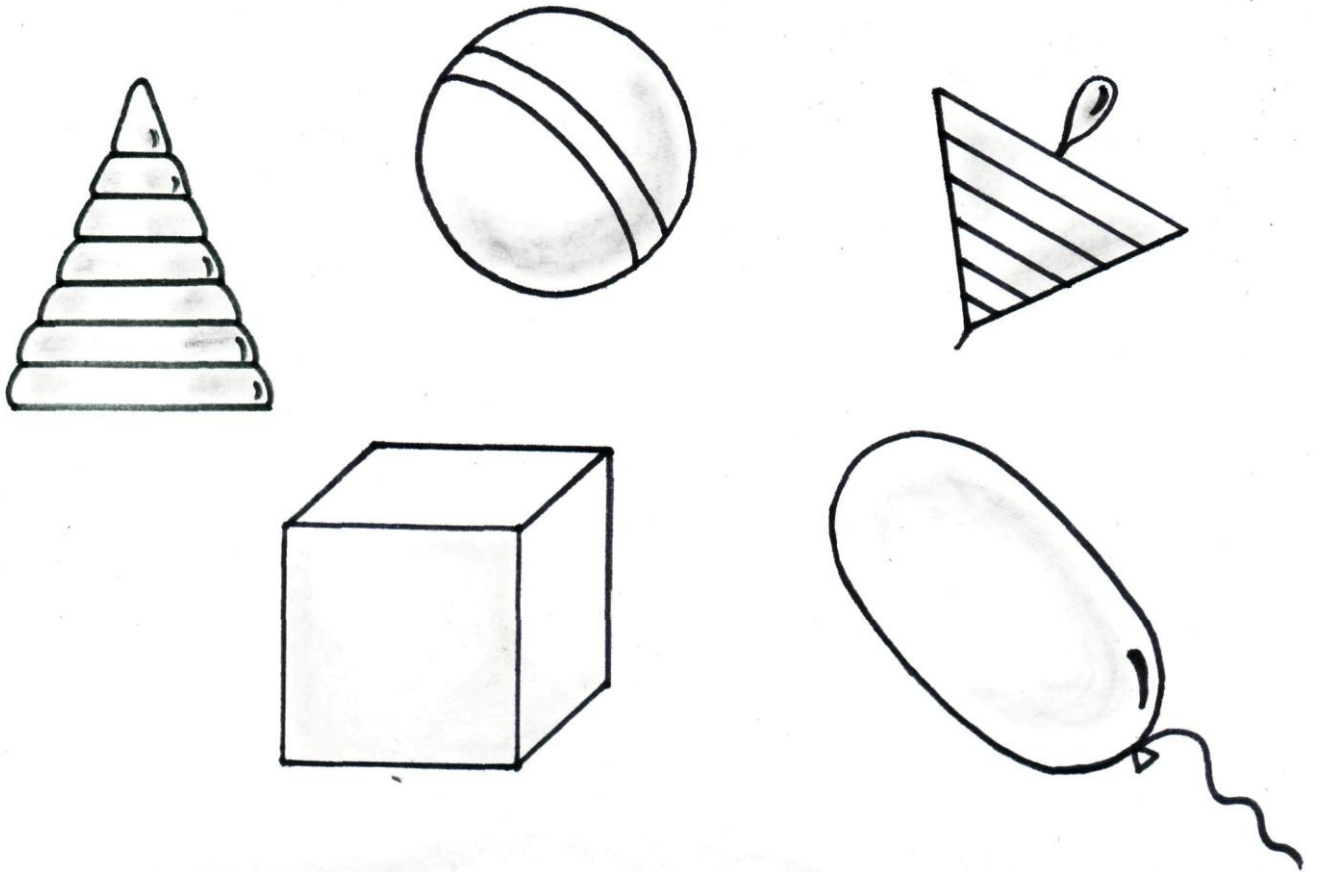

A 16-5

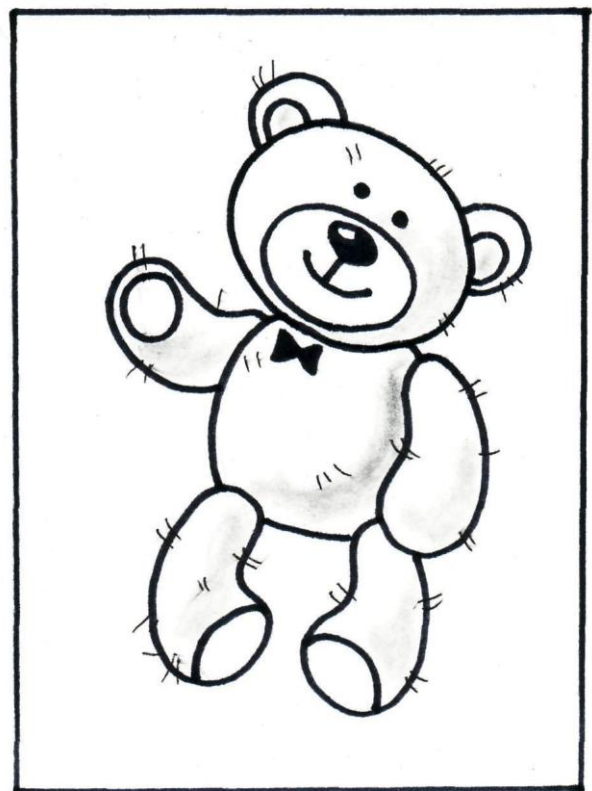
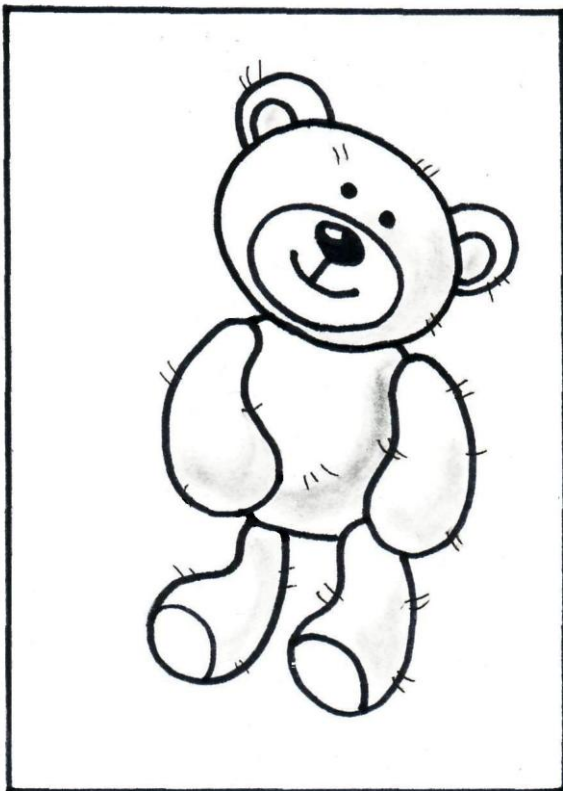

A 16-6

Занятие 17 – А Мебель

1. Побеседуйте с ребенком о назначении мебели. Предложите показать и назвать предметы мебели в ближайшем окружении (стол, стул, кровать, диван, шкаф и т.п.). Приучайте раскладывать книги, игрушки, посуду, одежду в соответствующие предметы мебели (книжная полка, посудный или одежный шкаф).

2. *Игра «Разная мебель».* Предложите ребенку сравнить предметы мебели по величине, структуре материала (большой – маленький, твердый – мягкий).

Учите правильно переносить стул, всегда задвигать стул за стол, аккуратно закрывать двери шкафа. Познакомьте с правилами хранения вещей в одежном шкафу.

3. *Игра «Строим мебель».* Помогите ребенку построить разные предметы мебели из деталей строительного конструктора (кровать, стул, стол, диван, шкаф). Спросите, какие детали необходимы для их постройки? Предложите выложить контурные изображения предметов мебели из счетных палочек.

4. *Игра «Отгадай загадку».* Загадайте ребенку описательную загадку о предмете мебели. Попросите его узнать и назвать мебель. Предложите малышу самому загадать аналогичную загадку.

5. *Упражнение «Дорисуй картинку».* Попросите ребенка рассмотреть картинку и узнать, что на ней изображено. Предложите обвести шкаф и стул по точкам коричневым фломастером, а затем раскрасить карандашом.

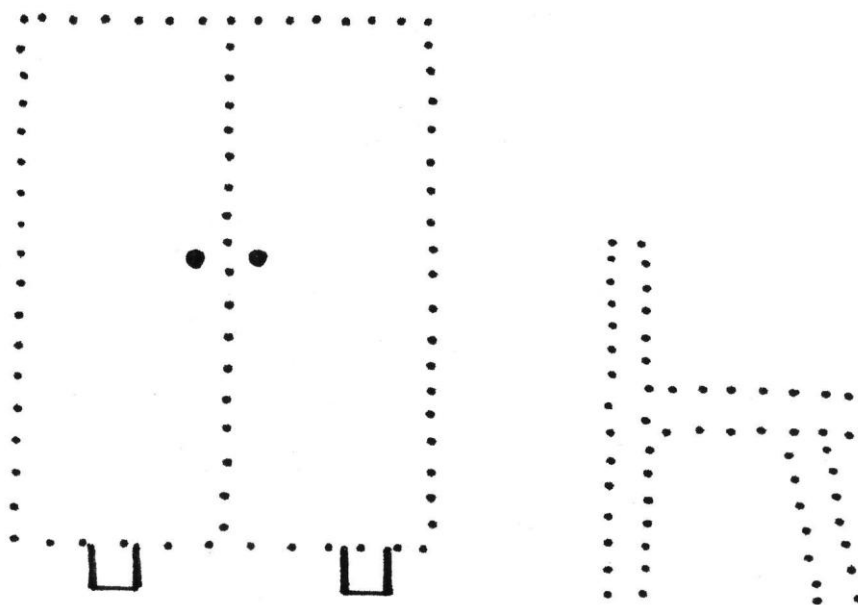

6. *Упражнение «Рассмотри картинку».* Предложите ребенку рассмотреть картинку, назвать все предметы мебели, изображенные на ней. Спросите: «Где висит одежда? Где стоит ваза? Где спрятался котенок? Где сидит мальчик Петя? Где стоит девочка Аня?».

7. *Упражнение «Дорожки».* Предложите ребенку помочь Пете и Аняте сложить книжки на полку – провести прямые линии от точек, нарисованных около книг, до метки около полки.

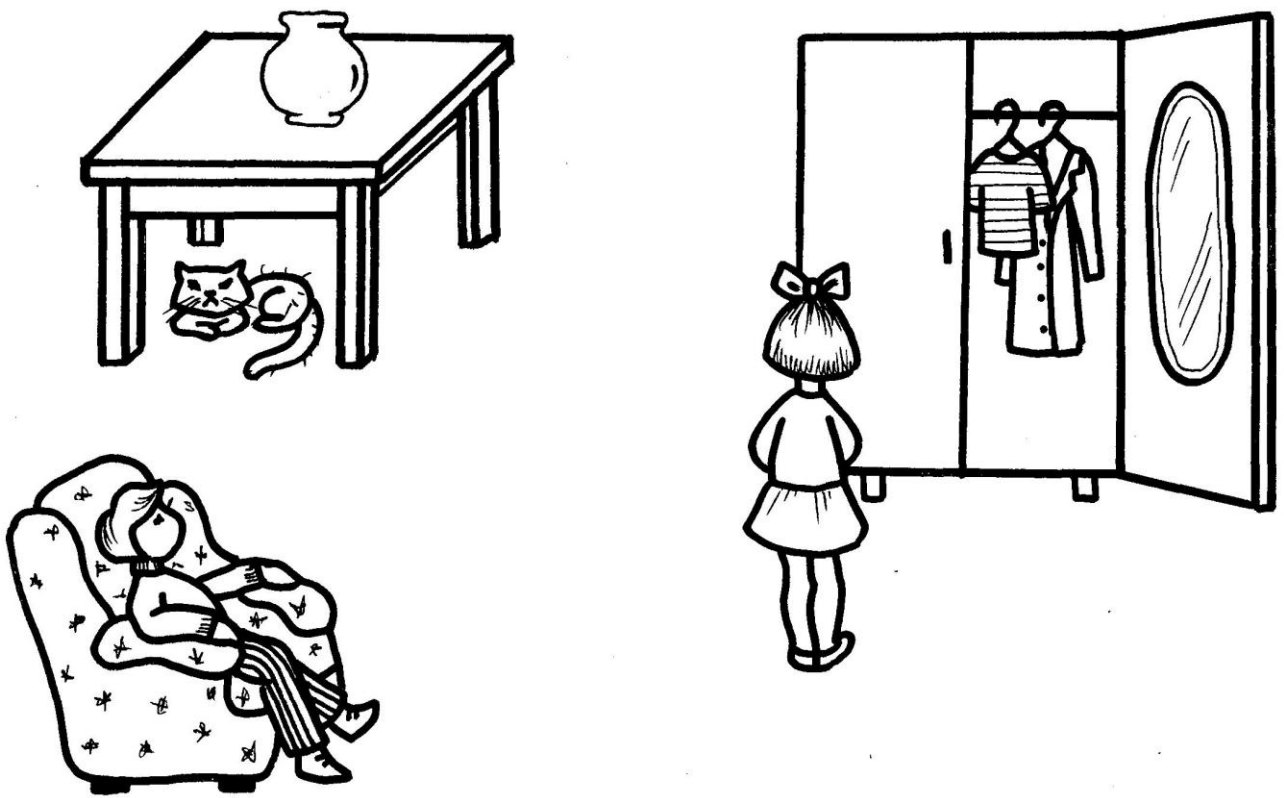

A 17 - 6

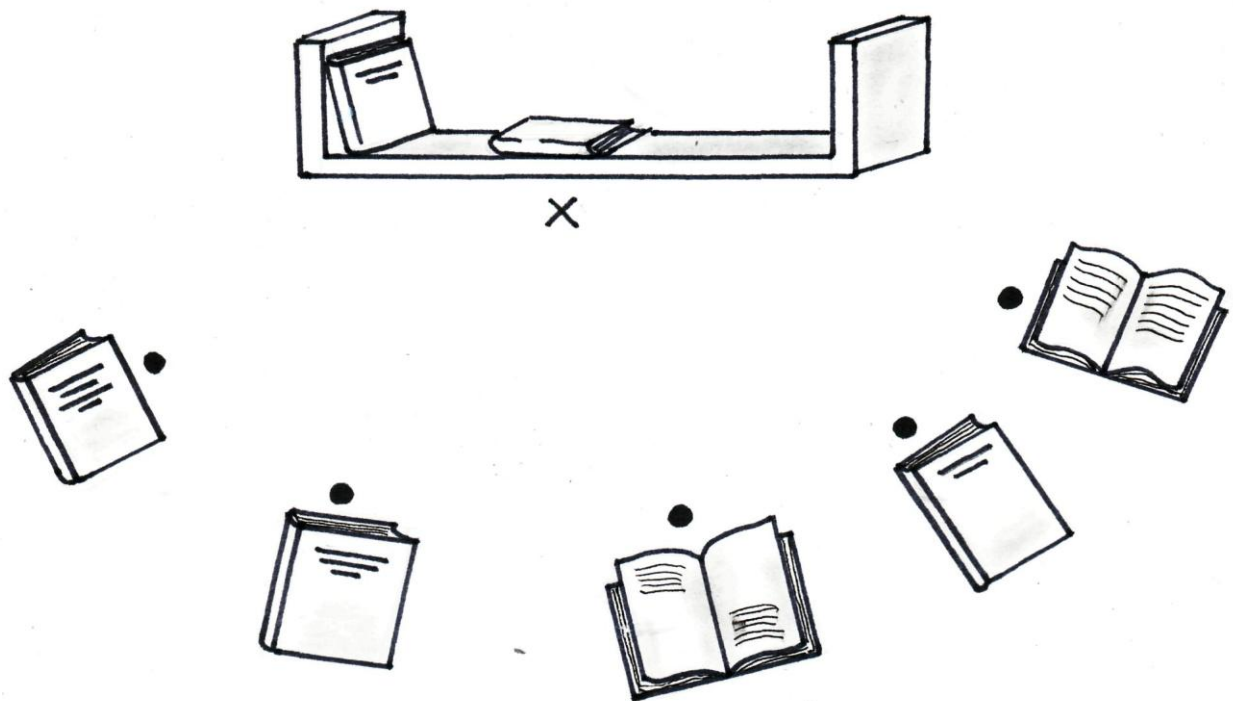

A17 - 7

Занятие 18 - А
Посуда

1. Предложите ребенку показать и назвать предметы посуды. Ребенок может выбирать их среди множества

объектов окружающего мира, узнавать на картинках, подбирать предметную картинку к натуральному предмету. Учите употреблять в речи обобщающее слово «посуда».

Попросите ребенка показать и назвать детали предметов посуды: крышку, ручки, носик у чайника.

2. *Игра «Разная посуда»*. Предлагайте ребенку практическим способом находить большие и маленькие предметы среди посуды, подбирать пару по величине, цвету.

В совместных играх развивайте умение малыша выполнять элементарные игровые действия:

- закрывать крышкой чайник, кастрюлю;
- накрывать на стол: стелить салфетку, ставить тарелку, хлебницу, чашку на блюдце;
- помешивать ложкой в кастрюле, чашке.

3. *Лепка «Блюдца для кукол»*. Предложите ребенку вылепить из глины (пластилина) блюдца для кукол.

Для этого необходимо из комочков глины скатать круговыми движениями шарики разной величины, сплющить их между ладонями. Положить готовые формы на дощечку и слегка вдавить пальцами (от центра по кругу к краям) среднюю часть каждого блюдца. Украсить готовые блюдца по краю мелкими бусинками.

4. *«Учим стихи»*. Помогите ребенку выучить стихотворение наизусть.

В гости к куколке

В гости к куколке пойдем

И друзей с собой возьмем

Принесем ей угощение:

Торт, печенье и варенье.

Стол накроем вместе дружно –

Помогать друг другу нужно.

Чашки, ложки, блюдца есть,

Чайник, сахарница здесь.

Можно чай всем наливать,

Угощение подавать.

Положи-ка сахар в чай

И скорее размешай.

Угощайся пирожком

Да и сладеньким медком.

Наша кукла очень рада.

Всем сказать «спасибо» надо!

Приходите в гости к нам,

Будем очень рады вам!

/М.В.Пеньковская/

5. *Игра «Найди тень»*. Предложите ребенку рассмотреть, узнать и назвать посуду, нарисованную на картинке вверху, а затем тень каждого предмета посуды (из предметов посуды, нарисованных на картинке внизу). Попросите соединить предмет посуды с его тенью прямой линией.

6. *Игра «Найди пару»*. Помогите ребенку из трех чашек выбрать точно такую, какая изображена на образце. Предложите раскрасить одинаковые чашки.

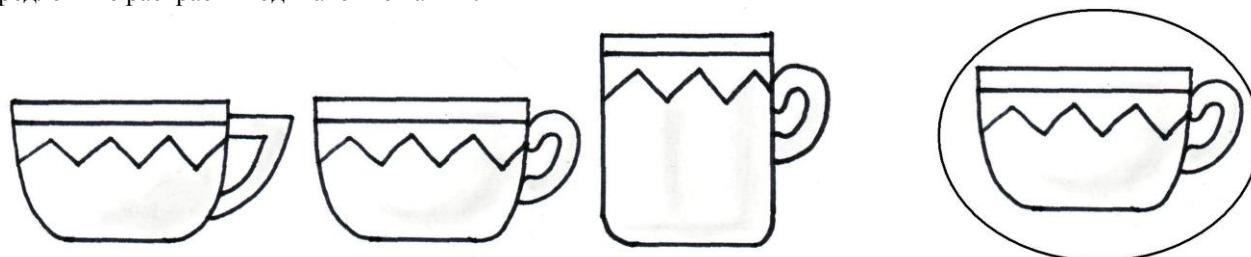

7. *Упражнение «Раскрась картинку»*. Предложите ребенку раскрасить узор на кастрюле, чайнике – закрасить круги и овалы круговыми движениями: маленькие – красным цветом, большие – зеленым.

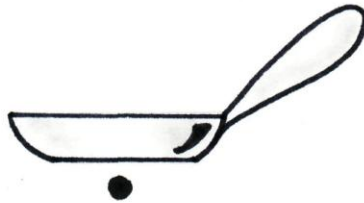
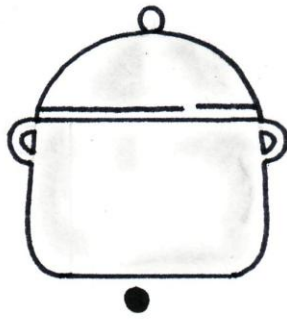

A 18-5

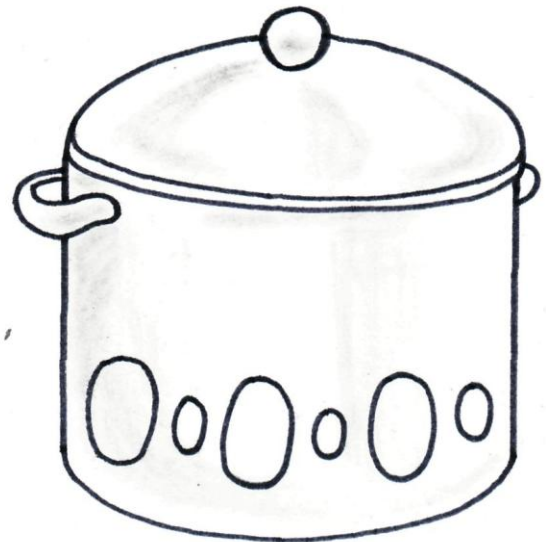

A 18-7

Занятие 19 – А Большой - маленький

1. Во время игр с ребенком учите его различать, выделять и называть величину предметов: большой – маленький.

Развивайте умение малыша сравнивать предметы по величине, используя слова: больше, меньше, одинаковые; понимать значения слов:

выше – ниже, одинаковые по высоте;

длиннее – короче, одинаковые по длине;

шире – уже, одинаковые по ширине.

2. Предлагайте выбирать из группы предметов самый большой и самый маленький, упражняйте в соотнесении предметов по величине (в группе из 3х предметов), в группировке разнородных предметов по величине.

При сравнении двух предметов по величине можно использовать приемы наложения предметов друг на друга и приложения их друг к другу.

Поиграйте с ребенком в игры «Найди такой же» - учите находить в окружающем предметы заданного размера (игрушки, мебель, одежда, и т. п.), «Узнай на ощупь» - достать из муфточки только маленькие предметы, только большие (в муфточке должны лежать однородные предметы, например: кубики).

3. *Аппликация «Закладки для книг».* Предложите ребенку изготовить закладки для книг. Для этого приготовьте полоски из картона (15 × 5 см) красного, желтого, синего цвета; готовые формы в соответствии с образцом. Помогите малышу выложить узоры на полосках картона, соблюдая ритмическую последовательность по величине (на красной полоске – узор выполнить из деталей белого цвета, на желтой - зеленого, на синей – желтого). Затем можно поочередно наклеить готовые формы. У вас получатся красочные закладки для книг. Ребенок с удовольствием подарит их своим друзьям, любимым взрослым.

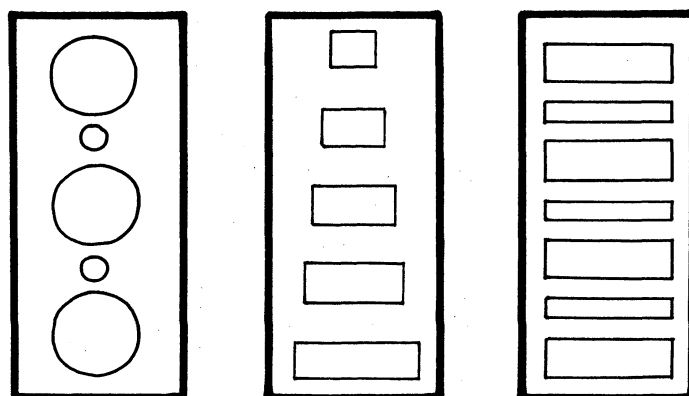

4. «Учим стихи». Помогите ребенку выучить потешку. Предложите выполнить движения в соответствии с текстом стихотворения: сначала вместе со взрослым, а затем самостоятельно.

Большие ноги

Шли по дороге:

Топ – топ – топ,

Топ – топ – топ.

Маленькие ножки

Бежали по дорожке:

Топ – топ – топ, топ – топ – топ,

Топ – топ – топ, топ – топ – топ!

5. Игра «Найди пару». Предложите ребенку соединить линией предметы, одинаковые:

а) по высоте;



б) по ширине.

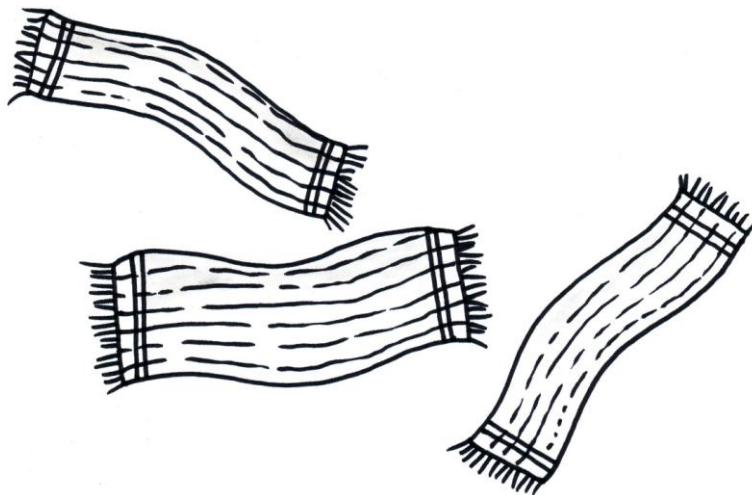

6. Игра «Что изменилось?». Попросите ребенка рассмотреть картинку слева, назвать все предметы, изображенные на ней (в это время картинка справа – закрыта листом бумаги). Закройте листом бумаги картинку слева, а правую – откройте. Спросите ребенка: «Что изменилось на картинке?».

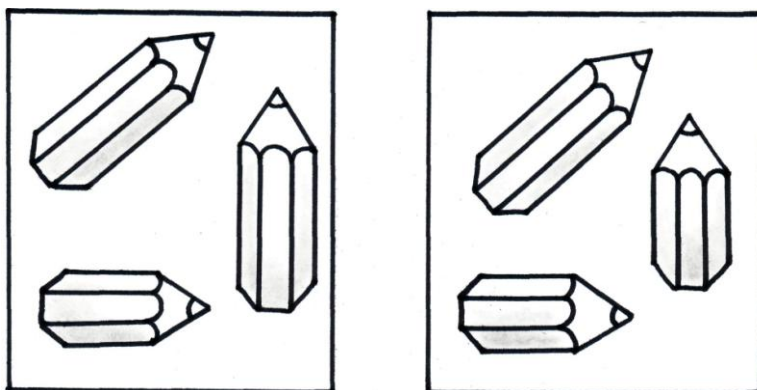

7. Упражнение «Дорожки». Попросите ребенка «прокатить» мяч по широким дорожкам. Для этого предложите ребенку провести пальцем по одной из дорожек (между двумя стимулирующими линиями), не выходя за ее пределы, затем провести по ней фломастером. После этого можно «прокатить» мяч по другой дорожке. *****

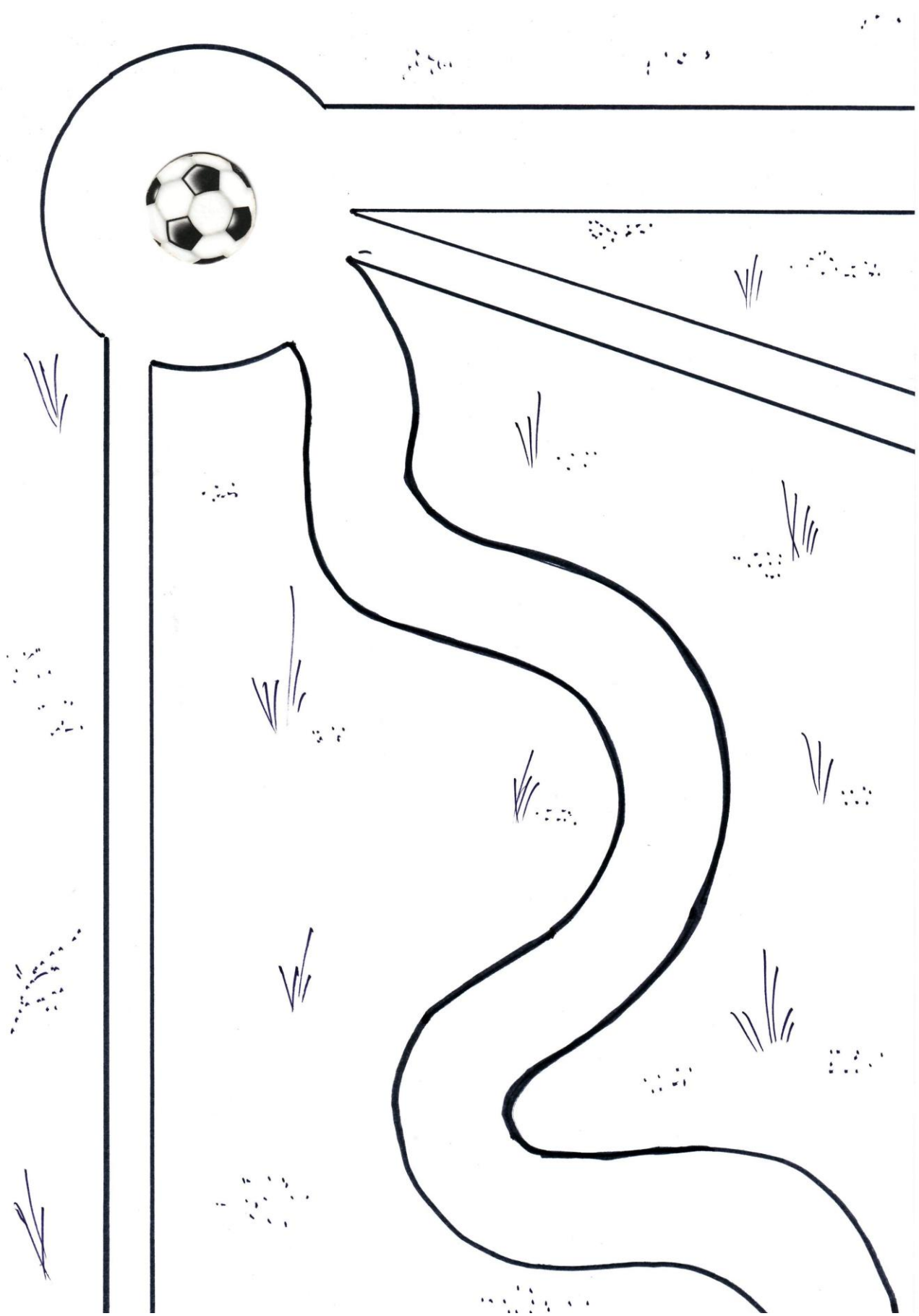

A 19 - 7

Занятие 20 – А Весна пришла

1. Гуляя с ребенком, знакомьте его с характерными признаками весны:

- солнце светит ярко, становится тепло;
- снег тает, бегут ручьи;
- распускаются листья на деревьях;
- появляются первые цветы, трава.

Наблюдайте состояние погоды: холодно – тепло, светит солнышко – идёт дождь, дует ветер.

2. Обращайте внимание ребенка на то, как изменилась одежда, обувь:

вместо шуб – лёгкие пальто;

вместо валенок – сапоги, ботинки.

На улице поиграйте с ребенком в игры: «Что можно услышать весной?», «Чем пахнет весна?».

На прогулке учите детей соблюдать меры предосторожности: не наступать на лужи, покрытые льдом и т. п.

3. *Аппликация «Распустились листочки».* Вырежете для ребенка из коричневой бумаги силуэт ветки дерева, из зеленой – листочки. Помогите ребенку наклеить ветку на альбомный лист. Предложите самостоятельно разложить листочки, а затем поочередно наклеить их.

4. «Учим стихи». Помогите выучить с ребенком стихотворение «Весна» наизусть. Когда текст стихотворения выучен, можно поиграть с малышом – сопровождать чтение стихотворения выразительными движениями.

Весна

Всё проснулось ото сна,
Значит, к нам пришла весна.
Солнце греет всё теплей,
На прогулку все скорей!

Справа – первые цветочки

Появились на лужочке.
Слева – быстрый ручеёк
С бугорка к реке потёк.

Мы кораблик смастерили,
В ручеёк пустить решили.
Уплывай, кораблик мой
Прямо к речке голубой.

Вот как весело играть
И в весенний день гулять.
Дышит свежестью земля,
Подышу «весной» и я.

*Потягивание с разведением рук вверх в стороны,
опустить вниз*

*Кисти рук сжаты в кулаки на перед собой уровне груди;
выбрасывание пальцев рук из кулачка с одновременным
разведением рук вверх в стороны
Отведение правой руки в сторону с фиксацией направления
взором, руки на пояс – присесть
Медленно встать*

То же влево

*Соединить ладони перед грудью
Удаление сложенных ладоней вперёд от себя, разведение рук в
стороны
Вращательные движения прямых рук (вверх, назад, вниз, вперёд)
с максимальной амплитудой – подгоняем кораблик по волнам*

/ М.В. Пеньковская/ *Релаксационные упражнения*

5. *Упражнение «Раскрась картинку».* Предложите ребенку рассмотреть картинку, назвать все, что на ней нарисовано. Спросите, какое время года изображено на картинке? Как догадался? Попросите раскрасить картинку.



6. Игра «Что перепутал художник». Предложите ребенку рассмотреть картинки внимательно и рассказать, что на них перепутано.

7. Упражнение «Дорожки». Солнышко с каждым днем греет все сильнее. Стали таять сосульки на крышах домов. Предложите ребенку нарисовать прямые дорожки от каждой сосульки до лужи.

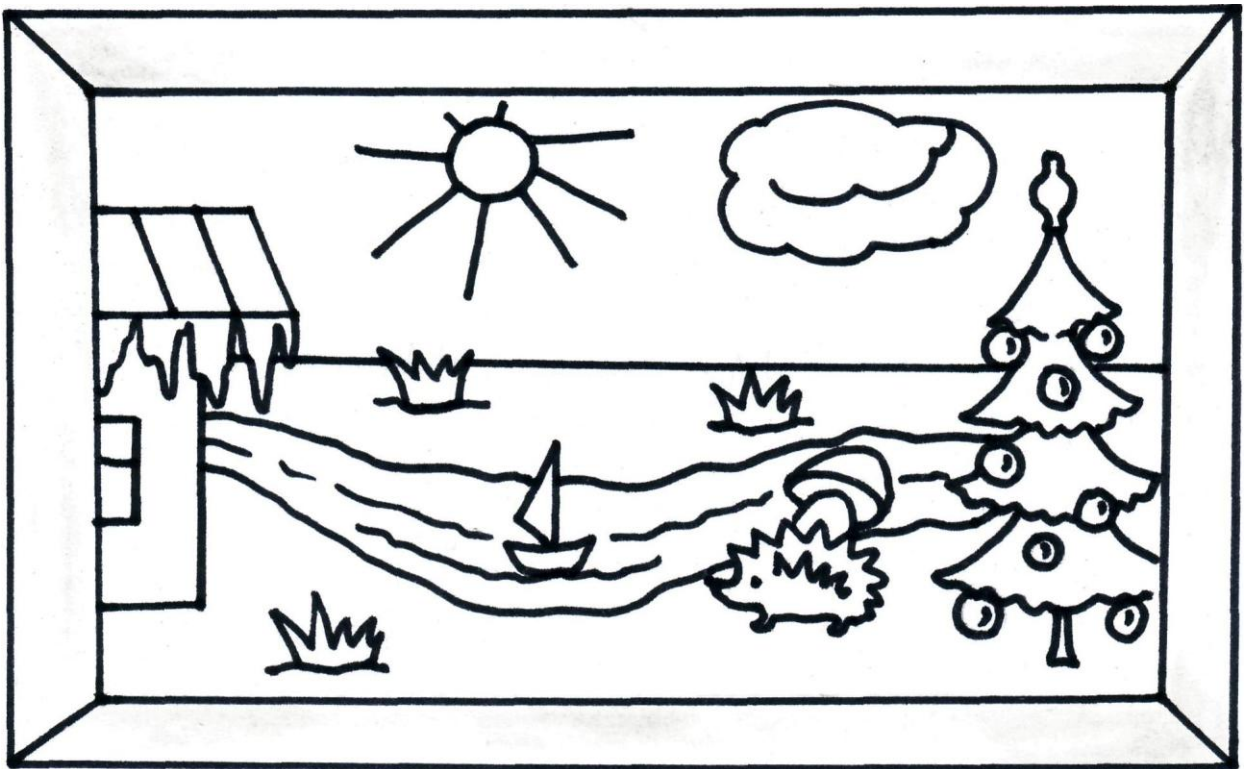

A 20 - 6

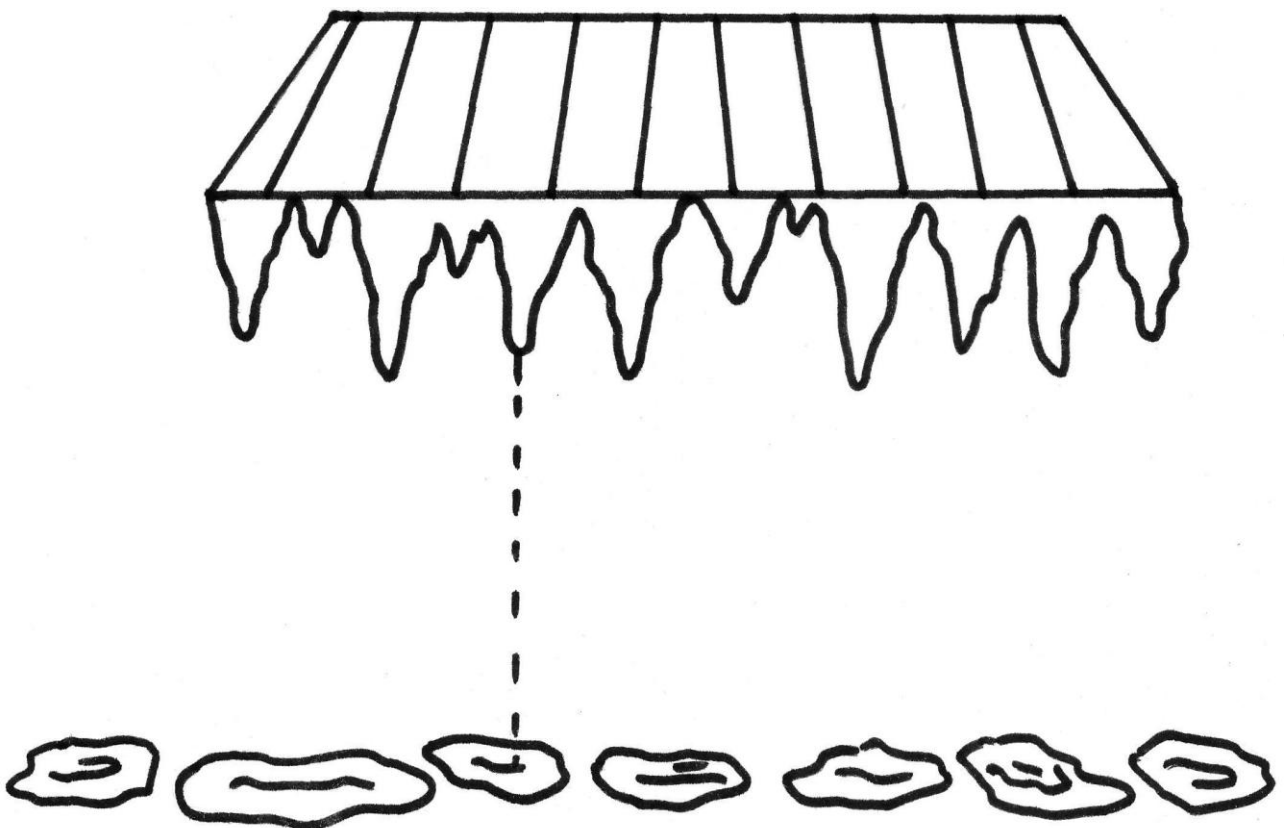

A 20 - 7

Занятие 21 – А
Животные и птицы весной

1. Знакомьте ребенка с изменениями в жизни животных и птиц весной:

- пробуждаются насекомые – бабочки, жучки;
- птиц становится больше, они строят гнёзда, поют;
- у животных появляются детёныши.

2. *Игра «Разные птицы».* Во время прогулок обращайтесь внимание ребенка на величину, окраску оперенья птиц, на издаваемые ими звуки. Спросите, как называются эти птицы?

Рассмотрите с ребенком предметные и сюжетные картинки. Предложите малышу найти на них знакомых птиц, животных и их детенышей. Учите правильно называть их, имитировать характерные повадки в игре.

8. *Панно «В весеннем лесу».* Выполните вместе с ребенком панно на листе ватмана или картона формата А3. Вырежете из разноцветной ткани или цветной бумаги деревья с ветками (без листьев), небольшие листочки, травку и т.п.

Попросите ребенка помочь наклеить траву, деревья, тучки, солнышко. Листочки к веткам деревьев ребенок может приклеить самостоятельно.

Вместе с ребенком дополните картинку изображениями животных и птиц (вырезанных из открыток или др.).

4. *Игра «Подскажи словечко».* Попросите ребенка назвать детенышей животных:

заяц - ... (зайчонок, зайчата);

коза - ...

лиса - ...

корова - ...

медведь - ...

кошка - ...

волк - ...

собака - ...

5. *Игра «Прятки».* Предложите ребенку рассмотреть картинку, узнать и назвать, кто на ней изображен. Попросите обвести указательным пальцем контур каждого животного. Любимое животное малыш может обвести фломастером, а затем раскрасить цветными карандашами.

6. *Игра «Четвертый – лишний».* Предложите ребенку рассмотреть картинки, назвать их.

Спросите, какая картинка лишняя? Почему? Помогите подобрать для остальных картинок обобщающее слово.



7. *Упражнение «Лабиринт».* Предложите ребенку помочь птичке долететь до гнездышка.



A 21-5

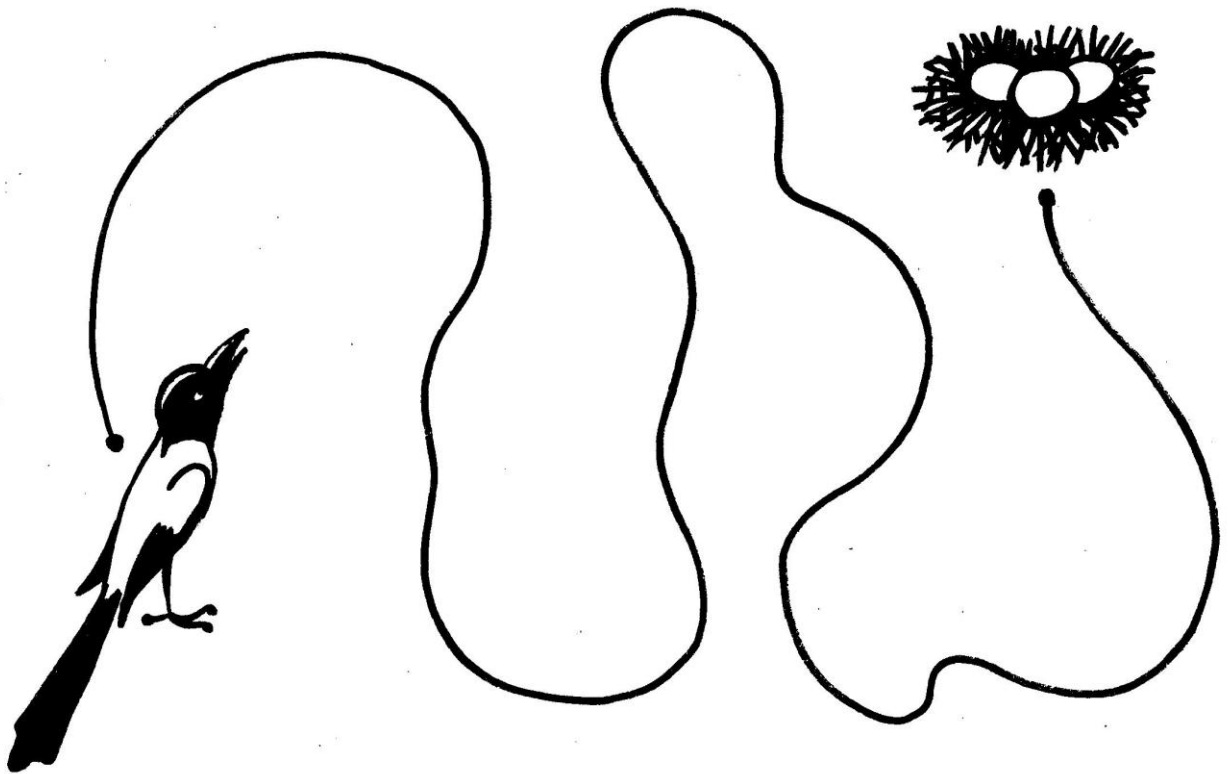

A 21-7

Занятие 22 – А
Первые цветы, бабочки, жуки

1. Гуляя с ребенком, обращайтесь к нему на первые весенние цветы (одуванчик), на появившихся жуков, бабочек.

Учите находить в цветущем растении (натуральный объект или предметное изображение): стебель, листья, цветок.

2. Предложите ребенку рассмотреть увеличенное изображение жука, бабочки, найти и показать туловище, лапки, голову, крылья.

Поиграйте с малышом в игры «Веселая бабочка», «Хитрый жук» - выполнение выразительных движений в разном темпе, например: медленно-быстро шевелить лапками, махать крыльями.

Поощряйте желание ребенка наблюдать за движущимися объектами: «Проследи, как летит бабочка», «Куда ползёт жучок?».

3. *Лепка «Жук».* Помогите ребенку смастерить игрушку жука. Рассмотрите увеличенное изображение жука (божьей коровки или др.). Спросите, какой формы у жука туловище? Где расположена голова? Какая она по величине? Где расположены лапки?

Предложите скатать из пластилина шарик для туловища соответствующего цвета, слегка сплющить его между ладонями. Затем – прикрепить голову (маленький шарик), лапки (маленькие тонкие палочки).

4. *«Учим стихи».*

Рубашка – пятнашка,
Головка и ножки -
Я божью коровку
Держу на ладошке.
Она по ладошке
Бежит, торопясь,
И с пальчика хочет

Божья коровка

На пальчик попасть.
А вдруг у неё
Потерялся ребёнок.
Такой же оранжевый
Божий телёнок?
А может быть, где-то
Упал на бочок

И просит о помощи
Божий бычок?
А может
Она удивляется лету,
Хорошей погоде
И божьему свету?!
/Н. Шилов/

5. *Игра «Прятки».* Пошел дождь. Кто же спрятался на лесной полянке? Попросите ребенка рассмотреть картинку, назвать все, что на ней нарисовано. Предложите обвести все объекты цветными фломастерами или карандашами.

6. *Игра «Найди отличия».* Предложите ребенку найти в картинках 3 отличия.

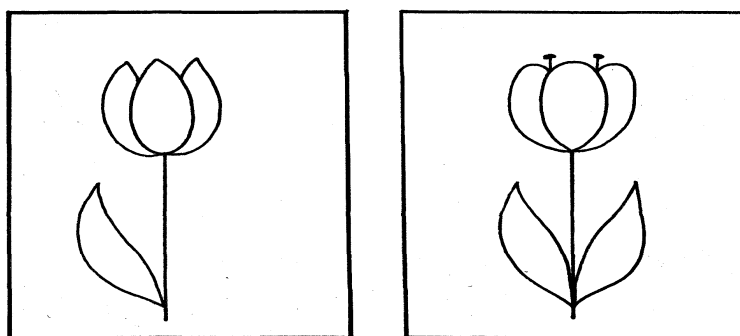

7. *Упражнение «Дорожки».* Предложите малышу посадить бабочку на каждый цветок – провести дорожки от точки, нарисованной около бабочки, до каждого цветочка.

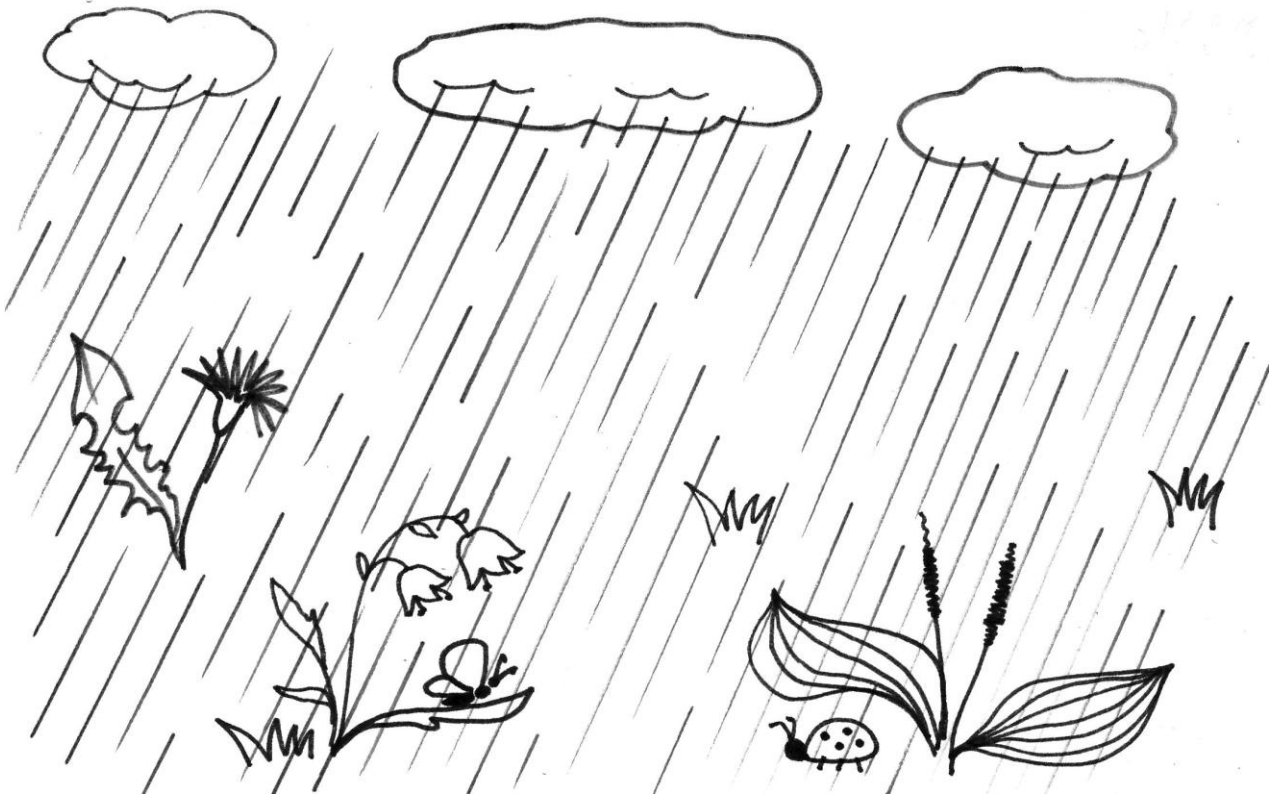

A 22 - 5



A 22 - 7

ЗАДАНИЯ ДЛЯ ДЕТЕЙ 4-5 ЛЕТ
(СТУПЕНЬ В)

Занятие 1 – В

Осень в гости к нам пришла

1. Во время прогулок с ребенком обращайтесь к явлениям, характерным для осени:

- на улице становится холодно, идут частые дожди;
- изменяется окраска листьев, они осыпаются;
- исчезают насекомые, меньше становится птиц;
- люди одеваются теплее;
- в садах и огородах убирают фрукты и овощи.

Дайте ребенку возможность заметить явление, понаблюдать его.

2. Чтобы ребенок лучше запомнил и узнавал яблоню, березу, рябину, ель, помогите ему увидеть сходства и различия между этими деревьями. Для этого обследуйте с ребенком листья, кору, ветки деревьев, сравните стволы (потрогайте ладонью, проведите пальчиком вдоль веток, ствола, по контуру листьев, обратите внимание на цвет частей деревьев и т.п.). Аналогично познакомьте ребенка с кустом шиповника.

Соберите с ребенком букеты из листьев, наберите шишек, плодов рябины.

3. «Смастерим игрушки». Из шишек, листьев, желудей, ягод рябины, веточек, крылаток клена смастерите вместе с ребенком игрушки-самodelки. Предложите ребенку рассказать знакомым из чего изготовлены игрушки.



4. «Учим

ребенком стихотворение:

Осень листья рассылает, золотую
Не простые, золотые я листья листаю.

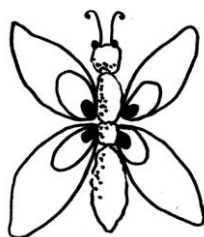

стихи».

стаю, Залетело на крыльцо золотое письмо.
Я сижу, читаю.



Выучите

с

/А. Барто/

5. Упражнение «Разноцветные листочки». Предложите ребенку обвести фломастером, а затем раскрасить цветными карандашами листья березы - в желтый цвет, листья рябины - в красный.

6. Игра «Собери бусы». Рассмотрите с ребенком картинку. Плоды какого дерева изображены на ней (рябины)? Предложите соединить ягодки линиями (черным карандашом) так, чтобы получились бусы. Для того, чтобы «собрать» бусы, разъясните ребенку последовательность соединения ягод - кругов: 2 маленькие ягоды, 1 большая, 2 маленькие, 1 большая и т.д.

7. Рисование «Красивые бусы». Помогите ребенку подобрать цвет, каким он будет закрашивать бусинки. Учите закрашивать округлую форму ягод круговыми движениями.

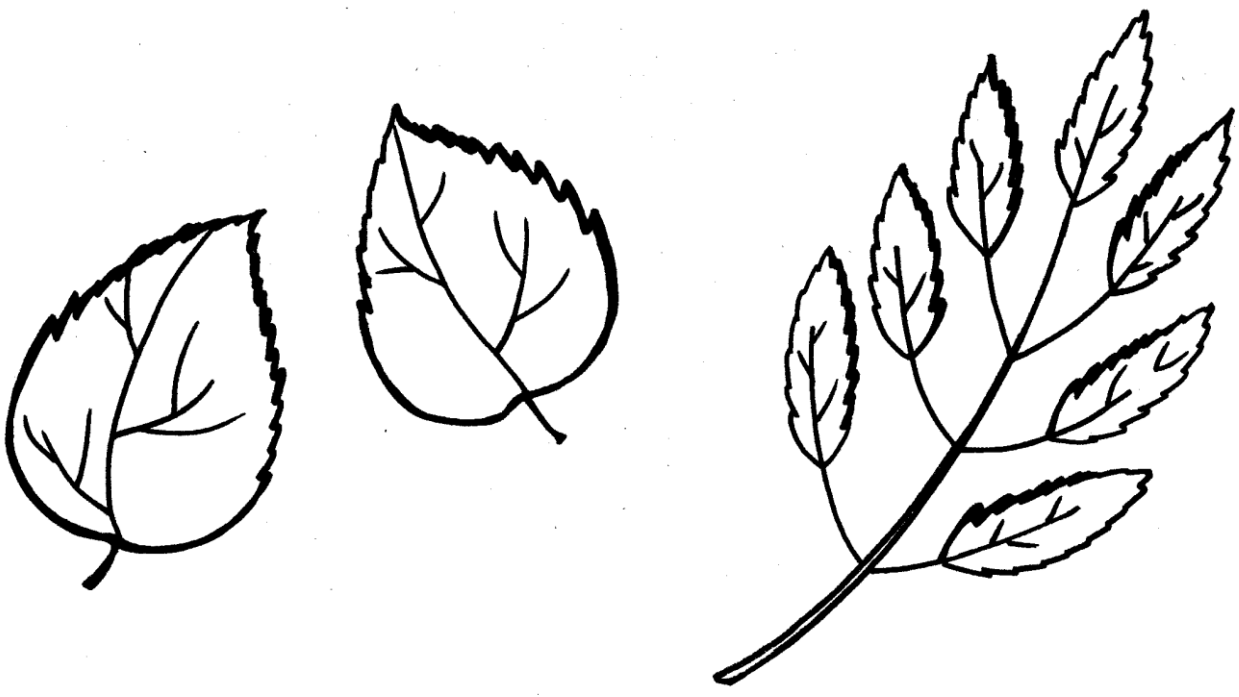

B 1 - 5

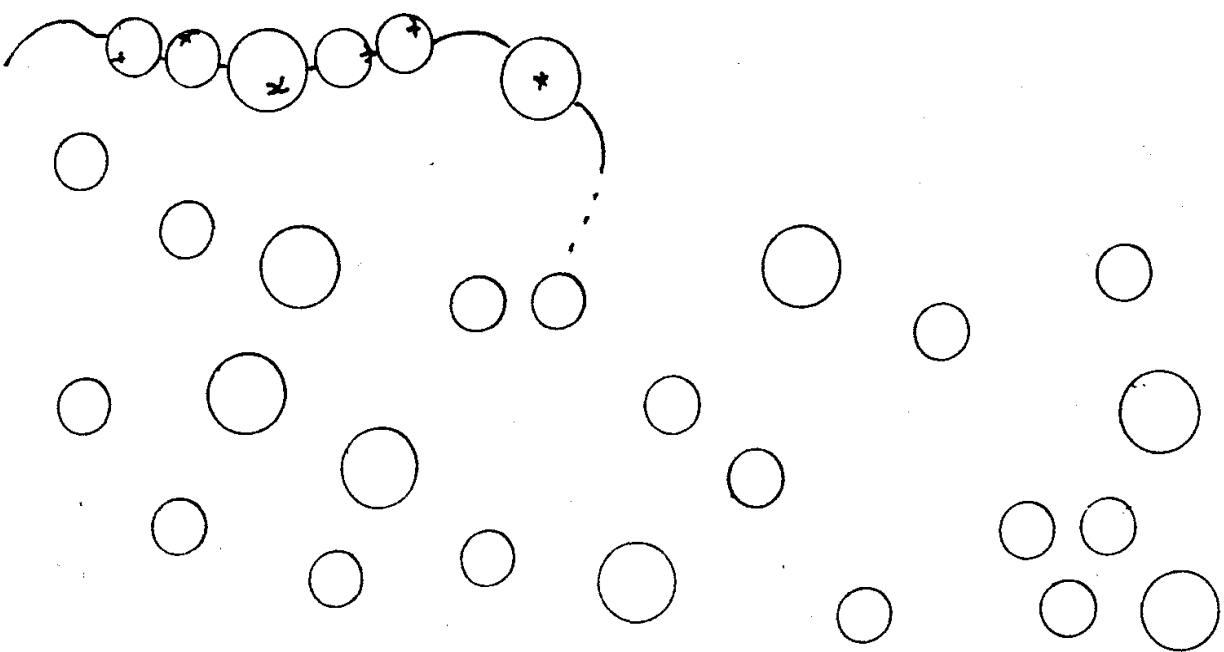

B 1 - 6, 7

Занятие 2 – В Дикие животные

1. Учите ребенка узнавать и называть диких животных: лису, зайца, медведя, белку, ежа. Для этого понаблюдайте за ними в зоопарке, рассмотрите вместе с ребенком игрушки животных, фотографии, иллюстрации с их изображением. Объясните, что дикие животные живут в лесу, сами заботятся о добывании пищи, устройстве жилища.
2. Обращайте внимание ребенка на отличительные признаки животных: у лисы – длинный пушистый хвост, остренькая мордочка, остренькие ушки; у зайца – длинные уши, короткий хвост, медведь крупный, косялапый; белочка юркая, маленькая, ушки с кисточками, пышный хвост; у ежа – колючки.
Учите рассказывать про окраску меха животных. Подберите иллюстрации с изображением диких животных, кусочки меха. Предложите ребенку обвести указкой или пальцем контур, части тела животного, погладить мех ладонью.



3. Лепка

- «Колючий ежик». Помогите ребенку вылепить из пластилина ежа. Для этого необходимо скатать шарик, вытянуть из него мордочку, добавить иголочки (хвоинки, тонкие палочки и др.).
4. Игра «Отгадай загадку». Составьте описательные загадки о диких животных (например: рыжая, маленькая, юркая, пушистая, ушки с кисточками, пышный хвост, живет в дупле, любит орехи). Предложите ребенку их отгадать. Поощряйте желание ребенка самому загадывать загадки детям, взрослым.
 5. Игра «Узнай картинку». Спросите ребенка, какое кто изображен на картинке? Попросите ребенка соединить точки линией, чтобы получилась белочка. Спросите, где она живет? Какого цвета?
Предложите подобрать карандаш нужного цвета и раскрасить белочку (сначала по контуру, затем ушки, мордочку, лапки, туловище, хвост). Можно дорисовать угощение для зверька (грибы, орехи, шишки).
 6. Игра «Запомни и нарисуй». Предложите ребенку в течение 15-20 секунд посмотреть на рисунок (назвать детали портрета, обвести их указкой). Затем закройте картинку листом бумаги, а в пустой рамке попросите нарисовать портрет зайчонка так, как ребенок его запомнил. Если с первого раза ребенок допустил много ошибок, поиграйте с ним в эту игру еще.

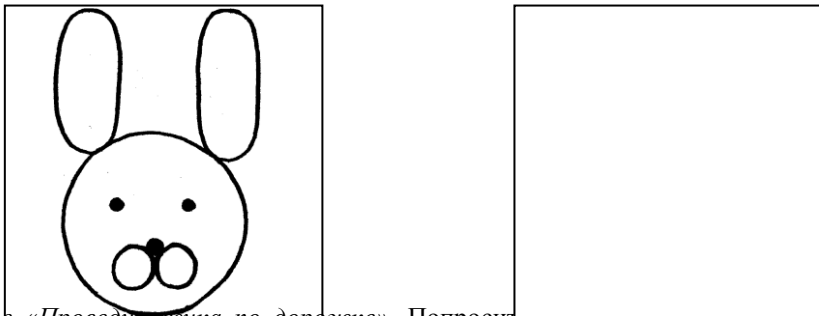

7. Упражнение «Проведи ежика по дорожке». Попросите ребенка помочь ежу найти грибы - нарисовать дорожки до грибов разным цветом.



B2-5

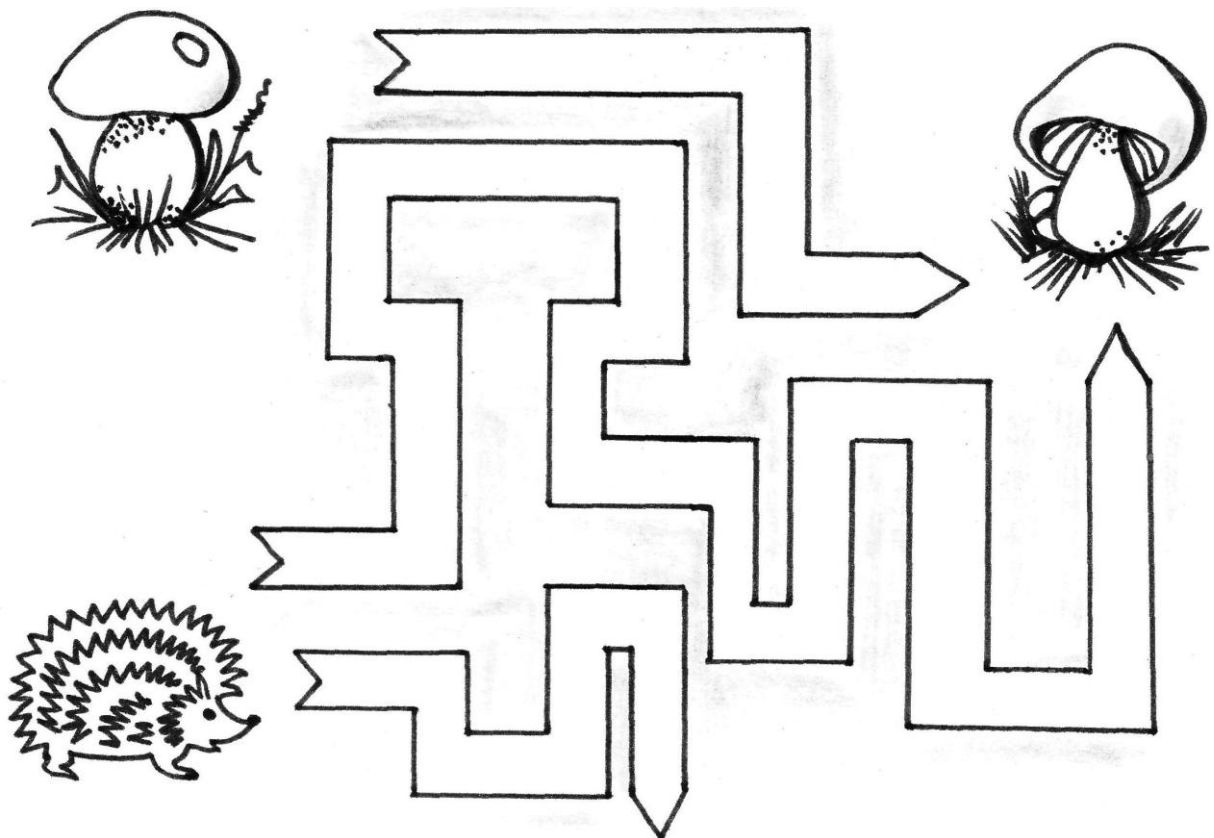

B2-7

Занятие 3 – В Овощи – фрукты

1. Напомните ребенку, что фрукты растут в саду на деревьях, а овощи в огороде на грядках. Помогите запомнить и узнать (натуральные предметы, игрушки, картинки):
овощи – морковь, лук, огурец, помидор, репку, капусту;
фрукты – яблоко, грушу, апельсин, лимон.

2. Вместе с ребенком в магазине или на рынке купите овощи, фрукты. Предложите ему помочь помыть их, вытереть. В это время уточняйте размер, цвет, форму овощей, фруктов. Поиграйте вместе с ребенком в игру: «Угадай на вкус, запах» с закрытыми глазами, «Чудесный мешочек» - угадай на ощупь. Учите узнавать овощи и фрукты в вареном и консервированном виде.

3. *Аппликация «Фрукты».* Помогите ребенку вырезать из цветной бумаги или из картинок фрукты. Предложите наклеить их в альбом так, чтобы яблоко было справа, груша – слева, а апельсин – между ними.

4. *Игра «Отгадай загадку».* Помогите малышу отгадать загадки.

Летом в огороде свежие, зеленые,
А зимою в бочке – вкусные, соленые
/огурцы/

Круглый бок, желтый бок.
Сидит на грядке колобок.
Врос в землю крепко, что это?
/репка/

Попросите ребенка нарисовать отгадки цветными карандашами.

5. *Игра «Найди тень».* Предложите ребенку соединить линиями картинки овощей и фруктов с их «теньями» (силуэтными изображениями).

6. *Игра «Найди отличия».* Помогите малышу найти в картинках 4 отличия.

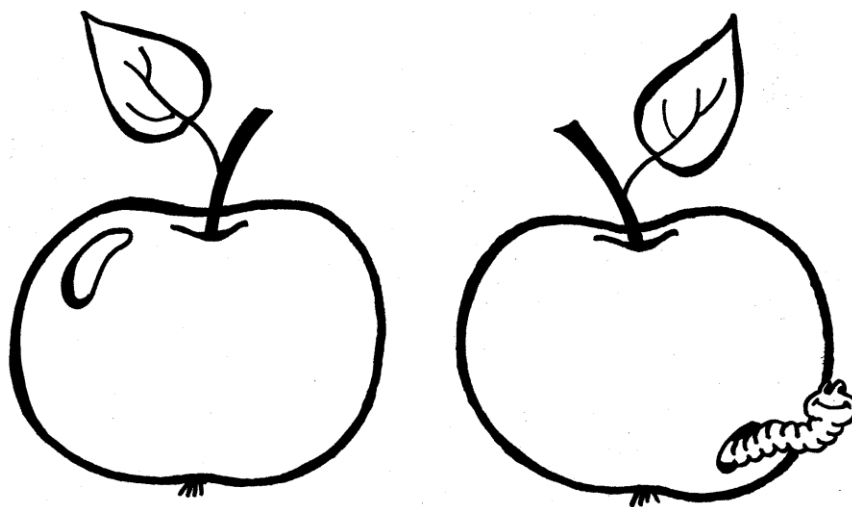

7. *Упражнение «Дорожки: угости животных».* Попросите ребенка провести фломастером дорожки от животных до угощения.

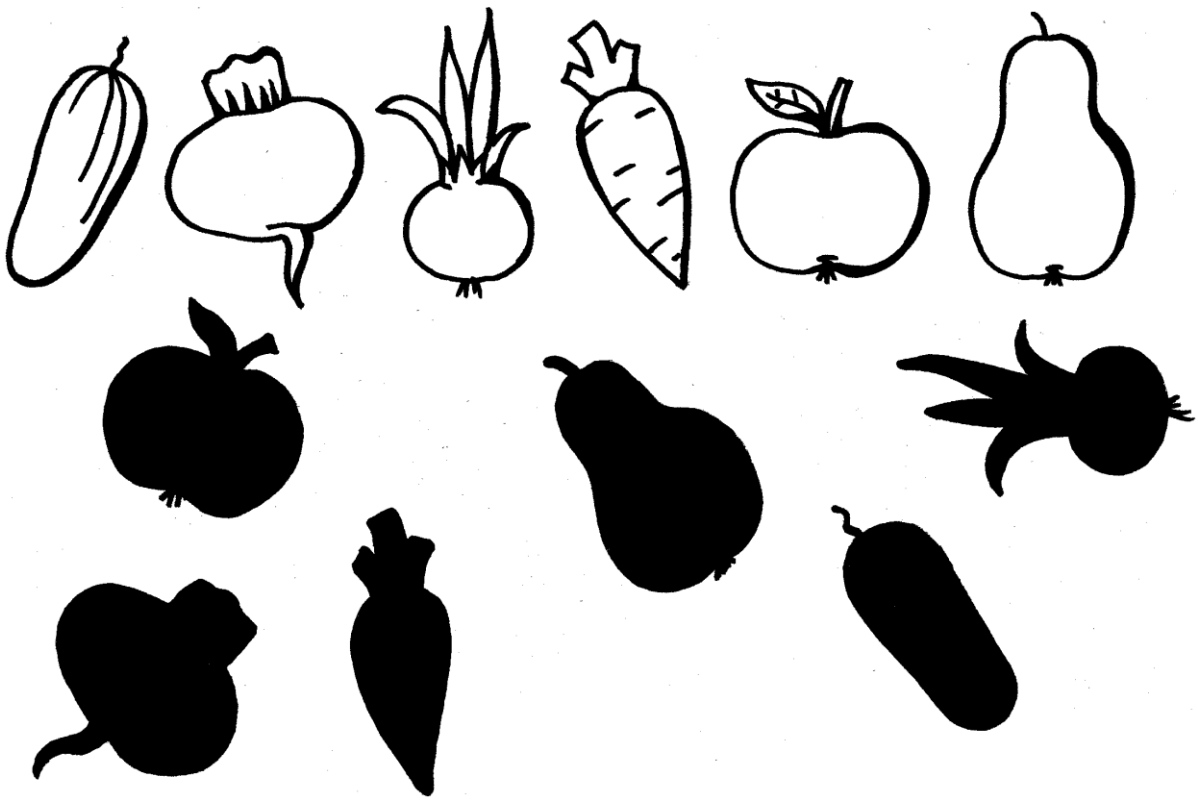

B 3 - 5

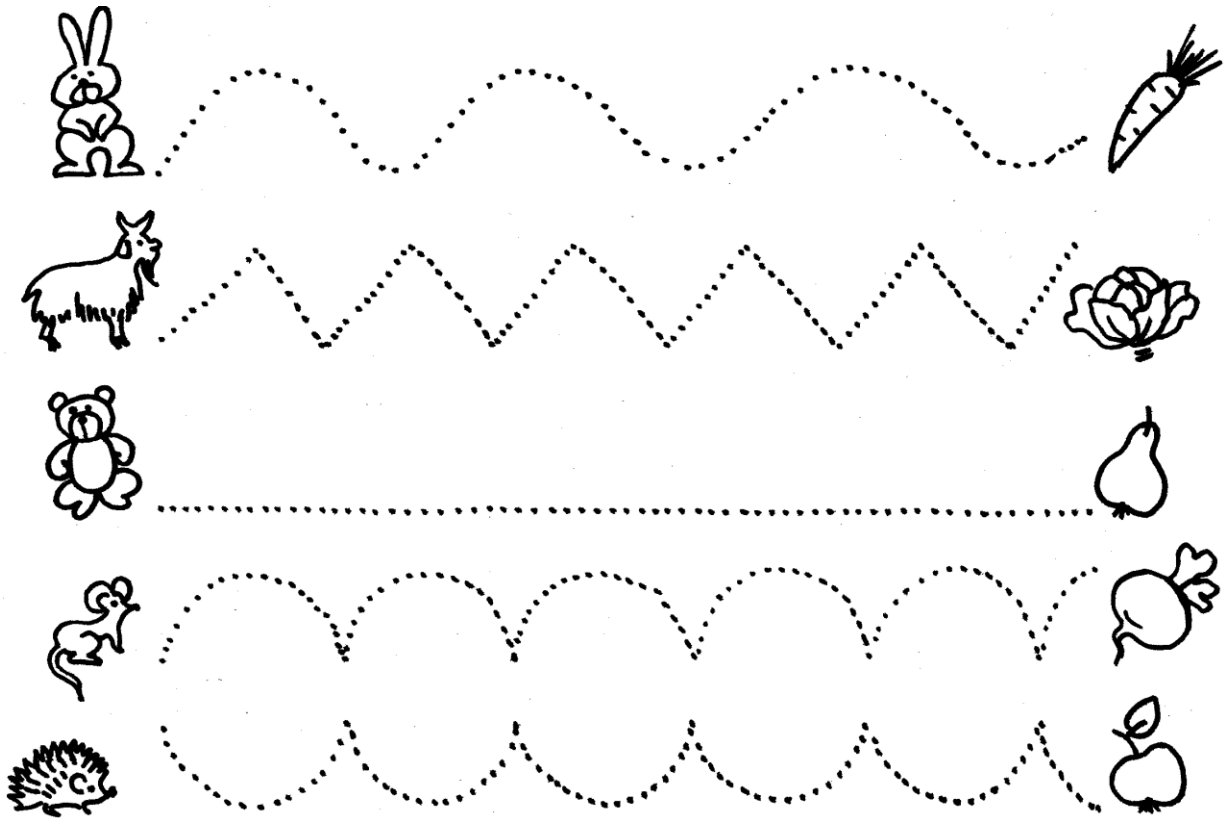

B 3 - 7

Занятие 4 - В Осенние цветы

1. Покажите ребенку в парке, сквере, саду поздноцветущие растения – осенние цветы: астры, ноготки, бархатцы, золотые шары. Полюбуйтесь вместе яркой окраской лепестков, удивитесь разнообразию оттенков. Сравните высоту цветущих растений на клумбе, газоне.
2. *Игра «Разные цветы».* Рассмотрите с малышом разные цветы: найдите и потрогайте стебель, листья и лепестки цветков.
Помогите назвать некоторые качества растений:
 - гладкий - шершавый (лист);
 - мягкий - жесткий (стебель);
 - ровный - зубчатый (край листа);
 - округлый - заостренный (лепесток).
3. *Аппликация «Яркий букет».* Чтобы получилась красивая аппликация, разделите работу: родители вырезают цветы из цветной бумаги или картинку, а ребенок наклеивает в альбом готовые формы.
4. *Рассказ «Любимый цветок».* Помогите составить интересный рассказ о любимом цветке, используя для описания следующие слова: яркий, душистый, пестрый, нежный, привлекательный, резной....
5. *Игра «Разные лепестки».* Рассмотрите с ребенком цветы на рисунке. Предложите ему назвать форму лепестков каждого цветка, а затем соединить цветок с соответствующей фигурой по образцу.
6. *Игра «Четвертый - лишний».* Предложите ребенка рассмотреть картинки, назвать их. Спросите, что лишнее и почему?

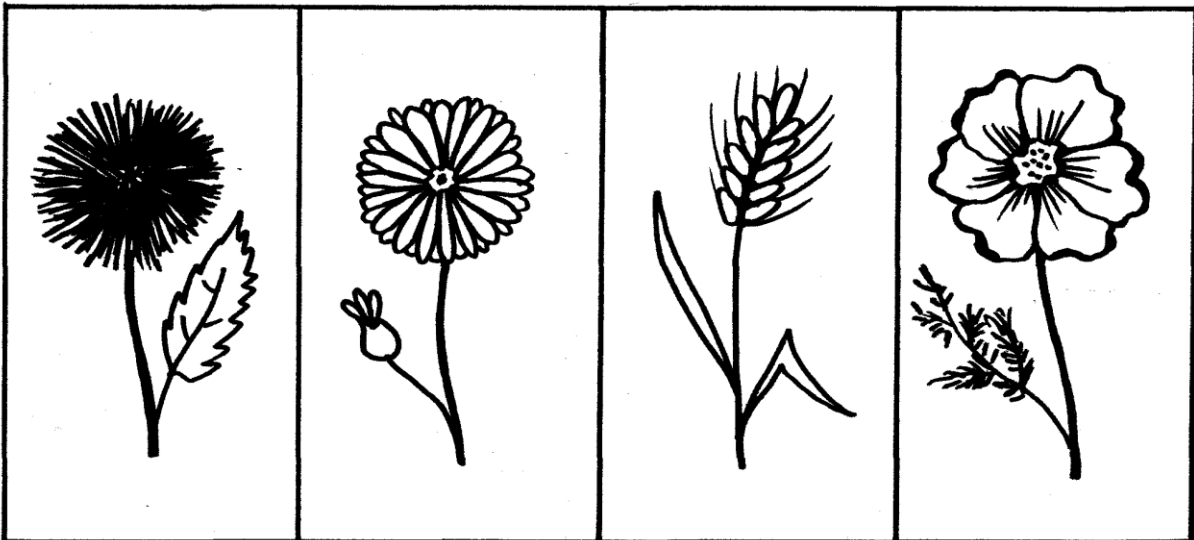

7. *Упражнение «Дорожки: красивый букет».* Предложите ребенку «поставить» цветы в вазу. Для этого необходимо соединить (дорисовать) стебель с вазой: сначала по точкам, а затем от оставшихся цветов – самостоятельно.
Помогите закрасить цветы нужным цветом.

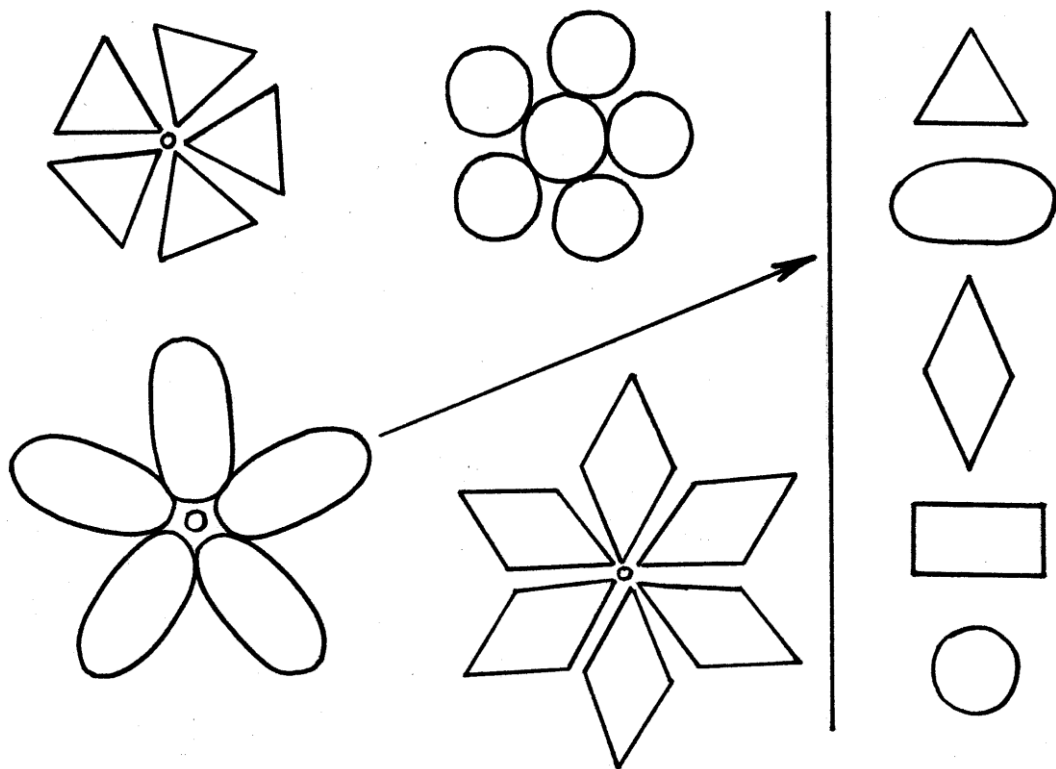

B4-5

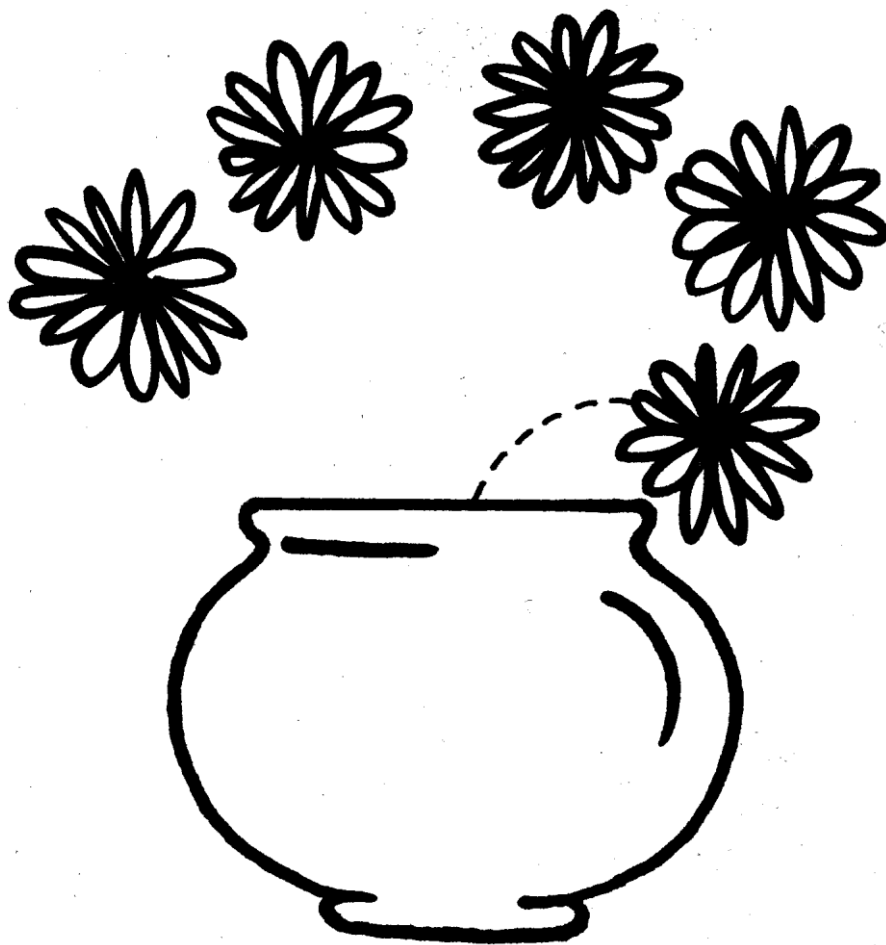

B4-7

Занятие 5 - В
Разные формы

1. Учите детей находить в окружающем предметы, похожие на шар, куб, кирпичик, конус и подбирать к ним плоскостные формы: круг, треугольник, прямоугольник.
Предложите найти предметы или картинки, похожие на эти формы.
2. Упражнение «Обведи по трафарету». Предлагайте малышу обводить различные формы фломастером по трафарету, через кальку, пальчиком или указкой по контуру.
Аппликация «Разные формы». Помогите вырезать из цветной бумаги круг, треугольник, квадрат, прямоугольник. Пусть ребенок наклеит их в альбом так, чтобы круг был слева, квадрат – справа, а овал между квадратом и прямоугольником.
3. «Смастерим игрушки». Сделайте с ребенком 2-3 поделки из бумаги, имеющие форму конуса.

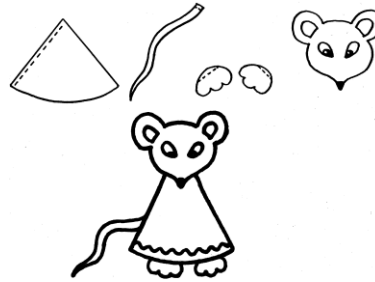
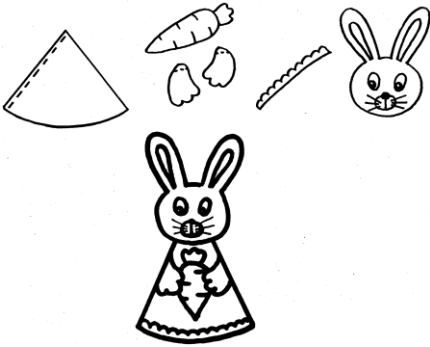

4. «Учим стихи». Выучите с ребенком стихотворение.

Круг

Плавню, медленно, красиво
Ручкой проведем вокруг –

Получился очень милый
Ровный и спокойный круг.

5. Игра «Найди все треугольники». Предложите ребенку найти все треугольники, обвести их по контуру и закрасить цветными карандашами. Спросите, карандашами какого цвета он закрасил фигуры?
6. Игра «Разложи печенье по коробкам». Предложите ребенку подобрать для печенья различной формы соответствующие коробки и соединить их линиями. Спросите, в коробку какой формы не хватило печенья? Пусть ребенок нарисует недостающее печенье самостоятельно.

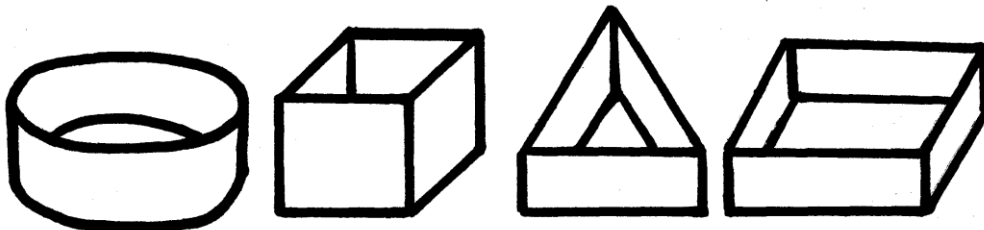
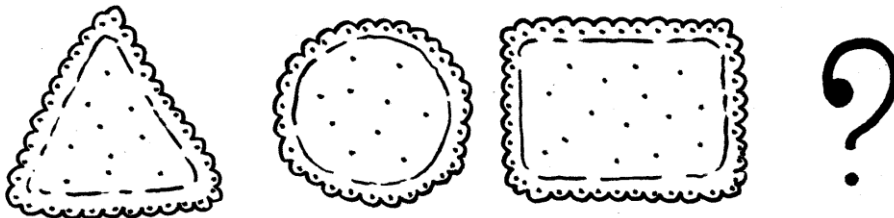

7. Упражнение «Дорожки: забрось мяч в ворота». Ребенку необходимо провести прямые линии от каждого мяча до метки в воротах.

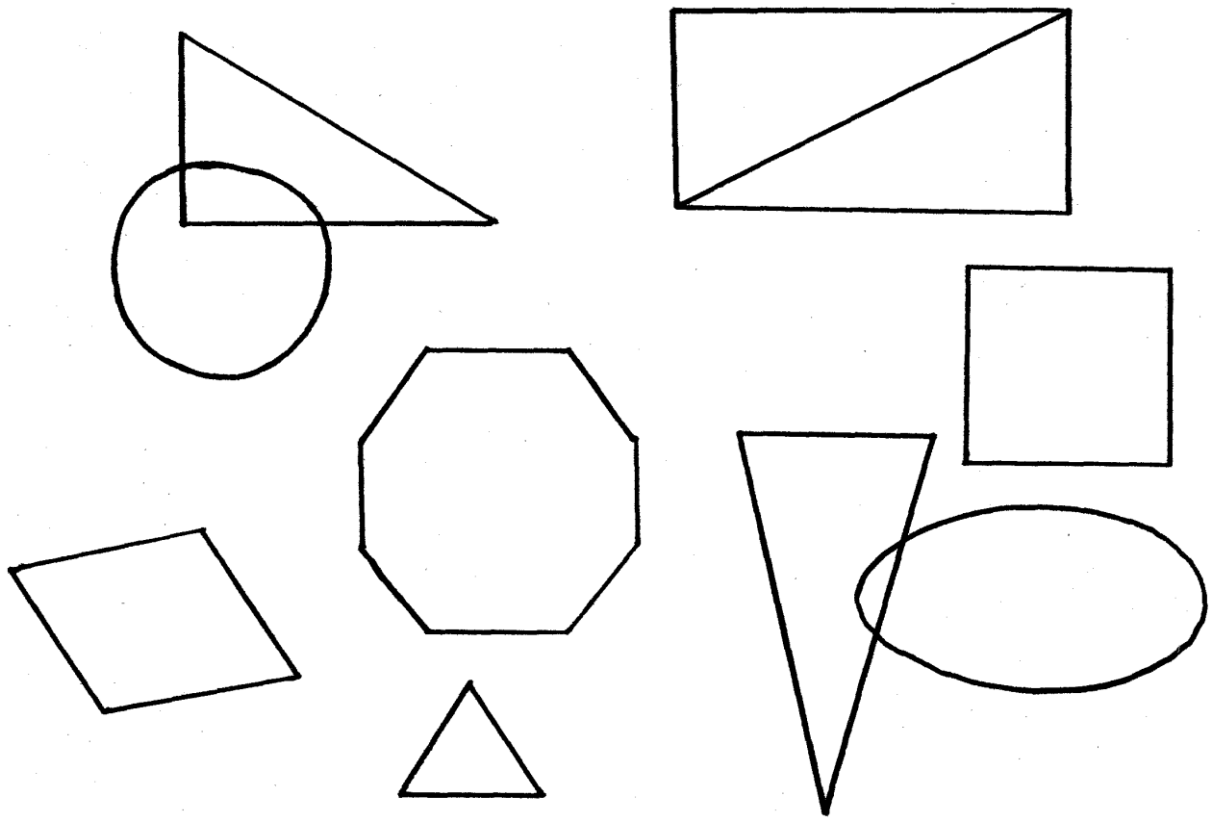

B5-5

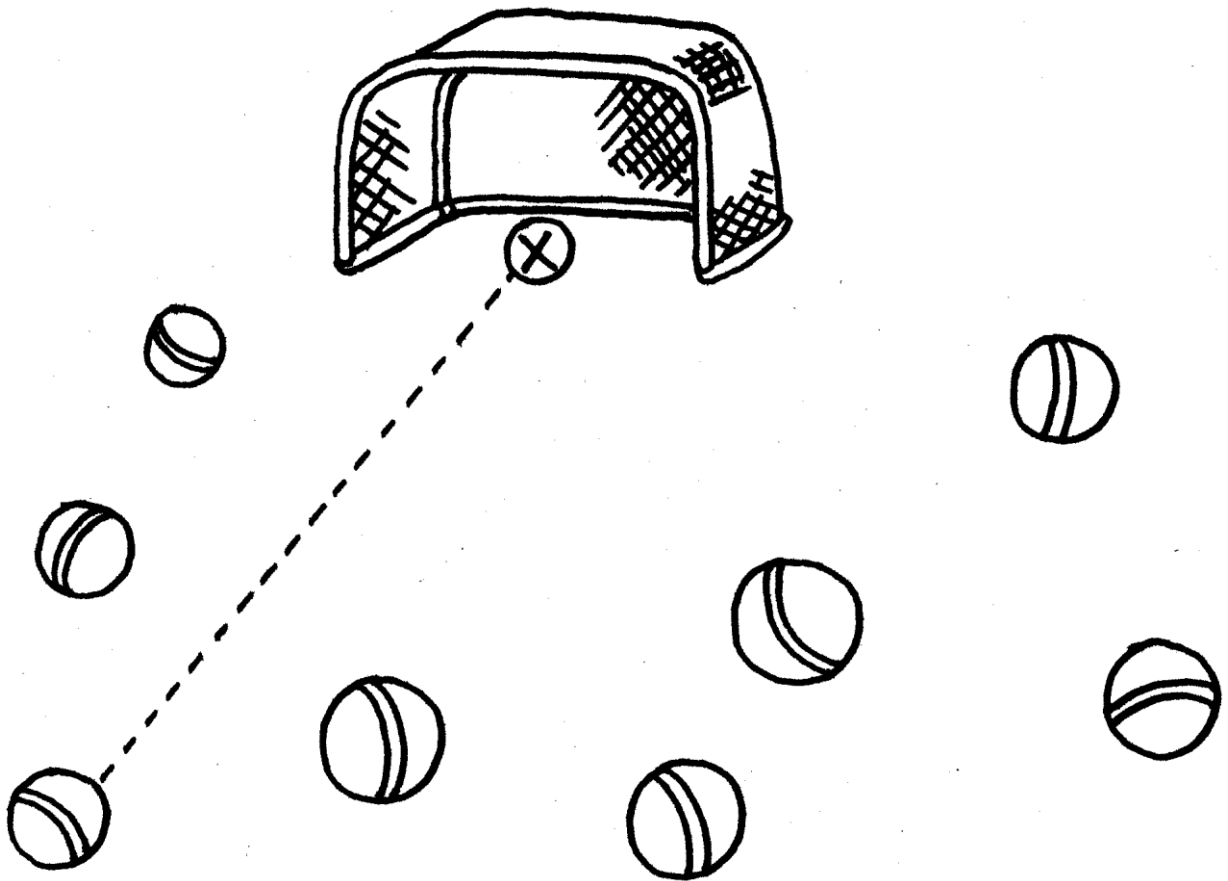

B5-7

Занятие 6 – В
Я: мое тело

1. Учите ребенка правильно называть части тела, различать правую и левую сторону, употреблять в речи соответствующие пространственные обозначения: рука левая, правая; нога левая, правая (глаз, ухо, бровь, колено и др.); голова вверху, ноги внизу и т.п.
2. Поиграйте с ребенком в игру «Для чего нужны...?» (руки, пальцы, ноги, глаза, нос и др.). Расскажите, как нужно заботиться о здоровье, ухаживать за своим телом. Ежедневно проверяйте выполнение гигиенических процедур.
3. «Мои фотографии». Рассмотрите с ребенком его фотографии: какой он был маленький, как он рос, что любил. Вспомните интересные случаи из жизни ребенка. Выберите один портрет и приклейте на первую страничку альбома. Подпишите ярким фломастером ласковое имя своего малыша, которым вы любите его называть.
4. Рассказ «Мой портрет». Помогите составить «словесный портрет», описывая цвет волос, глаз, прическу. Спросите у ребенка, какое у него настроение. Учите ребенка рассказывать о себе.
5. Рисование «Дорисуй и раскрась картинку». Спросите ребенка, кто изображен на картинке (мальчик, девочка)? Предложите дорисовать на детях одежду, закрасить картинку; нарисовать для девочки воздушный шарик, а для мальчика – футбольный мяч. Спросите, где расположены игрушки?
6. Игра «Найди отличия». Предложите ребенку найти в рисунках 5 отличий.

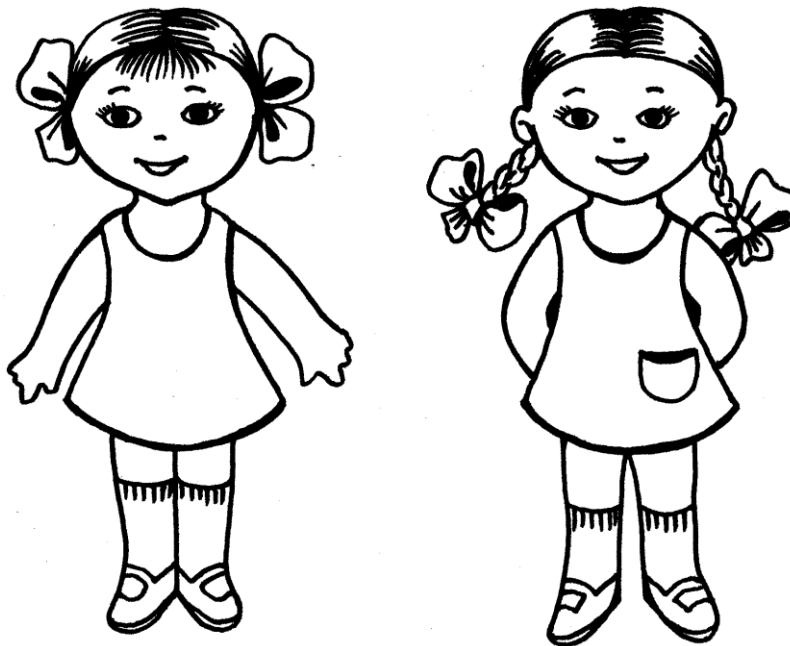

7. Упражнение «Лабиринт». Предложите ребенку помочь Мише и Пете дойти до мамы – провести фломастером по дорожкам.

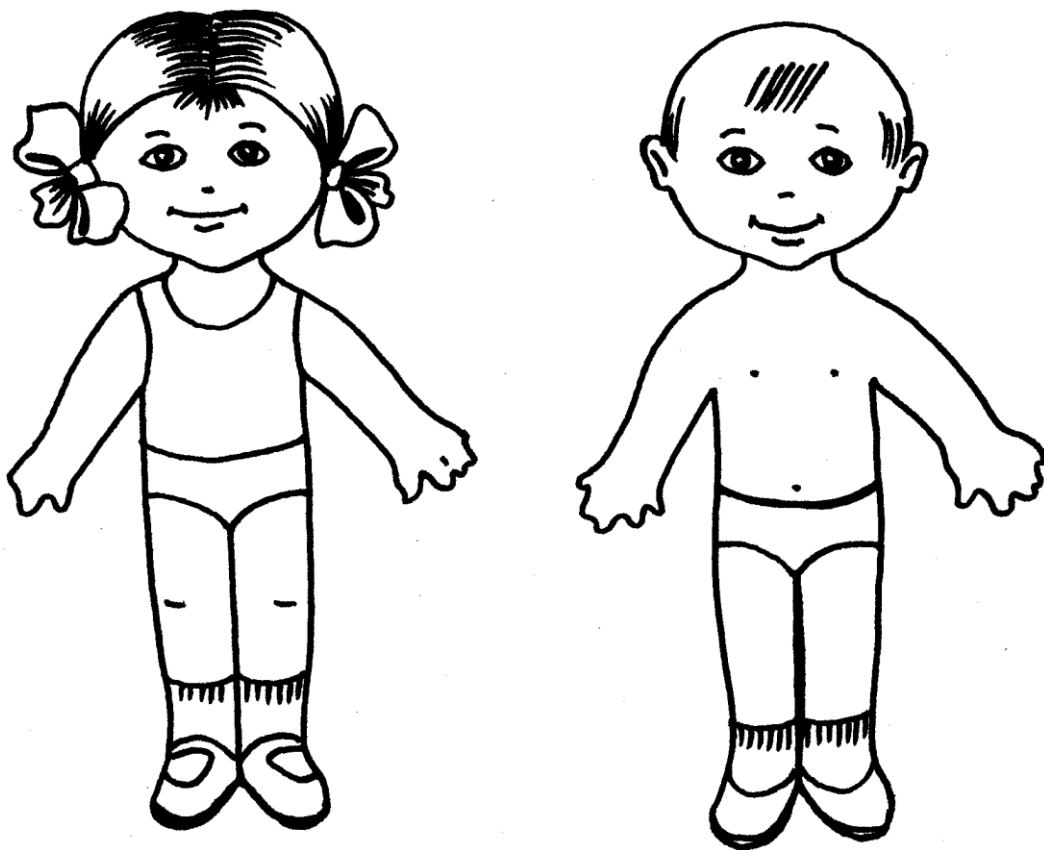

В 6-5

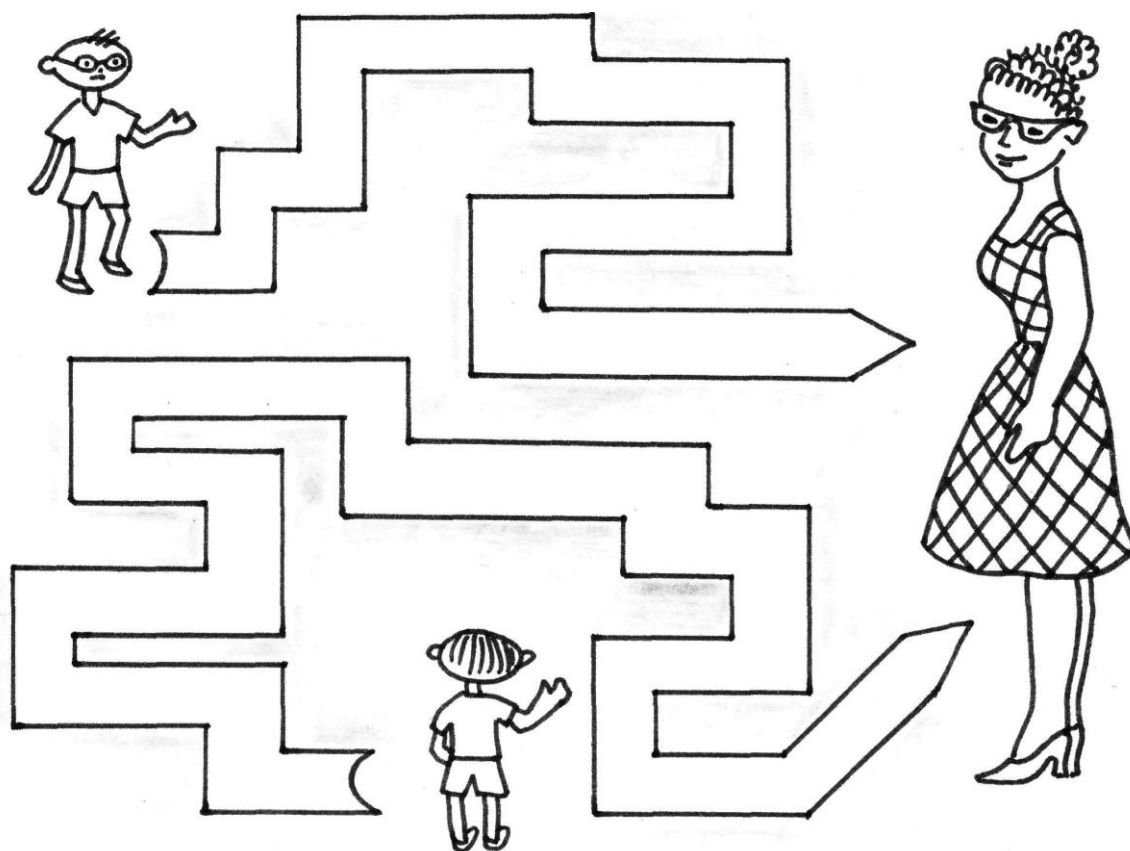

В 6-7

Занятие 7 – В
Разные дома

1. Учите ребенка называть свой город и улицу.

Во время прогулок по городу покажите, что дома бывают разные: в одних люди живут – это жилые дома; в других – работают, отдыхают, делают покупки и т.п.

Учите находить по внешним признакам, запаху, звуку специальные здания (магазин, аптека, детский сад, вокзал и др.).

2. Помогите ребенку научиться выделять в задании такие детали: крыша, окна, подъезд, балкон, входная дверь, лестница, этаж, лифт. Попросите ребенка объяснить их назначение.

3. *Конструирование «Разные дома»*. Предложите ребенку построить из кубиков одноэтажный дом, многоэтажный дом, башню, ворота и т.п. по предложенным образцам или другие.

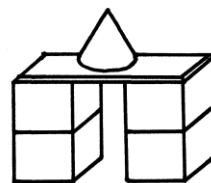
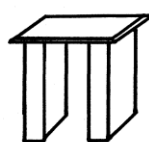
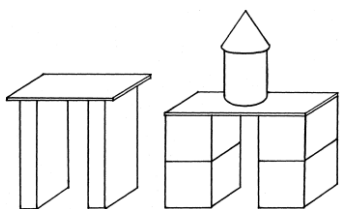

4. «Учим стихи».

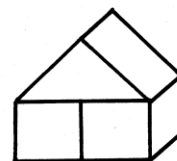
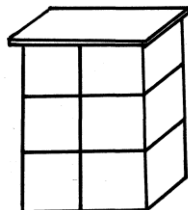

Выучите с ребенком стихотворение:

Нарисую-ка я дом:

Два окошка, дверь с крыльцом.

Наверху еще окно,

Чтобы не было темно.

5. *Рисование «Дом»*. Предложите дорисовать картинку по стихотворению (задание 4) и рассказать, что расположено сверху, внизу, посередине, справа, слева.

6. *Закрашивание «Разные дома»*. Попросите ребенка найти самый высокий дом и раскрасить его красным цветом; самый низкий – зеленым; трехэтажный дом – желтым; последний дом – оранжевым. Спросите, сколько этажей в доме, в котором вы живете? На каком этаже ваша квартира?

7. *Упражнение «Красивый забор»*. Предложите ребенку заштриховать забор вертикальными линиями (сверху - вниз): сначала обвести сплошные линии, затем нарисовать линии по точкам, затем продолжить самостоятельно.

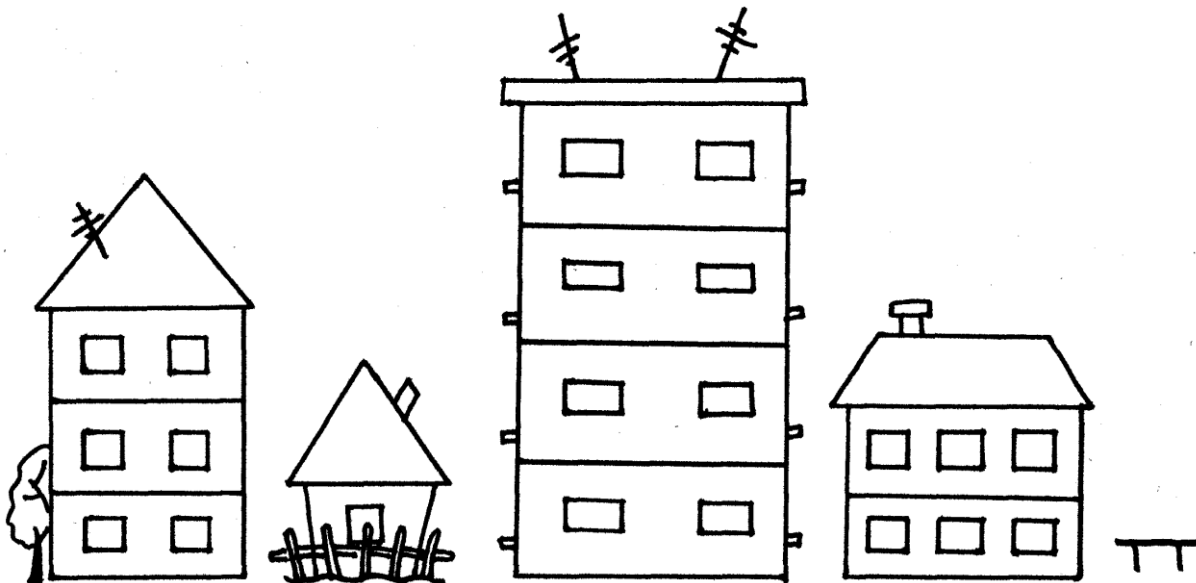

В 7 - 6

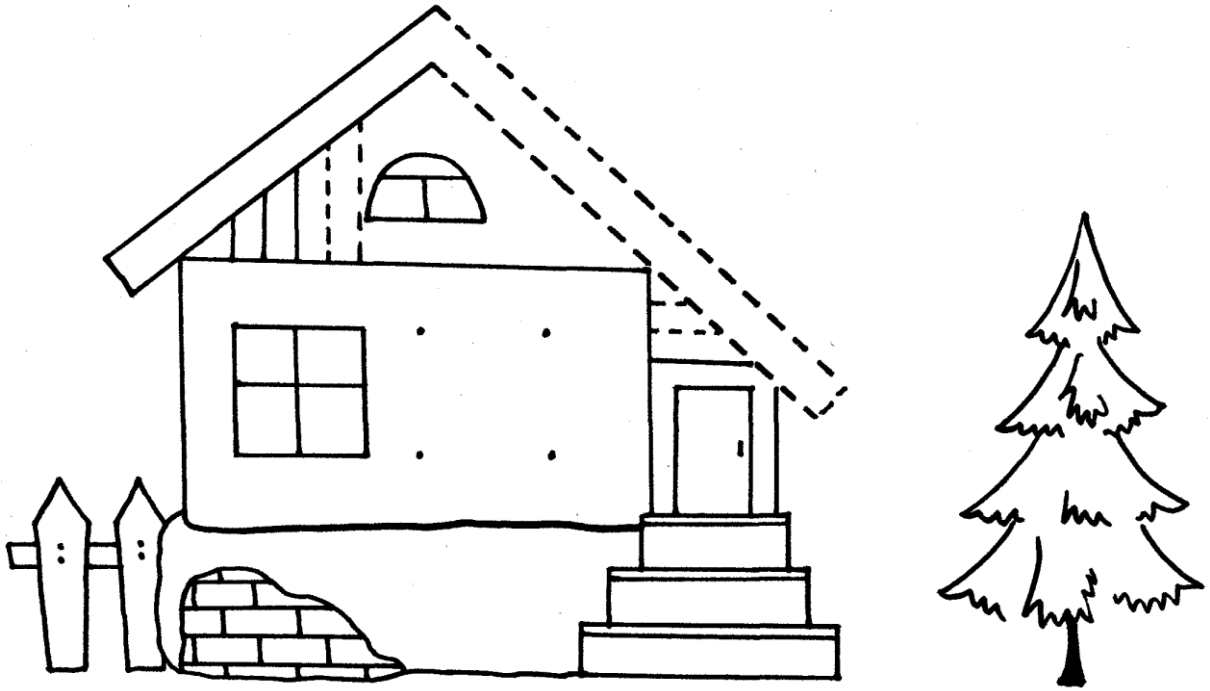

B7-5

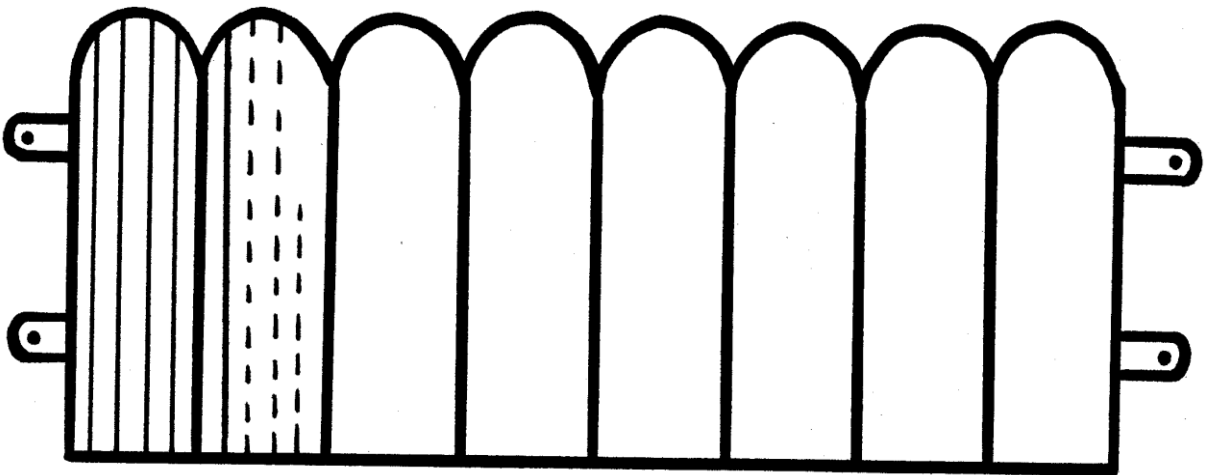

B7-7

Занятие 8 - В

Мои поступки

1. Учите ребенка хорошим манерам поведения и общения. Применяйте в воспитании ребенка правило: «если хочешь, чтобы тебя любили, будь сам добрым. Посоветуйте, какие правила хорошего общения в вашей семье мы могли бы использовать в детском саду, напишите их:

- А)
- Б)
- В)

2. Поощряйте желание ребенка наблюдать за собой в зеркале. Учите красиво улыбаться и понимать мимику. Поиграйте в игру: «Угадай мое настроение».

3. Игра «Части суток». Подберите картинки с изображением частей суток. Рассмотрите их с ребенком. Научите называть по порядку.

Спросите, что необходимо делать ребенку в разные части суток.

Предложите ребенку наклеить картинки с изображением частей суток в альбом.

4. «Учим стихи». Выучите с ребенком стихотворение:

Добрые слова не лень
Повторять мне трижды в день.
Только выйду за ворота
Всем идущим на работу,
Кузнецу, врачу, ткачу

«С добрым утром!» – я кричу.
«Добрый день!» – кричу я вслед
Всем идущим на обед.
«Добрый вечер!» – так встречаю
Всех домой спешащих к чаю.

5. Игра «Соедини картинки». Рассмотрите с ребенком картинки. Предложите соединить стрелками картинки с различными эмоциями с соответствующими предметами, а затем раскрасить картинки.

6. Рисование «Любимый подарок». Предложите ребенку раскрасить подарочную коробку цветными карандашами. Пусть малыш пофантазирует, какой подарок может лежать в ней, а затем нарисует подарок рядом с коробкой.



7. Упражнение «Разные лица». Рассмотрите с ребенком картинки. Предложите найти спокойное лицо, веселое, грустное.

Помогите нарисовать выражение лица в кругах в той же последовательности, какая предложена на образце. Сначала нужно обвести линии на первых трех образцах, затем по точкам, а дальше – самостоятельно.

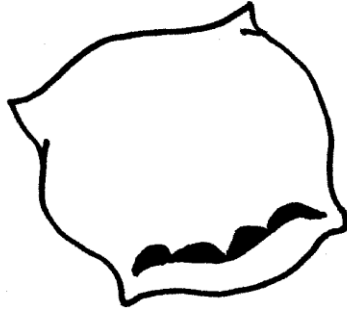
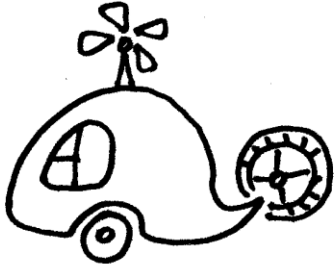

B8-5

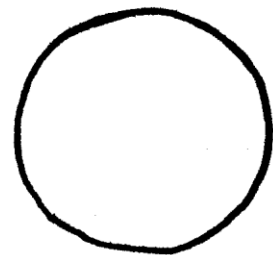
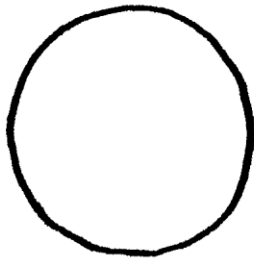
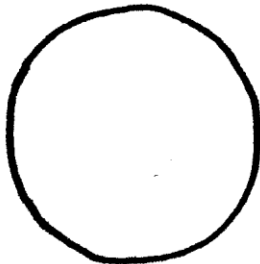
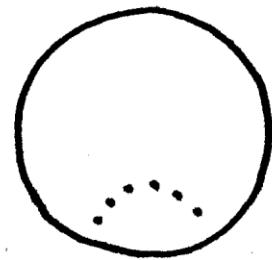
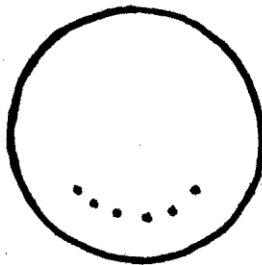
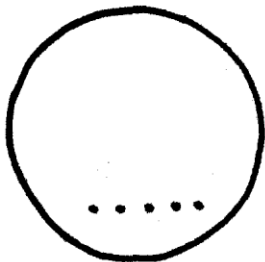
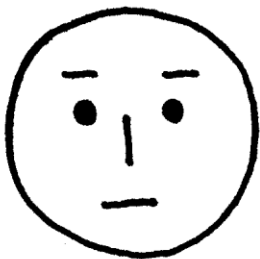

B8-7

Занятие 9 - В Зимняя сказка

Вот и зима! Полюбуйтесь вместе с ребенком красотой зимнего пейзажа. Обратите внимание на признаки сезона:

- снегопад (снег падает хлопьями или снежинками; снег белый, холодный);
- мороз, снег в мороз сверкает на солнце, рассыпчатый, из него нельзя лепить;
- реки покрыты льдом, лед холодный, скользкий;
- люди одеваются теплее.

В беседах с ребенком употребляйте описательные характеристики, например: блестящий, искристый, белоснежный, пушистый, легкий. Проговаривайте переживаемые вами чувства и настроения, например: восхитительный, чудесный, радостный, печальный, прелестный и т.п.

Во время прогулок помогите малышу узнавать березу, рябину, яблоню, ель. Поиграйте в *игру*: «*Чем похожи, чем отличаются*» (береза-рябина, ель-береза, яблоня-шиповник). Обращайте внимание ребенка на цвет коры, строение ствола и веток.

Рисование «Разные деревья». Все деревья разные. Они по-разному называются и имеют разную форму. У зимнего дерева изображают: ствол, ветки. Ствол дерева может быть тонкий и толстый. Крона может быть густая и редкая; ветки могут расти вверх, опускаться вниз – они расположены по-разному. Каждое дерево напоминает определенную форму.

Предложите ребенку узнать деревья, изображенные на рисунках, назвать их. Попросите прорисовать ветви согласно форме деревьев, закрасить ствол в нужный цвет.

4. «*Отгадай загадку*». Прочитайте ребенку стихотворение. Пусть он отгадает, как называются звездочки, о которых говорится в стихотворении, и нарисует их.

С неба звезды падают, лягут на поля. Много-много звездочек тонких, как стекло;
Пусть под ними скроется черная земля. Звездочки холодные, а земле тепло!

Выучите с ребенком стихотворение наизусть.

5. *Игра «Найди пару»*. Рассмотрите с ребенком снежинки на рисунке, предложите найти одинаковые и соединить их линиями.

Спросите, где расположены «лишние» снежинки?

6. «*Составь рассказ*». Рассмотрите с ребенком картинки, прочитайте пословицу: «Любишь кататься – люби и саночки возить».

Помогите ребенку понять смысл пословицы. Составьте рассказ по ней. Запишите рассказ ребенка в круг (белый ватман) диаметром 12-15 см (снежный ком), вложите в альбом.

Порассуждайте с ребенком, в каких еще ситуациях можно использовать эту пословицу?

7. *Упражнение «Дорожки: танец снежинки»*. Понаблюдайте с ребенком за падающими снежинками.

Предложите помочь снежинке, изображенной на рисунке, «потанцевать» - обвести путь снежинки по точкам, останавливаясь в каждом углу. Повторите «танец снежинки» рукой в воздухе: правой рукой, левой рукой, двумя руками вместе.

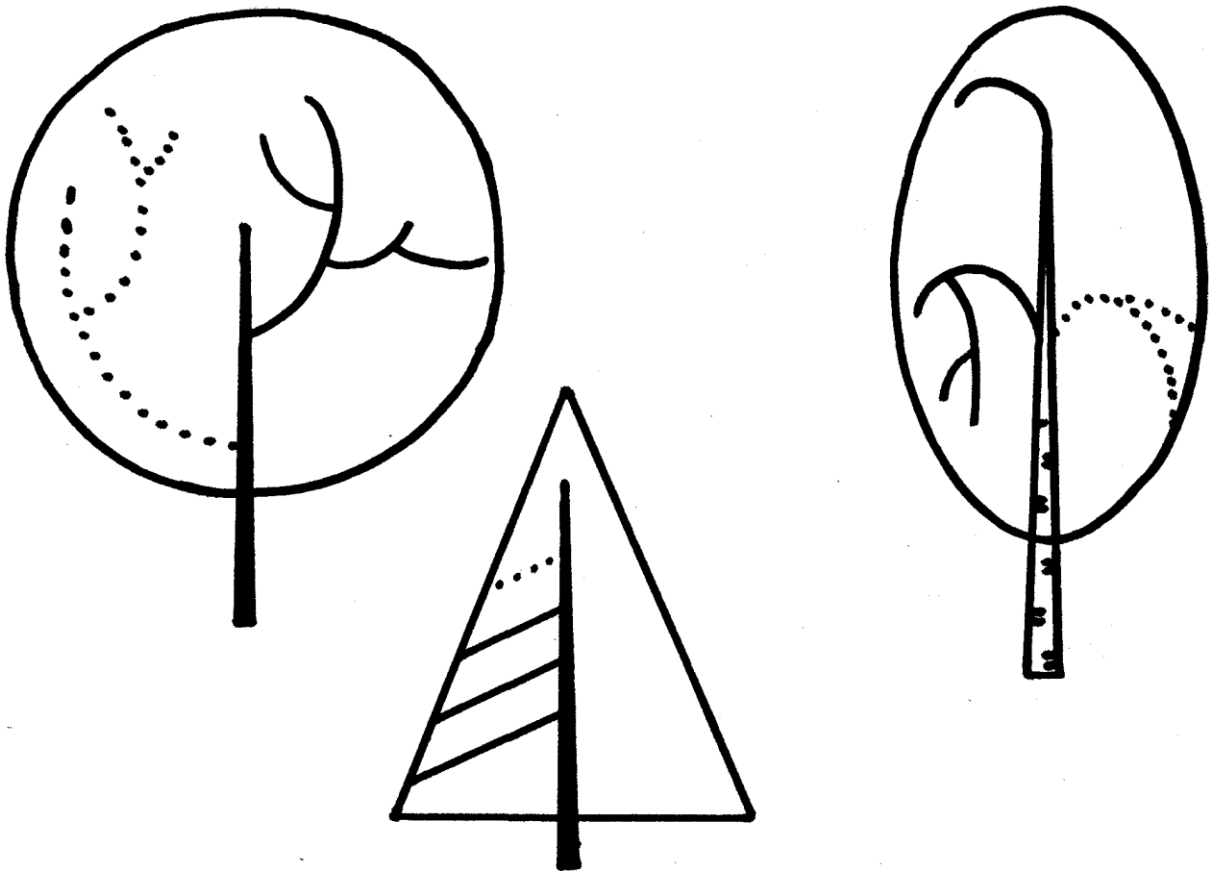

B9-3

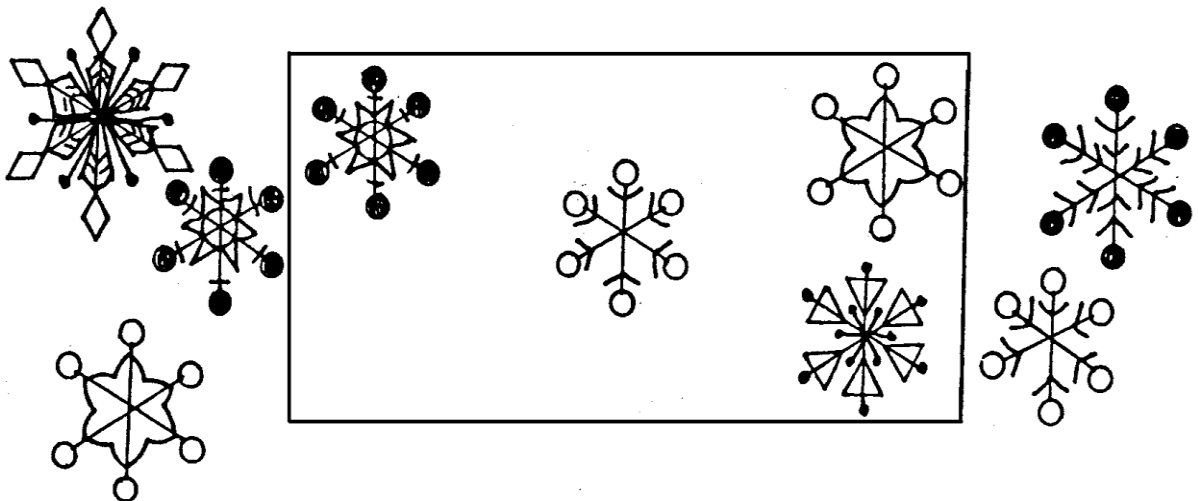

B9-5

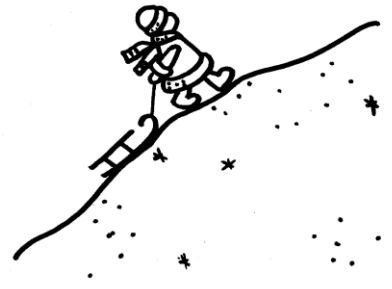

B 9 - 6

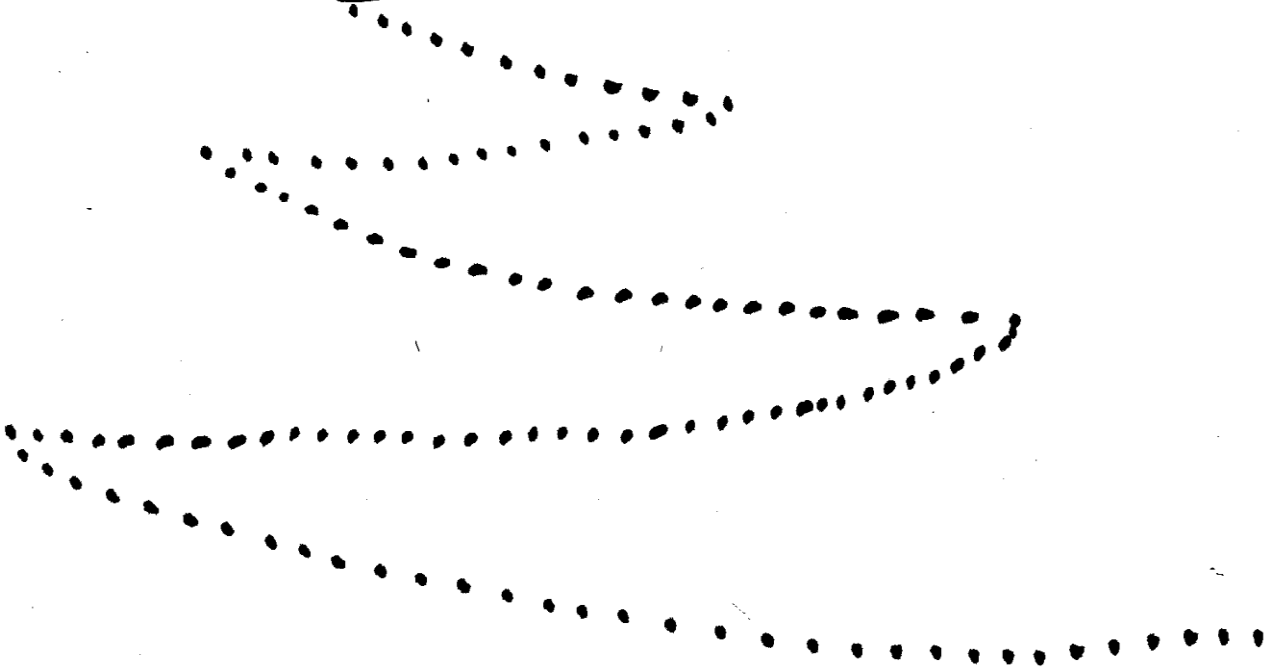

B 9 - 7

Занятие 10 - В Зимние забавы

9. Во время прогулок способствуйте обогащению представлений детей о зимних играх-забавах: наблюдайте за играми других детей, рассматривайте иллюстрации, знакомьте ребенка с предметами, необходимыми для зимних развлечений, предоставьте ребенку возможность самому поучаствовать в зимних играх-забавах.

10. Во время игр со снегом, катания с горы, на санках, лыжах учите ребенка ориентироваться в процессе передвижения в пространстве не только с помощью зрения, но и с помощью слуха, например: скрип снега под валенками, лыжами, характерный звук скатывающейся с горы ледянки, скользящих по льду коньков и т.п. Поиграйте с ребенком в игру «Что я слышу? Где я слышу?» (на улице, закрыв глаза). Умение понимать звуковые сигналы и ориентироваться с их помощью поможет вашему ребенку выбрать безопасный способ повеления во время зимних игр.

11. Лепка «Мой снеговик». Вылепите с ребенком на прогулке снеговика из комьев снега, дома - из пластилина. Дополните деталями.

12. «Учим стихи». Прочитайте ребенку стихотворение.

Мы старались, мы устали.
Снег летел со всех сторон,
И снежинок мы собрали
С другом целый миллион!
Нам метелица мешала,
Ветер дул за воротник,

Но скатали мы три шара –
Это будет снеговик.
Будет он стоять всю зиму
Возле дома моего,
А плетеная корзина
Вместо шляпы у него.

Предложите нарисовать 3 снежных шара (разных по величине), которые скатали дети для снеговика. Выучите с ребенком стихотворение наизусть.

13. Игра «Узнай картинку». Предложите ребенку узнать картинку, а затем соединить точки линией. Можно дорисовать и раскрасить картинку.

14. Игра «Четвертый – лишний». Миша решил покататься с горки. Что он оденет? Что здесь лишнее и почему. Предложите ребенку раскрасить нужные картинку.

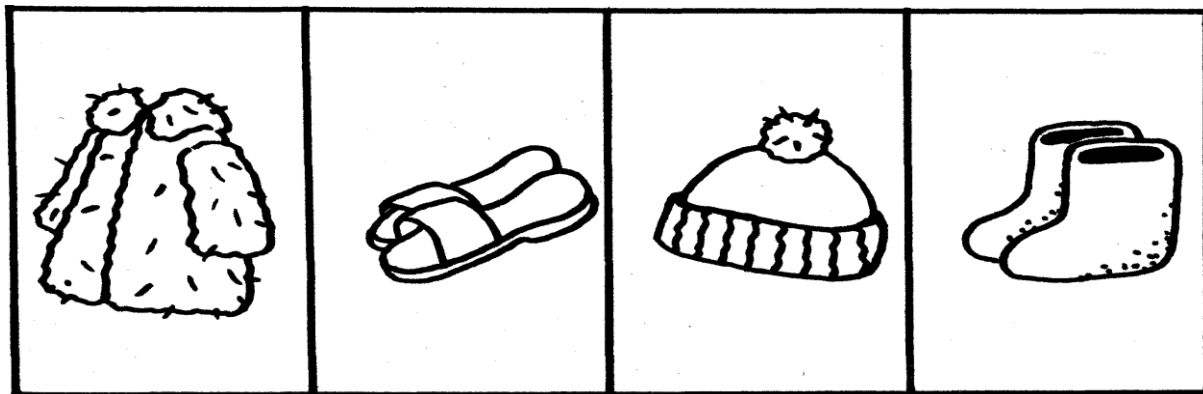

15. Упражнение «Дорожки: игра в снежки». Предложите ребенку попасть снежками в цель – соединить прямой линией снежок и метку на снежной крепости.

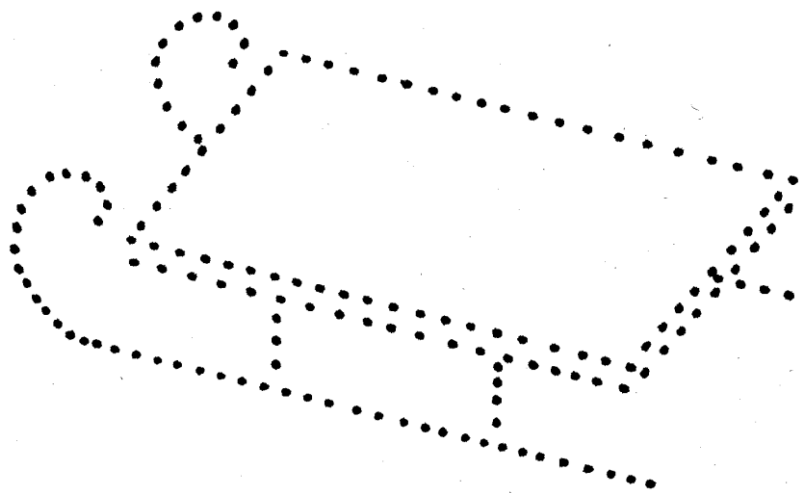

В9-5

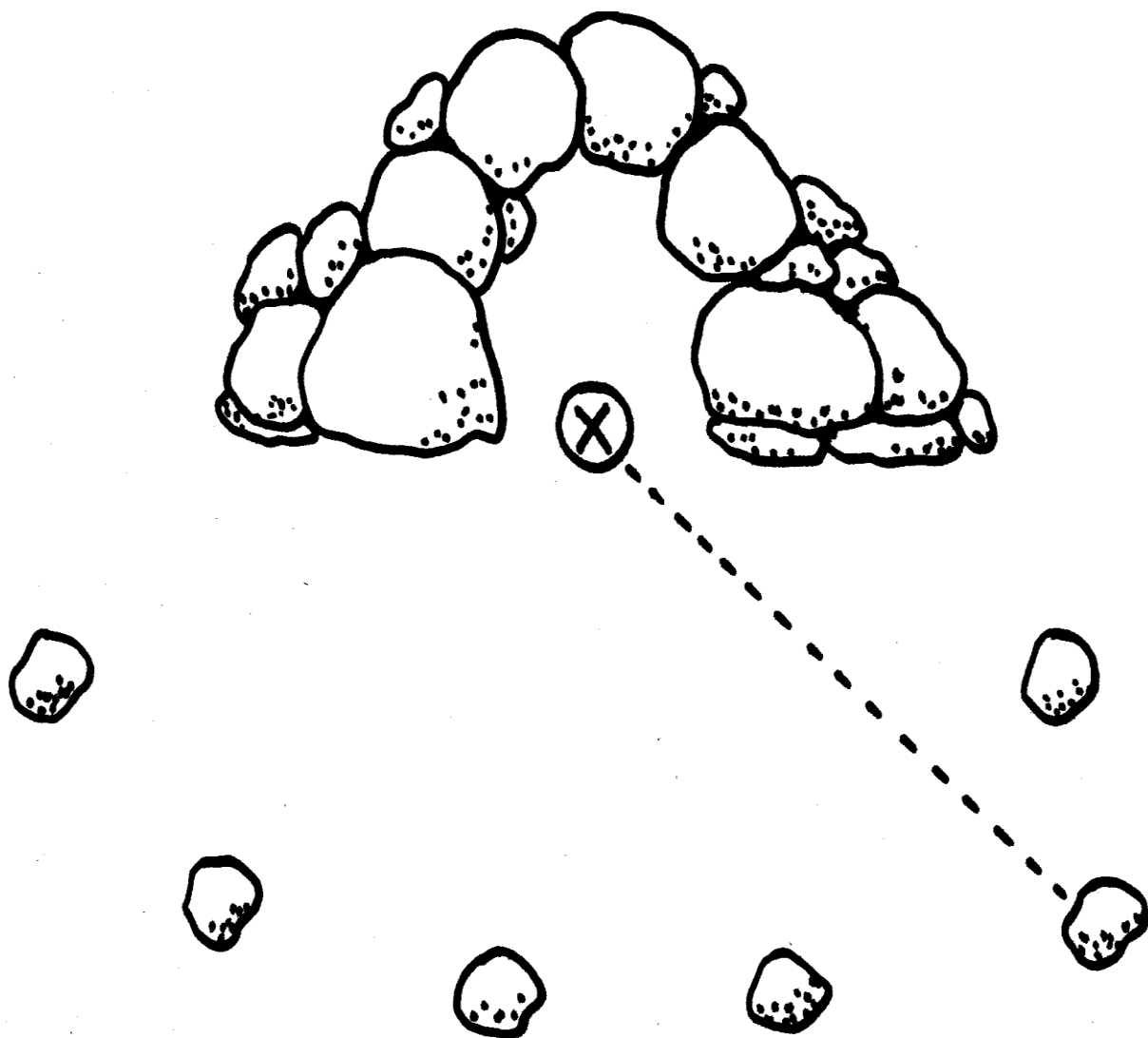

В9-7

Занятие 11 - В
Зимующие птицы

1. В беседе с ребенком уточните, почему некоторых птиц называют зимующими? Рассмотрите воробья, сороку, снегиря, синицу, голубя, дятла на картинках, учите узнавать их во время прогулок.
2. При рассматривании птиц обращайте внимание ребенка на их особенности:
 - тело птицы покрыто перьями;
 - у птицы есть 2 крыла, хвост (какие они по величине, форме и для чего нужны);
 - лапки с цепкими коготками;
 - на голове крепкий клюв.
3. «*Смастерим кормушку*». Расскажите ребенку о необходимости подкармливания птиц в зимние холода (как и чем).
Изготовьте вместе с ребенком птичью кормушку; повесьте ее во дворе, принесите в детский сад.
4. «*Учим стихи*». Прочтите ребенку стихи. Предложите найти героев стихов на картинках. Попросите рассказать, какой они окраски.

Снегирь

От простуд он не страдает,
 Не страшится злобных вьюг
 И к зиме не улетает
 На далекий знойный юг.
 Пусть покроют снега груды
 И пригорок, и пустырь –
 Рад красавец красногрудый
 Житель севера – снегирь.
 /В. Шевчук/

Синица

Ты с модницей этой,
 Конечно, знаком:
 Вертушке на месте никак не сидится – Все
 хвастает
 Желтой манишкой своей
 И шапочкой синей
 Гордится синица.
 /Е. Ильин/

Выучите с ребенком наизусть любое понравившееся стихотворение.

5. *Рисование «Закрась правильно»*. Попросите ребенка узнать и назвать птиц на картинке. Предложите раскрасить их правильно (снегирь: грудка красная, головка, хвостик, крылья – черные; синица: грудка желтая, «щечки» белые, «галстучек», шапочка, спинка, крылья, хвост – черные с синим отливом).
Учите ребенка во время закрашивания соблюдать правила: сначала обвести контур птицы, затем контуры мелких деталей, закрасить деталь нужным цветом, направления штрихов дублируют форму детали; проверить – все ли покрашено.
6. *Игра «Найди тень»*. Рассмотрите с ребенком птиц, нарисованных слева.
Предложите на картинке справа найти «тени» точно таких же птиц.
7. *Упражнение «Лабиринт»*. Предложите ребенку помочь воробью добраться до кормушки – нарисовать цветным карандашом дорожку в лабиринте.

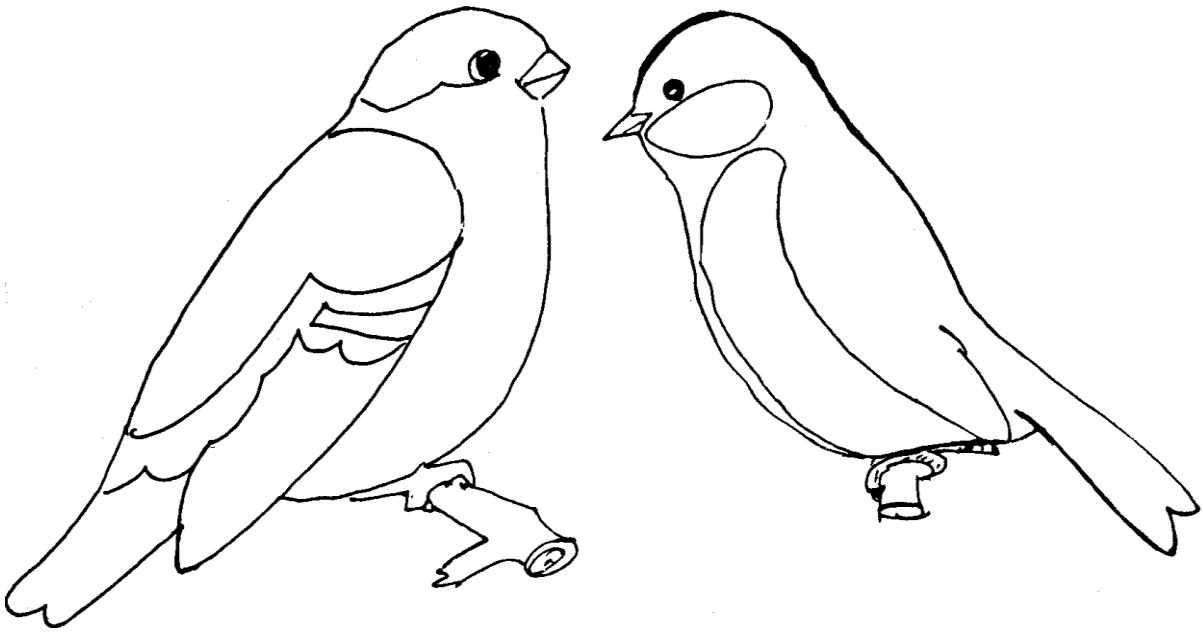

B 11 - 5

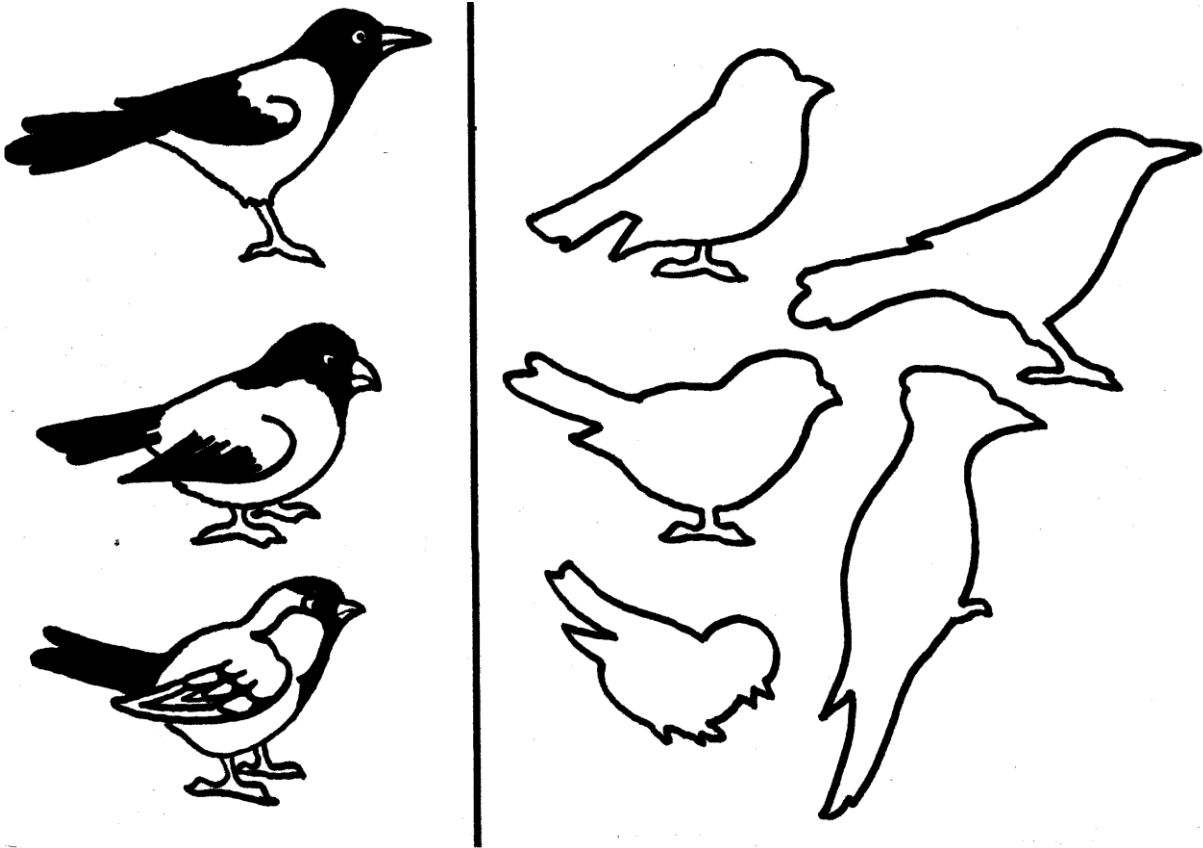

B 11 - 6

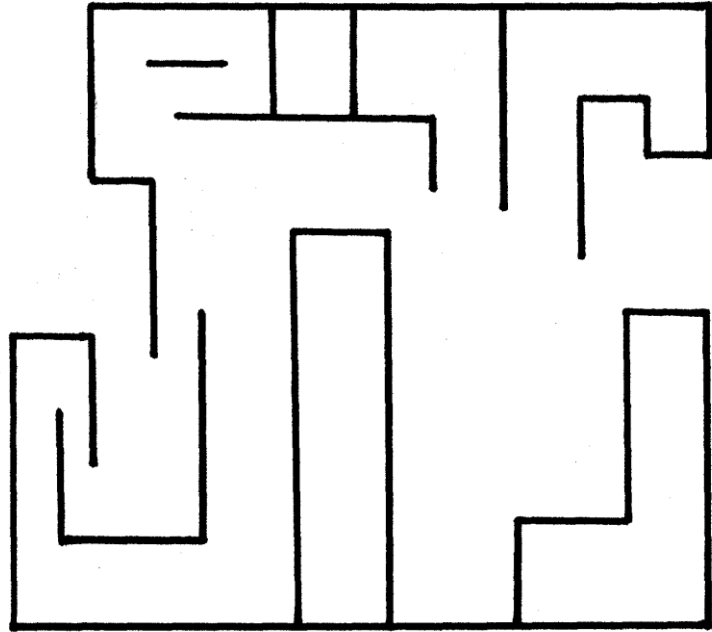
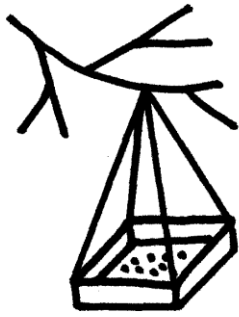

B 11 - 7

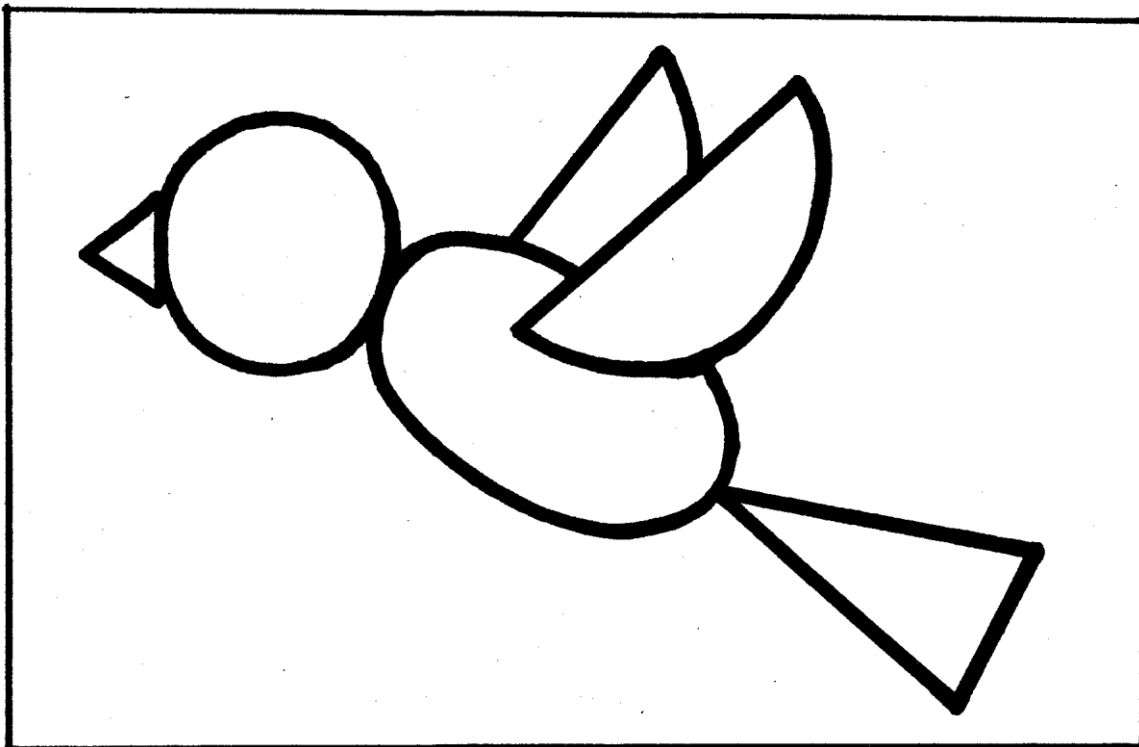

B 21 - 3

Занятие 12 - В Транспорт

1. Учите ребенка правильно называть грузовик, автобус, троллейбус, легковой автомобиль, поезд, самолет, лодку, пароход одним словом – транспорт.

Помогите делить все транспортные средства на группы:

- пассажирский, грузовой;
- наземный, водный, воздушный.

2. Наблюдайте с ребенком за транспортными средствами на улицах города, поселка. Учите узнавать движущийся и стоящий транспорт с помощью зрения и слуха.

Поиграйте в игры: «Что слышу на трамвайной остановке», «Что могу услышать на перекрестке», «Кто первый услышит приближение автобуса».

3. «Смастерим игрушку». Познакомьте ребенка со значением сигналов светофора. Помогите выполнить аппликацию (или модель) светофора. Принесите в детский сад.

4. «Учим стихи». Выучите с ребенком стихотворение:

Колесо

Если б не было колес,
Не поехал паровоз,
И автобус пассажиров
К зоопарку не повез.
Есть колеса у вагонов,

У машин и у телег.
Только сани едут сами,
Если есть под ними снег.

/С. Баруздин/

5. *Рисование «Транспорт»*. Предложите ребенку дорисовать картинки: нарисовать на каждой соответствующий вид транспорта.

6. *Игра «Найди пару»*. Помогите ребенку из пяти машин выбрать такую же, какая изображена на образце.

7. *Упражнение «Разные дорожки»*. Предложите ребенку нарисовать разноцветные дорожки разной длины:

- красная дорожка – провести по точкам;
- синяя – длиннее красной;
- коричневая – короче красной;
- зеленая – длиннее синей.

Спросите: какая дорожка самая длинная, короткая?



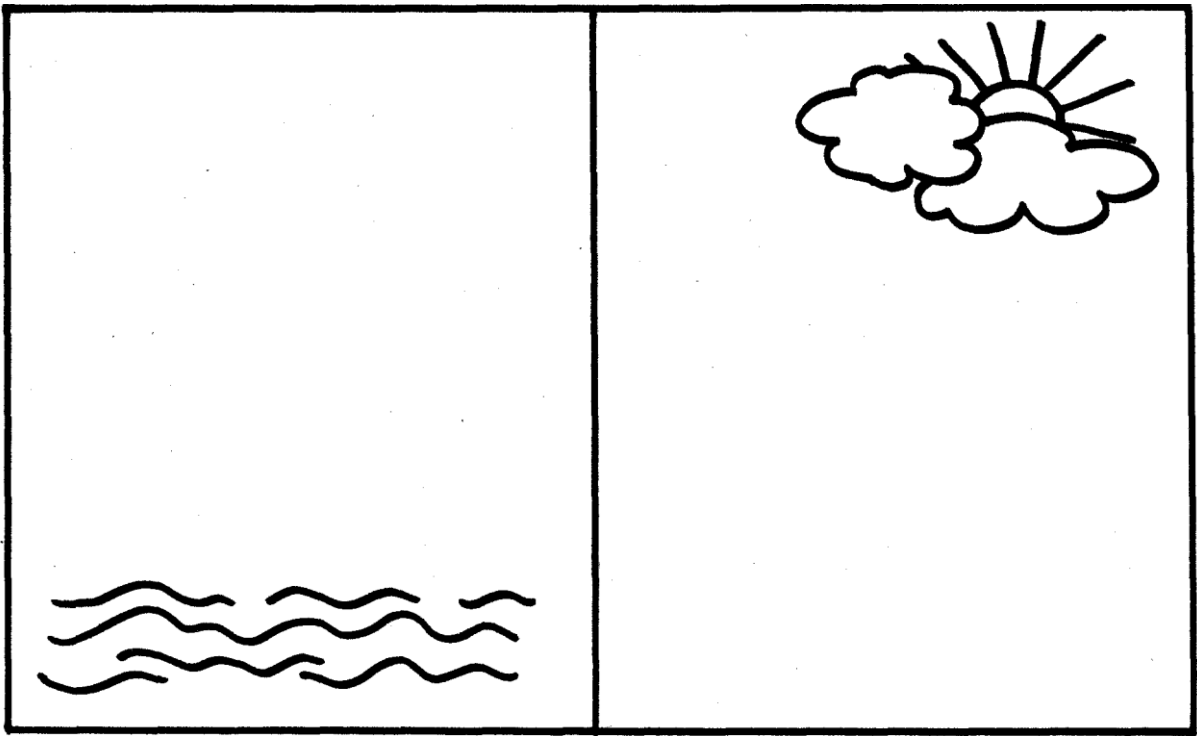

B 12 - 5

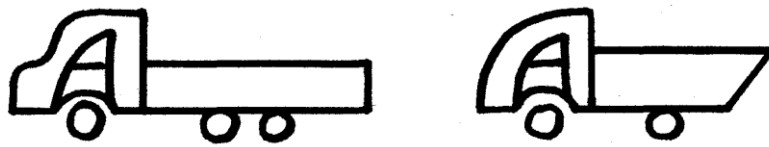
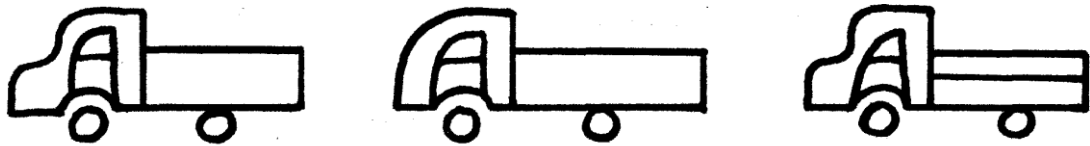

B 12 - 6

Занятие 13 - В Домашние животные

1. Объясните ребенку, почему животных называют домашними (живут рядом с человеком, человек о них заботится).

Помогите ребенку узнавать и называть домашних животных и их детенышей: кошка – котенок, корова – теленок, лошадь – жеребенок, собака – щенок, коза – козленок.

2. Предложите ребенку найти на картинках кошку, собаку, корову, козу, лошадь.

Обращайте внимание ребенка на их повадки, поведение дома, в зоопарке, в кино.

3. *«Клубок для котенка».* Покажите ребенку толстую шерстяную пряжу или нитки. Расскажите, каким образом ее получают, шерсть каких животных подходит для этого лучше всего.

Предложите ребенку смотать клубок из ниток для котенка.

4. *Рассказ «Любимая кошка».* Подберите иллюстрации с изображениями разных кошек, принесите их в детский сад. Предложите ребенку выбрать кошку, которая ему понравилась больше всех. Пусть он придумывает кличку для этой кошки и расскажет о ней:

- какая кошка: большая или маленькая;
- зачем кошке нужны глаза, уши, усы, хвост, лапы;
- зачем кошка выпускает когти;
- чем похожи все кошки и чем они могут отличаться;
- какая интересная история могла произойти с твоей кошкой?

5. *Игра «Прятки».* Рассмотрите с ребенком картинку. Попросите назвать всех животных, которые на ней изображены. Спросите, как их всех назвать одним словом (домашние)? Предложите обвести и раскрасить одно понравившееся животное.

6. *Рисование «Полосатый шарфик».* Предложите ребенку дорисовать шарфики (добавить бахрому) для котенка и щенка и раскрасить по образцу, соблюдая последовательность цветов: синий - желтый, синий – желтый и т.д.; красный – зеленый, красный – зеленый и т.д.

Шарфик

Если холодно зимою,
Киску шарфиком накрою.

Котеночек усатый,
А шарфик – полосатый.

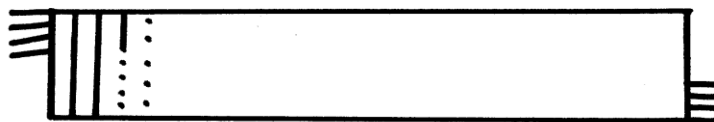
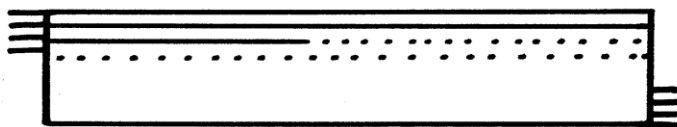

7. *Упражнение «Лабиринт».* Предложите ребенку помочь щенку дойти до конуры: провести дорожку по лабиринту цветным карандашом. Попросите рассказать, как шел щенок: направо, потом вверх, направо, вниз и т.д.

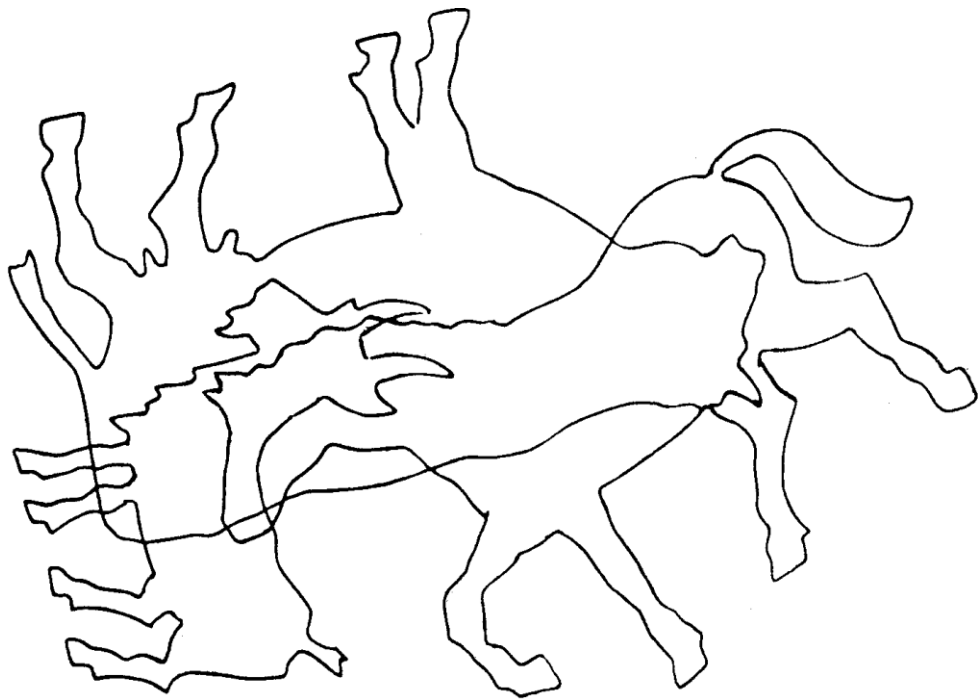

В 13 - 5

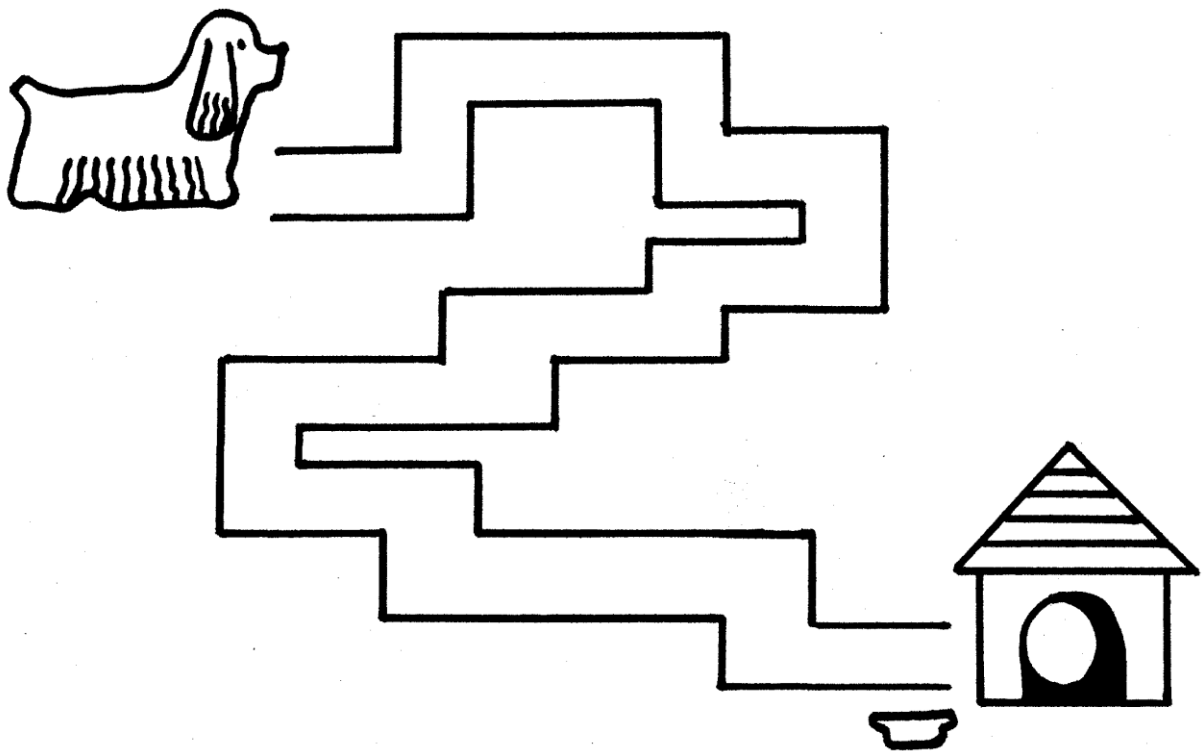

В 13 - 7

Занятие 14 - В
Разная одежда

1. Во время сборов на прогулку, в детский сад, гости, посещения магазинов употребляйте в речи обобщающие понятия одежда, обувь, головные уборы. Учите ребенка правильно употреблять эти понятия. Обращайте внимание ребенка на характерные особенности мужской и женской одежды, зимней и летней.
2. Учите ребенка находить в разной одежде детали: воротник, рукав, перед, спинка, манжет, пояс, застежка (пуговицы, шнуровка, молния).
3. Поощряйте желание ребенка самостоятельно застегивать пуговицы, застежки-молнии на одежде, учите шнуровать обувь.
Упражнение «Шнуровка». Для того, чтобы заинтересовать ребенка шнуровкой, можно приобрести специальные игры-пособия или изготовить плану для шнурования самостоятельно (см. образец). Ребенку будет легче научиться шнуровать, если отверстия для шнурков будут достаточно крупными (0,7 – 1 см), а шнурки – яркими и разноцветными.
4. *Игра «Подскажи словечко».* Попросите ребенка назвать как можно больше соответствующих предметов:
 - головные уборы это: ...;
 - обувь это: ...;
 - зимняя одежда это: ...;
 - летняя одежда это: ...
5. *Рисование «Одежда».* Рассмотрите с ребенком картинки. Предложите раскрасить цветными карандашами не брюки. Спросите, как называется одежда, которую раскрасил ребенок? Для какой погоды эта одежда предназначена?
6. *Рисование «Разные шапочки».* Помогите ребенку нарисовать шапочки так, чтобы они увеличивались: шапочка для малыша, для мамы, для папы.

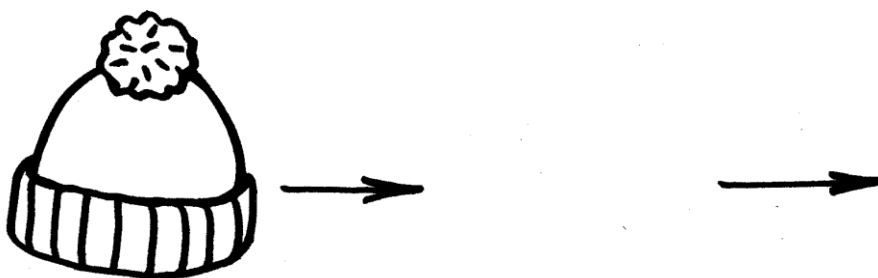

7. *Упражнение «Лабиринт».* Предложите ребенку соединить одинаковые варежки веревочкой: обвести цветным карандашом линии от варежек, нарисованных слева, до варежек, нарисованных справа. У всех ли варежек есть пара?

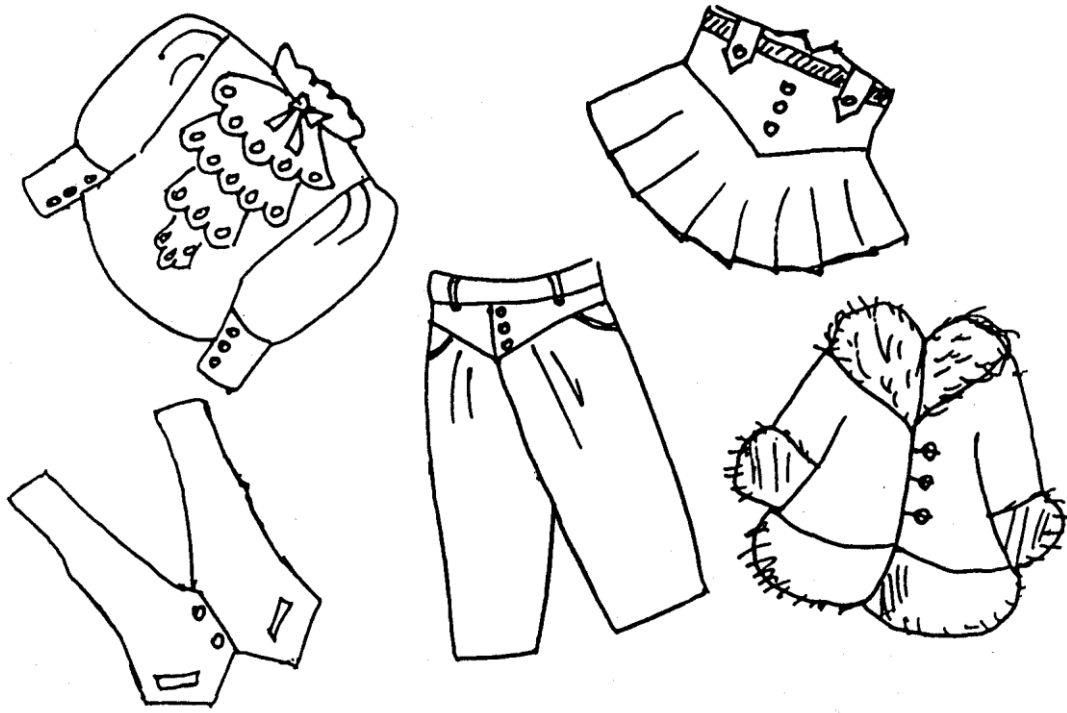

B 14 - 5

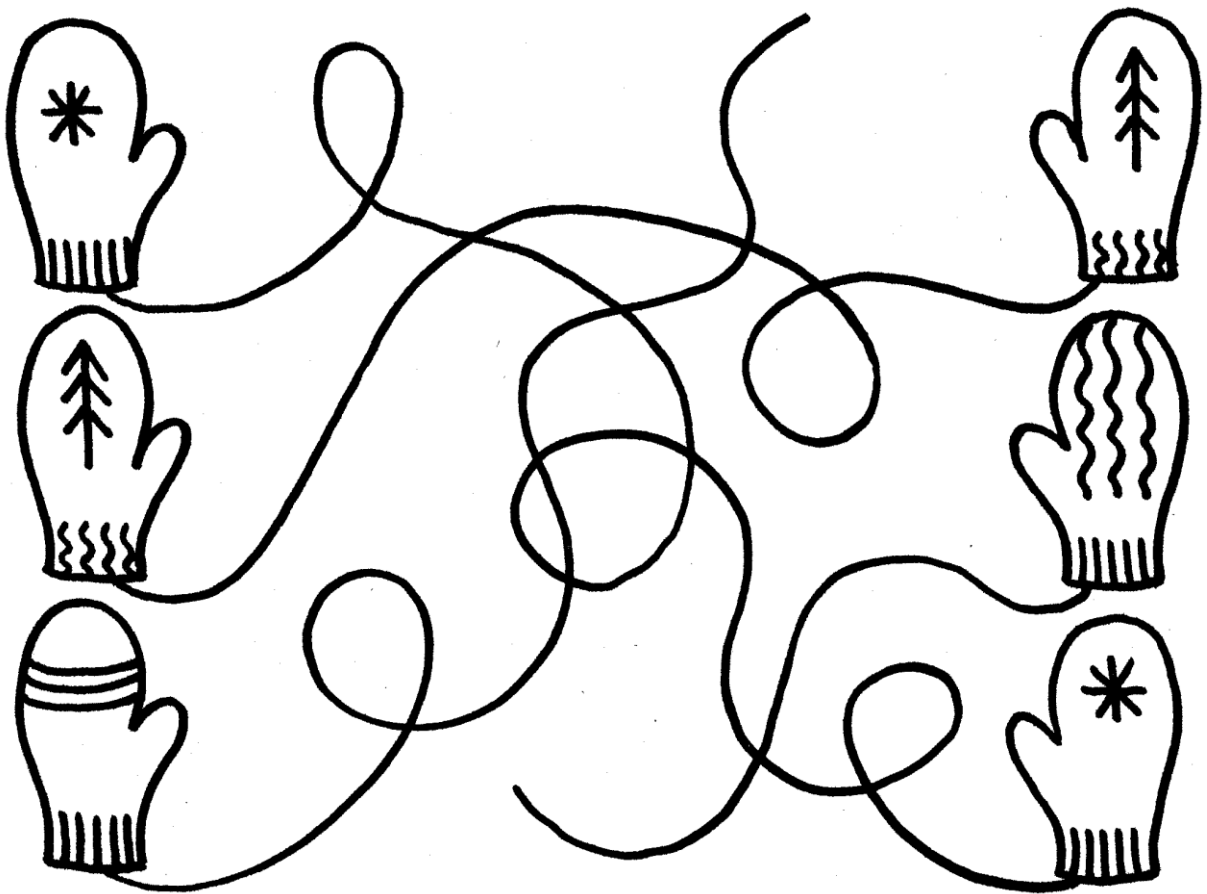

B 14 - 7

Занятие 15 - В
Инструменты – наши помощники

1. Объясните ребенку, какие вещи называют инструментом. Расскажите, что люди разных профессий пользуются различными инструментами (столярные, музыкальные, садовые, медицинские). Ребенок может узнавать и называть молоток, гаечный ключ, клещи, пилу, лопату, носилки, кисти; должен знать, как работать этими инструментами.

2. *Игра «Домашняя мастерская».* Переберите вместе с ребенком инструменты из домашней мастерской. Задайте вопросы: из чего изготовлен инструмент, как им работать, что у данного инструмента приспособлено для выполнения определенной операции; сравните инструменты: чем похожи, чем отличаются, что тяжелее и т.п.?

3. *Упражнение «Учимся вырезать».* Обратите внимание ребенка на различные виды ножниц (маникюрные, портняжные, для резки бумаги и т.п.). Спросите: чем они похожи и чем отличаются? Подберите небольшие удобные для ребенка ножницы и предложите ему вырезать: по прямой линии, по кругу. Помогите вырезать круг из квадрата, овал из прямоугольника (круг и овал нарисуйте сами).

4. *«Учим стихи».* Выучите с ребенком стихотворение. Попросите рассказать, в какие цвета маляры могли покрасить дом, чтобы он стал нарядным и веселым.

Маляры пришли втроем
Обновили старый дом.
Был облезлый, серый, голый –

Стал нарядный и веселый
Все ребята со двора
Малярам кричат: «Ура-а-а!»
/М.Пожарова/

5. *Игра «Узнай картинку».* Спросите ребенка, что изображено на картинке? Для чего нужен этот инструмент? Как им работать? Предложите соединить точки линией, чтобы получился красивый топор, а затем раскрасить. Рядом можно нарисовать другие инструменты.

6. *Игра «Четвертый лишний».* Попросите ребенка назвать лишний предмет. Спросите, почему он так решил? Предложите раскрасить все инструменты.

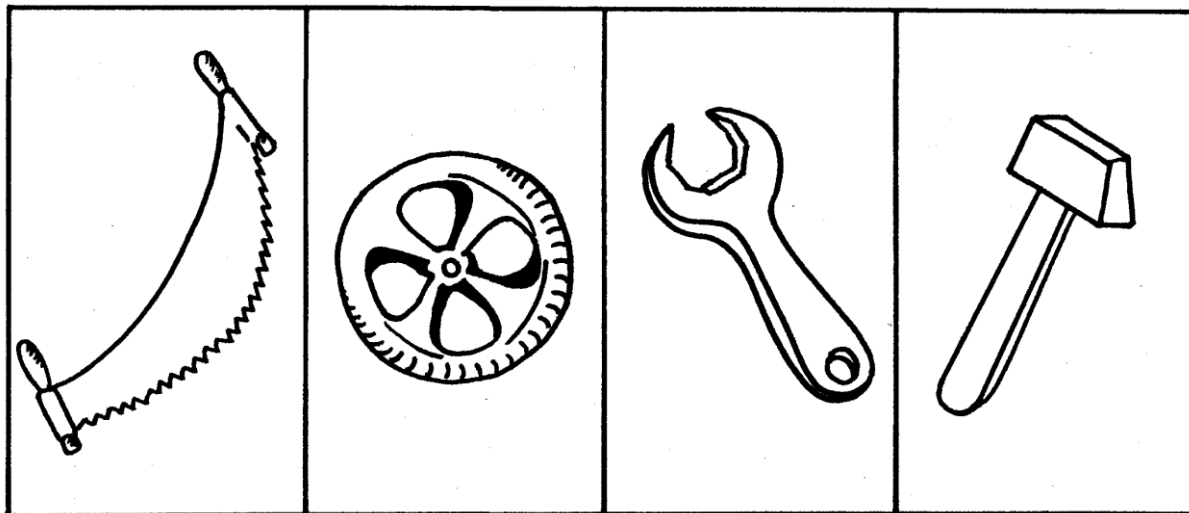

7. *Упражнение «Дорожки».* Предложите ребенку соединить пунктирной линией инструменты, которые «дружат» между собой.

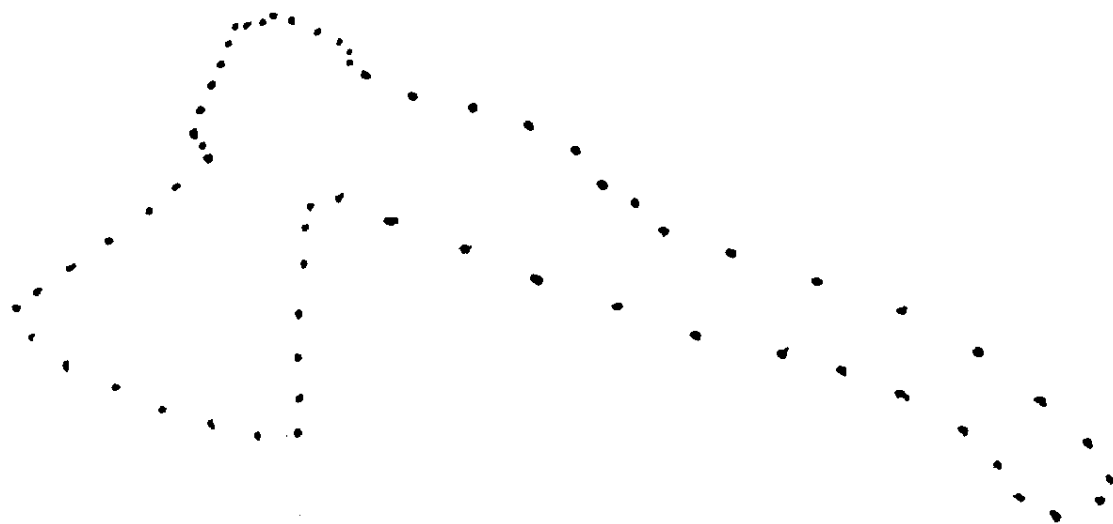

В 15 - 5

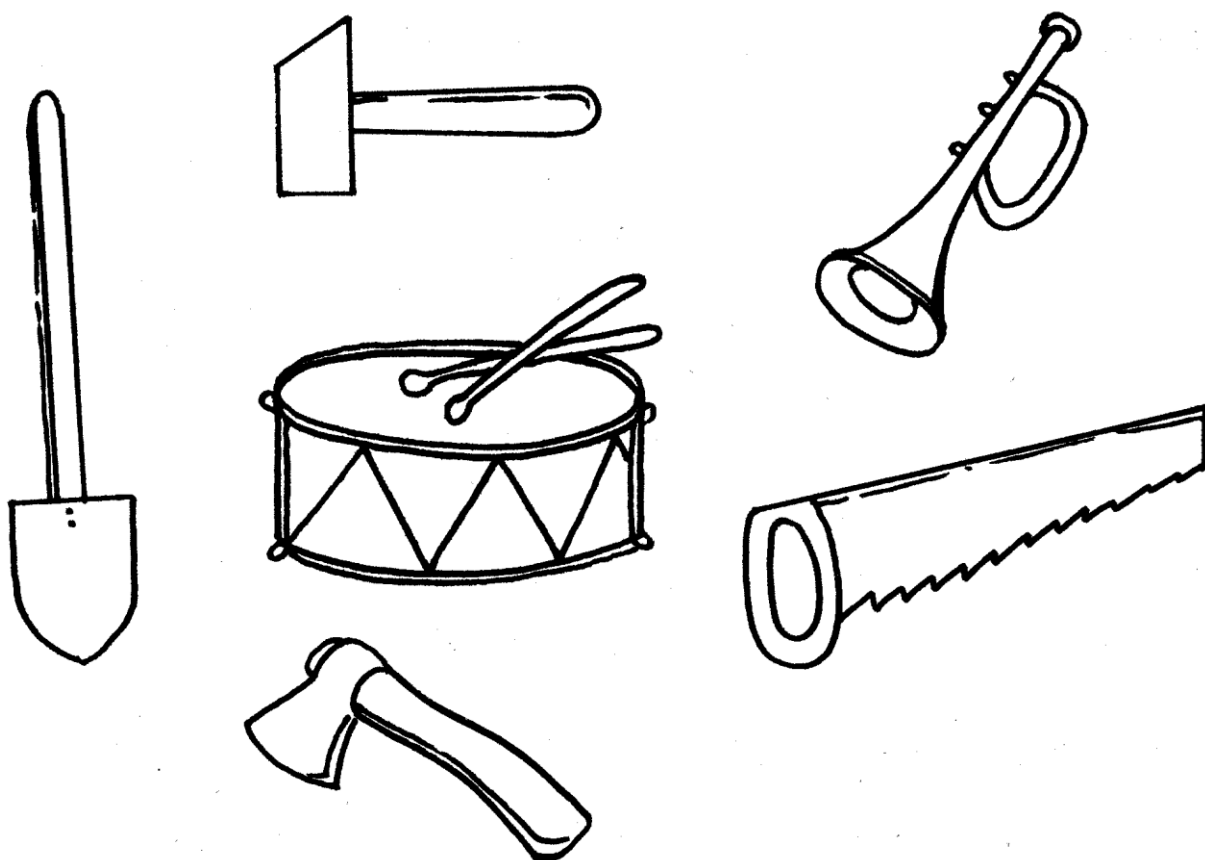

В 15 - 7

Занятие 16 - В
Бытовая техника (электроприборы и средства связи)

1. Знакомьте ребенка с внешним видом и назначением бытовой техники, имеющейся дома: телевизор, приемник, магнитофон, телефон, электроплита, стиральная машина, осветительные приборы.
2. Научите ребенка безопасному поведению возле бытовых электроприборов; приучайте обращаться к взрослым с просьбой о включении или выключении телевизора, дополнительного освещения и т.д. Обучайте ребенка правилам: музыку лучше включать не очень громко; телевизор удобнее смотреть сидя, расположившись напротив экрана и очень непродолжительное время; время от времени полезно выполнять релаксационные упражнения для отдыха глаз. Приучайте ребенка самостоятельно выбирать для деятельности самое освещенное место; обращаться к взрослым с просьбой о включении или выключении света, телевизора, магнитофона и т.п.
3. *Лепка «Стиральная машина».* Предложите ребенку накатать из пластилина жгутики, маленькие шарики и выложить из них на специальной дощечке изображение стиральной машины: сначала большой прямоугольник - корпус, потом полоску, круг, затем добавить шарики – кнопки (см. образец).
4. *«Отгадай загадку».* Загадайте ребенку загадку и попросите ее отгадать. Выучите загадку наизусть.

Есть у нас в квартире робот
У него огромный хобот,
Любит робот чистоту,
И гудит, как лайнер: «Туу-у».

С большой охотой
Пыль глотает,
Но не болеет,
Не чихает. /пылесос/

Подберите вместе с ребенком картинки с изображением бытовой техники, наклейте их в альбом.

5. *Рисование «Электроприборы».* Рассмотрите с ребенком картинки. Предложите дорисовать электроприборам то, чего им не хватает (шнур с вилок), а затем раскрасить картинки.

6. *Игра «Запомни и нарисуй».* Внизу два прямоугольника – 2 пульта управления. Необходимо разместить кнопки на левом пульте следующим образом: 3 маленьких круга в верхнем правом углу, маленький треугольник – в центре, прямоугольник – в нижнем правом углу, большой круг – в верхнем правом, 2 маленьких квадрата – в нижнем левом.

Закройте левый прямоугольник и предложите ребенку расположить кнопки в правом прямоугольнике так же, как в левом (при затруднении левый прямоугольник можно открыть и вспомнить расположение «кнопок»).

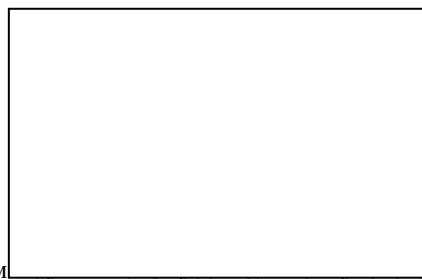
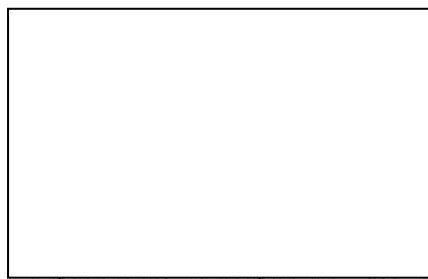

7. _____трите с ребенком _____тит? Предложите обвести дорожки между картинками фломастерами разного цвета.

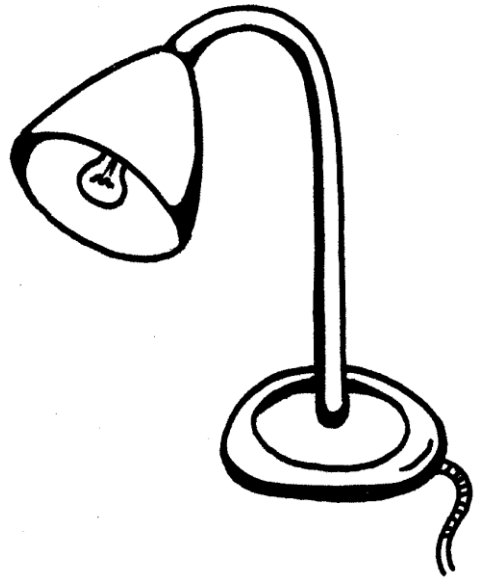
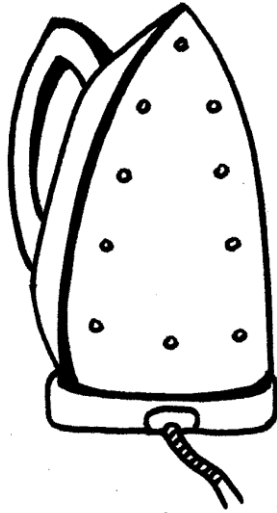
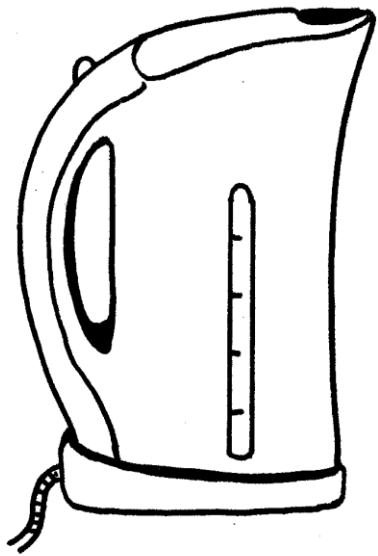

B 16 - 5

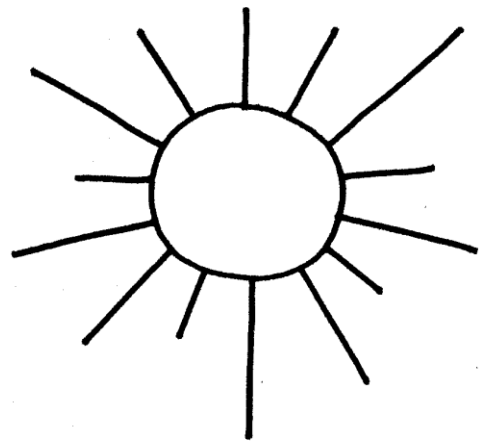
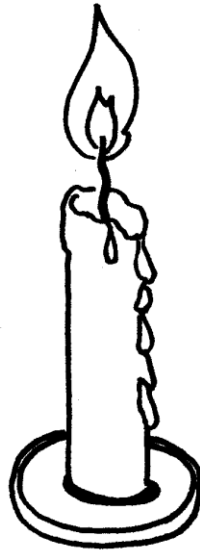
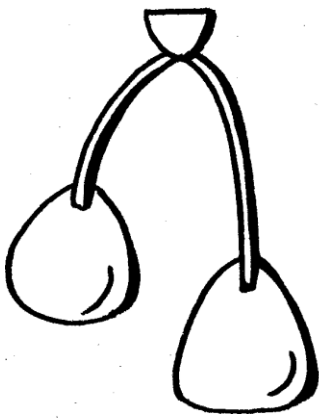

B 16 - 7

Занятие 17 - В

Мебель

1. Помогите ребенку научиться выделять в ближайшем окружении предметы мебели. Уточните, для чего нужен каждый предмет мебели.
2. Расскажите ребенку, из чего изготавливают мебель, почему используют эти материалы в ее изготовлении. Предложите ребенку найти мебель, изготовленную из одинакового материала. Поиграйте в игру «Найди и покажи» (дверки, ножки и др.)
3. «Смастерим игрушки». Изготовьте с ребенком мебель для кукольной спальни (из дерева, картона, спичечных коробков и др.). Спальню можно изготовить из большой коробки. Предложите ребенку расставить мебель в спальне, обыграть.
4. Игра «Подскажи словечко». Попросите ребенка назвать как можно больше соответствующих названий:
 - мебель это – ...;
 - птицы это – ...;
 - овощи это – ...;
 - одежда это – ...;
 - инструменты это – ...;
 - цветы это – ...;
 - деревья это – ...;
 - времена года это – ...;
 - животные это – ...
5. Рисование «Раскрась мебель». Предложите ребенку назвать предметы мебели, изображенные на рисунке. Попросите подобрать к каждому предмету подходящий узор и раскрасить так же (выбор из предложенных образцов).
6. Рисование «Шкаф». Какие фигуры нарисованы на картинке? Сколько их? Дорисуй прямоугольники так, чтобы получился шкаф для игрушек: в правом прямоугольнике посередине нарисуй полку; в левом прямоугольнике внизу нарисуй ящик с ручкой; дорисуй ножки для шкафа.

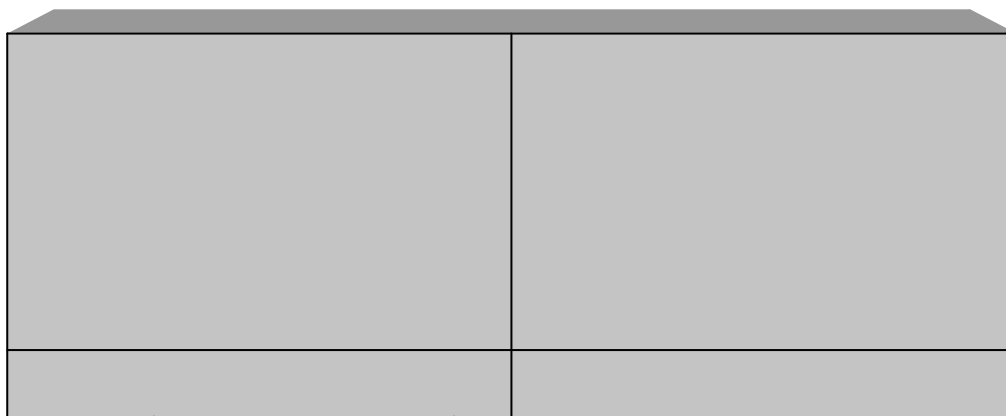

7. Упражнение «Лабиринт». Предложите ребенку нарисовать дорожку между стульчиками от двери до шкафа, от двери до стола, от двери до кресла.

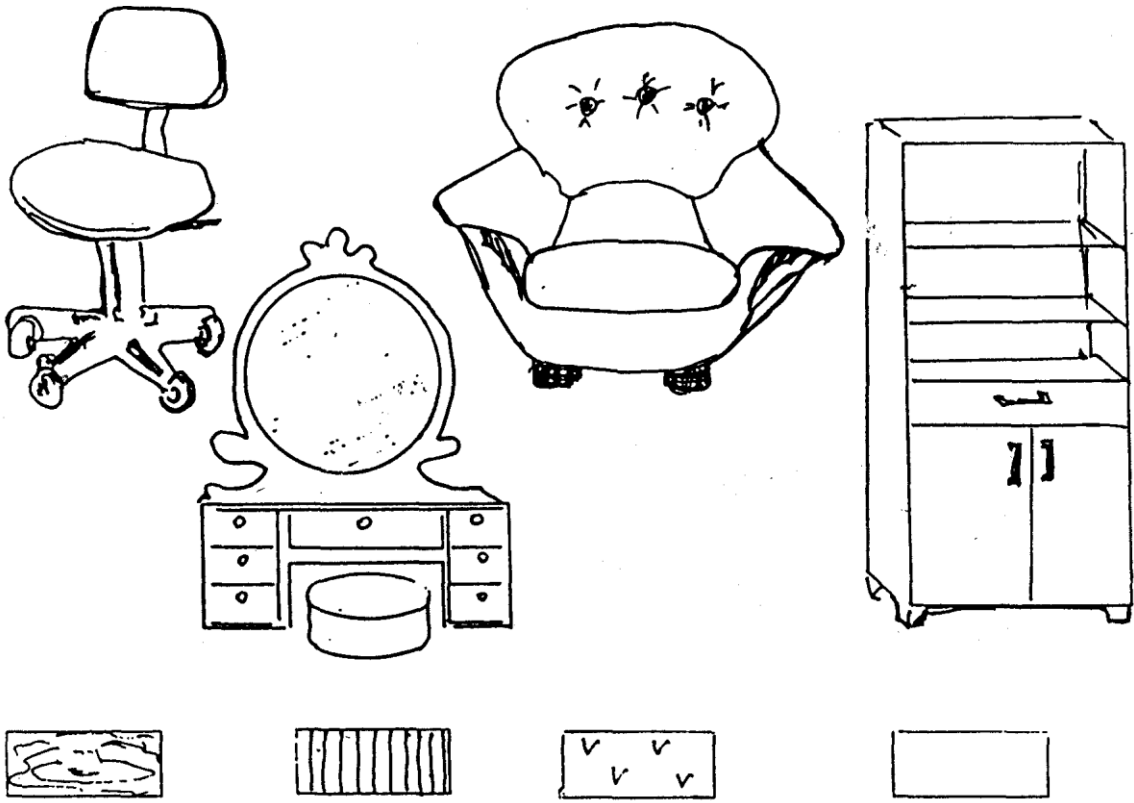

B 17 - 5

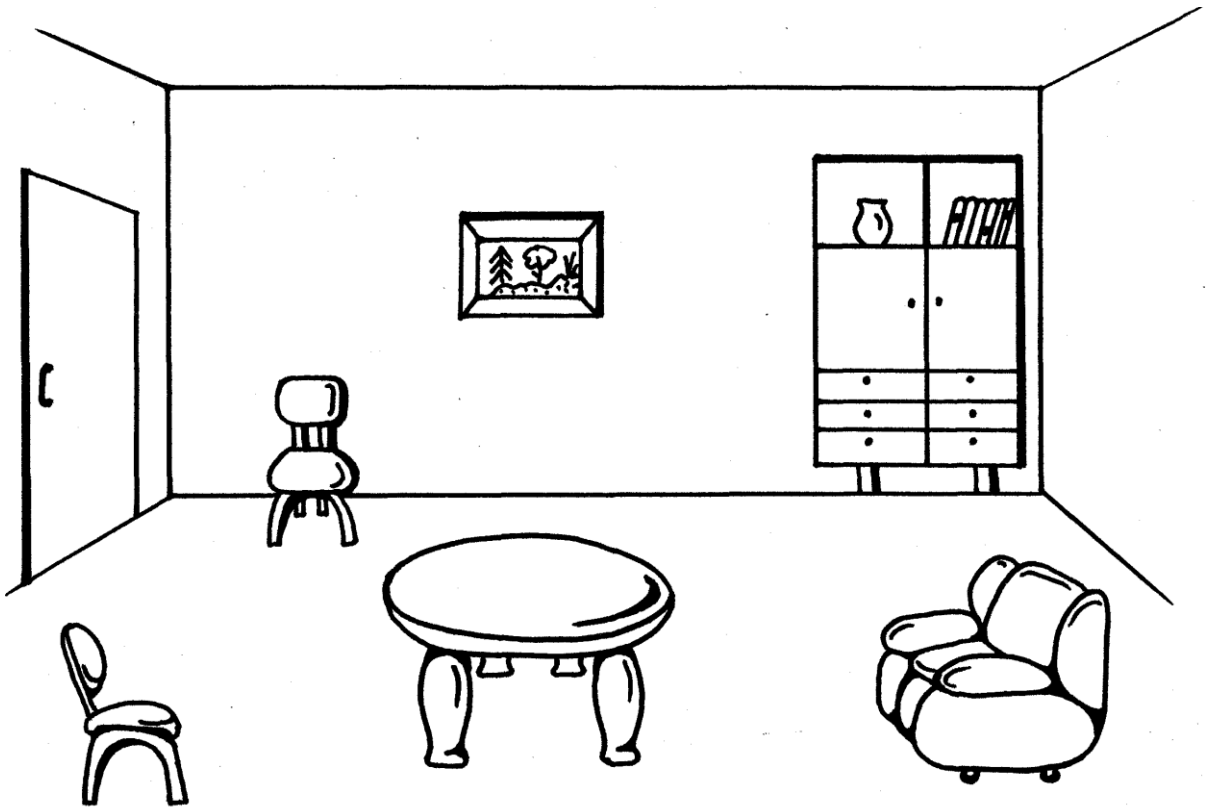

B 17 - 7

Занятие 18 - В Посуда

Учите ребенка понимать обобщающее понятие посуда.

Покажите и расскажите ребенку, для чего нужна различная посуда, из чего ее изготавливают. Предложите ребенку найти: стеклянную, деревянную, металлическую, глиняную посуду. Расскажите, для чего и почему используют эти материалы для ее изготовления.

Учите ребенка выделять признаки предметов посуды (цвет, форма, величина), различать и называть существенные детали - ручку, крышку, носик и др. части у предметов посуды.

Лепка «Посуда». Помогите ребенку вылепить из пластилина чашку, блюдце, тарелку.

«Учим стихи». Прочитайте ребенку сказку К.И. Чуковского «Федорино горе». Предложите ребенку перечислить всю посуду, о которой упоминается в сказке. Спросите, что в сказке понравилось?

Выучите понравившийся отрывок наизусть.

Предложите ребенку нарисовать к нему картинку в альбоме или сделать аппликацию.

Игра «Прятки». Рассмотрите с ребенком картинку. Попросите узнать, назвать, обвести пальцем или указкой все предметы, расположенные на ней. Спросите, как можно их назвать одним словом? Предложите обвести фломастером чайник по контуру, а затем раскрасить цветными карандашами.

Игра «Найди пару». Попросите ребенка найти одинаковые предметы и раскрасить их.



Рисование «Посуда на салфетке». Предложите ребенку украсить салфетку кисточками и нарисовать на ней: справа ложку и нож, слева вилку, посередине тарелку.

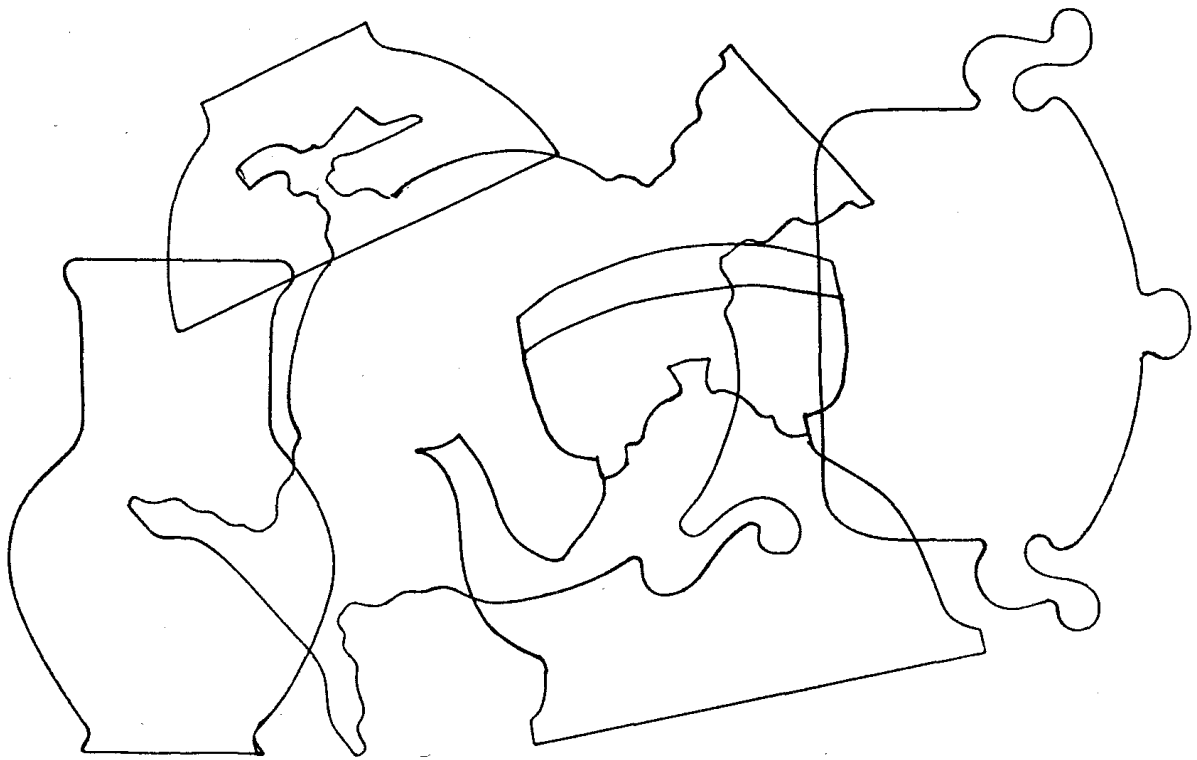

B 18 - 5

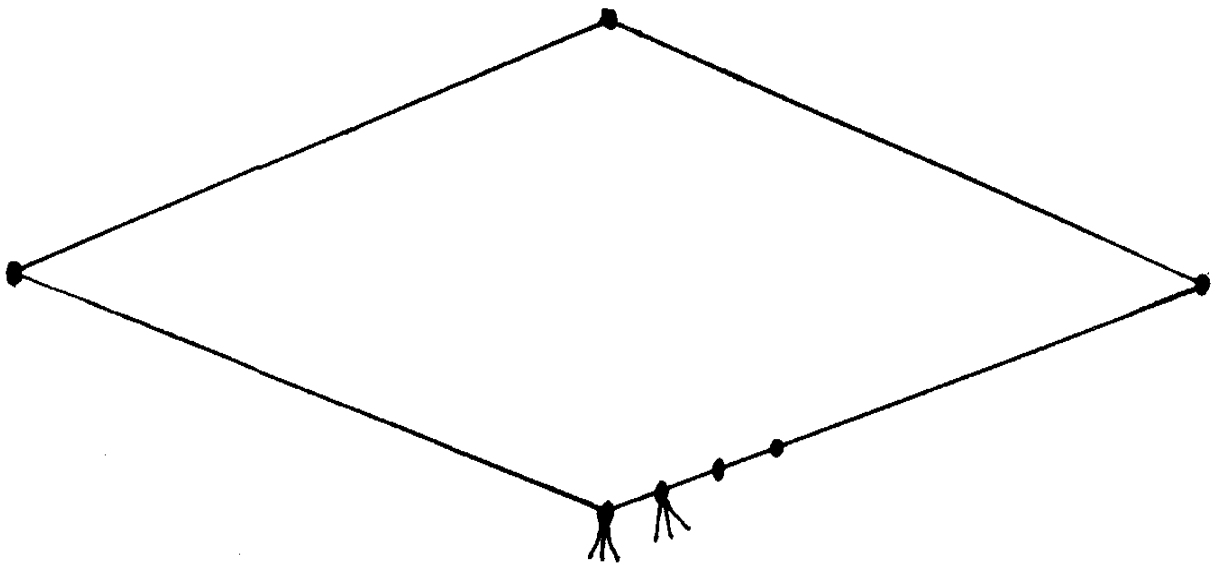

B 18 - 7

Занятие 19 - В
Большой - маленький

1. Помогите ребенку понять обобщающее понятие «величина». Упражняйте ребенка в словесном обозначении величины: длинный – короткий, длиннее, короче; высокий – низкий, выше, ниже.
2. Для закрепления этих понятий обследуйте вместе с ребенком разные предметы, сравнивайте их. Учите выделять в предметах окружающего мира маленькие и большие по величине (среди посуды, мебели, одежды и т.д.).
3. *Игра «Больше – меньше».* Упражняйте ребенка в упорядочивании предметов по величине. Предложите ему собрать пирамидку из 5-7 колец, мисочки-вкладыши, матрешку, подобрать для баночек разной величины соответствующие крышки и т.п.
При выкладывании от большого к маленькому попросите из всех предметов выбрать самый большой, затем из оставшихся - снова самый большой и т.д.
При выкладывании от маленького к большому – каждый раз из оставшихся предметов необходимо выбирать самый маленький.
4. *«Учим стихи».* Выучите с ребенком стихотворение.

Поезд

Я ничуть не беспокоюсь;
Этот длинный быстрый поезд

Всех возьмет до одного
Не оставит никого!

Аппликация «Длинный – длинный поезд». Помогите ребенку выполнить аппликацию к стихотворению.

5. *Рисование «Разные карандаши».* Предложите ребенку закрасить все карандаши, которые длиннее черного - красным цветом, которые короче черного – голубым цветом.
6. *Упражнение «Раздели на группы».* На рисунке изображены разные пуговицы: большие, средние, маленькие, черные, белые. Они разделены на 3 группы. Спросите ребенка, по какому признаку они разделены (по величине)?

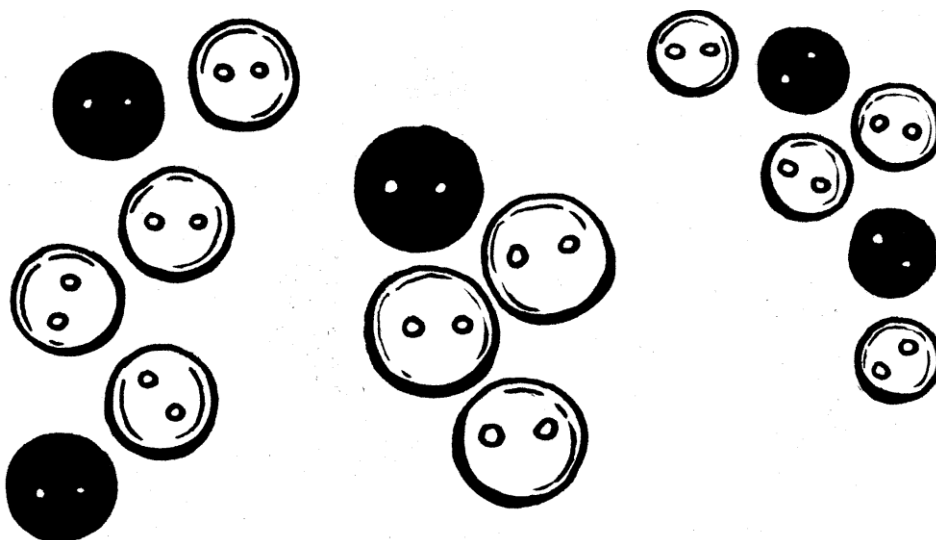

7. *Упражнение «Дорожки».* Предложите ребенку провести пальцем по прямым дорожкам, волнистым, зигзагообразным. Попросите провести по узким дорожкам красным фломастером, по широким – зеленым.

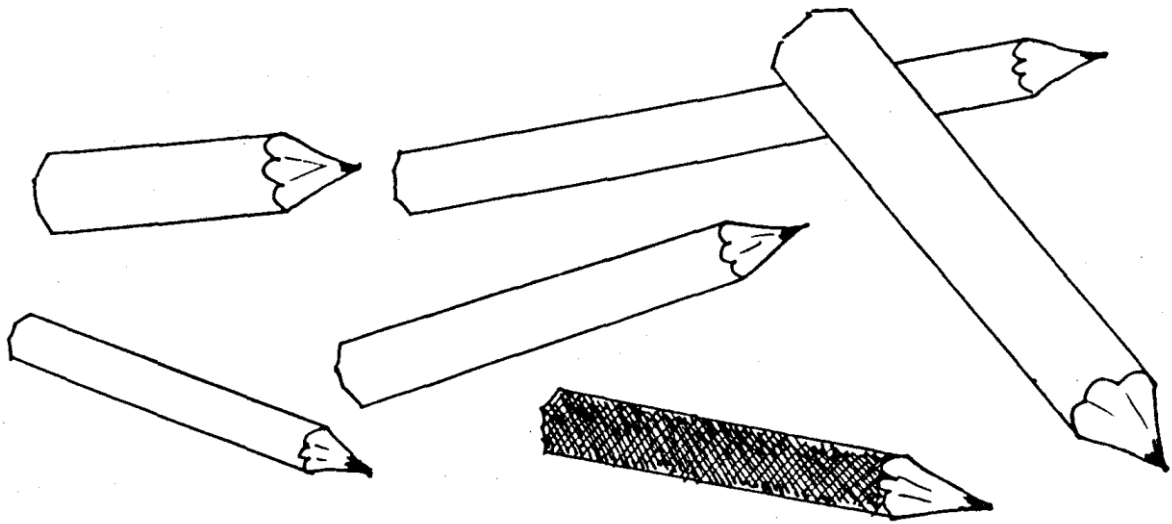

B19 - 5

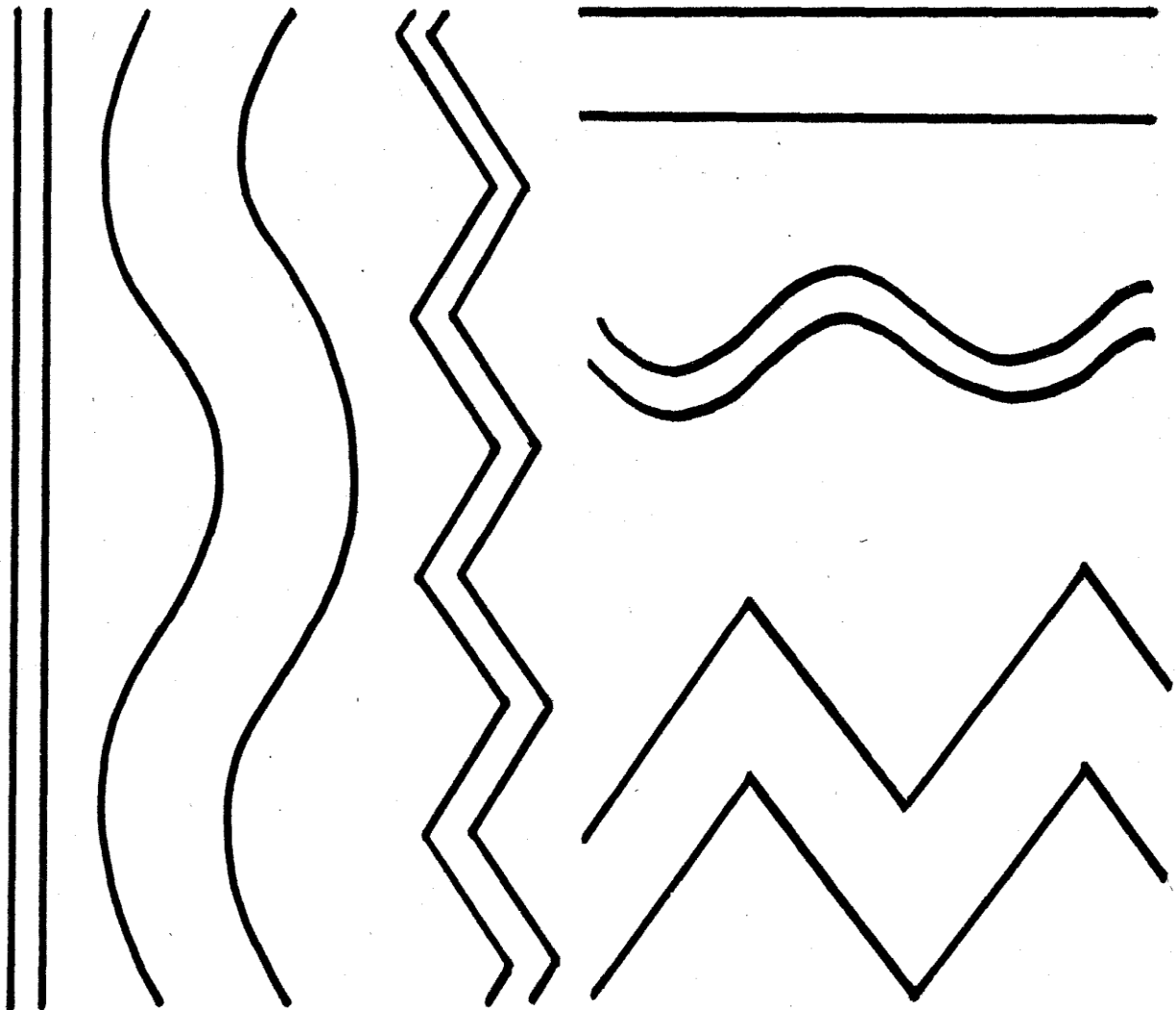

B19 - 7

Занятие 20 - В Пришла весна

1. Пришла весна, и много изменилось! Во время прогулок с ребенком обращайтесь к нему с вопросами на то, что стало теплее и снег начал таять; бегут ручьи, появляется первая травка; звонко поют птицы; у людей часто бывает хорошее настроение.
2. Помогите ребенку узнавать в иллюстрациях то, что они наблюдают на улице. Сравнивайте весну и осень, весну и зиму, весну и лето.
3. «Смастерим игрушку». Смастерите с ребенком кораблик из бумаги, коры, дерева и т.п. Пустите его в ручей. Предложите ребенку проследить взглядом за движением кораблика.

Рисование «Распускаются листочки». Поставьте в вазу с водой ветки тополя, березы, сирени. Обращайте внимание ребенка на изменения: почки набухают, лопаются, появляются маленькие листочки, распускаются. Помогите эти изменения зарисовать в альбом.

4. «Учим стихи». Прочитайте ребенку стихотворение «Апрель»:

Долго шла весна тайком
От ветров и стужи,
И сегодня – прямиком,
Шлепает по лужам,
Гонит талые снега
С гомоном и звоном,
Чтобы выстелить луга

Бархатом зеленым.
«Скоро, скоро быть теплу!» –
Эту новость первой
Барабанит по стеклу
Серой лапкой верба...
/Я. Аким/

Выучите с ребенком стихотворение наизусть.

5. *Рисование «Весна».* Предложите ребенку нарисовать в альбоме картинку к стихотворению.
6. *Игра «Запомни и нарисуй».* Предложите ребенку в течение 15-20 сек посмотреть на рисунок, назвать все фигуры, изображенные на нем. Закройте рисунок листом чистой бумаги, а в пустом овале предложите нарисовать то, что ребенок запомнил.

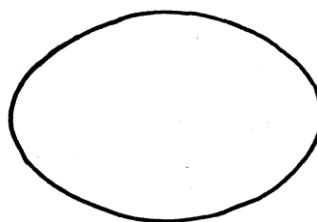
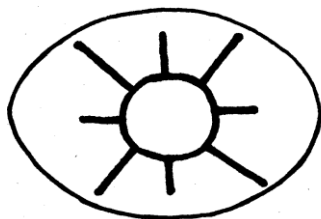

7. *Упражнение «Лабиринт».* Попросите ребенка помочь кораблику проплыть по ручью: провести по ручейку фломастером синего цвета.

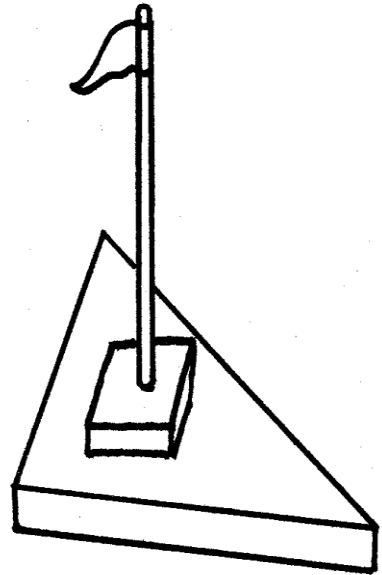
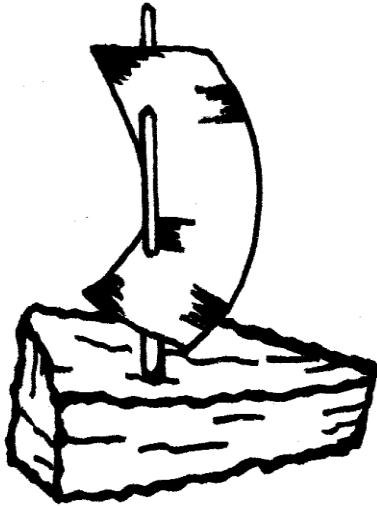
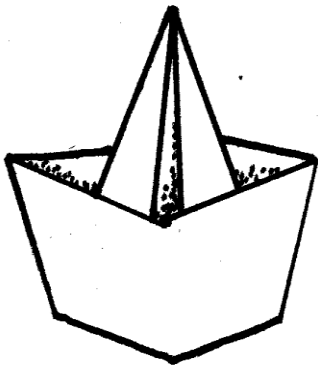

B 20 - 3

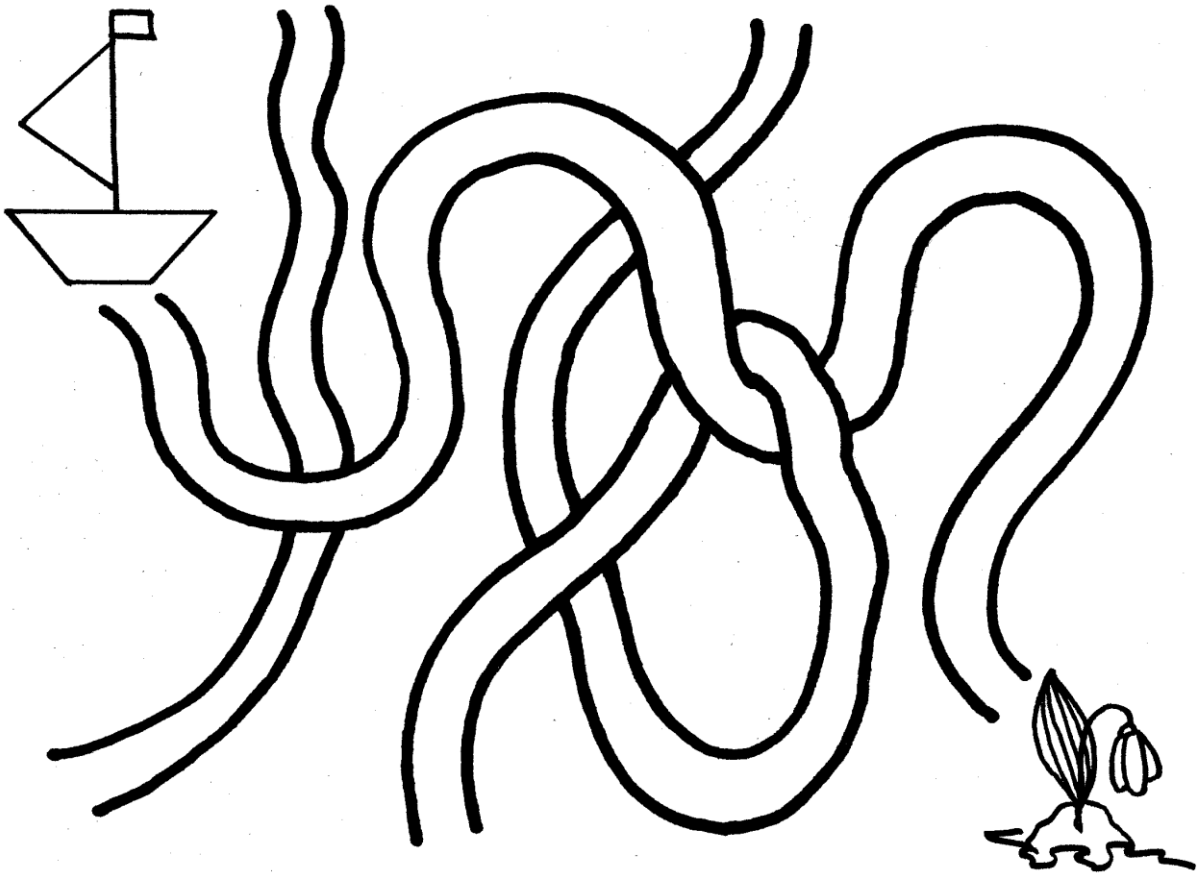

B 20 - 7

Занятие 21 - В
Животные и птицы весной

1. Познакомьте ребенка с весенними изменениями в жизни животных и птиц:
 - птиц становится больше, они поют и вьют гнезда;
 - выходит из спячки медведь;
 - у птиц и животных появляются детеныши.
2. Покажите ребенку скворца, грача: на картинках, фотографиях, в природе. Сравните этих птиц (цвет, величина туловища, клюва, хвоста).
По возможности – дайте ребенку послушать пение птиц, покажите скворечник.
3. *Аппликация «Птичка»*. Нарисуйте на цветной бумаге овал (туловище птицы), круг (голова), маленький треугольник (клюв), большой треугольник (хвост), два полукруга (крылья). Предложите ребенку вырезать их, сконструировать из них птицу (выложить из вырезанных деталей), а затем выполнить аппликацию птицы в альбоме (образец – см. занятие 11 В).
4. *Игра «Подскажи словечко»*. Учите ребенка узнавать и называть животных и их детенышей.
Предложите ребенку помочь маме правильно назвать своего детеныша: лиса – ..., птица – ..., кошка – ..., зайчиха – ..., волчица – ..., медведица – ..., белка – ..., собака – ... и т.п.
5. *Игра «Узнай картинку»*. Спросите ребенка, что изображено на картинке? Для кого этот домик? Предложите соединить точки линиями, чтобы получился красивый скворечник. Помогите ребенку вырезать скворца и приклеить его справа от скворечника.
6. *Игра «Нарисуй правильно»* (аналогии в картинках). Рассмотрите с ребенком первую серию картинок. Спросите, какую картинку нужно нарисовать в пустой клетке, а затем предложите нарисовать эту картинку. Затем рассмотрите вторую серию картинок, попросите ребенка нарисовать недостающий предмет.

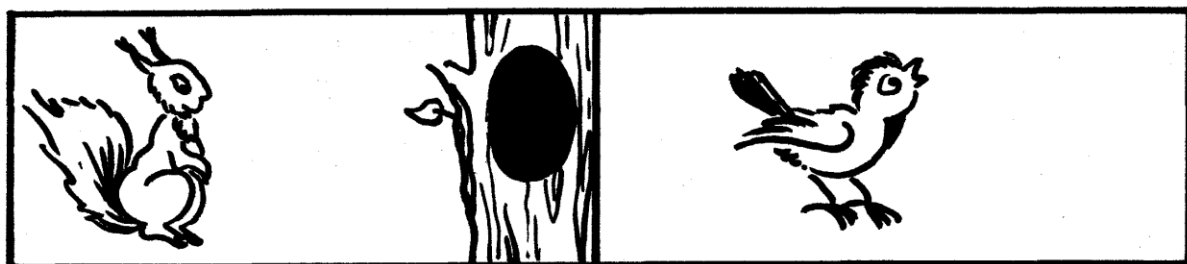
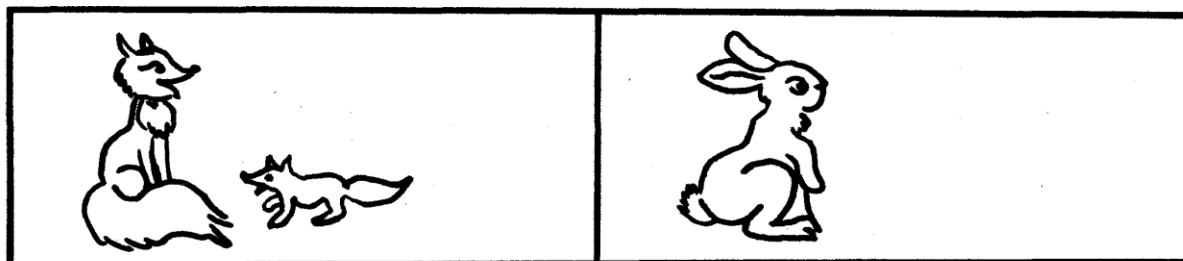

7. *Упражнение «Дорожки»*. Весной солнышко своими лучами согревает все вокруг. Предложите ребенку провести прямые лучики от солнца до каждого животного и птицы.

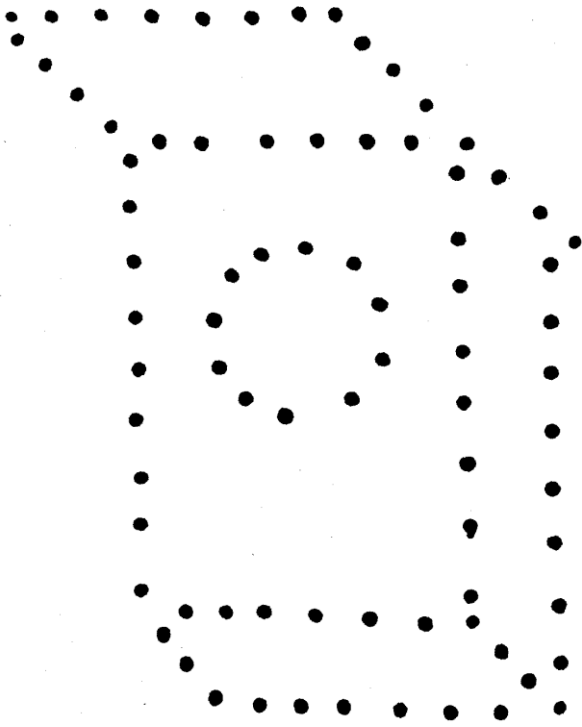

B 21 -5

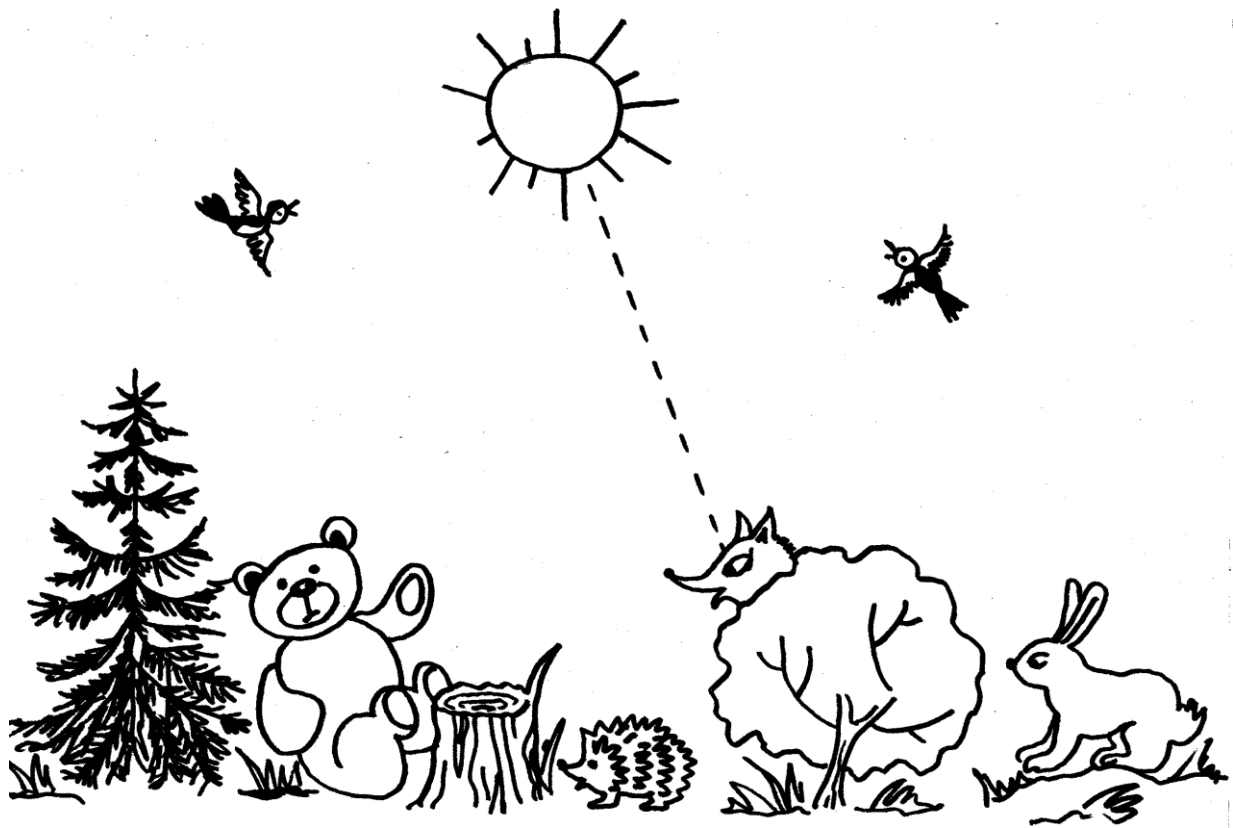

B 21 -7

Занятие 22 - В
Дружит бабочка с цветком

1. Во время прогулок с ребенком привлекайте его внимание к первой траве, первым листочкам, первым цветам. Учите ребенка узнавать и называть одуванчик, мать-и-мачеху. Познакомьте с насекомыми: бабочкой, божьей коровой, жуком, муравьем.
2. На солнечных местах уже появляются первые цветы. Найдите их с ребенком, рассмотрите окраску, строение. Спросите, чем отличается цветочек, который только что показался из земли от того, который уже полностью раскрылся?
Покажите ребенку насекомых через лупу – так их легче рассмотреть. Спросите, есть ли у них лапки, крылья, тельце, усики?
3. *Выкладывание из палочек «Одуванчик».* Помогите ребенку покрыть картон тонким слоем голубого пластилина. Покрасьте маленькие палочки (спички) желтой и зеленой гуашью, дайте просохнуть, а затем предложите ребенку выложить на подготовленной картонке одуванчик из палочек (см. образец).
4. *«Учим стихи».* Выучите с ребенком стихотворение **«Одуванчик»**.
Уронило солнце
Лучик золотой,
Вырос одуванчик –
Первый, молодой.
У него чудесный
Золотистый цвет,
Он большого солнца
Маленький портрет.
/Е. Серова/
5. *Рисование «Бабочки».* Спросите ребенка, что изображено на картинке? Предложите ребенку раскрасить картинку так, чтобы цветы были похожи друг на друга, а бабочки – отличались. Попросите рассказать, какие цвета он выбрал для раскрашивания.
6. *Игра «Найди отличия».* Предложите ребенку найти в картинках 5 отличий.

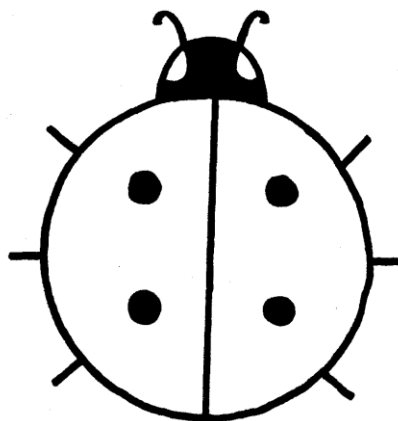
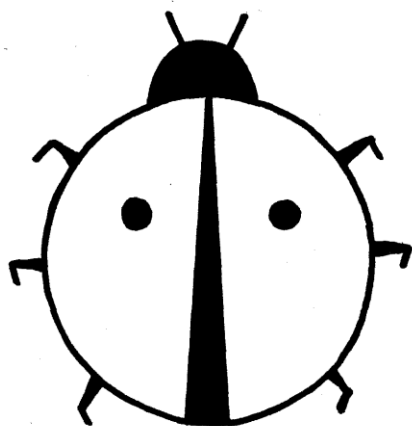

7. *Упражнение «Лабиринт».* Попросите ребенка помочь муравью проползти по лабиринту до муравейника.



B 22 - 5

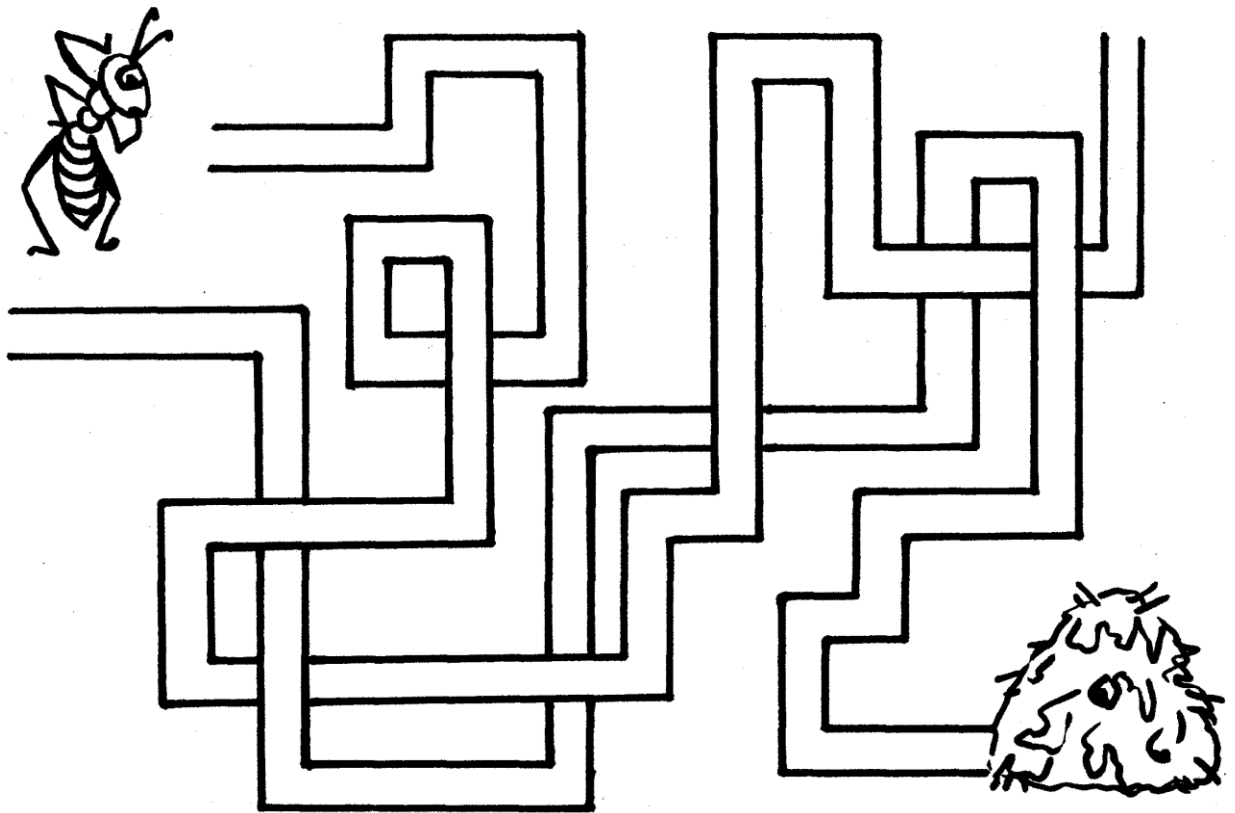

B 22 - 7

ЗАДАНИЯ ДЛЯ ДЕТЕЙ 5-6 ЛЕТ
(СТУПЕНЬ С)

Занятие 1 - С

Осень в гости к нам пришла

Во время прогулок с ребенком обращайтесь к явлениям, характерным для осени:

- дни становятся короче, ночи длиннее, начинается похолодание, часто идут морозящие дожди, дуют сильные ветры;
- листья на деревьях меняют окраску, опадают;
- птицы собираются стаями и улетают, исчезают насекомые;
- люди одеваются теплее;
- люди собирают урожай овощей и фруктов, заготавливают их на зиму; утепляют помещения для домашних животных.

Дайте ребенку возможность заметить явления, понаблюдать их.

Помогите ребенку научиться различать 4-5 деревьев (например: яблоня, береза, ель, дуб, рябина) и 2-3 кустарника (шиповник, малина, смородина) по коре, веткам, листьям. Соберите в лесу или парке букеты из разноцветных листьев, наберите шишек, желудей, веток.

«Смастерим игрушку». Смастерите вместе с ребенком игрушки-самоделки из природного материала; поместите их в игровой уголок ребенка, принесите в детский сад.

«Учим стихи». Выучите с ребенком стихотворение:

Дуб

Дуб дождя и ветра
Вовсе не боится.
Кто сказал, что дубу
Страшно простудиться

Ведь до поздней осени
Он стоит зеленый.
Значит, дуб выносливый,
Значит, закаленный.

/И.Токмакова/

5. *Рисование «Дорисуй картинку»*. Спросите ребенка, листья каких деревьев изображены на рисунке? Предложите дорисовать осенние листья и раскрасить: лист дуба - светло-коричневым карандашом, лист березы – желтым, рябины – темно-красным. Спросите ребенка, какой лист справа, слева, посередине.

6. *Игра «Найди отличия»*. Предложите ребенку найти в картинках 5 отличий



7. *Упражнение «Продолжи ряд»*. Попросите ребенка поставить точки в уголках закрасенных клеток.

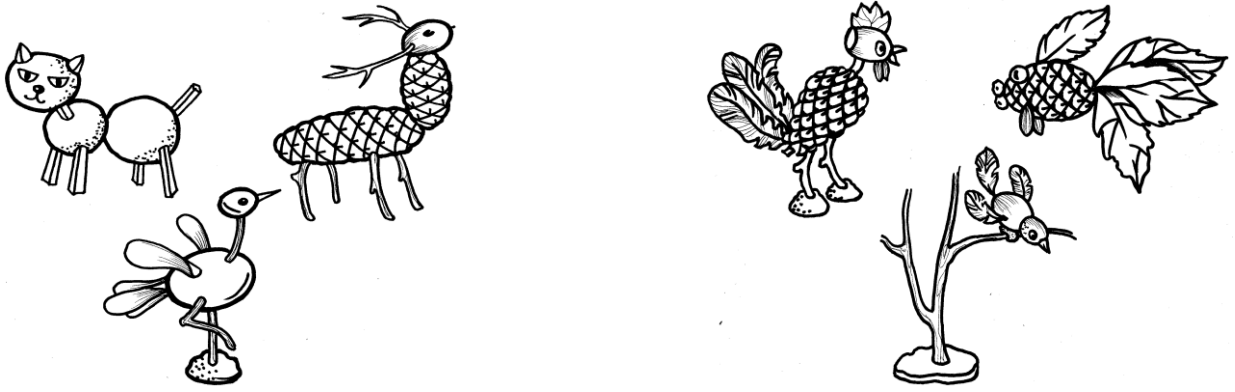

C1-3



C1-5

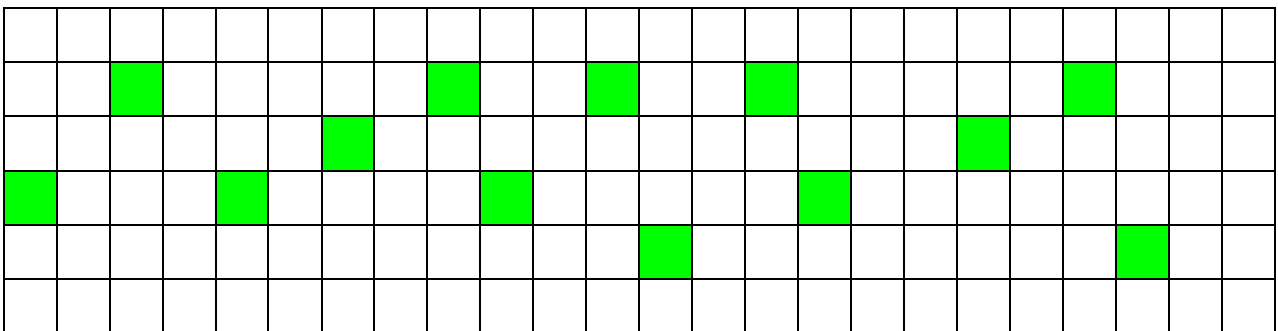

C1-7

Занятие 2 - С

Дикие животные

1. Расширяйте знания ребенка о диких животных: лиса, заяц, волк, медведь, белка, еж. Учите использовать в речи обобщающее понятие – дикие животные.

Понаблюдайте за животными в зоопарке, рассмотрите иллюстрации, фотографии, рисунки. Обращайте внимание ребенка на отличительные признаки каждого зверя (форма головы, мордочки, туловища, хвоста, цвет и длина меха, величину, уши и т.п.).

Попросите ребенка описать окраску животных. Спросите: почему животных называют дикими?

2. Помогите ребенку запомнить названия диких животных и их детенышей. Подберите иллюстрации с изображением диких животных и их детёнышей, принесите в детский сад (вложите в альбом).

3. *Лепка «Заяц»*. Помогите ребенку вылепить из пластилина зайца (см. образец). Сначала нужно разделить пластилин на части: большую – для туловища, поменьше – для головы, две небольшие – для ушей, и маленькую – для хвостика. Из большой части предложите вылепить «колбаску» и изогнуть ее так, как показано на образце. Затем помогите вылепить овальную голову, длинные ушки и маленький круглый хвостик, а затем соединить все детали согласно образцу.

4. *«Отгадай загадку»* Загадайте ребенку загадку:

Угадайте, что за шапка
Меха целая охапка.

Шапка бегаёт в бору
У осин грызёт кору

Предложите отгадать загадку, выучить её, загадать загадку маме, папе, бабушке, дедушке, друзьям.

5. *Игра «Прятки»*. Предложите ребенку узнать и назвать всех животных, которые нарисованы. Спросите, сколько их? Попросите обвести фломастером любимое животное и раскрасить его.

Можно вместе с ребенком придумать сказку про это животное.

6. *Игра «Запомни и нарисуй»*. Предложите ребенку посмотреть на рисунок в течение 10-15 сек., затем закройте рисунок листом бумаги и попросите рядом нарисовать то, что ребенок запомнил. Если ребенок допустил ошибки, поиграйте с ним еще раз.

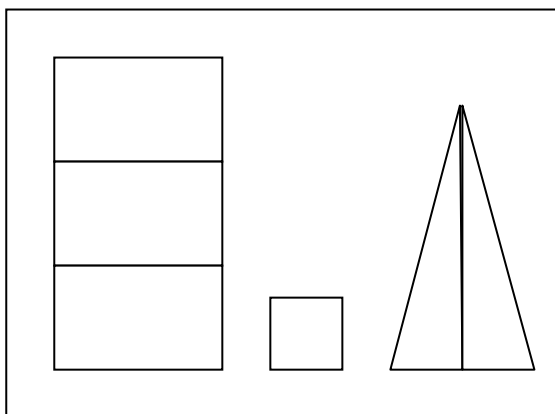

7. *Упражнение «Продолжи ряд»*. Предложите ребенку поставить точки в ряд в уголках клеток.

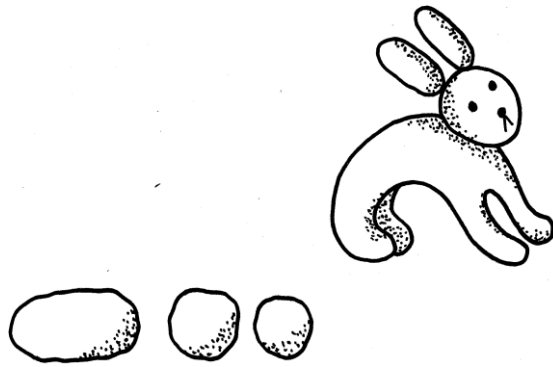

C2-3

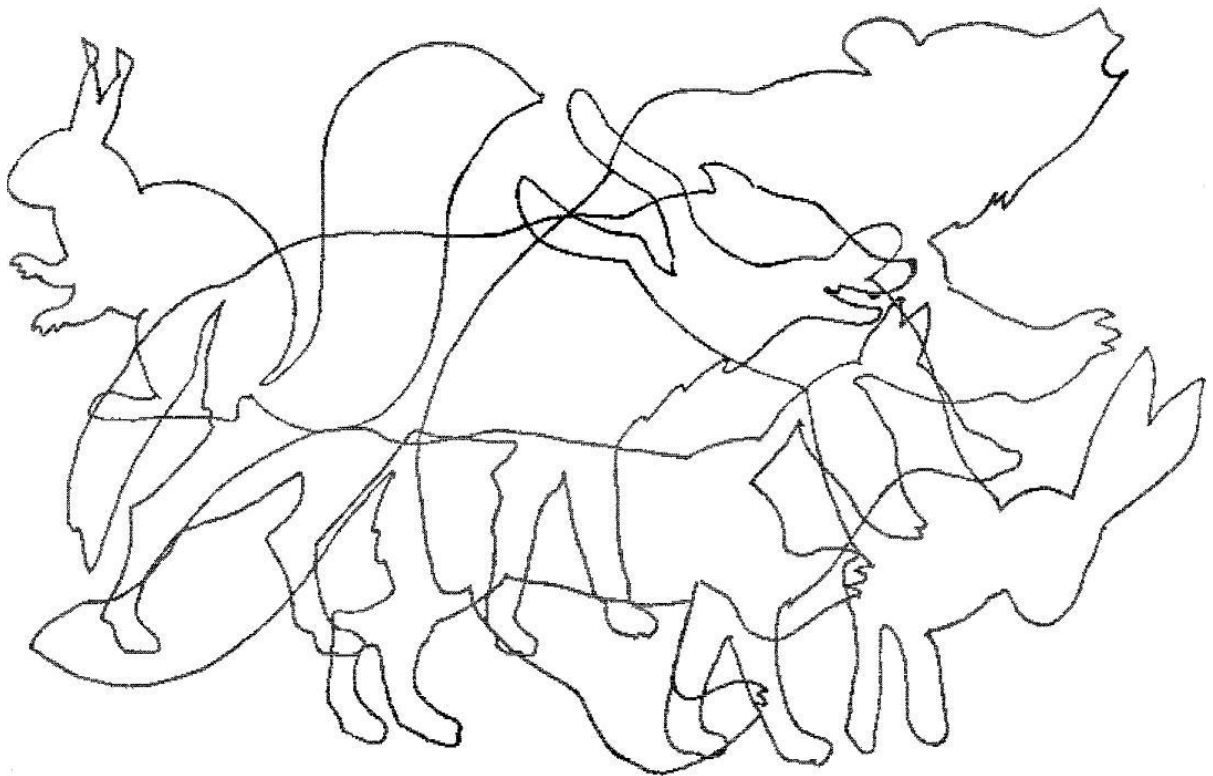

C2-5

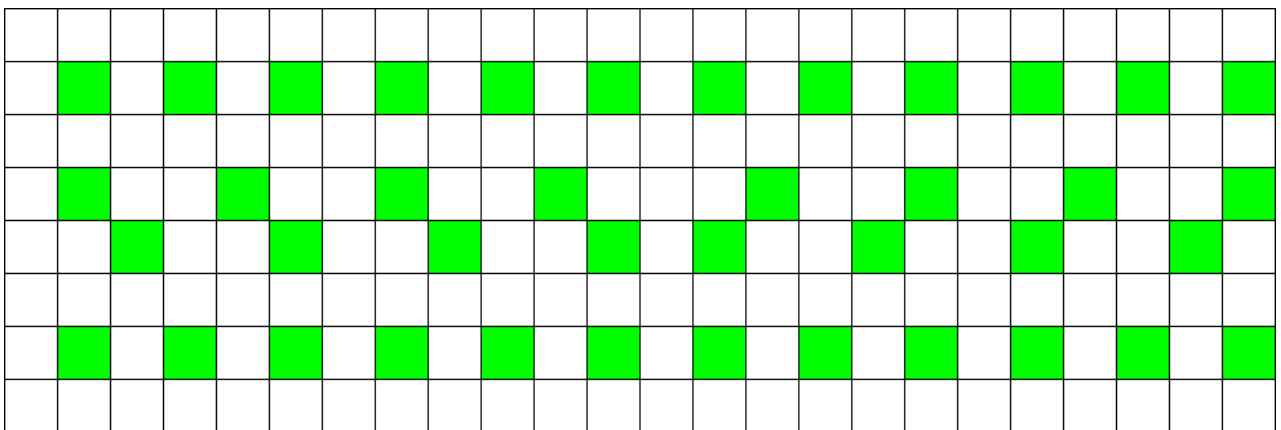

C2-7

Занятие 3 - С

Овощи – фрукты

1. Уточняйте представления ребенка об овощах и фруктах: где растут, как за ними ухаживают, что из них можно приготовить, как заготовить их на зиму.

Учите узнавать и называть:

овощи – морковь, помидор, лук, огурец, капуста, свекла, картофель, репка;

фрукты – яблоко, груша, апельсин, лимон, персик.

2. Обращайте внимание ребенка на разнообразные качества овощей и фруктов: цвет, форма, величина, вкус, запах. Упражняйте в выделении оттенков красного, оранжевого, зеленого цветов (например, помидоры бывают разных оттенков красного цвета).

3. *«Готовим вместе»*. Приготовьте вместе с ребенком овощной суп. Обратите внимание ребенка на то, как овощи изменили вкус, окраску, твердость.

Запишите в сердечко любимые овощные блюда вашего ребенка.

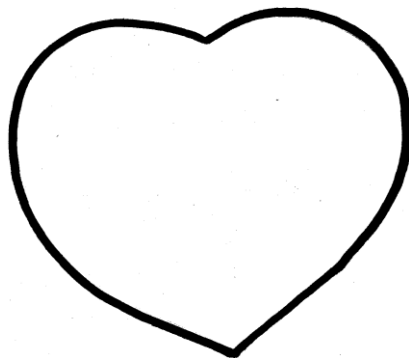

Предложите ребенку нарисовать в альбоме любимые овощи и фрукты. Пусть он расскажет, какая у них форма, величина, окраска, вкус, запах.

4. *«Учим стихи»*. Выучите с ребенком стихотворение:

...Были мы сегодня
В молодом саду.
Урожай хороший
В нынешнем году.
Яблоки – как сахар,

Груши – чистый мед.
На лиловых сливах
Голубой налет.
Нас на славу угостили...
Вот сегодня где мы были.
/Е. Благинина/

5. *Аппликация «Все по порядку»*. Нарисуйте на цветной бумаге груши разной величины (5 величин). Пусть ребенок сам их вырежет и наклеит в альбом по порядку: от большой к маленькой.

6. *Игра «Прятки»*. Предложите ребенку узнать и назвать все фрукты, которые спрятались на картинке. Можно предложить следующие задания:

- найди все яблоки, сколько их, найди большие, найди маленькие;
- найди все груши, сколько их, найди большие, маленькие;
- закрой глаза и вспомни, где расположена самая большая груша и т.п.

7. *Упражнение «Дорожки»*. Предложите ребенку «разложить» овощи и фрукты: провести дорожки от овощей к корзине, от фруктов – к вазе. Учите сопровождать действия речью. Например: морковка – растет на грядке, – это овощ, ее положу в корзину.

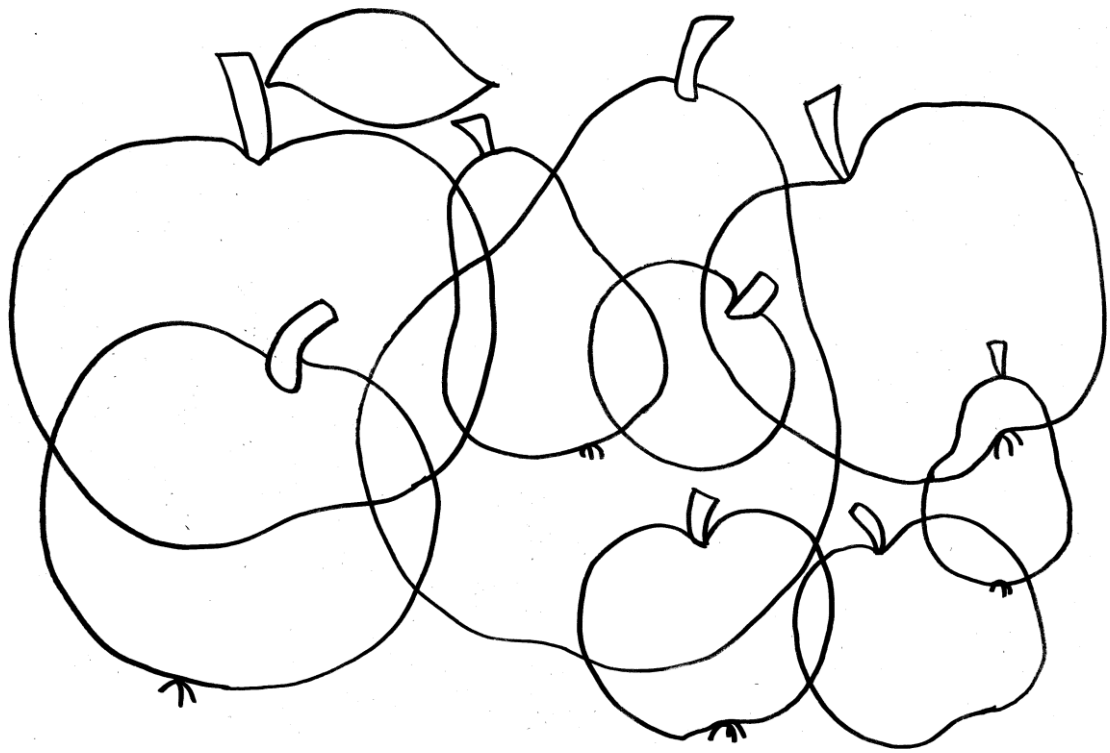

C3-6



C3-7

Занятие 4 – С Осенние цветы

1. Пройдите с ребенком по цветочному базару, зайдите в магазин, где продают цветы, рассмотрите осенние цветы на клумбах. Вместе полюбуйтесь обилием и разноцветьем цветочных рядов.

Предложите узнать знакомые цветы; вспомните вместе с ребенком, какие садовые цветы цвели дольше других, до самой поздней осени. (Дети могут узнавать и называть: астру, бархатцы, ноготки, золотой шар, георгин, настурцию).

2. Рассматривая живые цветы и цветы на картинках, обратите внимание ребенка на различия в их форме (цветок, лепесток, стебель, листья – предложите обвести пальцем или указкой по краю листа, лепестка), длине стебля, цвете и оттенках.

Поищите дома открытки и картинки с изображением цветов. Предложите ребенку наклеить их в альбом, показать детям в детском саду.

3. *Аппликация «Пестрая астра»*. Помогите ребенку выполнить объемную аппликацию астры на картоне.

Для этого необходимо приготовить 3 полоски из цветной бумаги шириной 2 см и длиной 20 см, сложить каждую «гармошкой» вчетверо (получится 4 прямоугольника 2×5 см). На верхнем прямоугольнике нарисуйте лепесток астры (см. образец) и предложите ребенка из сложенной вчетверо полоски вырезать сразу 4 лепестка.

Готовые 12 лепестков расположите по кругу, приклеив к картону тот край лепестков, который находится в центре. Второй ряд лепестков выполняется аналогичным способом их цветных полосок другого оттенка (2 см – ширина, 16 см – длина). Третий ряд лепестков выполняется из полосок, длиной 12 см. предложите ребенку добавить астре стебель и листья.

4. *«Учим стихи»*. Прочитайте ребенку считалку:

Как на клумбе у ворот
Сколько цветиков растет –
Маки,
Розы,
Ноготки,

Астры – пестрые цветки,
Георины и левкой.
Выбираешь ты какой?
/Е. Благинина/

Задайте вопросы:

- О чем рассказывается в стихотворении?
- Перечисли цветы, о которых говорится в считалке?
- Где они растут?

Помогите ребёнку выучить считалку наизусть.

Раскрашивание «Астры на клумбе». На клумбе выросли астры. Предложите ребенку раскрасить цветы разным цветом и рассказать, где они расположены (в правом верхнем углу, в центре, в левом нижнем углу и т.д.).

Рисование «Заполни таблицу». Предложите ребенку дорисовать в каждом ряду недостающий цветок.

Упражнение «Дорожки». Лучик солнца достал до одного из цветов. Попросите ребенка провести остальные лучики так, чтобы каждый из них доставал до каждого отдельного цветка. Можно предложить раскрасить картинку.

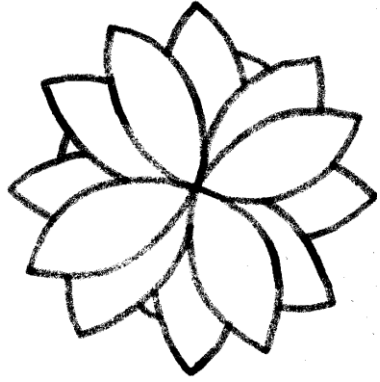
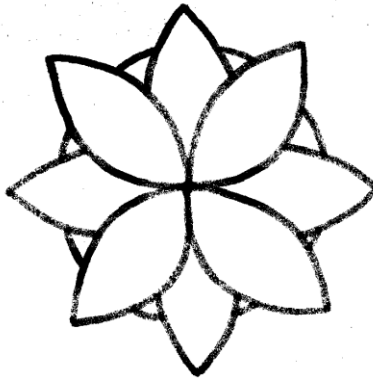
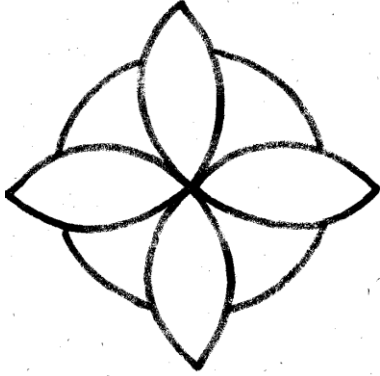

A 4-3

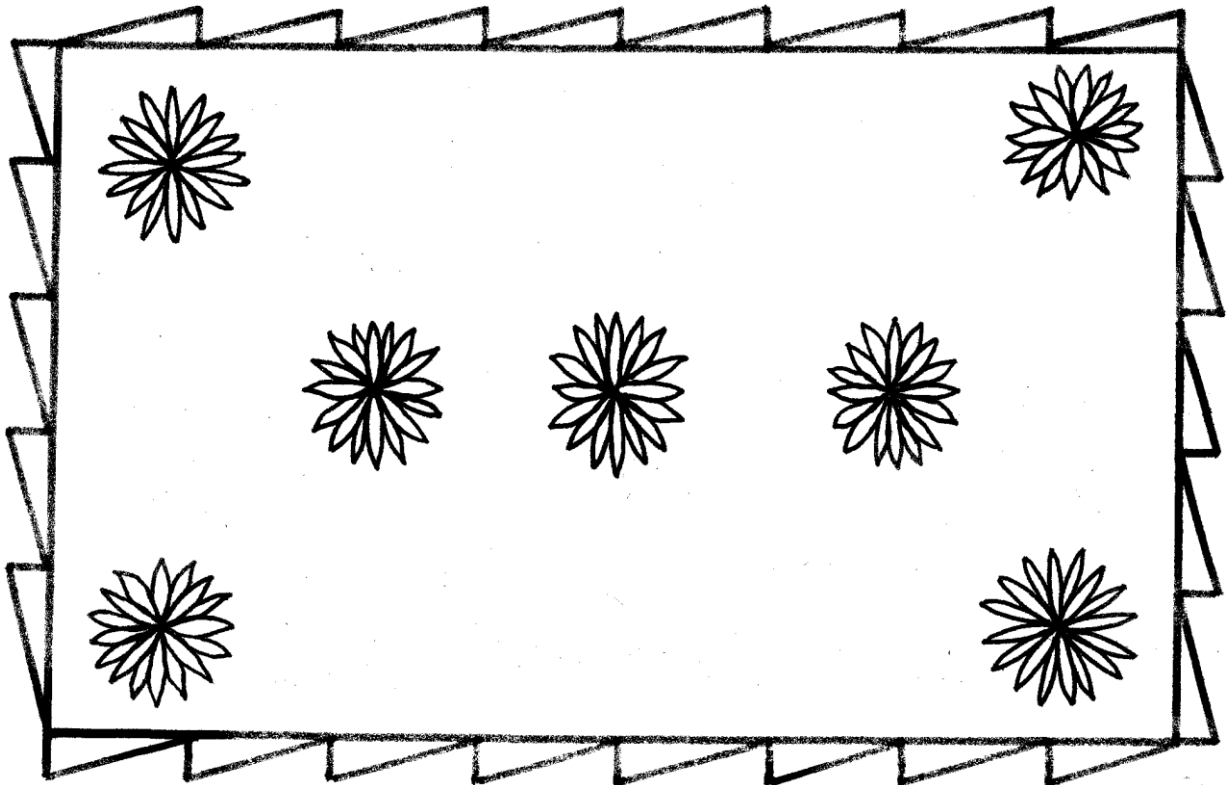

C 4-5

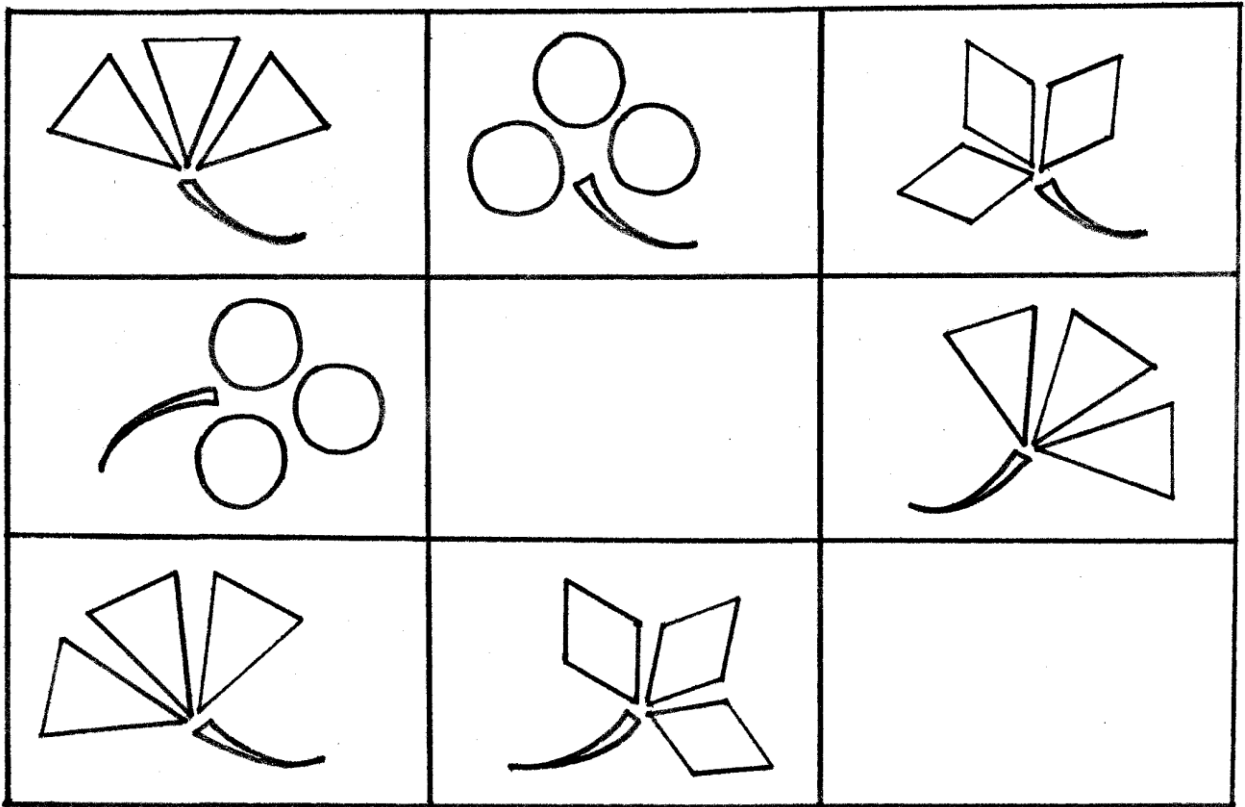

C5-6

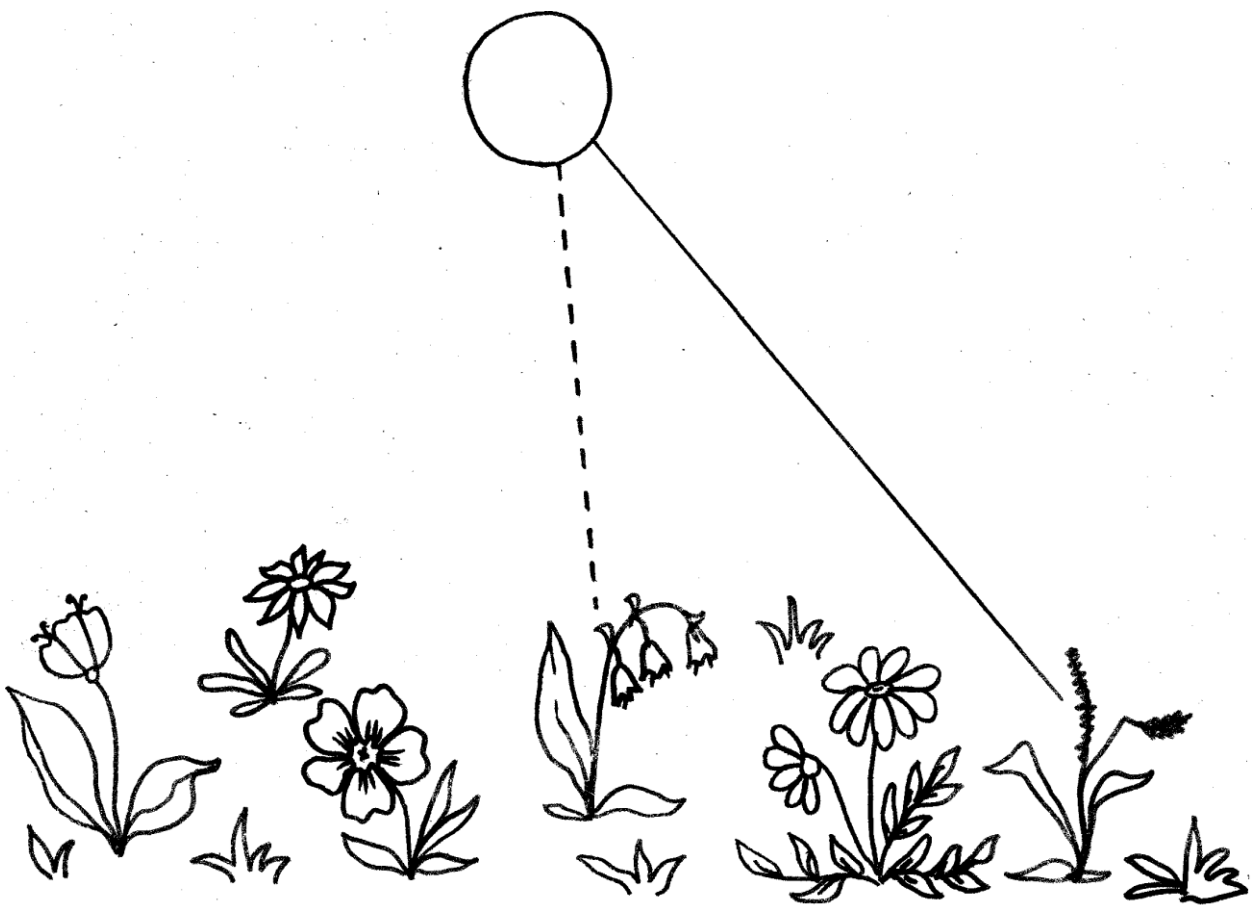







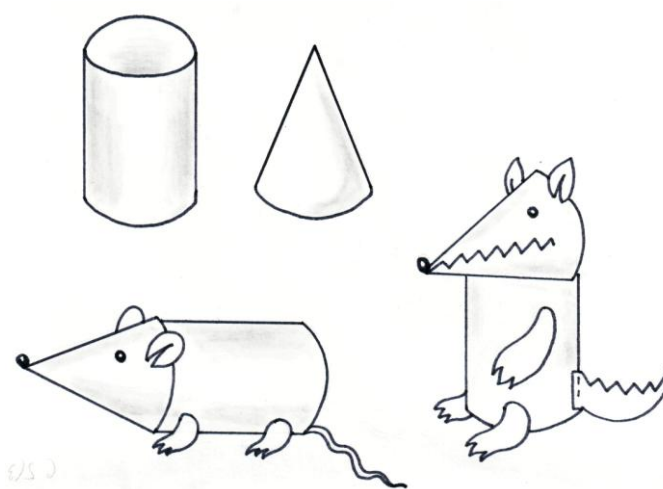





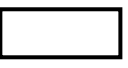



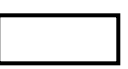



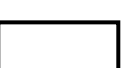



C4-7

Занятие 5 – С Разные формы

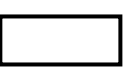
1. Расширяйте представления ребенка о геометрических фигурах: в этом возрасте дети различают и называют круг, квадрат, треугольник, прямоугольник, овал. Помогите ребенку научиться узнавать и называть объемные фигуры: шар, куб (кубик), цилиндр, конус.
2. Попросите ребенка обвести плоскостные фигуры по трафарету, нарисовать, заштриховать, закрасить, вырезать, выложить из мозаики, палочек и др. Поощряйте желание ребенка выкладывать из геометрических фигур узоры, картинки; из объемных фигур (настольного строительного материала) – различные постройки.
3. «Смастерим игрушку». Сделайте вместе с ребенком игрушки-поделки на основе конуса, цилиндра.

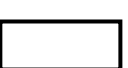

4. *Игра «Назови правильно».* Задайте ребенку вопросы:
 - Как называется фигура?Если ребенок не справляется с этим заданием или затрудняется, то предложите ему следующие задания: покажи квадрат, найди квадрат среди других фигур, повтори, как называется эта фигура. Аналогично - с другими фигурами.
 - Чем похожи круг и овал, квадрат и прямоугольник, квадрат и треугольник, квадрат и кубик, круг и шар и т.п. (округлая форма, угольная форма, т.е. нет углов и др.)?
 - Чем они отличаются (количество сторон, углов, отсутствие углов; стороны одинаковой длины – разной; плоскостная форма – объемная)?
5. *Игра «Найди похожее».* Поупражняйте ребенка в подборе картинок предметов разной формы: круглой, треугольной, квадратной, прямоугольной. Помогите найти разные формы в окружающем. Предложите эти предметы нарисовать в альбоме.
6. *Рисование «Заполни таблицу».* Предложите ребенку дорисовать в каждом ряду недостающую фигуру.
7. *Упражнение «Повтори фигуру».* Предложите ребенку нарисовать (повторить форму фигуры) уменьшающиеся круги – внутри большого круга, увеличивающиеся квадраты – снаружи маленького квадрата. Сначала – рисовать по контурным линиям, а затем – самостоятельно (до 7 уменьшающихся или увеличивающихся фигур). При рисовании кругов желательно чередовать синий и желтый цвета, при рисовании квадратов – красный и зеленый.

C5-6

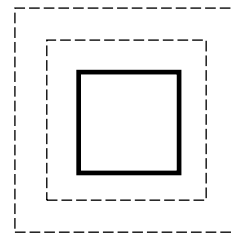
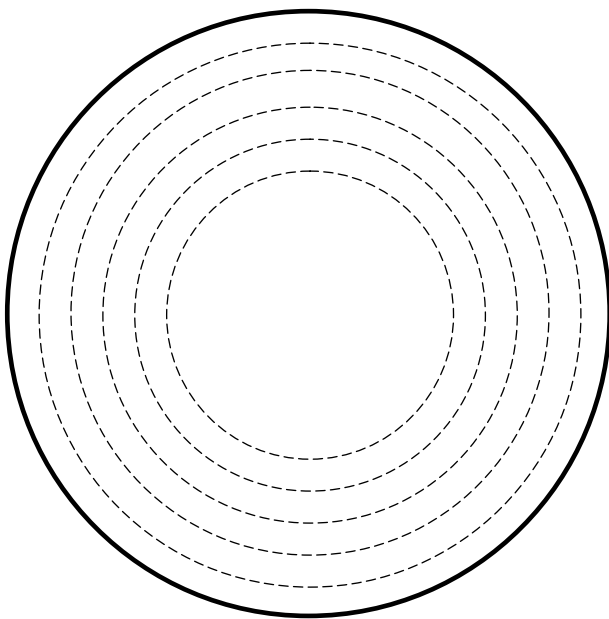

C5-7

Занятие 6 – С

Я: мое тело

1. Расширяйте представления ребенка о строении своего тела, об его отличительных качествах (рост, возраст, цвет глаз, волос и т.п.).

Помогите ребенку обозначить пространственное расположение частей своего тела, активно использовать в речи пространственные термины (руки: правая, левая; грудь – впереди, спина – сзади и т.п.). Поощряйте желание ребенка употреблять эти термины в самостоятельной деятельности.

2. Формируйте представления о возможностях детского организма (для чего нужны глаза, нос, уши, руки, пальцы, кожа, кости и др.).

Ежедневно повторяйте правила ухода за телом, учите последовательно выполнять гигиенические процедуры. Приучайте контролировать свой внешний вид с помощью зеркала.

Приучайте бережно обращаться с очками, ухаживать за ними (протирать мягкой ветошью, хранить в футляре), регулярно выполнять зрительные гимнастики и релаксационные упражнения для глаз.

3. *Аппликация «Весёлый человечек».* Нарисуйте на цветной бумаге детали подобного человечка. Предложите ребенку самостоятельно их вырезать и наклеить веселого человечка в альбом.

Задайте ребенку вопросы: какие части тела у человечка сверху, внизу, справа, слева?

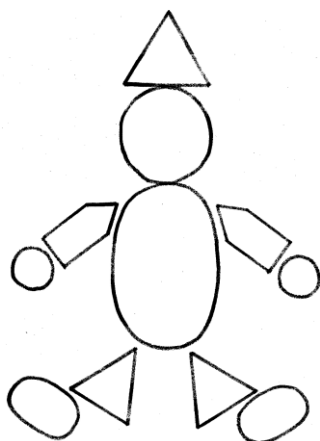

4. *«Составь рассказ».* Научите ребенка называть свое полное имя, отчество, фамилию. Помогите ребенку составить свой словесный портрет: лицо, цвет глаз, длину и цвет волос, особенности прически, характерное выражение лица.

5. *Рисование «Какой я?».* Предложите ребенку нарисовать в тетради 2 рисунка:

- Я – маленький;
- Я – какой я сейчас.

6. *Игра «Всё по порядку».* Расскажите ребенку о временных этапах жизни человека. Предложите расположить картинки по порядку с помощью стрелок.

7. *Упражнение «Продолжи ряд».* Предложите ребенку дорисовать палочки по образцу сначала по точкам, а затем – самостоятельно (верх и низ каждой палочки необходимо сначала обозначить точками, а потом их соединить).

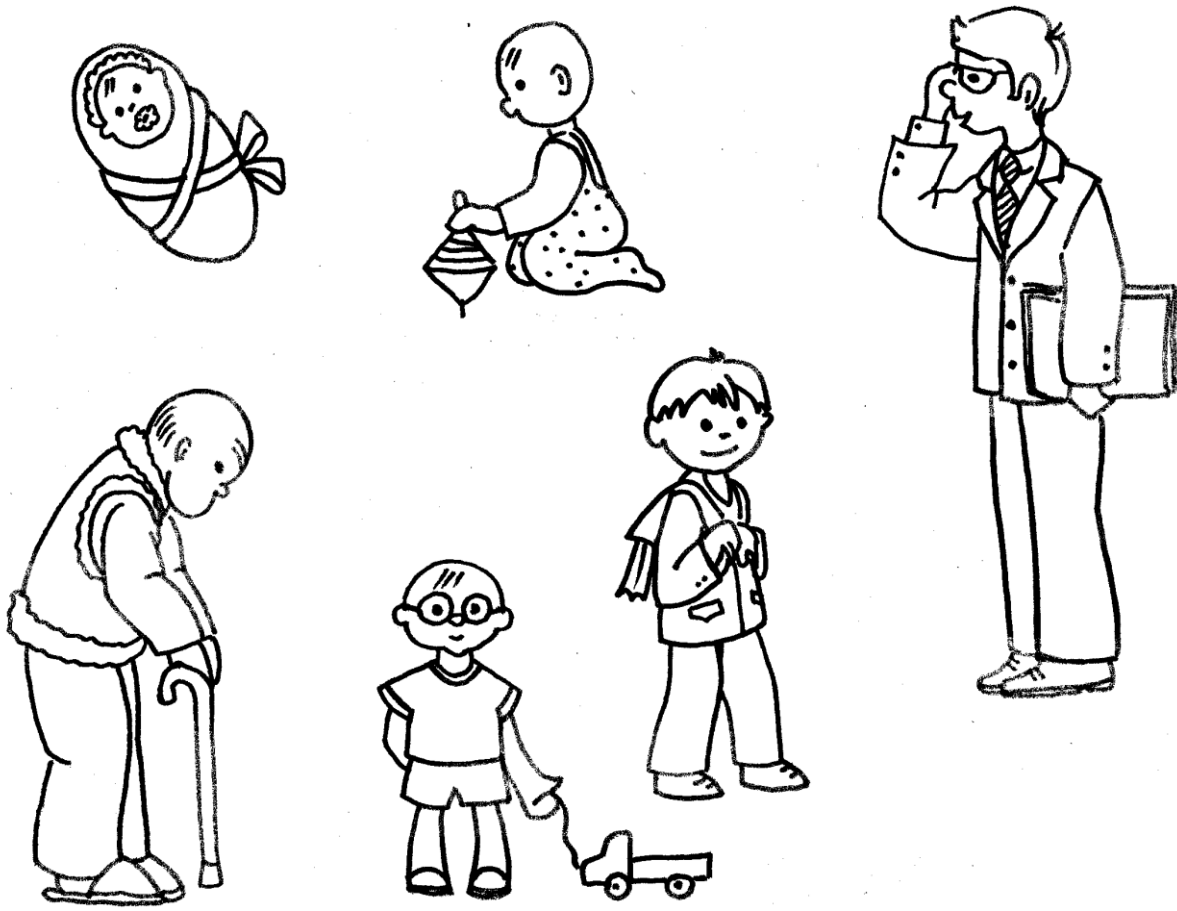

C 6-6

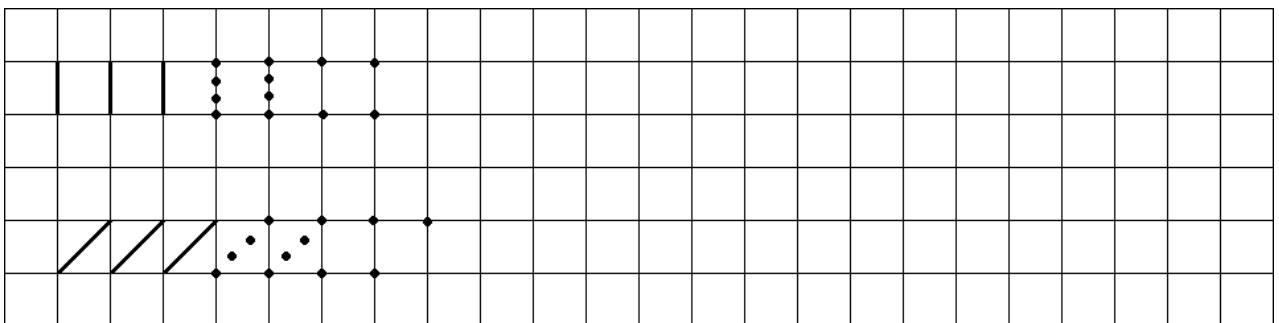

C 6-7

Занятие 7 – С

Мой город

1. Учите ребенка называть родную страну, улицу, город, номер дома. Объясните значение слова «адрес». Покажите подписанный конверт. Расскажите, для чего на конверте пишут адрес.
2. Гуляя по городу, обращайтесь внимание ребенка на характерные особенности общественных зданий: особенности архитектуры, яркие вывески, витрины, рекламу. Покажите ребенку, что вход в общественное здание можно найти не только по вывеске, но и следуя за потоком движущихся людей. Попросите ребенка перечислить здания города (цирк, торговый центр, вокзал, библиотека и др.). Помогите узнать эти здания на фотографиях и иллюстрациях (для более качественного восприятия используйте увеличительное стекло).
3. «Смастерим игрушку». Изготовьте вместе с ребенком макет вашего дома (составьте из маленьких коробок, спичечных коробков, обклейте бумагой, дополните деталями – окнами, дверьми и т.п.).

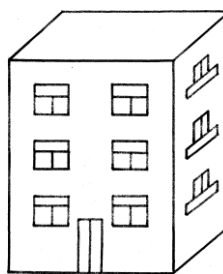
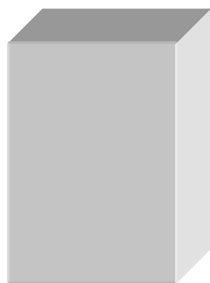

4. «Составь рассказ». Помогите ребенку составить рассказ о своем доме (где находится, сколько этажей, подъездов, что расположено рядом, кто живет в вашем доме и др.).
5. Раскрашивание «Что получилось?». Предложите ребенку раскрасить все треугольники карандашом желтого цвета, а многоугольники – карандашом синего цвета.
6. Рисование «Дорисуй картинку». Попросите ребенка дорисовать картинку следующим образом. Слева на крыше - нарисовать антенну. Слева от домов - машину, которая едет направо, а справа от домов - березу, которая от ветра наклонилась влево.
7. Упражнение «Продолжи ряд». Попросите ребенка дорисовать палочки разной длины; квадраты и прямоугольники, соблюдая предложенную последовательность.

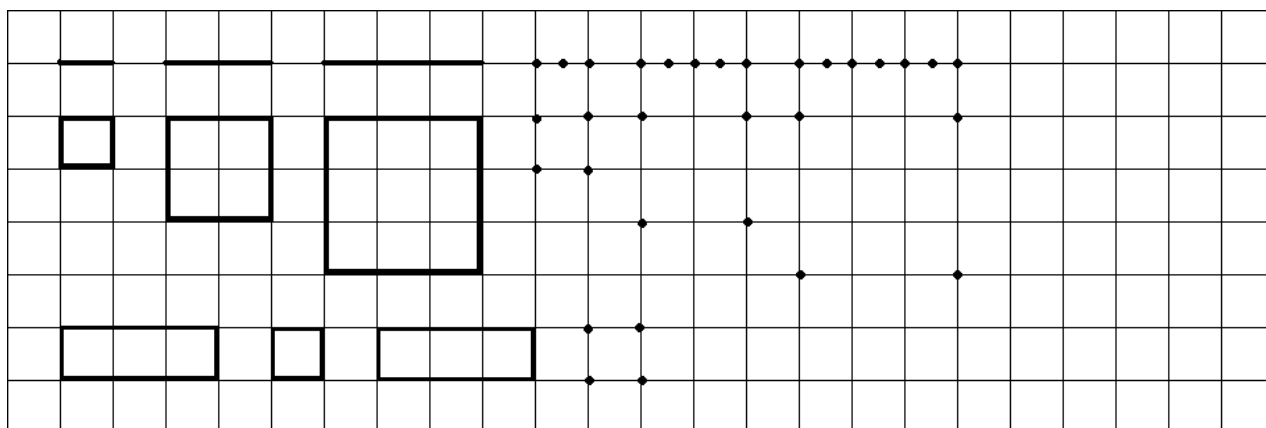

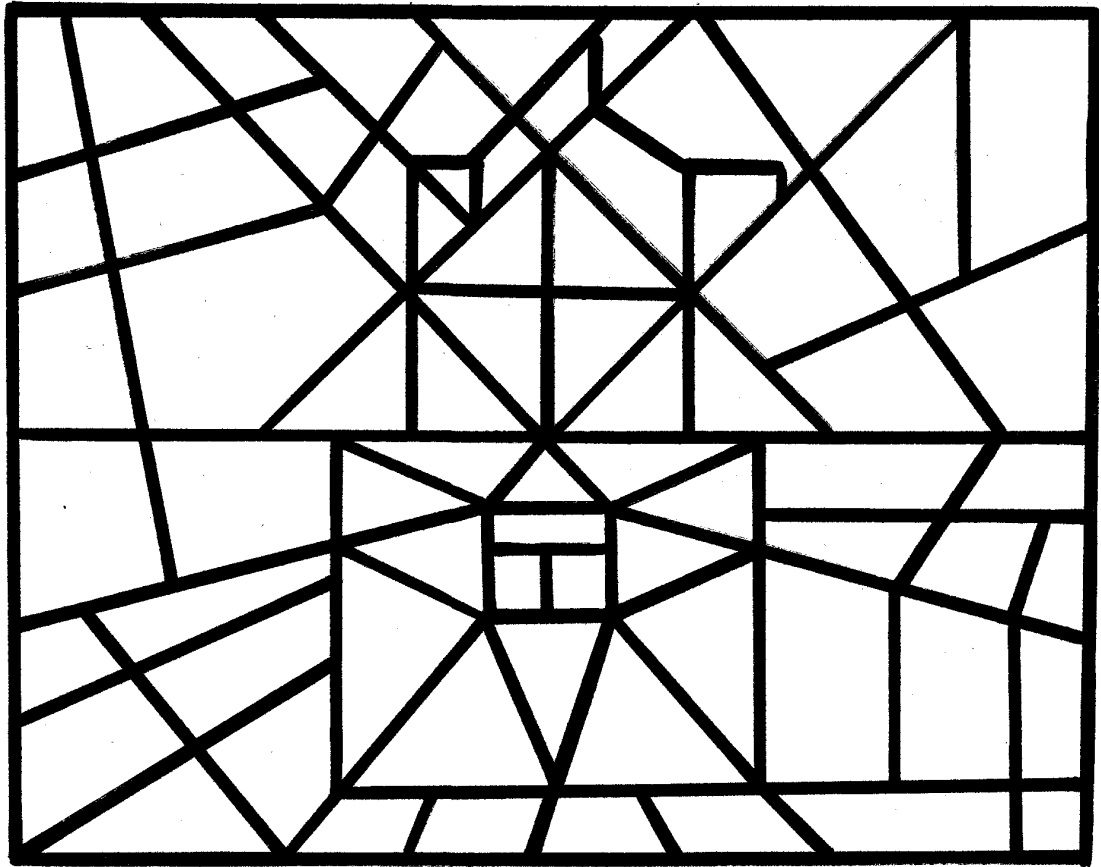

C7-5

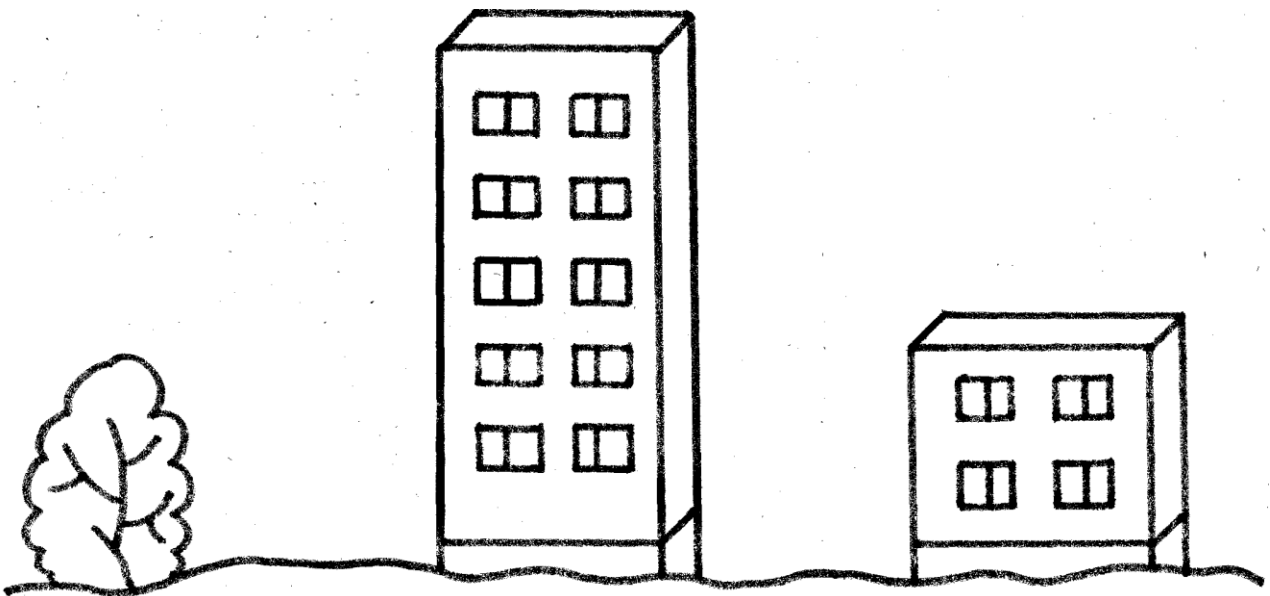

C7-6

Занятие 8 Мои поступки

Дома, в гостях, на улице учите оценивать эмоциональное состояние человека: радость, спокойствие, гнев, грусть.

Обращайте внимание на культуру поведения вашего ребенка.

Подберите иллюстрации с изображением «хороших» и «плохих» поступков детей. Запишите в альбом, какие правила поведения знает ваш ребенок.

«Ниткография» - рисование нитками. Учите ребенка не только понимать настроение, но и изображать различные выражения лица в лепке, рисовании, аппликации, ниткографии. Например: на фланелеграфе шерстяной ниточкой выкладываем контур лица в виде овала; короткими кусочками нити – глаза, брови, нос, рот. Попросите ребенка «нарисовать» нитками веселое лицо, спокойное, грустное, сердитое по предложенным схемам.

«Учим стихи». Выучите с ребенком стихотворение:

Я люблю, когда при встрече	– Доброе утро! –
Мы знакомым и родным	Солнцу и птицам.
«С добрым утром», «Добрый вечер»,	– Доброе утро! –
«Доброй ночи» говорим	Улыбчивым лицам.
Придумано кем-то просто и мудро	И каждый становится
При встрече здороваться:	Добрый, доверчивым.
Доброе утро!	Доброе утро длится до вечера.

Спросите: о каких частях суток говорится в стихотворении? Какая часть суток не названа?

Рисование. «Части суток». Предложите ребенку нарисовать картинки с изображением частей суток, предварительно обговорив содержание: чем заняты дети и взрослые утром, днем, вечером, ночью; какое у них может быть настроение и почему.

Повторите с детьми названия дней недели. Помогите понять, что значит «вчера», «сегодня», «завтра».

Задавайте ребенку подобные вопросы:

- Какой день недели сегодня?
- Какой будет завтра, был вчера?
- Какой день недели после понедельника?
- Как называется четвертый день недели?
- Какой любимый день недели? Почему?

6. *Рисование «Дорисуй картинку».* Предложите ребенку вспомнить, как меняются черты лица в зависимости от настроения и помочь художнику. Попросите подумать, какое настроение у ребят в каждой ситуации и дорисовать лица, используя подсказку. Затем картинку можно раскрась.

7. *Упражнение «Продолжи ряд».* Предложите ребенку нарисовать по точкам круги – лица, а затем дополнить их деталями по образцу так, чтобы получились мальчики и девочки.



C 8 - 3

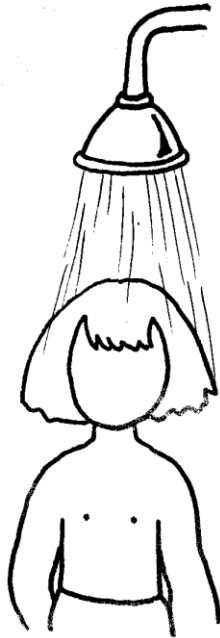

C 8 - 6

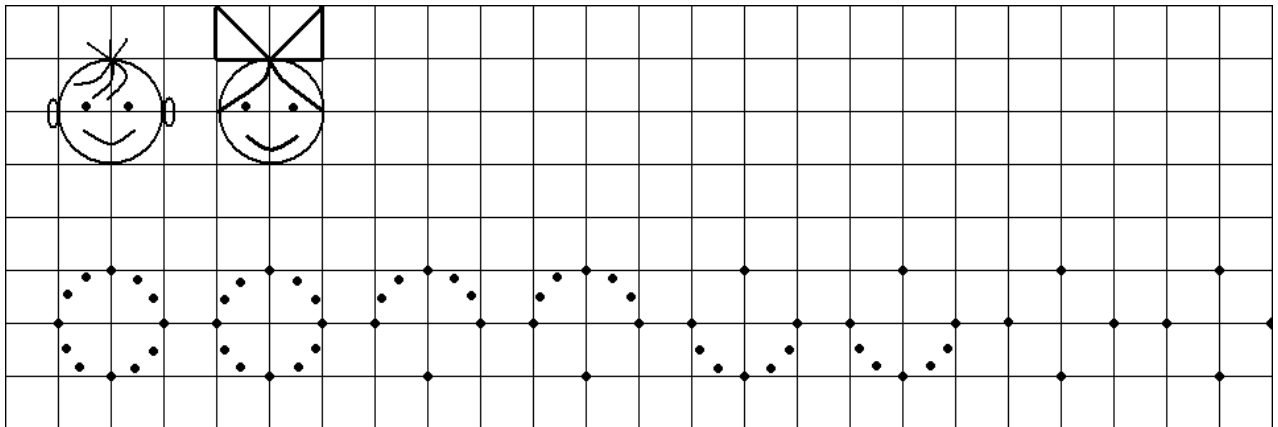

C 8 - 7

Занятие 9 Зимняя сказка

1. Беседуйте с ребенком о приметах зимы, обращая внимание на:

- погоду (холодно, мороз, снегопад, вьюга ...)
- природу (деревья и кустарники без листьев, не растут; земля покрыта снегом, а водоемы – льдом, ...)
- животных, птиц (зимующие) – как спасаются от холода, чем питаются зимой, как им помочь
- труд людей, одежду, зимние забавы.

Наблюдайте с ребёнком эти явления на прогулках, предлагайте узнавать на иллюстрациях.

Употребляйте в беседах с ребенком названия зимних месяцев; спрашивайте ребенка: какое сейчас время года, месяц, день недели.

2. Помогите ребенку научиться узнавать и называть 4-5 видов деревьев (береза, сосна, ель, тополь, рябина, ...) и кустарники (шиповник, сирень, ...). Предлагайте ребёнку рассматривать и сравнивать кору деревьев и кустарников, их ветки.

Спросите, чем дерево отличается от куста.

3. *Поделка «Зимний букет».* Во время прогулок с ребенком соберите ветки рябины, березы и других деревьев для сухого букета.

Дома предложите ребенку покрасить их гуашью белого, голубого, сиреневого цвета (по выбору ребенка): левой рукой ребенок берется у основания ветки, а правой наносит краску с помощью плоской широкой кисточки снизу-вверх. Чтобы гуашь не осыпалась, добавьте в нее клей ПВА. Просушите ветки, поставьте в вазу. Можно добавить в букет веточки с ягодами рябины, наклеить на ветки несколько страз.

4. *«Учим стихи».* Прочтите ребенку стихотворение.

Вот хозяйка сама
К нам идет, идет Зима.
Разнаряженная,
Разукрашенная:
В ярких звездочках –
Сережках
Да серебряных сапожках.
А сапожки-то
Скрипят!
Косы русые до пят.
Рукавом махнет налево

– И поляна побелела.
Ручкой правой махнет -
Горы снега возведет.
Чуть притопнет
Сапожком –
Речка кроется
Ледком.
Деревца принарядила.
Зайцу шубу подарила.
Побелила все дома.
Ай да Зимушка-зима!

Спросите, о чем рассказывается в стихотворении. Прочтите еще раз. Предложите ребенку рассказать, как выглядит хозяйка-Зима. Помогите выучить стихотворение наизусть.

5. *Рисование «Зимний пейзаж».* Предложите ребенку нарисовать в альбоме зимний пейзаж.

6. *Игра «Выбери непохожее».* Предложите ребёнку выбрать льдинку, которая не похожа на другие, и закрасить её.

7. *Упражнение «Продолжи ряд».* Предложите рисовать в клетке наклонные линии и треугольники: сначала – обвести образец по линиям, затем – по точкам, далее – самостоятельно, четко соблюдая интервалы и начиная рисование из верхнего угла клетки. Для рисования треугольников посоветуйте ребенку предварительно расставить точки.

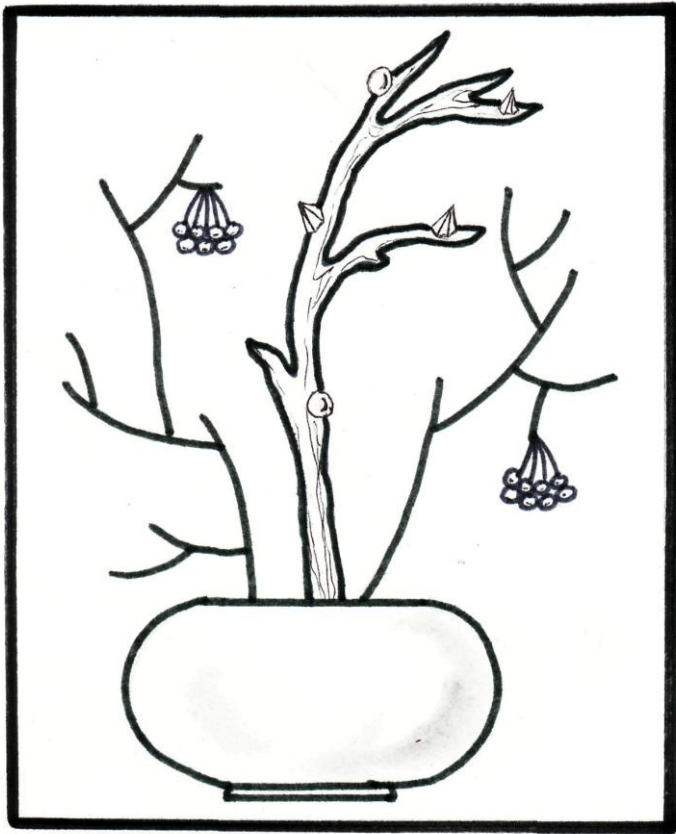

C9-3

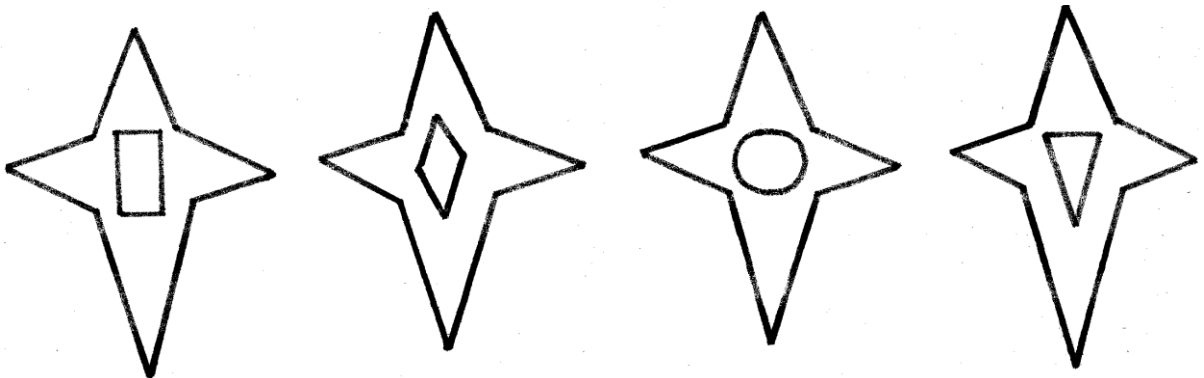

C9-6

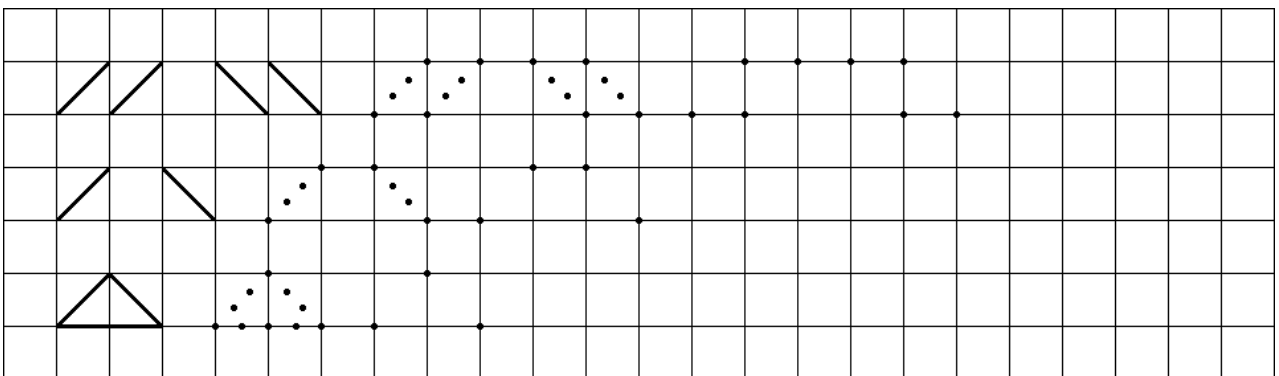

C9-7

Занятие 10 - С Снег-снежок

1. Продолжайте беседовать с ребенком о зиме, наблюдайте явления природы, сравнивайте, анализируйте.

2. Наблюдайте с ребёнком за снегом, за тем, как он идет (хлопьями, снежинками, крупкой; плавно падает, кружится и т.п.). Обращайте его внимание на свойства снега (в мороз снег рассыпается, скрипит под ногами; в оттепель – хорошо лепится, тает в тепле и на руках).

Спросите, всегда ли снег бывает белым? Когда он бывает розового, голубого, фиолетового оттенков?

Употребляйте в беседах с ребенком такие слова, как: белый, пушистый, серебристый, искристый, холодный, легкий, скрипучий и т.п.

Попросите рассказать о снеге, используя данные слова.

3. *Панно «Снеговик»*. Предложите ребенку на картонном листе синего (фиолетового) цвета обвести по трафарету большой, средний и маленький круги так, чтобы получился снеговик. Помогите нанести с помощью кисточки клей ПВА внутри кругов, а затем щепотью руки засыпать манкой клеевую поверхность. После просыхания стряхните лишнюю крупу и дополните изображение снеговика деталями по желанию

4. *Пересказ «Зима»*. Читайте ребенку произведения, описывающие зимнюю природу. Беседуйте с ним по их содержанию, рисуйте, пересказывайте.

Познакомьте ребенка с произведением Г. Скребицкого «Зима» (полный текст представлен в приложении). Предложите пересказать.

... Заглянула зима в лес: «Уж его-то я разукрашу: солнышко как глянет, так и залюбуется».

Обрядила она сосны и ели в тяжёлые снеговые шубы; до самых бровей нахлобучила им белоснежные шапки; пуховые варежки на ветки надела. Стоят лесные богатыри друг возле друга, стоят чинно, спокойно.

А внизу под ними, словно детишки, разные кустики да молоденькие деревца укрылись. Их зима тоже в белые шубки одела.

И на рябинку, что у самой опушки растёт, белое покрывало накинула. Так хорошо получилось. На концах ветвей грозди ягод висят, точно красные серьги из под белого покрывала виднеются...

5. *Игра «Найди пару»*. Предложите ребенку найти одинаковые снежинки и обвести их кругами одного цвета.

Попросите показать снежинки, расположенные в левом верхнем углу, в центре, в правом нижнем углу, внизу, в правом верхнем углу, в левом нижнем углу.

6. *Игра «Подскажи словечко»*. Попросите ребенка подобрать обобщающее слово, подпишите высказывания ребенка:

Зима, весна, лето, осень – это (времена года);

Шуба, шапка, шарф, комбинезон - ... (одежда);

Огурец, свекла, морковь, капуста - ... (овощи);

Яблоня, тополь, береза, сосна - ... (деревья);

Медведь, белка, еж, лиса - ... (дикие животные).

7. *Упражнение «Продолжи ряд»*. Предложите ребенку дорисовать и закрасить елочки.

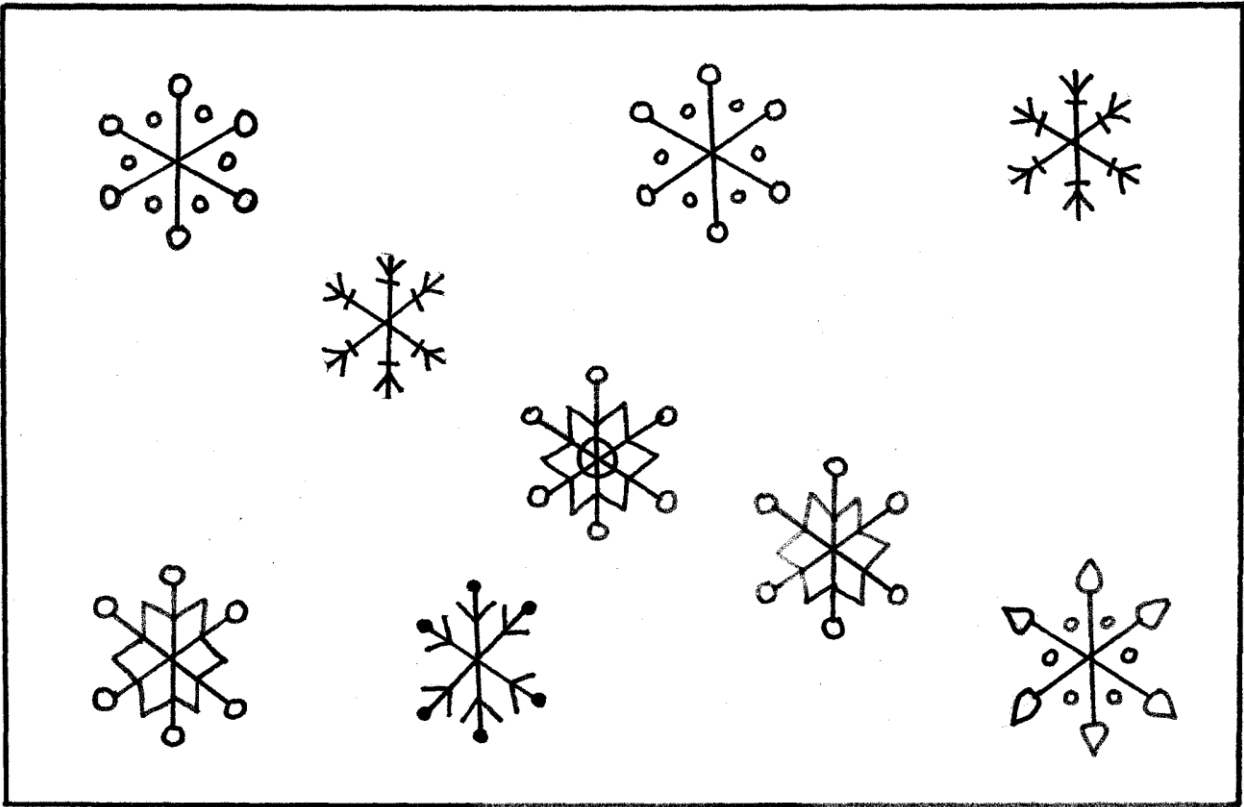

C 10 - 5

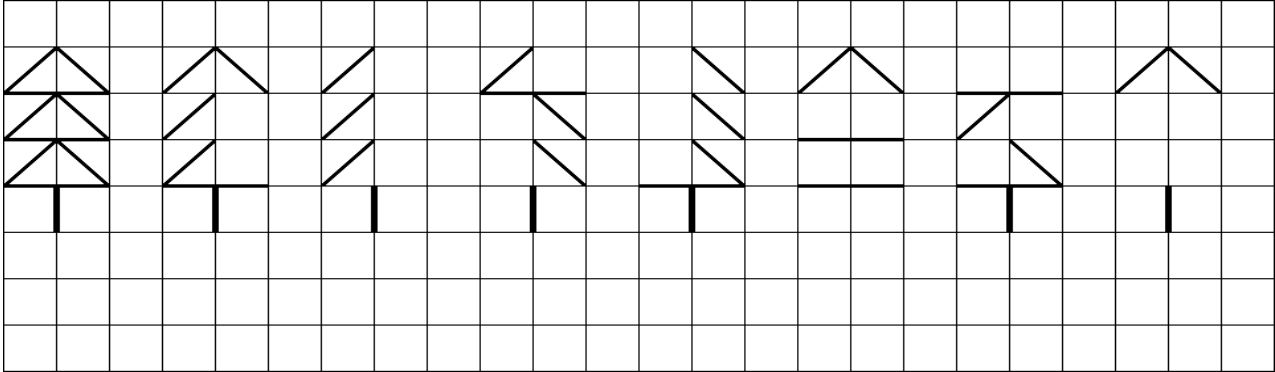

C 10 - 7

Занятие 11 - С

Зимующие птицы

1. Побеседуйте с ребенком о зимующих птицах. Помогите ему вспомнить:

- какие птицы встречаются зимой в вашей местности?
- каких птиц и почему называют зимующими?
- как люди помогают птицам зимой?
- чем можно кормить птиц?

Наблюдайте за птицами на прогулке в лесу, около дома; рассматривайте иллюстрации с изображением птиц, помогайте ребенку узнавать их, называть, сравнивать (дети должны знать 4-6 зимующих птиц, например: ворона, сорока, воробей, синица, снегирь, дятел, голубь).

2. Обращайте внимание ребёнка на характерные признаки разных птиц:

- величина, окраска птицы, форма и размер головы, клюва, хвоста, крыльев;
- голос (какой звук издает);
- повадки;
- в какое время года и где эту птицу можно увидеть в вашей местности.

Спросите ребенка, чем покрыто тело птиц (пух, перья)? Дайте возможность обследовать перышки и пушинки – поиграйте с ними.

3. «Смастерим игрушку». Смастерите вместе с малышом разных птиц из природного материала (тело птицы – шишка, голова – желудь, крылья и хвост – перья или семена ясеня, клена). Соедините детали с помощью пластилина.

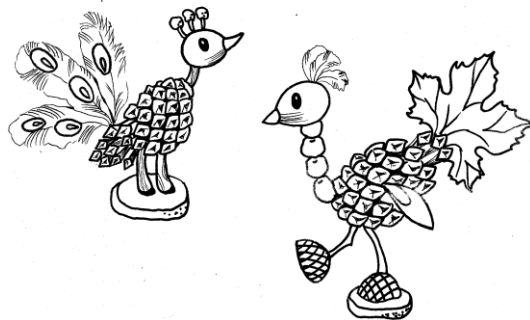

4. «Учим стихи». Прочитайте ребенку стихотворения.

Снегирь.

Алой кисточкой заря
Красит грудку снегиря,
Чтоб в морозы и пургу
Не замерз он на снегу.

Воробей.

По тропинке, по дорожке
Скачет серый воробей.
Что он ищет? Ищет крошки
Для себя и для детей.

Синица.

Желтогрудая синица –
Ей на месте не сидится.
Залетела на плетень
И запела: «Тень-тень-тень!»

Спросите: о каких птицах рассказывается в них? Предложите ребенку вспомнить, какого цвета грудка у снегиря, воробья, синицы? Какого цвета у них спинка, голова, крылья, хвост? Помогите ребёнку выучить стихотворения наизусть.

5. *Раскрашивание «Раскрась снегиря».* Предложите ребенку раскрасить птицу так, чтобы получился снегирь.

Из геометрических фигур, расположенных рядом с картинкой, попросите отметить точкой только те, из которых составлена эта птица. Предложите ребенку назвать и закрасить эти фигуры соответствующим цветом.

6. *Упражнение «Лабиринт».* Предложите ребенку помочь синичке «долететь» до кормушки, соблюдая правило: на чёрные точки «налетать» нельзя. Попросите найти 3 дороги и нарисовать их фломастерами разного цвета. Спросите: какая из дорожек самая короткая?

7. *Упражнение «Продолжи ряд».* Предложите ребенку срисовать «зернышки для птички» и закончить дорожку.

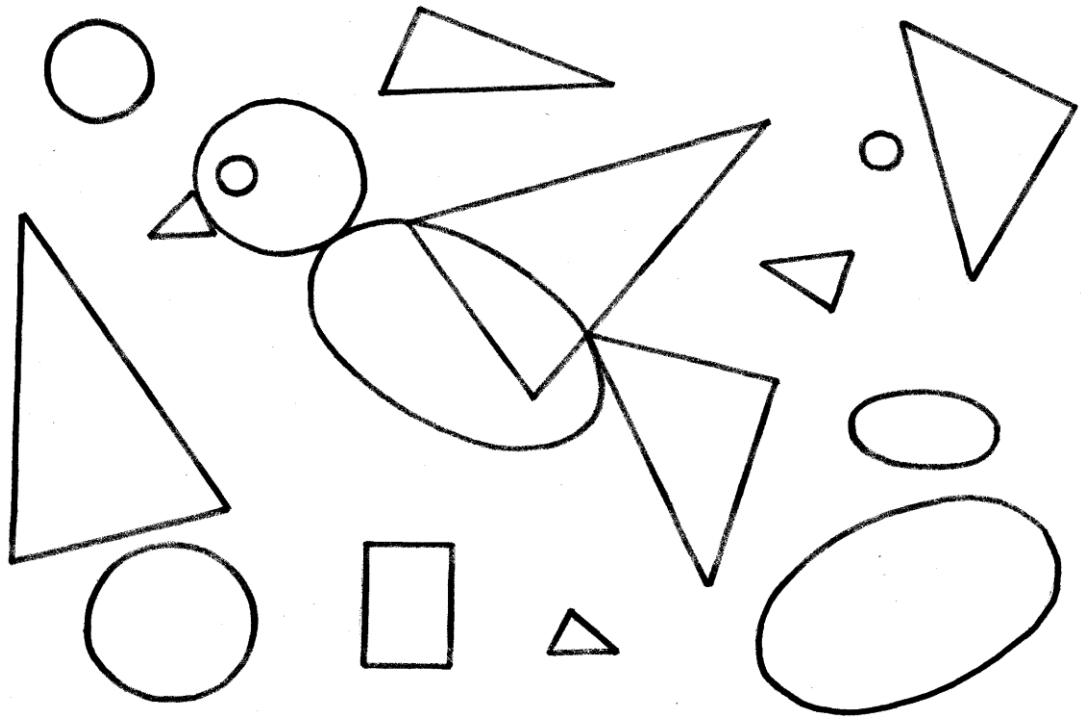

C 11 - 5

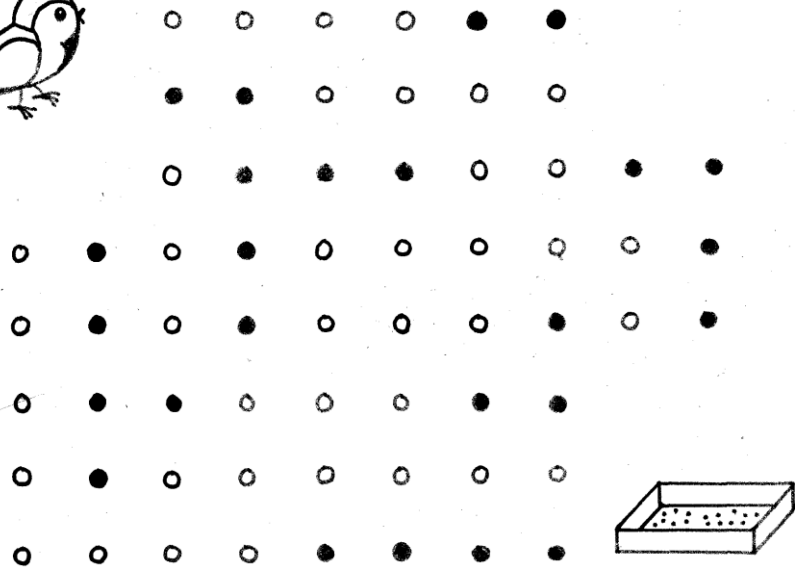

C 11 - 6

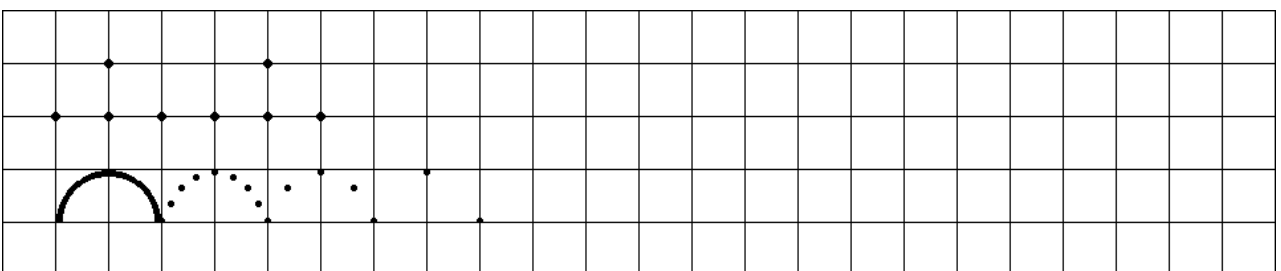

C 11 - 7

Занятие 12 - С

Домашние животные

1. Рассмотрите с ребенком книги и картинки с изображением домашних животных (кошка, собака, корова, лошадь, свинья, коза, овца). Понаблюдайте за животными дома, у друзей, на улице; посетите зоопарк. Спросите у ребенка, почему животных называют домашними (они живут рядом с человеком, человек заботится о них, строит для них жилище, кормит, ухаживает)? Как называются жилища разных животных (конура, свинарник, коровник, конюшня)? Какую пользу человеку приносят домашние животные.

Помогите ребенку запомнить и правильно называть животных и их детенышей, например: овца, баран – ягненок.

2. Упражняйте ребенка узнавать домашних животных по какому-либо информативному признаку:

- по части тела;
- по корму;
- по голосу;
- пользе для человека и др.

3. *«Смастерим игрушку»*. Помогите ребенку вырезать домашних животных и их детенышей, обведенных по трафарету, из картона. Покройте силуэты тонким ровным слоем пластилина. Предложите ребенку с помощью стеки нанести линии: у барашка – завитки; у собаки – короткие линии, напоминающие шерсть; у лошади – хвост и гриву прорисовать длинными линиями. Дополните изображения: глаза, копыта, рога – зерном или бисером и т.п.

4. *«Учим стихи»*. Выучите с ребенком стихотворение:

Ягненок

Шел ягненок по дорожке, О пенок поранил ножки. Повернулся он неловко И ушиб себе головку. А наткнулся на сучок –	Уколот себе бочок. Мы его забинтовали, Мы ему лекарство дали. А ягненок блеет: «ММЭЭ, Позовите маму мне»!
--	---

Спросите ребенка, кто у ягненка мама, папа?

5. *Рисование «Дорисуй картинку»*. Рассмотрите с ребенком картинку. Спросите, кто на ней изображен? Какие это животные (домашние)?

Предложите закрасить животных так, чтобы впереди была корова. Попросите дорисовать картинку так, чтобы слева на ней был дом, внизу – трава, в верхнем правом углу солнце. Остальное ребенок пусть придумает сам.

6. *Игра «Подскажи словечко»*. Помогите ребенку подобрать нужное слово по аналогии:

кролик – крольчонок, собака - ... (щенок);
лошадь – жеребенок, коза - ... (козленок);
собака – кость, кошка - ... (молоко);
козел - капуста, корова - ... (сено, трава);
собака – конура, лошадь - ... (конюшня);
собака – лает, корова - ... (мычит).

7. *Упражнение «Продолжи ряд»*. Предложите ребенку продолжить дорожки по образцу, не отрывая руки.

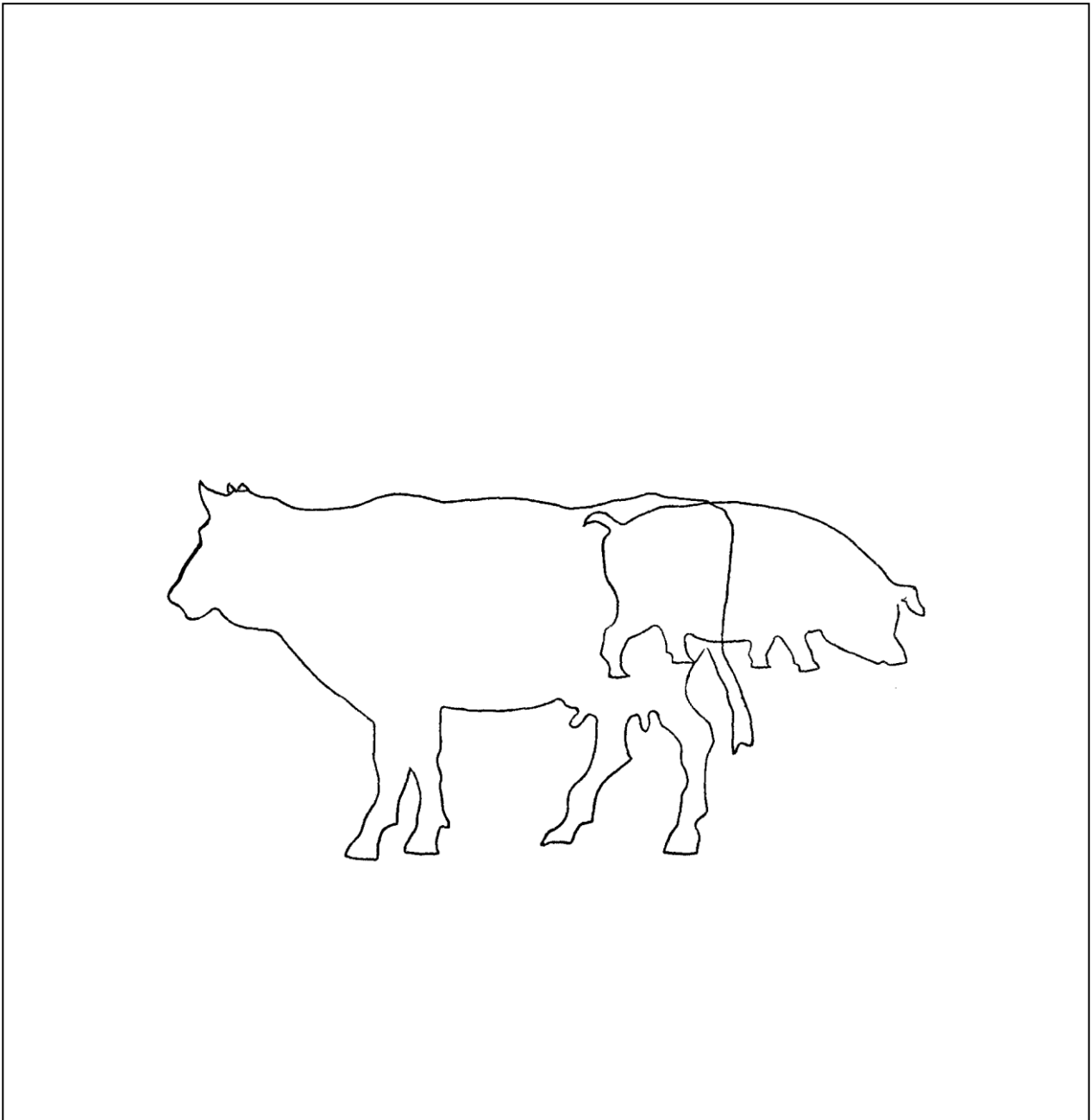

12 C - 5

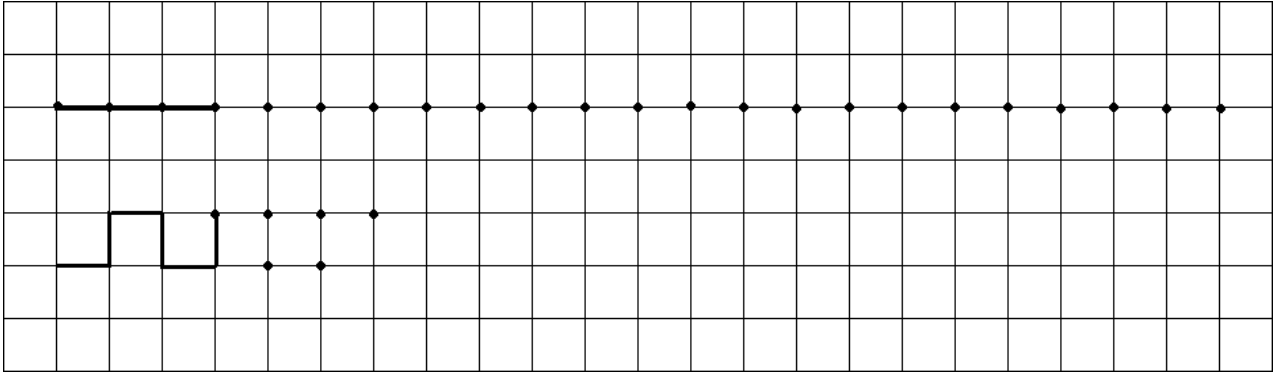

12 C - 7

Занятие 13 -С

Транспорт

1. Используйте в беседах с ребенком обобщающее понятие «транспорт». Поощряйте употребление этого понятия в речи.

Ребенок должен знать, что называют пассажирским, грузовым, общественным транспортом. Объясните ему, чем похожи и чем отличаются эти виды транспорта.

2. Побывайте с ребенком на улицах города. Послушайте разные звуки улицы: стучат колеса проезжающего трамвая, работает мотор автомобиля, шуршат шины, пролетел самолет, открываются двери троллейбуса или автобуса, доносится голос водителя и т.д.

Поиграйте с ребенком в игру «Кто больше услышит звуков»: в течение одной минуты с закрытыми глазами слушайте звуки улицы, а затем перечислите все, что слышали.

Побеседуйте с ребенком о правилах безопасного поведения на дороге.

3. «Смастерим игрушку». Изготовьте с ребенком модель светофора из небольшой коробки: обклейте ее черной бумагой (можно покрасить черной гуашью с добавлением клея ПВА), наклейте цветные круги – сигналы светофора.

Предложите ребенку поместить поделку в своем игровом уголке, использовать в играх.

4. «Отгадай загадку». Предложите ребенку отгадать и выучить загадку:

Запылал у чудища
Изумрудный глаз –
Значит, можно улицу
Перейти сейчас.

/Светофор/

5. Аппликация «Улица города». Рассмотрите с ребенком журналы или другие печатные издания с изображениями транспортных средств. Выберите, какие автомобили можно вырезать ребенку. Помогите наклеить вырезанные цветные силуэты на предложенную картинку «Улица города». Посоветуйте ребенку раскрасить контурные изображения на ней по желанию.

6. Игра «Четвертый лишний». Предложите ребенку рассмотреть картинки и назвать, что лишнее. Почему? Попросите отметить точкой грузовой транспорт.

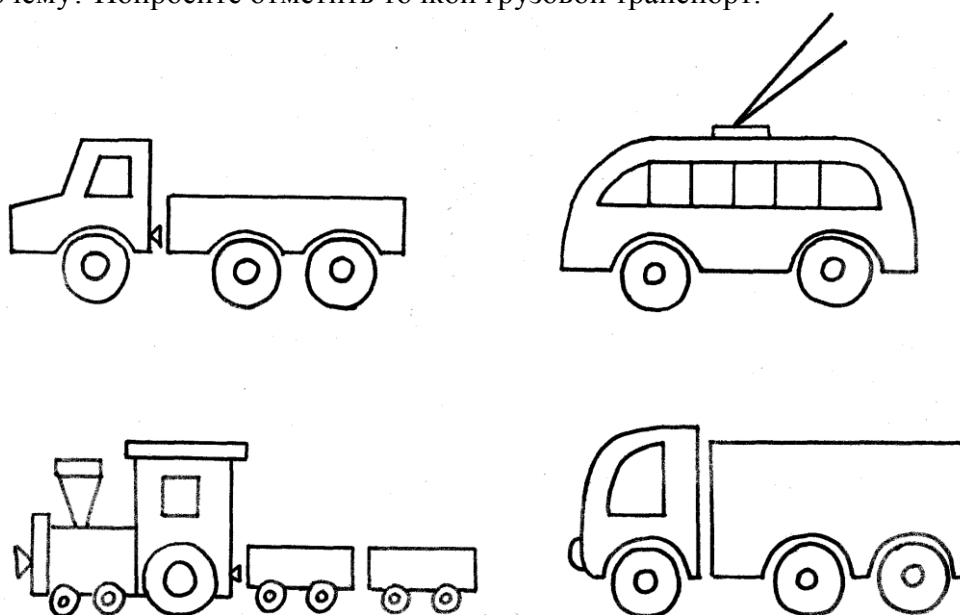

7. Упражнение «Продолжи ряд». Предложите ребенку дорисовать грузовики по образцу.

Занятие 14 – С

Одежда

1. Учите ребенка различать одежду по сезону: зимняя, летняя, для весны и осени; по назначению: спортивная, домашняя, рабочая, праздничная.

Помогите ребенку выделять и называть особенности разных видов одежды.

Покажите ребенку разную обувь. Расскажите, из чего она изготовлена, когда и где ее можно носить.

2. Уточняйте представление ребенка о деталях одежды. Учите выделять воротник, манжеты, карманы, кокетку, оборку. Покажите одежду, украшенную тесьмой и кружевом.

Упражняйте ребенка в определении фактуры и качества различных тканей. Поиграйте в *игру «Подбери пару на ощупь»*. Приготовьте по 2 образца тканей: для блузки, юбки, брюк, пальто, плаща, футболки, джемпера и т.п. Один комплект расположите перед ребенком, а из второго предъявляйте ему по одному образцу для обследования на ощупь (глаза при этом закрыты). Предложите ребенку выбрать пару к обследованному образцу. Спросите, что можно сшить из этой ткани и почему?

3. *Упражнение «Завяжи бант»*. Учите ребенка завязывать узлы и банты на одежде, обуви и др.; из шнурков, тесемок, лент, ремешков, на поясах, шарфах и т.д.

4. *«Составь рассказ»*. Помогите ребенку составить рассказ «Как я ухаживаю за обувью». Предложите нарисовать в альбоме предметы, необходимые для ухода за обувью.

5. *Рисование «Заполни таблицу»*. Познакомьте ребенка с разнообразием расцветок одежды. Предложите заполнить таблицу: в первом столбце должны расположить юбки разных расцветок, во втором – рубашки, в третьем – шорты. Образцы расцветок предложены для каждого ряда.

Игра «Найди отличия». Предложите ребенку найти в картинках 6 отличий.

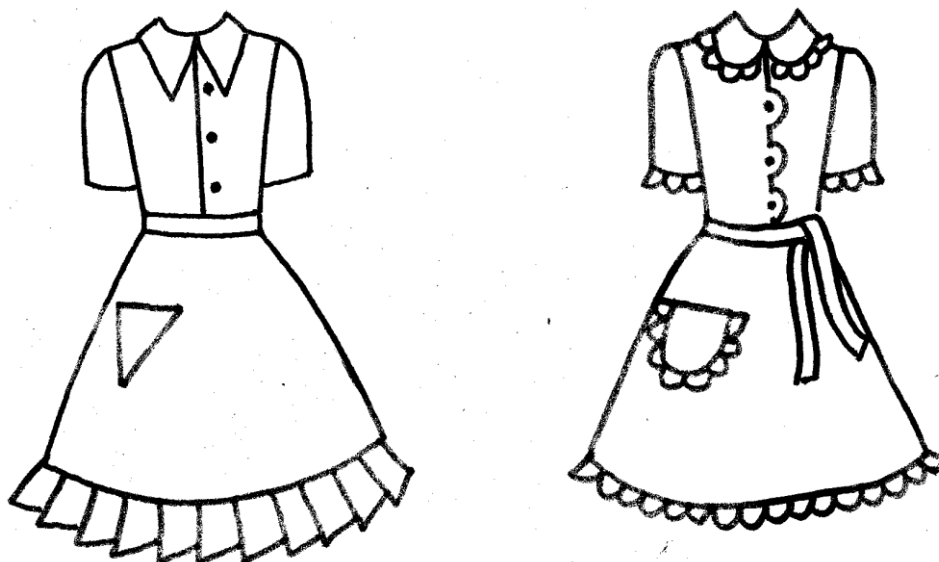

Упражнение «Продолжи ряд». Предложите ребенку нарисовать красивую тесьму для одежды – рассмотреть узор на образце, обвести указкой каждый элемент узора, а затем дорисовать самостоятельно, соблюдая ритмичность деталей узора.

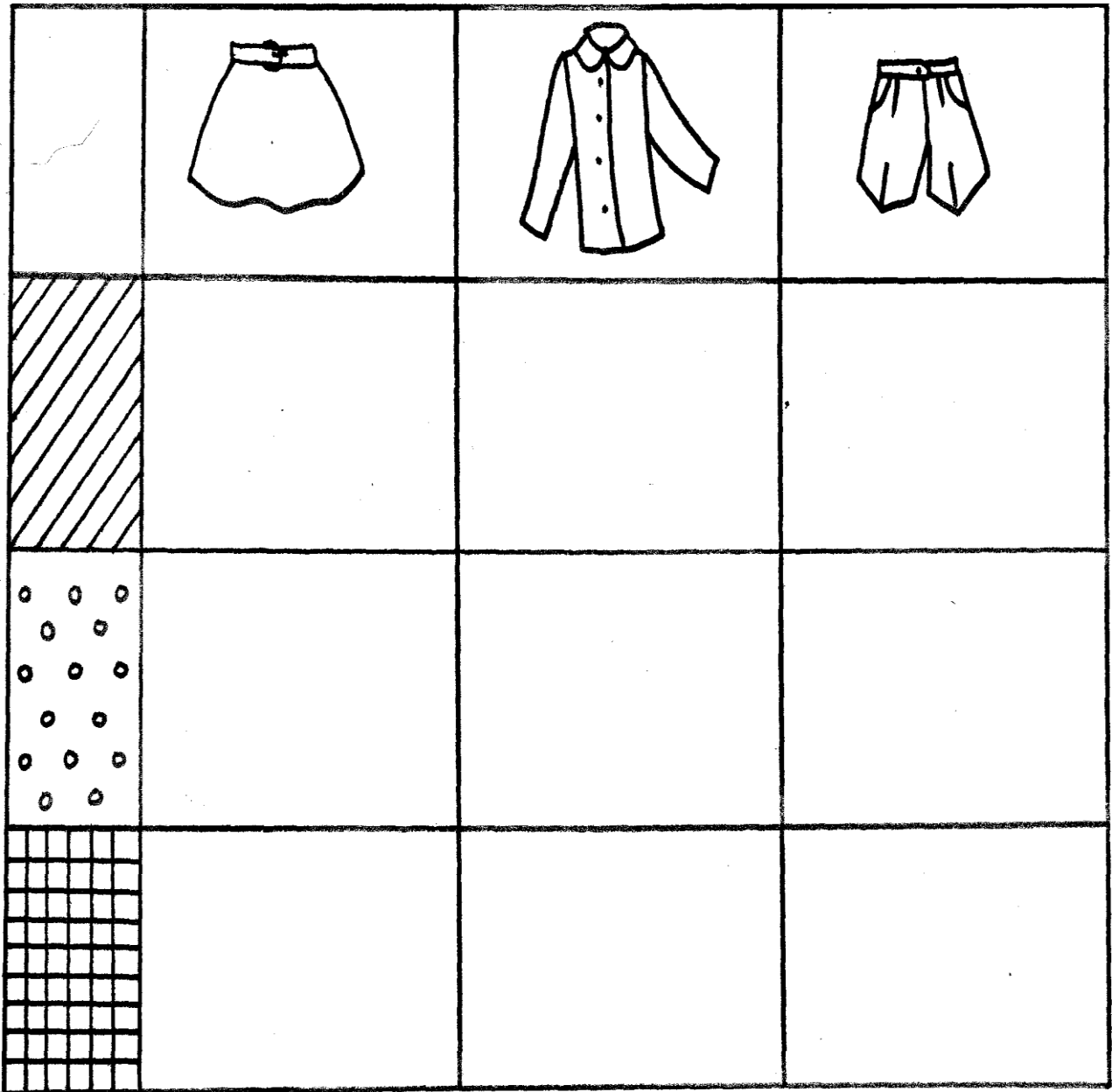

C 14-5

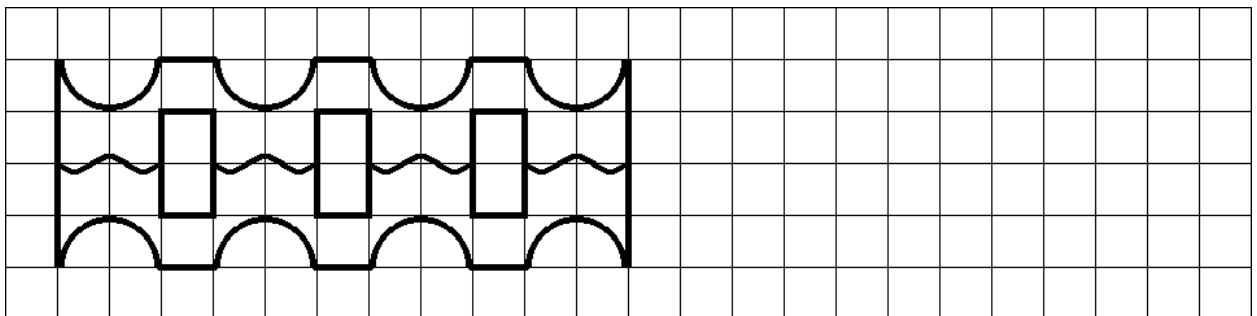

C 14-7

Занятие 15 – С

Инструменты – наши помощники

1. Расширяйте представления ребенка о различных инструментах, принадлежащих людям разных профессий: столярные, медицинские, музыкальные, швейные, парикмахерские, чертежные.

2. Покажите своему ребёнку, какие трудовые действия можно выполнять с помощью пилы, молотка, рубанка, топора, отвертки, дрели, клещей, ножниц, иглы, сантиметра, шпателя и др. Учите ребенка осваивать некоторые практические действия с инструментами, объясняя правила удобного и безопасного пользования и хранения.

3. *«Смастерим игрушку из конструктора»*. Приобретите ребенку пластмассовый или металлический крупный конструктор, в котором имеются пластины с отверстиями, болты, гайки, отвертки, гаечные ключи. Мастерите вместе с ребенком поделки соответственно приложенным чертежам. Можно подобрать аналогичные игрушки, с помощью которых ребенок сможет упражняться в закручивании гаек, болтов с помощью инструментов.

4. *«Учим стихи»*. Прочитайте ребенку стихотворение. Спросите, какие инструменты перечислены в нем, какие материалы названы?

Хорошо, что есть на свете
Камень, глина и песок!
Хорошо, что есть на свете
Клещи, гвозди, молоток!

Нитки есть, и есть лопата –
Можно шить и можно рыть!
Уважайте труд, ребята!
Приучайтесь труд любить!

Выучите с ребенком стихотворение наизусть.

5. *Игра «Найди пару»*. Рассмотрите с ребенком гайки на рисунке. Предложите найти одинаковые. Спросите, какие гайки можно закрутить с помощью гаечного ключа, изображенного на рисунке.

6. *Рисование «Музыкальные инструменты»*. Предложите ребенку разместить (нарисовать) музыкальные инструменты на полке так, чтобы гармонь была посередине, маракас и металлофон – справа от гармони, барабан – между гармонью и балалайкой.



7. *Упражнение «Продолжи ряд»*. Предложите ребенку дорисовать садовые инструменты по клеточкам.

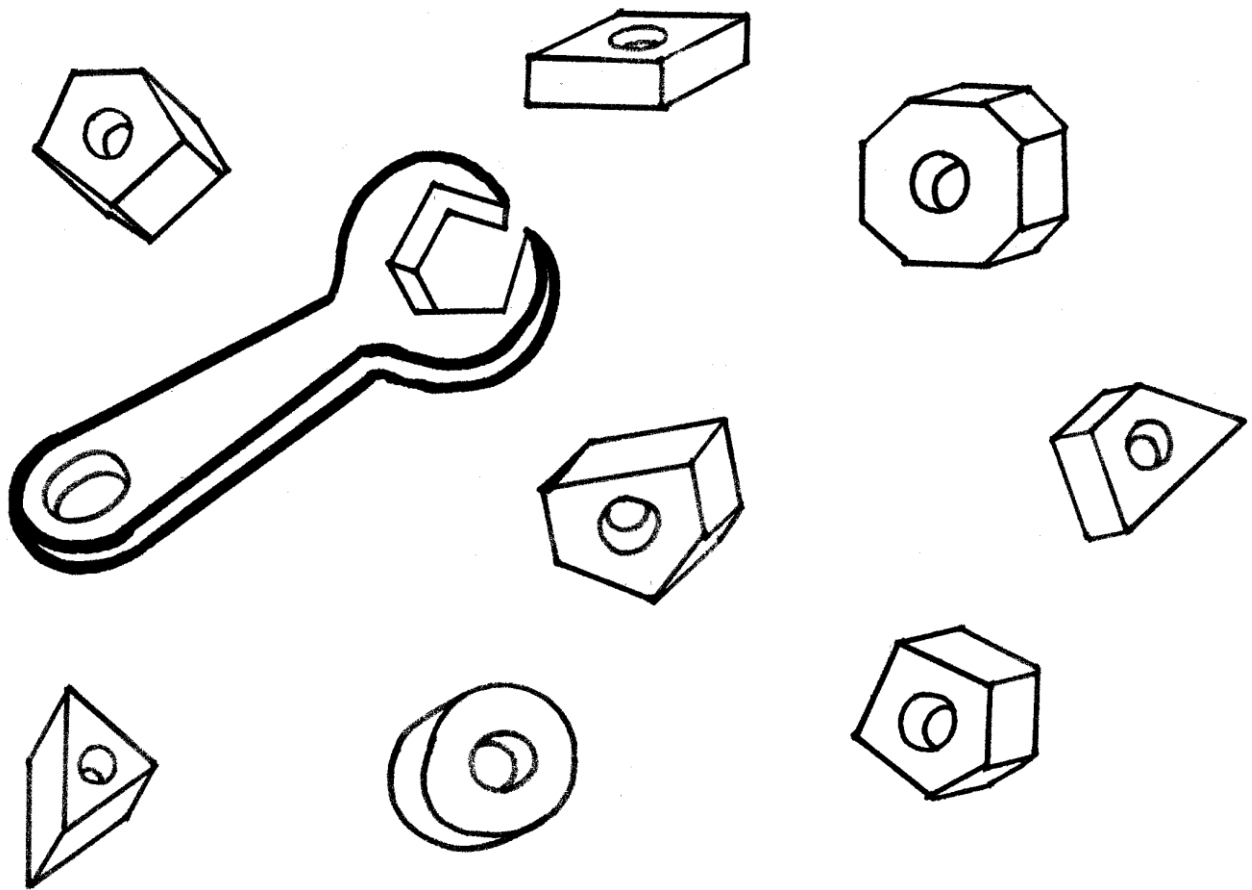

15 C - 5

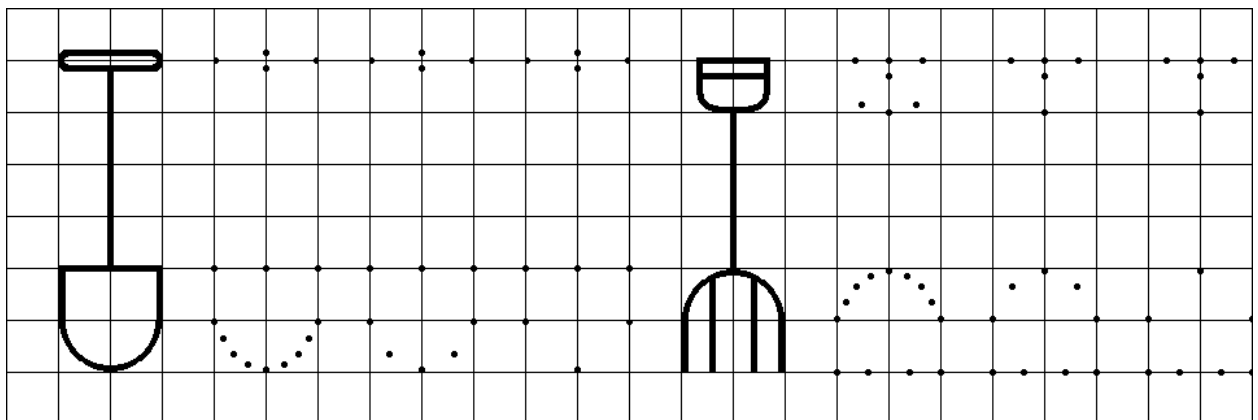

15 C - 7

Занятие 16 – С

Бытовая техника

1. Учите ребенка узнавать и называть домашнюю бытовую технику: осветительные приборы, телевизор, магнитофон, электроплита, электрочайник, пылесос, телефон, стиральная машина, компьютер и др.

2. Знакомьте ребёнка с правилами безопасного обращения с электроприборами:
- включать и выключать свет, нажимать на электрзвонок только сухими руками;
 - не включать приборы без взрослых;
 - если прибор кажется неисправным – необходимо срочно сообщить об этом взрослым.

Учите различать и запоминать условные обозначения клавиш-кнопок: ВКЛ (пуск), ВЫКЛ (стоп), звук, пауза на пульте дистанционного управления; набирать на телефоне с помощью зрения и на ощупь 01.

3. «Смастерим игрушку». Предложите ребенку найти и вырезать картинки с изображением предметов бытовой техники. Помогите наклеить вырезанные картинки на небольшие кубики (кирпичики) или плотные маленькие коробочки. Предложите ребёнку использовать поделки в своих играх.

4. «Учим стихи». Прочитайте ребенку стихотворение. Спросите, люди каких профессий были Федиными соседями? Почему соседи жаловались на мальчика? Как нужно слушать музыку, телевизор, радио?

Приобрел приемник Федя
И включал с такою силой,
Что в округе всем соседям
Передачи слышно было.

- Горе! – жаловался врач. –
Я оглох совсем, хоть плачь!
Шум такой, не смог я снова
Нынче выслушать больного!

Ох, - вздыхал профессор старый, -
Чей приемник на окне?
Эти флейты и гитары
Не дают работать мне!
Помогите выучить ребенку стихотворение наизусть.

Все соседи чуть не плачут:
- Федя, ты ведь не глухой!
Ты убавь немножко звук!
Нас избавь от этих мук!

5. Упражнение «Лабиринт». Предложите ребенку провести цветными фломастерами по шнуру от каждого электроприбора до его вилки. Спросите, какой электроприбор включен в розетку?

6. Игра «Найди тень». Рассмотрите с ребенком настольные лампы, нарисованные слева. Предложите на картинке справа найти «тени» точно таких же ламп.

8. Упражнение «Продолжи ряд». Предложите ребенку дорисовать разные шнуры по клеточкам.

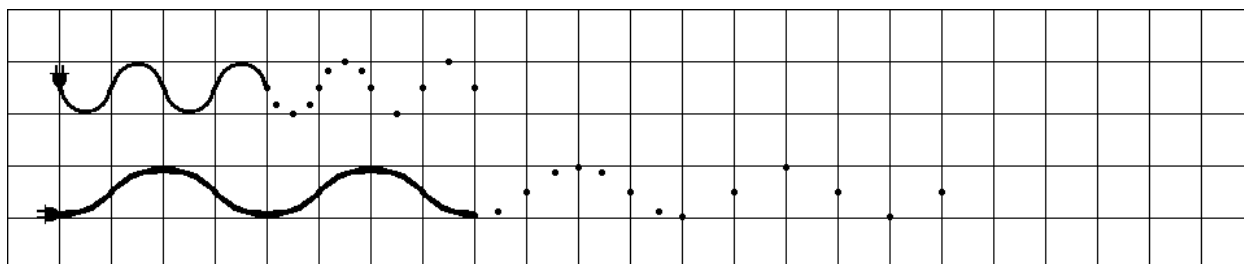

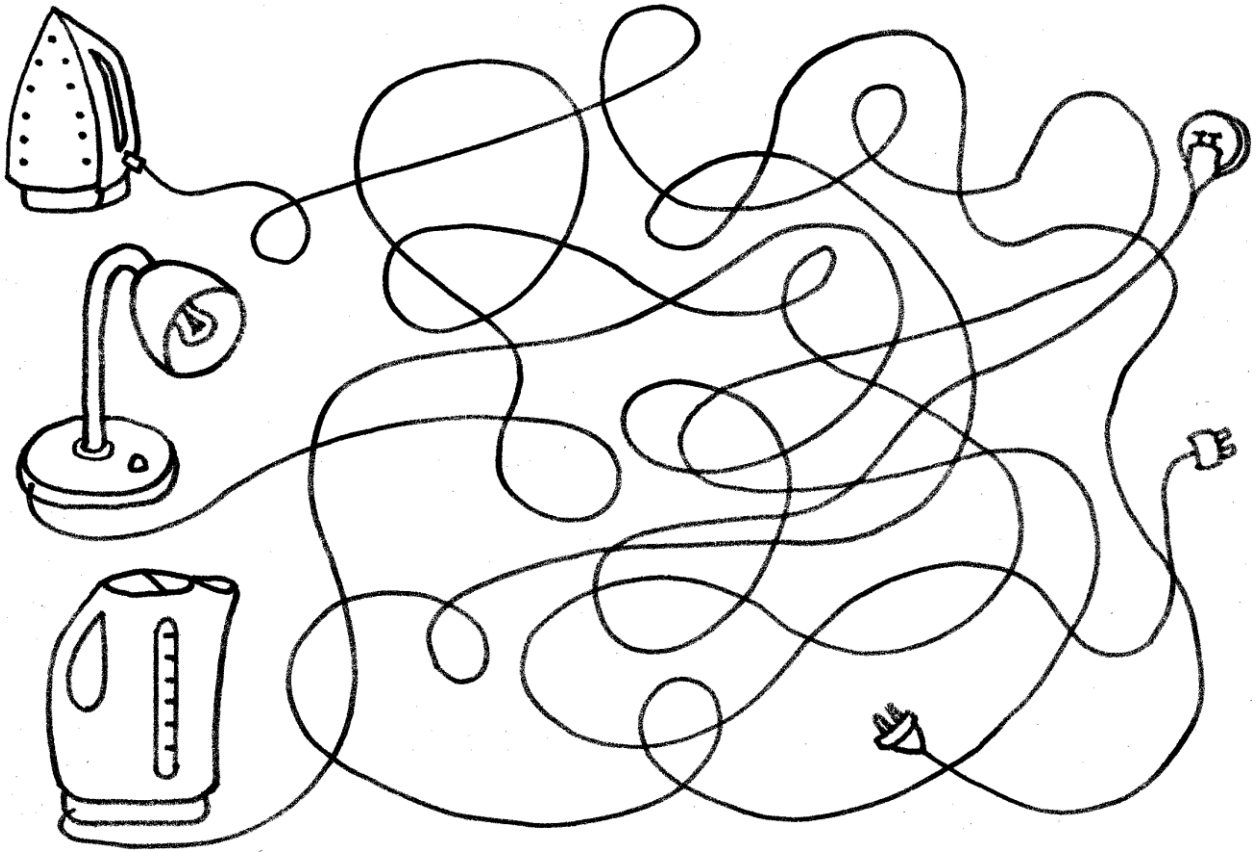

C 16 - 5

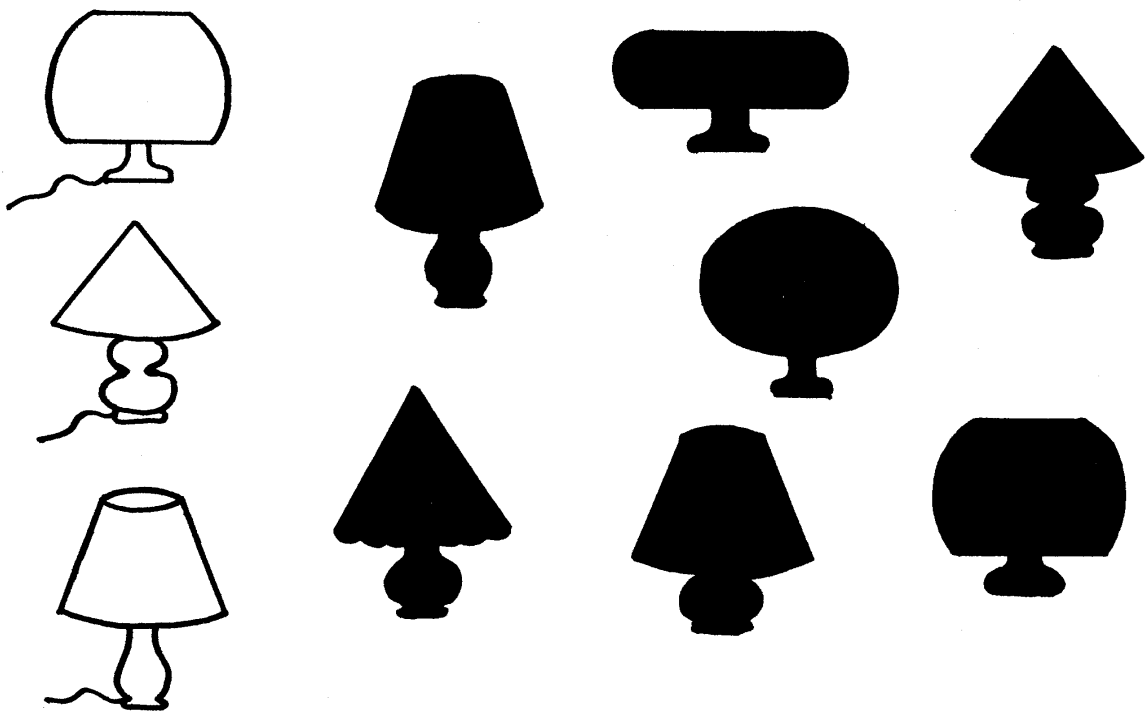

C 16 - 6

Занятие 17 - С

Мебель

1. Обогащайте представления ребенка о предметном мире: рассмотрите с ним разнообразную мебель (на кухне, в прихожей, гостиной, спальне). Учите называть предметы мебели и материалы, из которых они изготовлены.

2. Научите ребенка находить на предметах мебели и правильно называть существенные детали. Например: у стула – 4 ножки, сиденье, спинка и т.п.

Помогите ребенку научиться понимать назначение разных предметов мебели.

3. «Смастерим игрушку». Изготовьте с ребенком мебель для кукольной гостиной (из дерева, картона, спичечных коробков и др.). Комнату можно изготовить из большой коробки. Предложите ребенку расставить мебель в гостиной, обыграть. Помогите ребенку нарисовать план комнаты в альбоме.

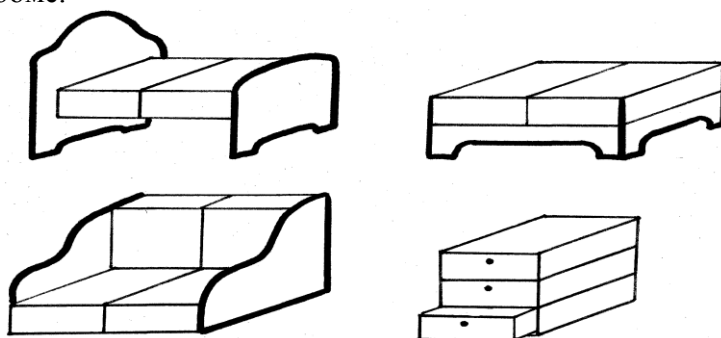

4. «Составь рассказ». Предложите ребенку рассказать, как расставлена мебель в вашей квартире, в кукольной комнате; почему она так расставлена. Поощряйте использование в речи пространственных предлогов и наречий: справа от ... , слева от ... , между, под, над, возле, рядом, за, перед и др.

5. Игра «Прятки». Рассмотрите с ребенком картинку. Спросите, как назвать одним словом все предметы, изображенные на ней? Попросите назвать все предметы мебели, которые на ней изображены, сосчитать их.

Предложите закрасить книжный шкаф, тумбочку, стул.

6. Игра «Найди отличия». Предложите ребенку найти на картинках 5 отличий.

7. Упражнение «Продолжи ряд». Предложите ребенку дорисовать по клеточкам разные ручки для мебели, соблюдая последовательность.

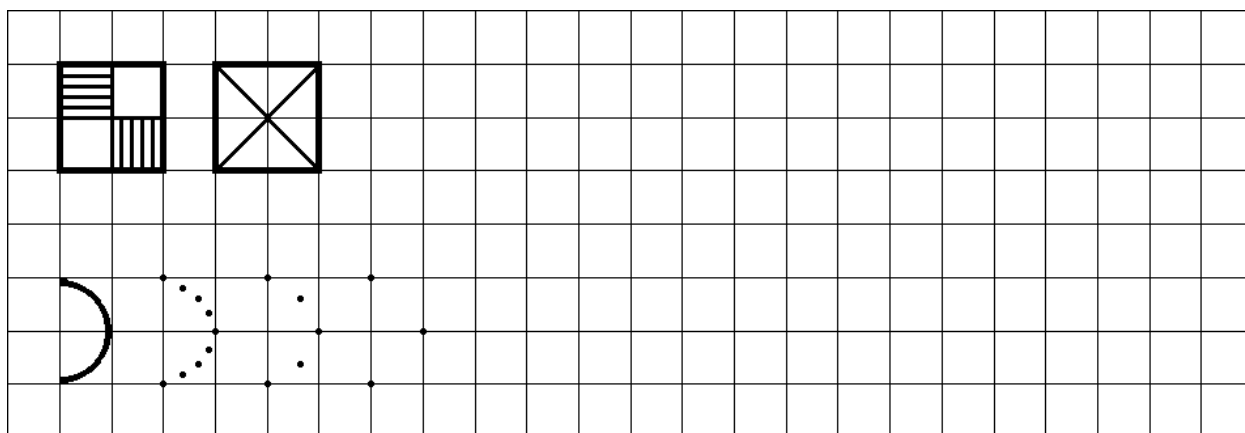

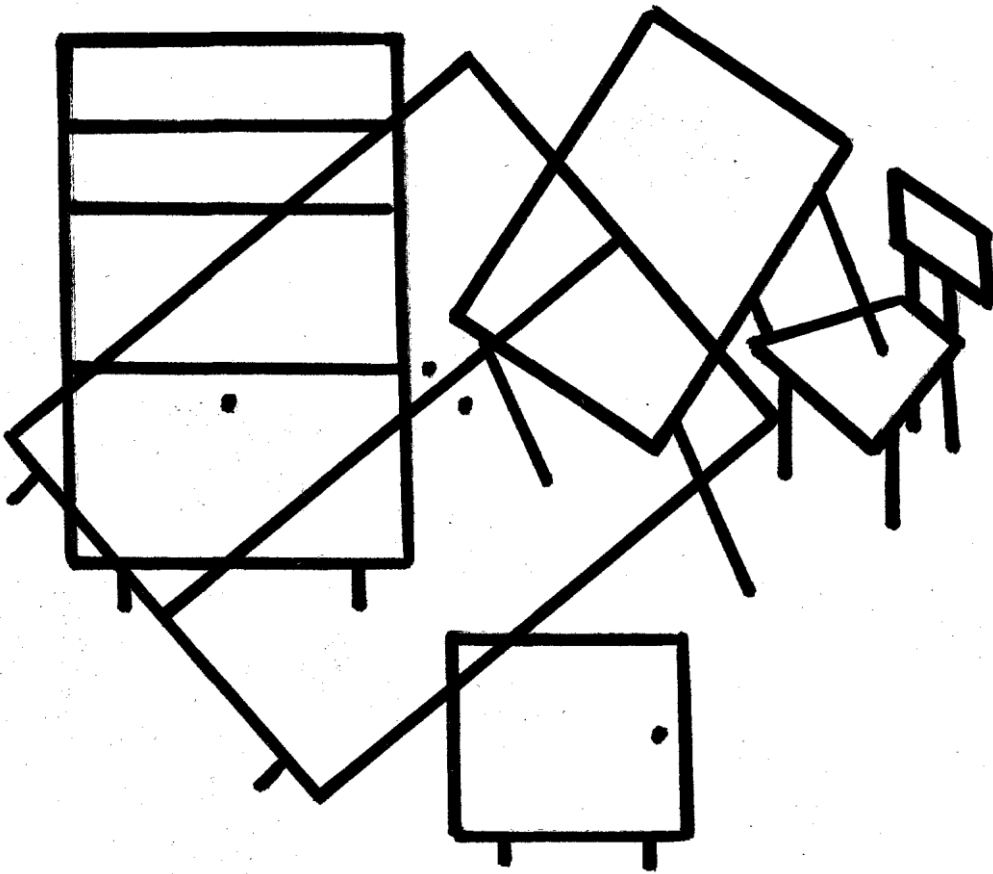

C17-5

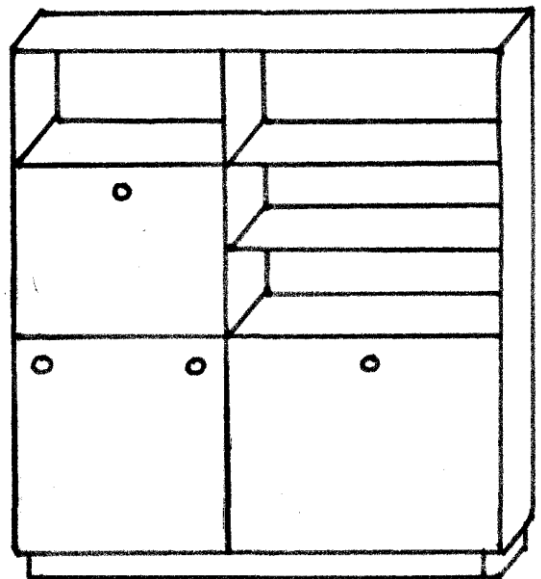
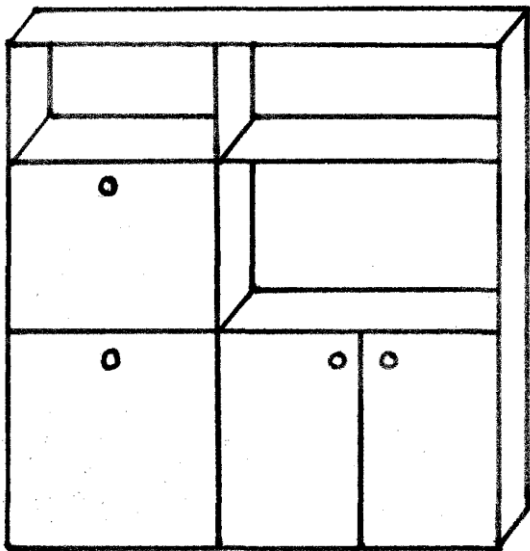

C17-6

Занятие 18 – С Посуда

1. Учите ребенка называть тарелку, сковороду, кастрюлю, чайник и т.д. обобщающим словом – посуда.

Ребенок может различать и называть предметы чайной (чашка, блюдце, чайник, сахарница, молочник, чайная ложка) и кухонной (кастрюля, сковорода, бидон, миска, половник и др.) посуды.

Спросите, из чего сделана разная посуда, почему?

2. Рассмотрите с ребенком посуду, имеющуюся дома. Спросите, какой она расцветки (в горошек, с полосками и т.п.), какого цвета?

Помогите ребенку уяснить, чем похожа посуда в сервизе?

Учите называть детали посуды: носик, ручка, крышка и т.д. и понимать, для чего они нужны.

Порассуждайте с ребенком о зависимости между назначением предмета посуды и его строением, а также материалам, из которого он изготовлен.

3. «*Смастерим игрушку*». Предложите ребенку вылепить из пластилина чайный сервиз и украсить его узором из крупы или бисера.

4. «*Учим стихи*». Выучите с ребенком понравившееся стихотворение наизусть.

Вымыла тарелки я

Глубокие и мелкие.

Смеются белолицые:

«Ах, нравится водица нам!

И нравится та девочка,

Что вымыла тарелочки!»

Я мальчишка очень смелый –

Чайник мою я умело:

И снаружи, и внутри.

Как сверкает – посмотри!

Ставлю чайник я сушиться,

Чтоб стекла с него водица.

5. *Игра «Узнай картинку»*. Спросите ребенка, что изображено на картинке? Для чего нужны эти предметы? Предложите соединить точки линией, чтобы получилась красивая посуда, а затем раскрасить.

Спросите ребенка, к какому виду посуды относятся эти предметы? Рядом можно нарисовать другие предметы кухонной посуды.

6. *Игра «Запомни и нарисуй»*. Предложите ребенку посмотреть на рисунок в течение 10-15 сек., затем закройте рисунок листом бумаги и попросите рядом нарисовать то, что ребенок запомнил. Если ребенок допустил ошибки, поиграйте с ним еще раз.

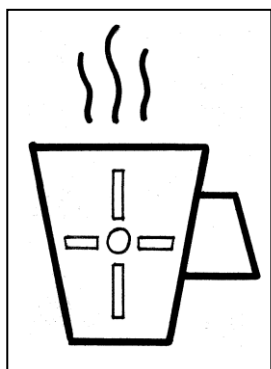

7. *Упражнение «Продолжи ряд»*. Предложите ребенку срисовать по образцу точки, отрезки, треугольники, соблюдая предложенную последовательность.

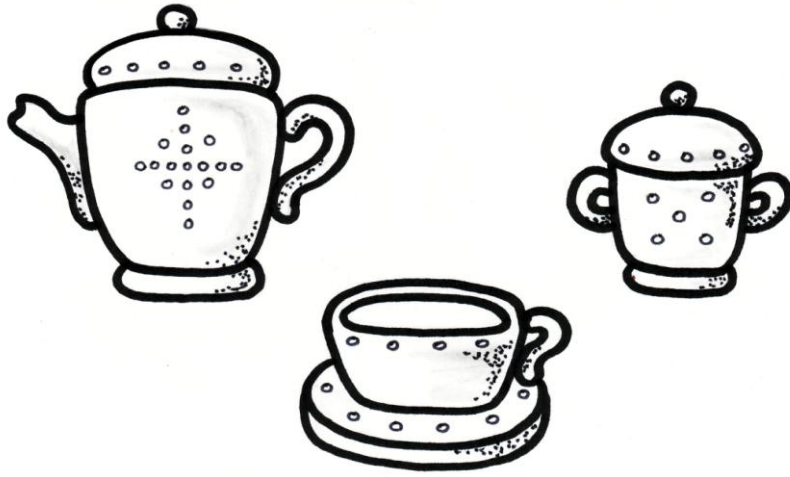

18C - 3

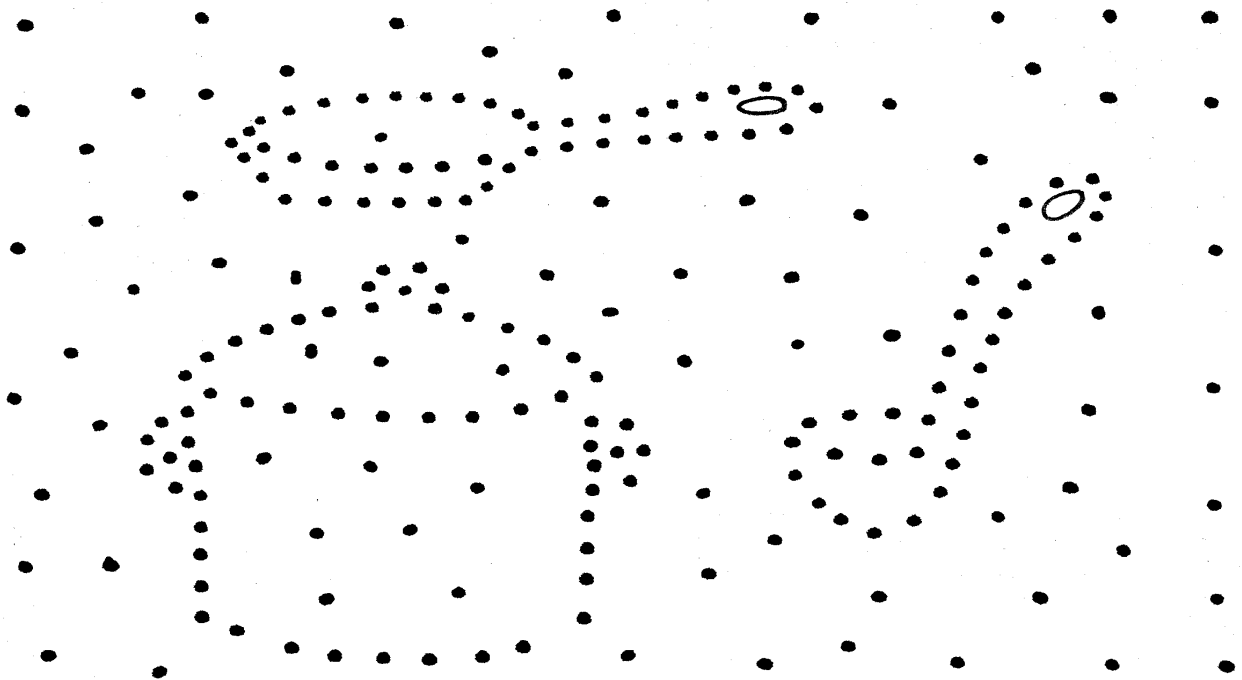

18C - 5

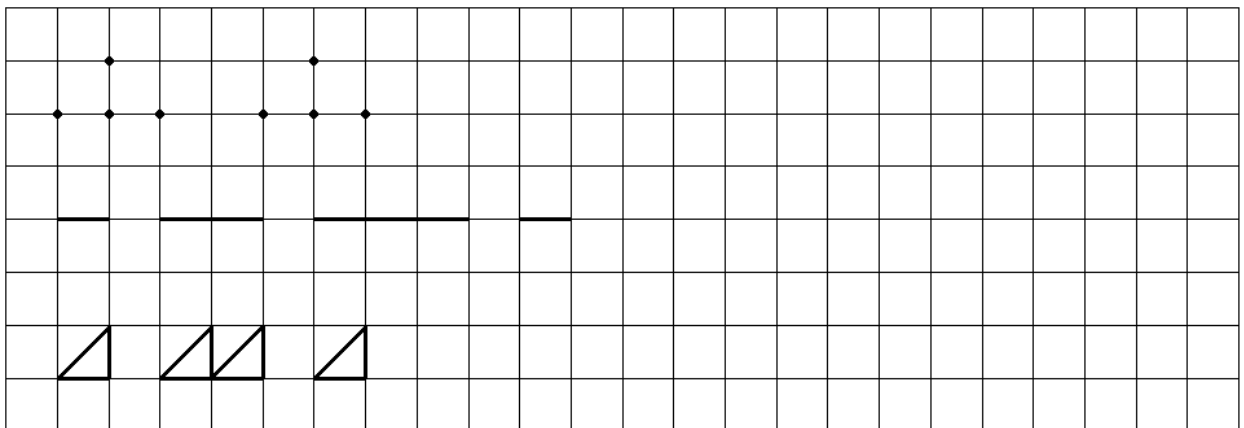

18C - 7

Занятие 19 – С Определи величину

1. Развивайте способность ребенка определять величину объектов окружающего мира. Учите выделять в предметах: ширину, длину, высоту, толщину.

Помогите ребенку запомнить и использовать в речи словесное обозначение:

большой – маленький, больше, меньше;
высокий – низкий, выше, ниже;
широкий – узкий, шире, уже;
длинный – короткий, длиннее, короче;
толстый – тонкий, толще, тоньше.

2. Учите ребенка обследовать и сравнивать (с помощью условных мерок – линейка, шнур, циркуль и т.п.; путем наложения, приложения) предметы ближайшего окружения по величине.

Попросите ребенка найти и показать длину – ширину, длину – высоту, ширину – высоту у стола, шкафа, тумбочки и др.; высоту – толщину у дерева, ножки стола и др.; длину – толщину у карандаша, фломастера.

3. *Аппликация «Всё по порядку»*. Помогите ребенку вырезать их цветной бумаги 5 – 7 предметов:

- разной высоты, но одинаковой ширины (например, елка, дерево, цветок). Упражняйте ребенка в раскладывании готовых форм в убывающем порядке: от самого высокого – к самому низкому (каждый раз выбирая из оставшихся самый высокий);

- разной ширины, но одинаковой длины (например, лента, дорожка, шарфик). Упражняйте ребенка в раскладывании готовых форм в возрастающем порядке: от самого узкого – к самому широкому (каждый раз выбирая из оставшихся самый узкий).

Предложите ребенку наклеить фигуры в альбом по заданию.

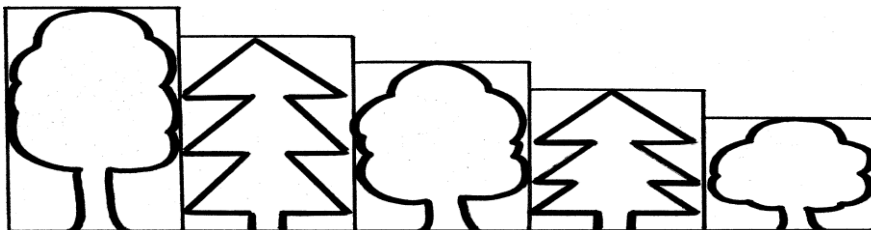

4. *«Учим стихи»*. Выучите с ребенком наизусть стихотворение М.В. Пеньковской **«Величина»** (см. приложение)

5. *Рисование «Всё по порядку»*. Предложите ребенку нарисовать предметы так, чтобы они увеличивались (см. образец).

6. *Игра «Всё по порядку»*. Попросите ребенка внимательно посмотреть на картинки и соединить стрелками предметы по порядку: от самого тонкого – к самому толстому.

7. *Упражнение. «Продолжи ряд»*. Предложите ребенку дорисовать по образцу горы высокие и низкие.

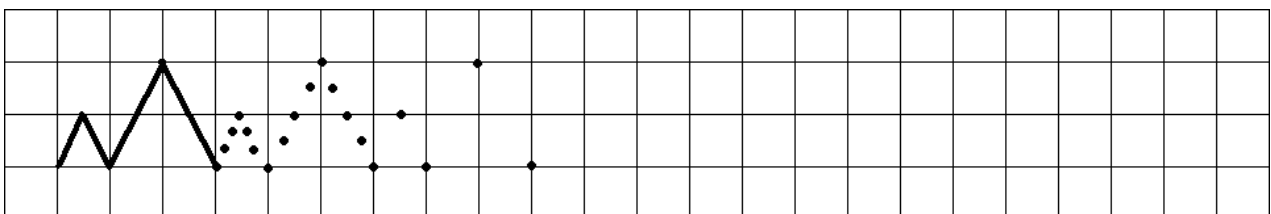

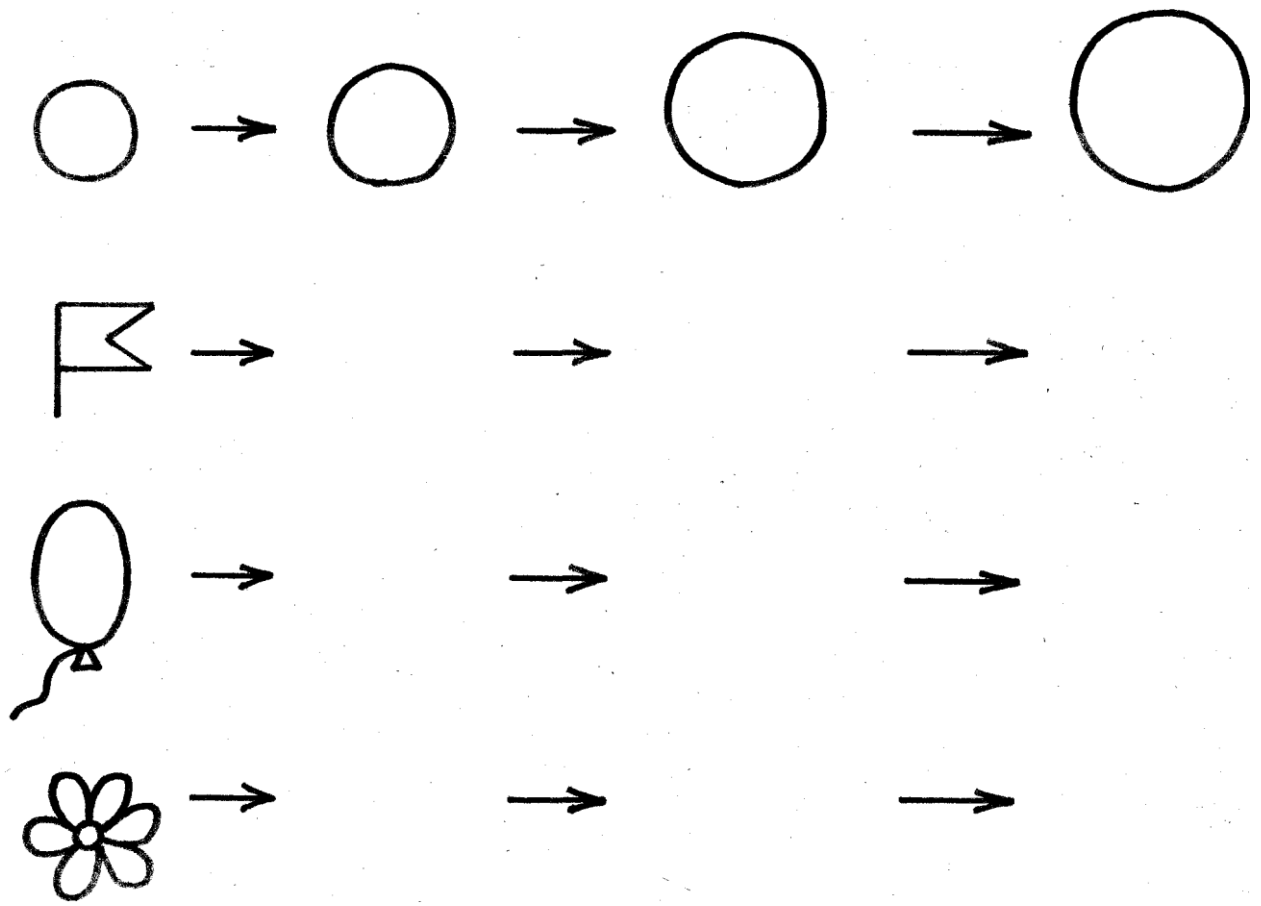

C 19-5

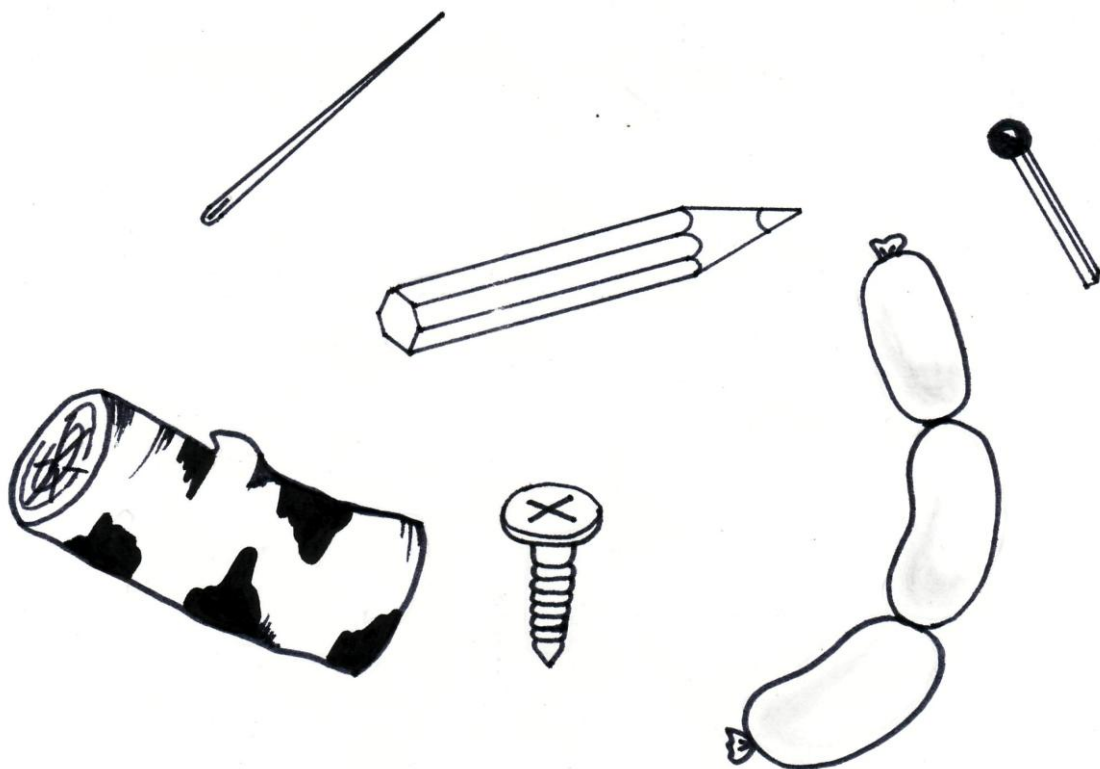

C 19-6

Занятие 20 – С Пришла весна

1. Понаблюдайте с ребенком за весенними изменениями, обращая внимание на:
погоду – день становится длиннее, теплеет, тает снег, появляются проталины, бегут ручьи, можно наблюдать капель, ледоход;
растения – набухают почки, появляется трава, первые цветы;
животных, птиц – возвращаются перелетные птицы, животные выходят из спячки;
одежду и труд людей – люди меняют одежду на более легкую, готовятся к посевным работам.

2. Учите ребёнка анализировать и делать выводы о некоторых закономерностях и взаимосвязях:

день удлиняется – ночь укорачивается;

оттаивает земля – появляются необходимые условия для роста растений.

Принесите домой веточки вербы, березы, тополя. Предложите ребенку сравнить их по цвету, толщине, запаху, качеству коры. Попросите найти на ветках почки, рассмотреть и рассказать, как они расположены.

3. *Аппликация «Верба»*. Помогите ребенку выполнить объемную аппликацию. Для этого необходимо обмакнуть в густую гуашь коричневого цвета любую веточку и приложить ее на голубой картонный лист, чтобы остался четкий отпечаток. Предложите ребенку скатать из ваты небольшие шарики и приклеить их к отпечатку ветки на клей ПВА.

4. *«Учим стихи»*. Прочтите ребенку стихотворение, побеседуйте по содержанию.

Медведь проснулся

Без забот и без тревоги

Спал медведь в своей берлоге,

Спал всю зиму до весны,

И, наверно, видел сны.

Вдруг проснулся косолапый,

Слышит: каплет – вот беда!

В темноте пошарил лапой

И вскочил – кругом вода.

Заспешил медведь наружу:

Заливает, не до сна!

Вылез он и видит лужи,

Тает снег... Пришла весна!

/Г.Ладонщиков/

Помогите выучить ребенку стихотворение наизусть.

5. *Рисование «Медведь проснулся»*. Предложите ребенку нарисовать в альбоме картинку к любому четверостишию так, чтобы в рисунке присутствовали изображения деревьев с набухшими почками.

6. *Штриховка «Разные кораблики»*. Попросите ребенка внимательно рассмотреть картинку. Спросите, чем отличаются кораблики, плывущие по ручью? На какие геометрические фигуры похожи их паруса? Предложите рассказать, как расположены кораблики: близко, далеко, дальше, между, за, слева, справа и т.п.

Попросите ребенка самостоятельно закончить штриховку.

7. *Упражнение «Продолжи ряд»*. Предложите ребенку дорисовать разные волны по клеточкам соответственно образцу.

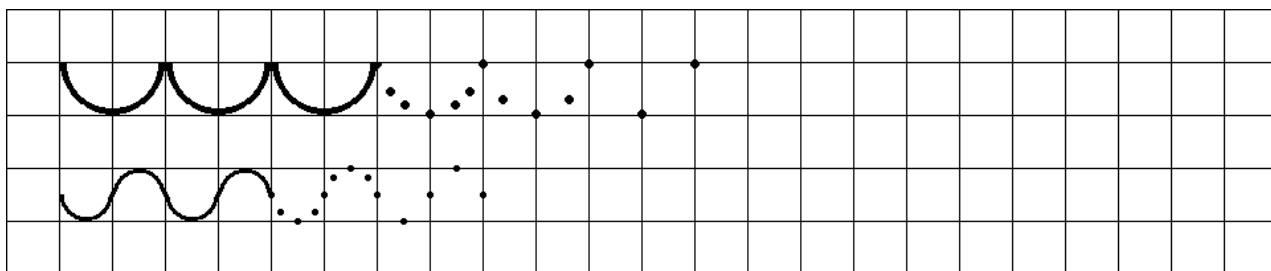

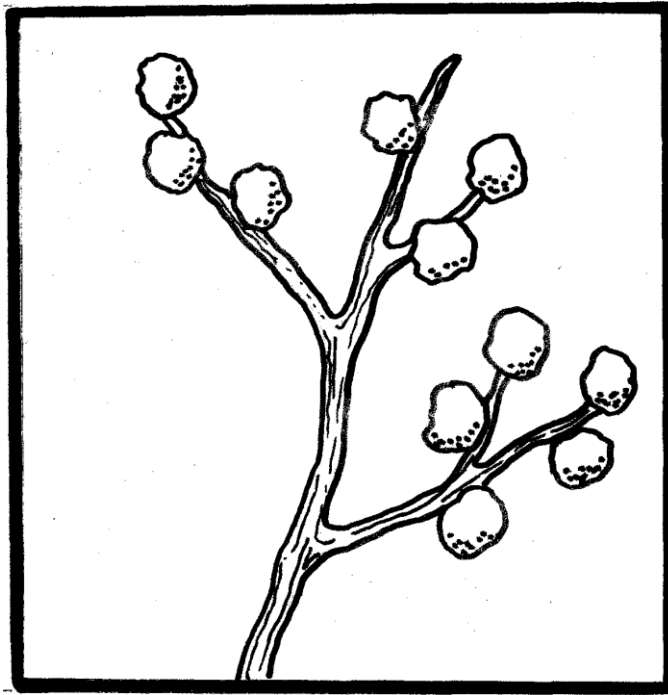

C 20 - 3

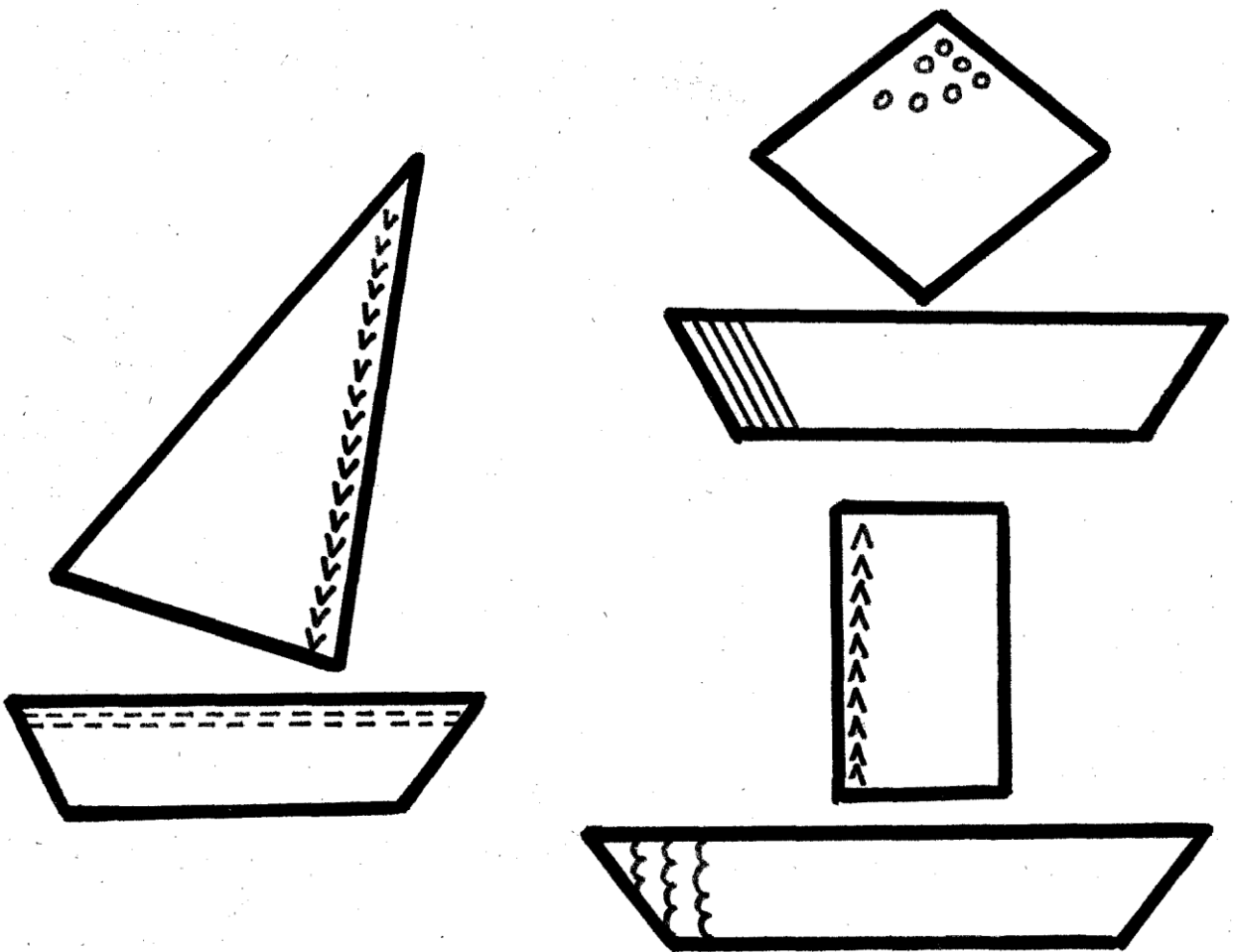

C 20 - 6

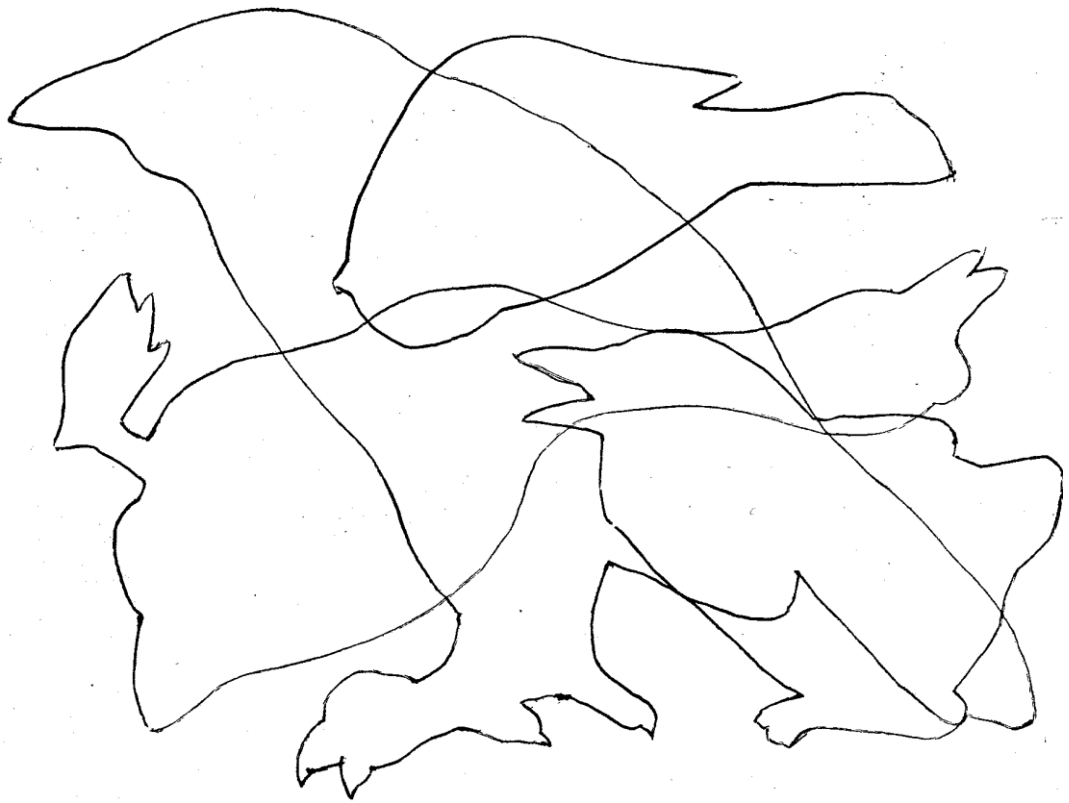

C 21 - 5

●	■	▲	■	●	●	●	■	●	■
▲	■	▲	●	▲	●	■	▲	▲	■
■	■	●	●	●	■	●	●	●	▲
▲	●	▲	■	●	■	■	■	●	▲
■	■	■	▲	■	●	▲	●	●	●
■	■	●	●	●	●	●	■	▲	▲
■	●	■	▲	●	▲	■	■	●	●
●	■	▲	■	●	▲	■	▲	●	■

C 21 - 6

Занятие 22 – С Насекомые. Первоцветы

1. Гуляя с ребенком в лесу, парке, около дома, обращайтесь к нему с просьбой обратить внимание на проснувшихся насекомых: божьих коровок и других жуков, бабочек.

Вспомните вместе с ребенком, какие цветы он знает. Спросите, какие цветы появляются первыми (мать-и-мачеха, одуванчик, подснежник)? Какого цвета первые цветы? Кто питается цветочной пылью, кто собирает нектар?

2. Рассмотрите с ребенком строение цветка: стебель, лист, цветок (соцветие), лепестки, корень.

Учите ребенка сравнивать части цветущих травянистых растений по цвету, величине, форме. Предложите сравнить на ощупь лист мать-и-мачехи с нижней и верхней стороны.

Чтобы лучше рассмотреть насекомых, возьмите с собой на прогулку увеличительное стекло – лупу. Пусть ребенок найдет у насекомых лапки (сколько их?), головку, крылья, усики.

3. *Ниткография «Весенняя полянка»*. На плотной однотонной ткани (лучше зеленого цвета) или бархатной бумаге помогите ребенку выложить изображения цветов с помощью пуговиц (сердечка цветка) и толстых ниток (лепестки цветка) контрастного с фоном цвета.

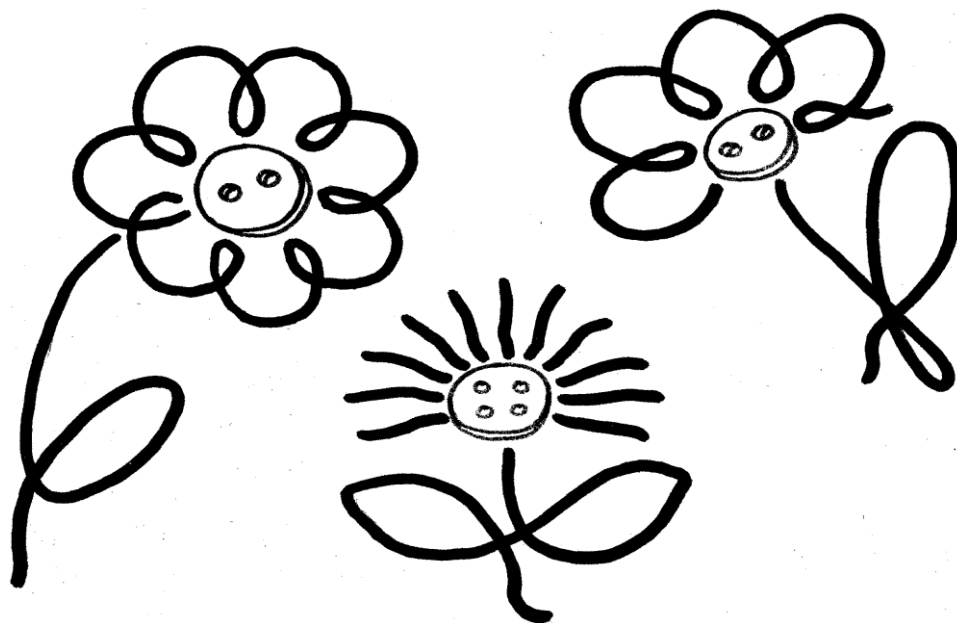

4. *«Учим стихи»*. Выучите с ребенком стихотворение.

Ромашки.

Золотая серединка,
И лучи идут кругом! –
Это, может быть, картинка:

Солнце в небе голубом?
Нет, не солнце на бумажке, –
На лугу цветут ромашки.

5. *Рисование «Раскрась жуков»*. Предложите ребенку закрасить жуков, ползущих в одном направлении одинаковым цветом. Спросите, сколько жуков всего?

6. *Игра «Найди пару»*. Предложите ребенку найти двух одинаковых бабочек и раскрасить их.

7. *Упражнение «Продолжи ряд»*. Предложите ребенку срисовать гусеницу, отступив от образца 2 клетки.



C 22 - 5

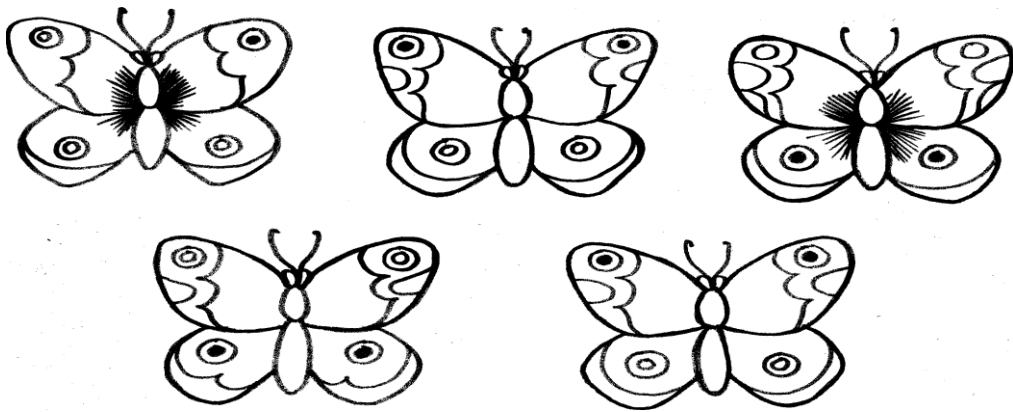

C 22 - 6

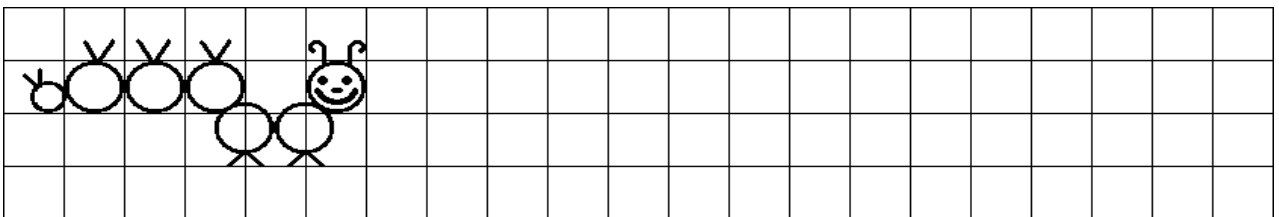

C 22 - 7

ЗАДАНИЯ ДЛЯ ДЕТЕЙ 6-7 ЛЕТ
(СТУПЕНЬ Д)

Занятие 1 - Д

Осень в гости к нам пришла

1. Во время прогулок с ребенком обращайтесь к явлениям, характерным для осени:

- дни становятся короче, ночи длиннее, начинается похолодание, часто идут моросящие дожди, дуют сильные ветры;
- листья на деревьях меняют окраску, опадают; вянет трава;
- птицы собираются стаями и улетают, исчезают насекомые;
- люди одеваются теплее, по их одежде можно узнать, насколько тепло или холодно;
- люди собирают урожай овощей и фруктов, заготавливают их на зиму; утепляют помещения для домашних животных.

Наблюдайте с ребенком эти явления, предложите зарисовать их в альбоме.

2. Помогите ребенку научиться различать 5-6 деревьев и 3-4 кустарника, например:

- клен, береза, ель, сосна, дуб, рябина;
- шиповник, малина, смородина, сирень.

Предложите ребенку сравнить их по коре, веткам, листьям, плодам.

3. *«Смастерим игрушки»*. Вместе с ребенком заготовьте природный материал для поделок (шишки, листья, веточки, мох, желуди, кору деревьев, ягоды рябины и др.). Предложите ребенку изготовить из него сувениры.

Готовые сувениры разместите в игровом уголке ребенка или принесите в детский сад.

4. *«Выучи стихотворение»*. Прочитайте ребенку стихотворение.

Что случилось с кленами? Закивали кронами. А высокие дубы Будто встали на дыбы ... И орешник сам не свой Шелестит густой листвою.	И чуть слышно шепчет ясьень: «Не согласен... Не согласен...» Зашумели ветви На осеннем ветре... /А. Барто/
--	---

Спросите, сколько деревьев названо в этом стихотворении? Попросите перечислить их.

Помогите ребенку выучить стихотворение наизусть.

5. *Закрашивание «Разные деревья»*. Предложите ребенку рассмотреть картинку, узнать, раскрасить и сравнить изображенные на ней деревья.

Попросите найти самое толстое, самое тонкое дерево; дерево, крона которого похожа на круг, треугольник, овал. Спросите, какое дерево выше всех, дальше всех.

6. *Игра «Подскажи словечко»*. Помогите ребенку подобрать слово по аналогии:

Кубик – квадрат, шар - ... (круг);

Высокий – низкий, толстый - ... (тонкий);

Самолет – воздух, велосипед - ... (земля);

День – неделя, месяц - ... (год);

Человек – семья, волк - ... (стая);

Шерсть – животное, перо - ... (птица).

7. Упражнение «Продолжи ряд». Предложите ребенку срисовать листья по образцу, отступив от образца одну клетку.

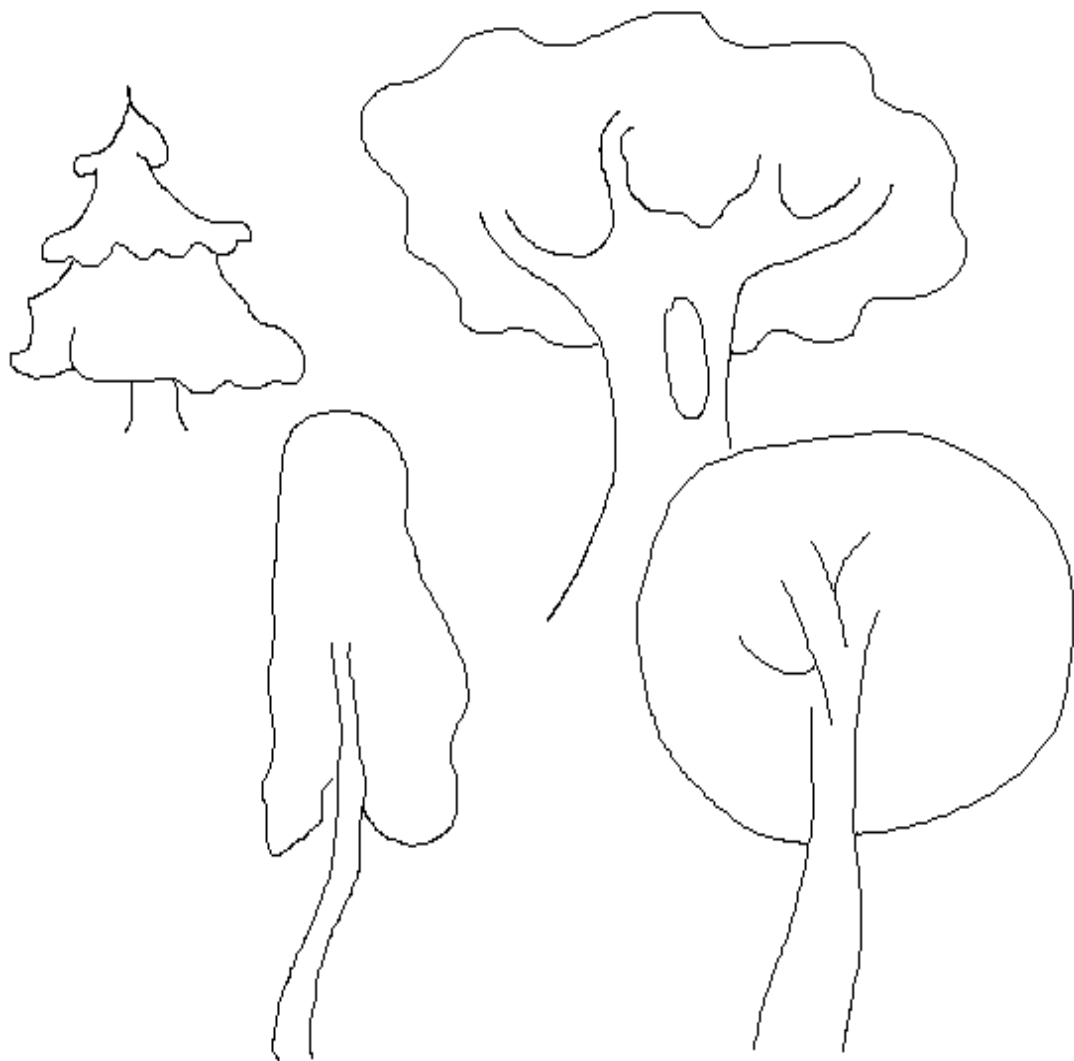

Д 1 - 5

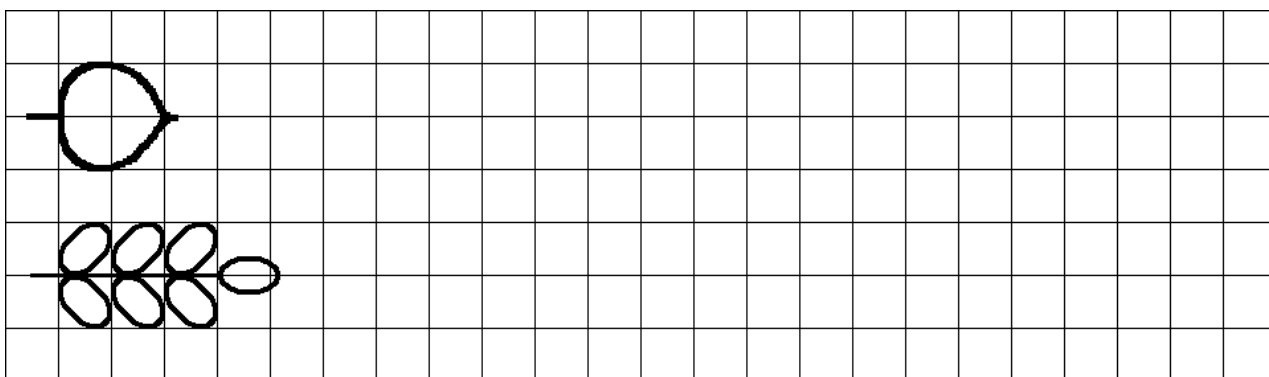

Д 1 - 7

Занятие 2 - Д

Дикие животные

1. Обогащайте представления ребенка о диких животных и их детенышах.

Понаблюдайте в зоопарке за белкой, зайцем, лисой, волком, медведем, лосем. Рассмотрите фотографии, иллюстрации с их изображением. Обратите внимание ребенка на величину, строение туловища, окраску меха диких животных.

Побеседуйте с ребенком об особенностях обитания диких животных, помогите запомнить названия их жилищ: нора, дупло, берлога, логово.

2. Учите ребенка находить общие признаки и признаки отличия у диких животных:

- | | |
|---------------------------------|------------------------------------|
| – величина животного; | – как устраивает свое жилище; |
| – форма и величина частей тела; | – как добывает пищу, чем питается; |
| – окраска; | – как в сказках описывают характер |
| – качество меха; | этого животного. |

По возможности *составьте коллекцию* из разных кусочков меха. Пусть ребенок использует эту коллекцию для поделок и в игре.

3. *Аппликация «Лось в лесу»*. Помогите ребенку выполнить объемную аппликацию лося (или другого животного).

Для этого на кусочке драпа по трафарету обведите контур животного. Помогите ребенку вырезать силуэт лося, приклеить его на картон контрастного цвета. Глаза можно сделать из бисера или крашеной крупы.

Предложите дополнить картинку засушенными листьями, ветками.

4. *«Отгадай загадку»*. Предложите ребенку отгадать загадку.

Где живёт он?
В самой чаще.
Самой-самой настоящей.
Там гуляет, там и спит
Там детей своих растит.
Любит груши, любит мёд –

Сладкоежкой сльвёт.
Но всего сильнее он
Любит долгий крепкий сон:
Ляжет осенью, а встанет
Лишь когда весна настанет...
(Медведь)

Выучите с ребенком загадку наизусть.

5. *Рисование «Животные в лесу»*. Предложите ребенку рассмотреть картинку, назвать всех животных, изображенных на ней, сосчитать их. Попросите ребенка рассказать, кто из животных расположен справа, слева, между ... и т.п.

Предложите раскрасить животных так, что бы медведь был впереди всех, а лось за волком, а затем дорисовать лесную полянку.

6. *Игра «Запомни и нарисуй»*. Предложите ребёнку рассмотреть рисунок в течение 10-15 сек., затем закройте рисунок листком бумаги и попросите рядом нарисовать то, что запомнил. Если ребёнок допустил ошибки, поиграйте с ним ещё раз.

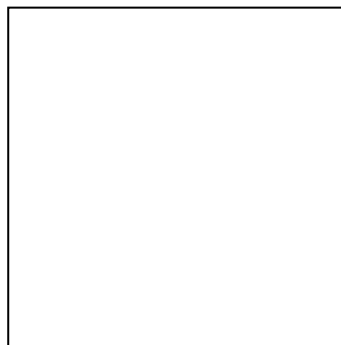
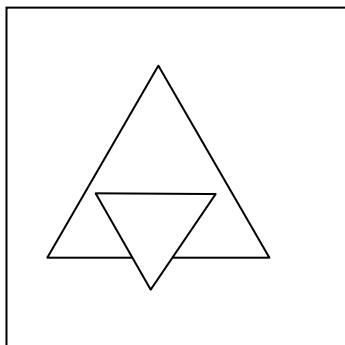

7. Упражнение «Продолжи ряд». Предложите ребенку дорисовать точки и фигуры в рядах по образцу.

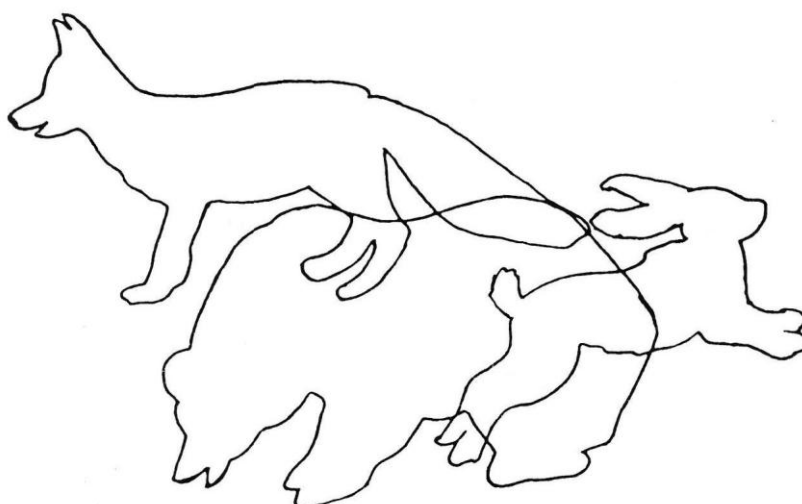

Д 2-3, 5

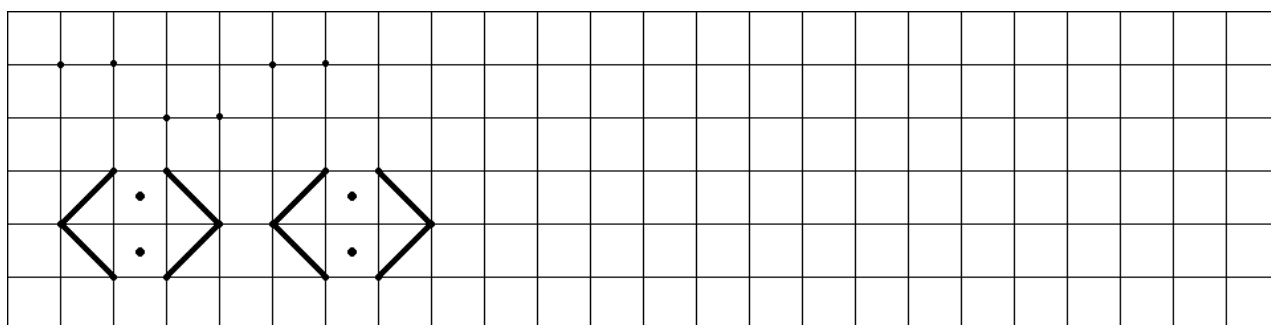

Занятие 3 - Д

Овощи – фрукты

1. Предложите ребенку вспомнить, узнать и назвать овощные и фруктовые растения. Спросите, плоды каких овощных растений растут под землей, над землей.

2. Вспомните вместе с ребёнком, по каким признакам можно догадаться о спелости овощей и фруктов (размер, плотность, цвет, запах, вкус).

«Готовим вместе»

». Приготовьте вместе с ребенком винегрет. Поощряйте желание ребенка оказывать взрослому посильную помощь: чистить вареные овощи, крошить их, смешивать.

3. *Аппликация «Наклей овощи правильно»*. Предложите ребенку обвести по трафарету изображения овощей на цветной бумаге: лук, репку, свеклу, морковь, 2 огурца, помидор. Пусть он их сам вырежет и наклеит в тетрадь на чистый лист в следующем порядке: лук – в верхнем левом углу, помидор – в центре, 2 огурца рядом в правом нижнем углу, свеклу – справа от помидора, морковь – в левом нижнем углу, репку – между морковью и луком.

4. *«Выучи стихотворение»*. Прочитайте ребенку стихотворение:

Подставив солнышку бочок

И спину кабачку погрело.

Лежит на грядке кабачок

А кабачок хотел потом

Листок в сторонку отодвинув,

Улечься кверху животом.

Он солнцу говорит: - Погрей,

Он надувался, он пыхтел ...

Погрей, пожалуйста, мне спину.

Но повернуться не сумел.

Я подрасти хочу скорей.

/И.Белякова/

Вмиг солнце принялось за дело

Побеседуйте с ребёнком по содержанию стихотворения. Предложите изобразить мимикой и движениями кабачок, солнце.

Выучите с ребенком стихотворение наизусть.



Рисование «Кабачок». Предложите нарисовать картинку по содержанию стихотворения в альбоме.

5. *Рисование «Заполни таблицу»*. Помогите ребенку заполнить таблицу - нарисовать овощи и фрукты по признакам: цвету, форме.

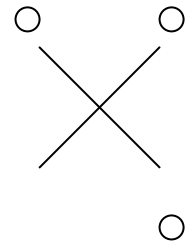
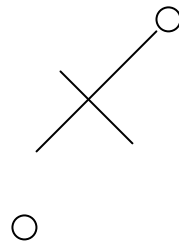
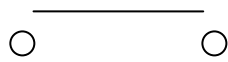
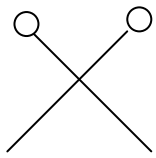
6. *Игра «Четвертый – лишний»*. Спросите ребенка, какой предмет не похож на другие? Почему?

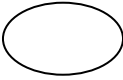

7. Упражнение «Продолжи ряд». Предложите ребенку дорисовать свеклу и вишни по клеточкам.

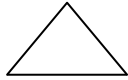
			
красный			
оранжевый			
желтый			
зеленый			
фиолетовый			

Д 3 – 5

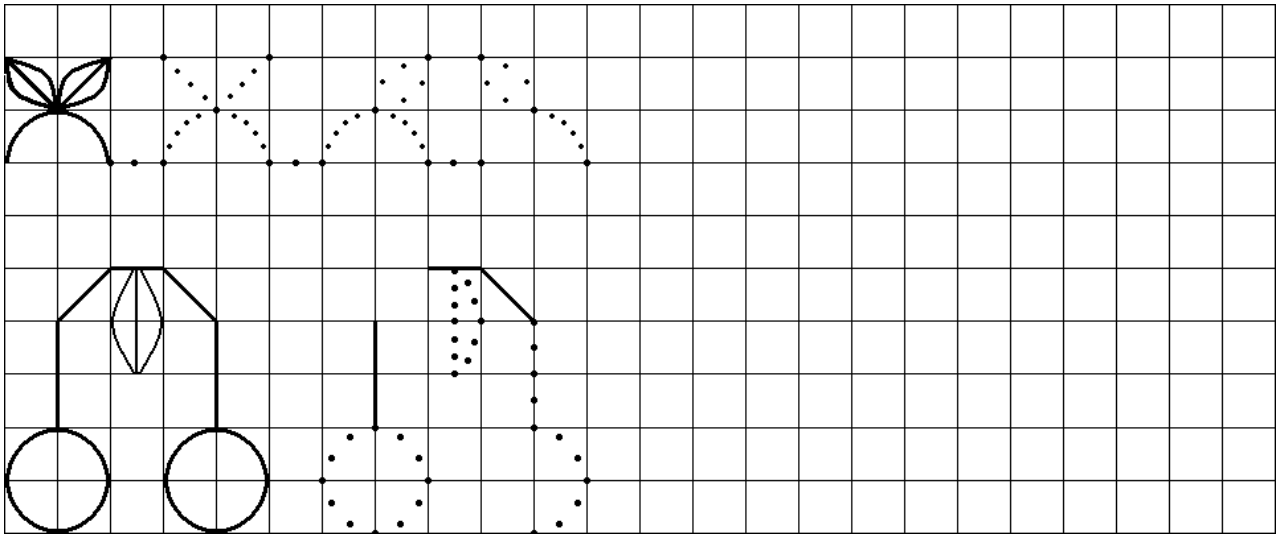

Д3 - 7

Занятие 4 - Д Цветы осенью

1. Обогащайте представления ребенка о цветах. Во время прогулки покажите ребенку осенние цветы (на клумбах, на базаре): астры, гладиолусы, ноготки, бархатцы, георгины, золотые шары, настурцию, хризантемы. Найдите эти цветы на открытках, картинках. Вместе с ребенком полюбуйтесь красотой и разнообразием формы осенних цветов, сочностью окраски, сочетанием ярких тонов и зеленью.

2. Обратите внимание ребенка на строение цветка (соцветие, лепестки, стебель, листья). Объясните, зачем цветку корень. По возможности сравните корни однолетних и многолетних цветов: чем отличаются, почему?

Предложите ребенку найти цветы с округлыми листьями, зубчатыми, заостренными, похожими на травку, резными; сравните лепестки разных цветов.

3. *Поделка «Хризантемы в вазе».* Изготовьте вместе с ребенком ветку хризантем. Для этого необходимо скатать из пластилина небольшие шарики (серединки цветков), слегка их сплющить двумя пальцами. Лепестками хризантем могут служить семена клена (крылатки). Готовые цветки можно разместить на любой ветке. Предложите ребенку изготовленную ветку хризантемы поставить в вазу.



4. *«Расскажи, что неправильно».* Прочитайте ребенку стихотворение-небылицу и предложите найти ошибки (читайте стихотворение медленно, четко). Попросите подробно объяснить, что неправильно и почему.

Теплая весна сейчас,
Виноград созрел у нас.
Конь рогатый на лугу
Летом прыгает в снегу.
Поздней осенью медведь

Любит в речке посидеть.
А зимой среди ветвей
«Га - га - га!» - пел соловей.
Быстро дайте мне ответ –
Это правда или нет?

5. *Рисование «Цветок в вазе».* Предложите ребенку рассмотреть картинку, а затем дорисовать и раскрасить.

6. *Игра «Найди отличия».* Предложите ребенку найти в картинках 5 отличий.

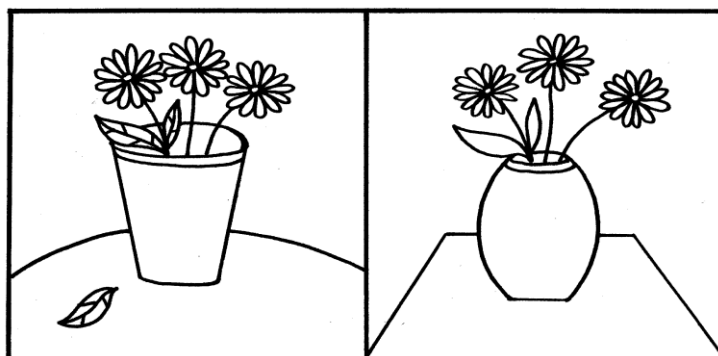

7. *Упражнение «Срисуй правильно».* Попросите ребенка срисовать цветок по клеточкам.



Д4-5

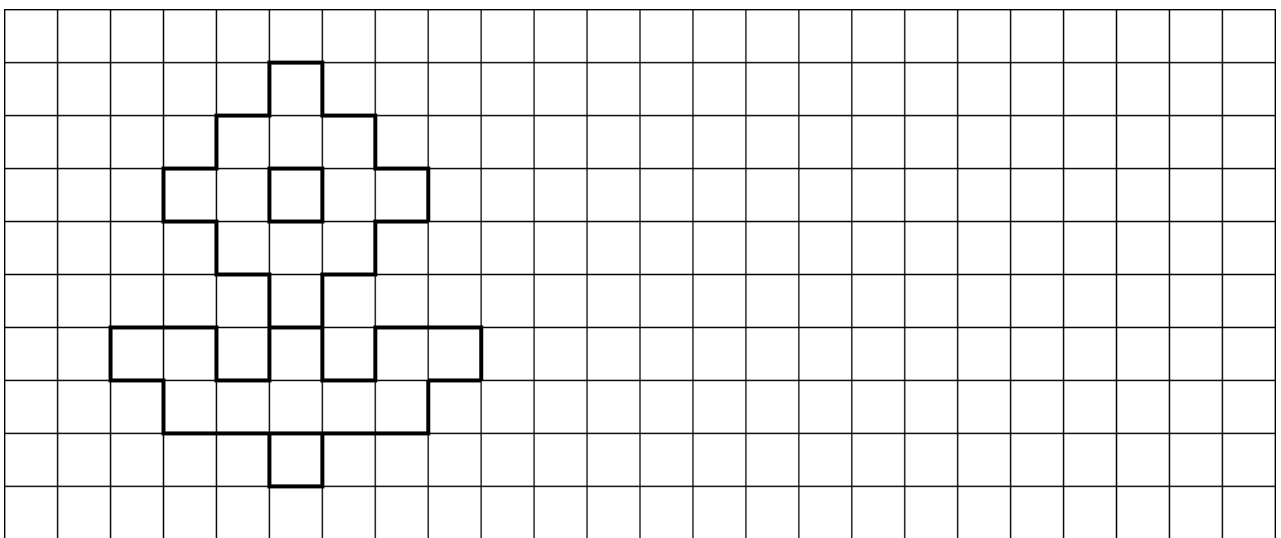

Д4-7

Занятие 5 – Д Разные формы

1. Уточняйте представления о геометрических фигурах: ребёнок должен узнавать и называть круг, овал, квадрат, треугольник, прямоугольник, отличать трапецию (без названия), пятиугольники различной конфигурации; находить предложенную фигуру из множества других.

Во время игр, прогулок, дома обращайтесь внимание ребенка на объемные формы: шар, куб, кирпичик, конус, цилиндр; учите отличать предметы шарообразной и эллипсоидной формы.

2. Для закрепления представлений об этих фигурах предложите обвести их через кальку, заштриховать, нарисовать по клеточкам, выложить фигуры из частей. Например: Разрежьте один из двух одинаковых картонных квадратов на 2, 3, 4, 5, 6 частей разными способами; предложите собрать целую фигуру из полученных частей. При затруднении разрезанный квадрат можно выкладывать на целый.

Учите сравнивать фигуры: плоскостные - с плоскостными фигурами, объёмные - с объёмными, плоскостные - с объёмными. Задайте ребёнку вопросы и помогите ему ответить (на наглядном примере):

- как называется фигура? (при затруднении назовите сами, пусть ребёнок повторит название и обведёт контур рукой); какая она: плоская или объёмная?

- чем похожи круг и овал? квадрат и прямоугольник? овал и прямоугольник? и др.

- чем отличаются круг и овал? квадрат и прямоугольник? овал и прямоугольник? и др. (при этом необходимо обращать внимание на количество углов, сторон, отсутствие углов, длину сторон - одинакова или отлична, на объём фигуры).

3. *Игра «Подбери картинку разной формы».* Упражняйте ребёнка в нахождении формы в окружающем, на картинках. Пусть ребенок подберет картинки с изображением предметов различной формы (например: конус – морковка у снеговика, колпак у клоуна, крыша на башне и т.п.; треугольник – косынка, парус, флажок и т.п.), вырежет их и наклеит в альбом.

«Смастерим игрушки». Сделайте вместе с ребенком объемные формы из ватмана или других материалов. Покажите и объясните выкройку (из деталей какой формы она состоит, сколько деталей, где они расположены), порядок склеивания.

Предложите ребенку разместить поделки в игровом уголке, принести в детский сад.

4. *«Расскажи сказку».* Помогите ребенку придумать сказку о стране округлых и угольных форм.

5. *Игра «Прятки».* Спросите ребенка, какие фигуры изображены на рисунке?

Предложите раскрасить их в разные цвета так, чтобы круг лежал сверху, овал – между прямоугольником и квадратом, прямоугольник – под кругом, треугольник – на прямоугольнике.

Спросите, что оказалось дальше, круг или треугольник? Где лежит квадрат?

Если ребенку сложно выполнить задание, помогите вырезать эти фигуры из цветной бумаги, а затем разложить их по заданию.

6. *Игра «Четвертый – лишний».* Предложите ребенку подобрать и нарисовать в каждом ряду «лишнюю» фигуру – ничем не похожую ни на одну из фигур в ряду.

7. *Упражнение «Продолжи ряд».* Предложите ребенку нарисовать разные фигуры, соблюдая последовательность.

Занятие 6 – Д

Я: мое тело

1. Совершенствуйте умения ребенка ориентироваться на собственном теле.

Обращайте внимание на обозначение в речи пространственного расположения частей своего тела: голова вверху, ноги внизу, правая рука, левый глаз, спина сзади, грудь впереди и т.п.

Ребенок 6-7 лет должен уметь сравнивать, соотносить пространственные направления и положение собственного тела и стоящего напротив ребенка или взрослого.

2. Расскажите ребенку об его уникальности. Обратите внимание на его рост, цвет глаз и волос, причёску, форму лица, носа, манеру ходить, мимику и др.

Рассмотрите вместе с ребенком его фотографии; сравните фото, сделанные в младенчестве, в более старшем возрасте, сейчас.

Поиграйте с ребенком в *игру «Я расту»*: помогите разложить фотографии по мере взросления ребенка.

3. Помогите ребенку раскрыть функциональные возможности его организма: что могут и зачем нужны человеку глаза, уши, нос, руки, пальцы, ноги, внутренние органы и т.д. Поиграйте в *игры*:

“Узнай на ощупь”, “Узнай на вкус”, “Узнай по запаху”,

”Кто дальше прыгнет”, ” Кто выше” и др.

Спросите у ребенка, что ему больше всего нравится нюхать, слушать, смотреть, трогать руками и т.п.

Запишите ответы ребёнка в схему: «Мне это нравится».

4. *Рассказ «Мои помощники»*. Помогите ребенку рассказать, для чего нужны человеку части тела, как ориентироваться с их помощью.

Упражняйте ребенка в названии своего полного имени, фамилии, отчества.

5. *Рисование «Когда я вырасту ...»*. Предложите ребенку нарисовать в альбоме себя таким, каким он будет (хочет быть) взрослым.



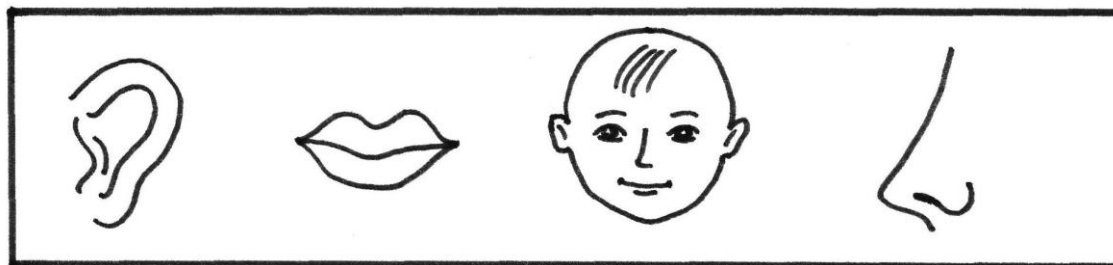

6. *Игра «Четвертый – лишний»*. Спросите ребенка, что лишнее в каждом ряду и почему?



- Плечо, локоть, пятка, ладонь;
- Позвоночник, живот, лопатка, ребро;
- Сердце, легкие, волосы, печень;
- Уши, стопа, колено, пятка.

7. «Срисуй по клеточкам». Предложите ребенку срисовать человечка по клеточкам.

Мне это нравится

Д 6-3

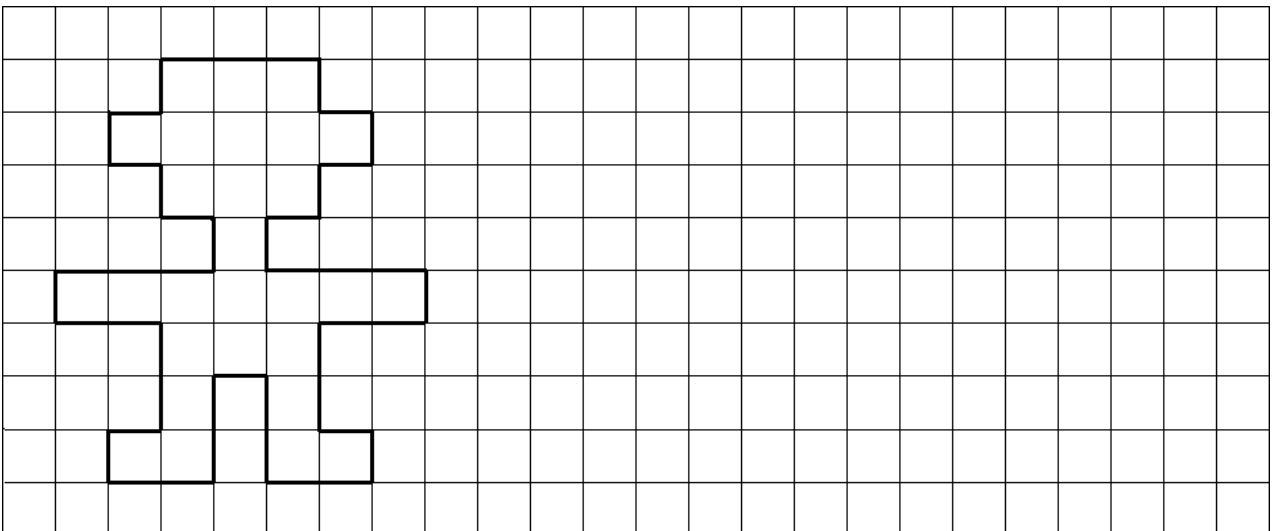

Занятие 7 - Д Я: мой город

1. Учите ребенка называть свой адрес: страну, город, улицу, номер дома, квартиры. Объясните, для чего нужно знать адрес.

2. Рассмотрите с ребенком иллюстрации о Челябинске.

Расскажите, какие интересные воспоминания связаны у вас со знаменательными местами родного города.

На карте города, района с помощью увеличительного стекла помогите найти то место, где находится ваш дом, центральная площадь, Шершневское водохранилище и др.

3. *«Смастерим игрушки»*. Помогите ребенку изготовить макеты разных домов для моделирования улицы.

Для этого можно использовать коробки, цветную бумагу, клей ПВА.

Готовые поделки предложите расположить в один ряд, с помощью тесьмы выложить дорогу, идущую вдоль улицы.

Макет можно дополнить мелкими игрушками и обыграть.

4. *«Выучи стихотворение»*. Выучите с ребенком наизусть стихотворение «Размышления о любимом городе» М.В. Пеньковской.

Размышления о любимом городе

Как-то я спросил у мамы:
- Наш Челябинск главный самый?

И услышал вдруг в ответ:

- Нет, сынок, конечно, нет.

Он огромный и красивый,
Но всего лишь часть России.

Ты поверь, малыш, всегда

Есть главнее города.

С мамой я не согласился,

Даже чуть не рассердился

Захотел ей доказать,

Что главнее не сыскать.

Здесь мой дед на свет родился,

Здесь и папа появился,

Мама, бабушка и я,

В общем, вся моя семья!

Это раз!

Все качели возле дома

С детства очень мне знакомы,

Есть на площади фонтан,

На вокзале - «великан»!

Это два!

В детском парке – Гулливер,

В горсаду – чудесный сквер,

Я сказал бы без прикрас,

Этот город для всех нас!

Это три!

Цирк, бассейны и театры

Город дарит всем ребятам,

Чтобы в счастье, в мире жить

И Челябинск свой любить!

Это четыре!

Скоро пустят здесь метро

Там красиво и светло...

Больше слов не смог найти,

Считаю я лишь до пяти!

А это - пять!

Мама нежно улыбнулась,

И рукой меня коснулась,

Обняла, поцеловала

И тихонечко сказала:

- Да, наш город самый главный,

Самый лучший, самый славный

Если дети любят город,

Будет он красив и молод.

5. *Игра «Строим дом».* Предложите ребенку помочь строителям выбрать недостающие плиты для стены: те, которые подходят по форме. Выбранные детали необходимо соединить с предназначенным для них местом стрелками.

Затем попросите закрасить три нижних ряда – оранжевым цветом; два следующих – желтым; остальные – зеленым.

6. *Рисование «Схема пути».* На отдельном листе бумаги помогите ребенку зарисовать стрелками путь от дома до детского сада, указывая ориентиры пути, например: магазин, автобусная остановка, почта и т.п.

7. *Упражнение «Продолжи ряд».* Предложите ребенку обвести образец и продолжить ряд, соблюдая интервалы. Обратите внимание ребенка на начало каждого элемента.

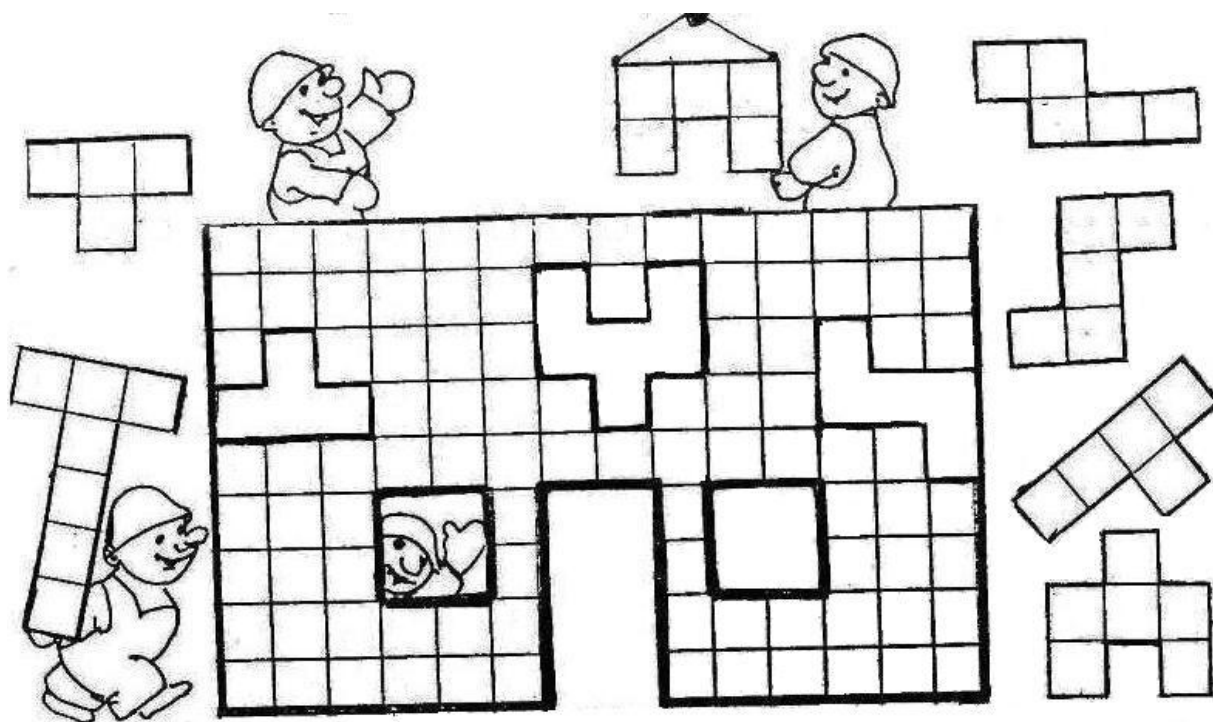

Д 7 - 5

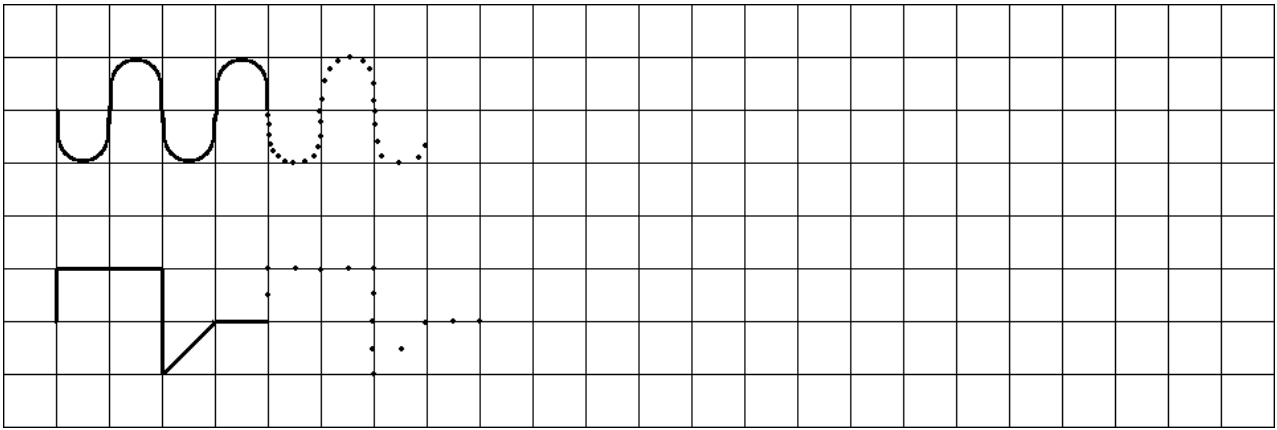

Д 7 - 7

Занятие 8 - Д Я - мои поступки

1. В разных жизненных ситуациях учите ребенка выражать сопереживание и сочувствие к окружающим людям, животным, растениям. Учите ребенка обращаться за помощью к окружающим, самому оказывать помощь тем, кто в ней нуждается.
2. Развивайте умение ребенка понимать положительные и отрицательные стороны в поведении окружающих людей: доброжелательность, заботливость, грубость и т.д.
3. *Рисование «Разные люди».* Попросите ребенка нарисовать двух людей такими, какими он их представляет: одного, наделенного отрицательными качествами – плохой человек; другого, наделенного положительными качествами – хороший человек. Помогите записать эти качества в таблицу:

Положительные качества	Отрицательные качества

4. *«Выучи стихотворение».* Прочтите ребенку стихотворения.

Маша знала слов немало,
Но одно из них пропало,
И оно-то, как на грех,

Это слово ходит следом
За подарком, за обедом,
Это слово говорят,
Если вас благодарят.

Говорится чаще всех.

Спросите ребенка, какое это слово? Какие «вежливые» слова он знает?

Встретил Витю я соседа...

Встреча грустная была:
На меня он как торпеда,
Налетел из-за угла!...

Но представьте – зря от Вити
Ждал я слова «Извините».
А слово-то какое –
очень дорогое!

Спросите ребенка, правильно ли поступил Витя? Как бы он поступил в этой ситуации?

Помогите ребенку выучить наизусть понравившееся стихотворение.

5. *Рисование «Настроение».* Предложите ребенку дорисовать лица героев соответственно ситуации, а затем раскрасить картинки.

6. *Игра «Подскажи словечко».* Предложите ребенку подобрать нужное слово по аналогии.

высокий – низкий, узкий - ... (широкий)
глаз – лицо, палец - ... (рука)
кровать – спальня, кастрюля - ... (кухня)
медведь – берлога, человек - ... (дом)
стена – кирпич, рама - ... (дерево или пластик)
архитектор – чертеж, строитель - ... (здание)

7. Упражнение «Продолжи ряд». Предложите ребенку рассмотреть «дорожку», установить последовательность элементов в ней и продолжить рисование «дорожки» до конца ряда.

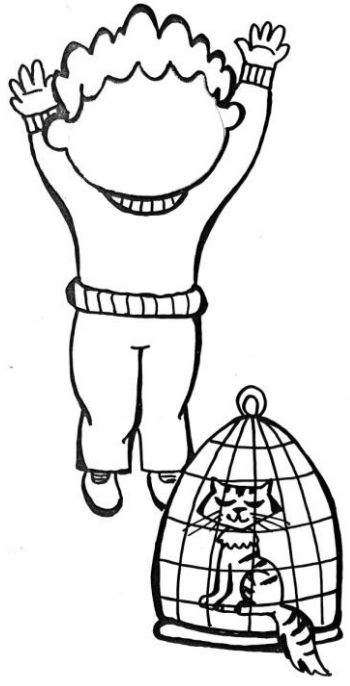
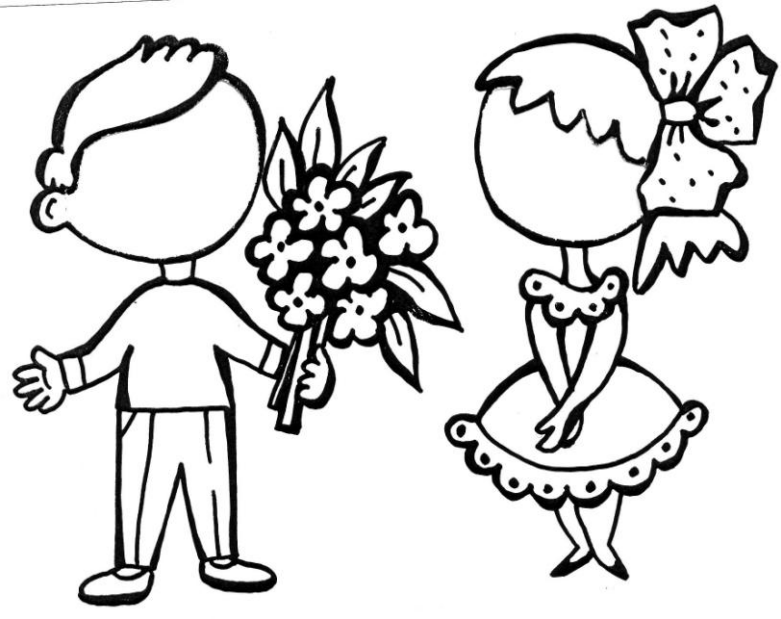

Д 8 - 5

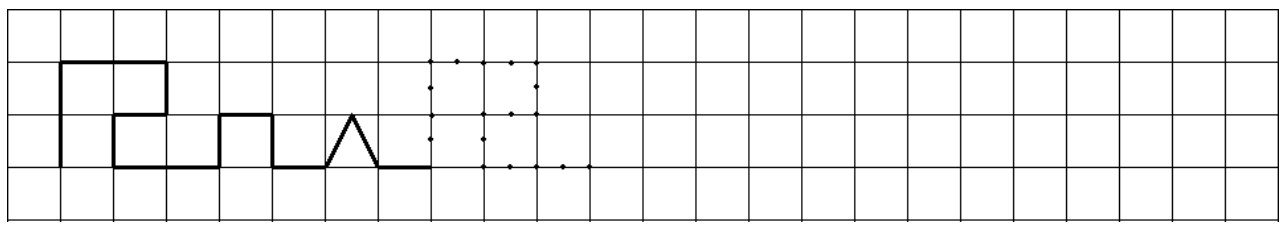

Занятие 9 - Д Зимняя сказка

1. Зима вступила в свои права! Уточните, что знает ваш ребенок о зиме, какие признаки сезона называет:

- дни короткие, ночи длинные;
- холодно, часто бывают морозы, метели, вьюги;
- земля покрыта снегом, водоемы льдом;
- деревья и кустарники без листьев, т.к. отсутствуют необходимые условия для роста;
- снегопады бывают разные: крупной, хлопьями, снежинками.

Чтобы речь ребенка была яркой и образной, учите употреблять в речи описательные прилагательные: белоснежный, искристый, расписной, кружевной, студеной, узорчатый, хрупкий, изящный, разряженный, волшебный, сказочный, восхитительный, чудесный, морозный, колючий, рассыпчатый.

2. Повторите с ребенком строение дерева. Напомните, что у дерева есть почки, кора, корни. Обратите внимание ребенка на отличительные признаки породы дерева, кустарника (цвет коры, толщина ствола и веток, густая или редкая крона, форма кроны, расположение веток). Ребёнок 6-7 лет должен узнавать и называть не менее 6-8 деревьев и 3-4 кустарника (см. тему «Осень в гости к нам пришла»).

3. *Аппликация «Деревья».* Предложите ребёнку вырезать из белой бумаги контур различных деревьев (например: берёза, сосна, клён, ель, дуб, рябина), кустарников и наклеить на лист плотной бумаги синего, фиолетового или чёрного цвета (на выбор). Композицию можно дополнить снежными хлопьями, выполненными в технике «обрывания». Пусть ребёнок придумает название к картине и принесёт её в детский сад.

4. «Выучи стихотворение». *Выучите с ребенком стихотворение:*

Белая берёза

Белая берёза

Под моим окном
Принакрылась снегом,
Точно серебром.
На пушистых ветках
Снежною каймой
Распустились кисти
Белой бахромой.

И стоит берёза
В сонной тишине,
И горят снежинки
В золотом огне.
А заря, лениво
Обходя кругом,
Обсыпает ветки
Новым серебром.

/С.Есенин/

5. «Отгадай загадку». Предложите ребенку отгадать загадки:

На речке лежит
И ярко блестит.

Он пушистый, серебристый,
Но рукой его не тронь:
Станет капелькою чистой,
Как поймаешь на ладонь.

Спросите ребенка, к какой картинке подходит отгадка?

6. *Рисование «Снег и Лед»*. Попросите ребенка раскрасить картинки так, чтобы было видно, что лёд прозрачный, а снег - нет.

7. *Упражнение «Продолжи ряд»*. Предложите ребенку дорисовать снежинки по образцу.

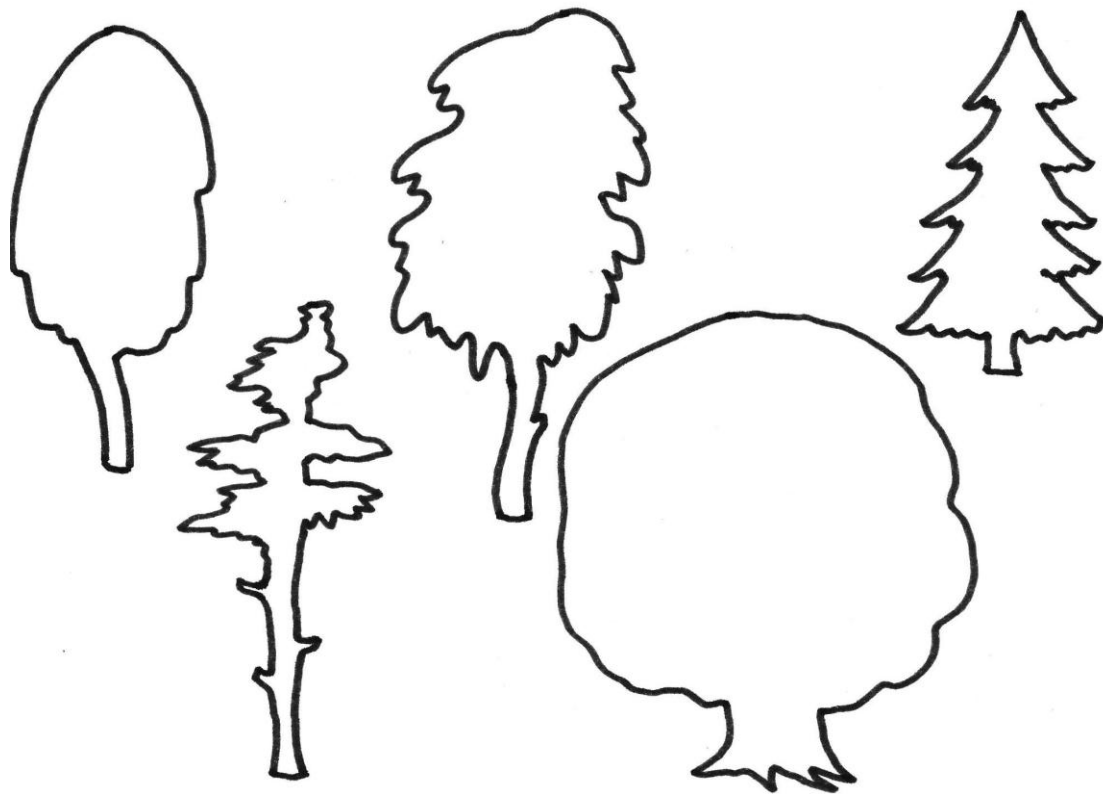

Д 9 - 3



Д 9 - 6

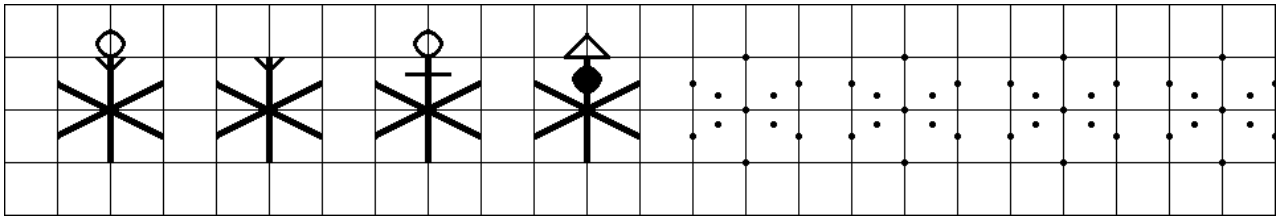

Д 9 - 7

Занятие 10 – Д Зимние забавы

1. Сколько радости приносят всем зимние забавы! Интересно, какие зимние игры знает ваш ребенок, в какие предпочитает играть? Запишите в альбом те зимние развлечения, в которые любит играть ваш ребенок.

Приучайте ребенка беречь деревья и кустарники (не ломать ветки во время прогулки, катания на лыжах).

2. Расширяйте представления ребенка о предметах, необходимых для зимних игр-забав. Уточните, из какого материала они изготовлены и почему выбран именно этот материал. Помогите сравнить, чем коньки отличаются от лыж, чем санки похожи на коньки. Предложите ребенку найти эти предметы на картинках, вырезать и наклеить в альбом.

Учите ребенка выбирать безопасные способы поведения во время катания с горы, на лыжах, коньках, игры в снежки и др.

3. Лепка «Зимние забавы». Понаблюдайте вместе с ребенком за движениями человека во время катания на коньках, лыжах. Предложите ребенку изобразить характерные позы фигуриста, лыжника, хоккеиста.

Помогите ребенку вылепить несколько фигур человека в движении для составления композиции по теме «Зимние забавы», например: «Как мы с мамой ходили на каток», «Наша горка», «Лыжная прогулка» и др.

4. «Выучи стихотворение». Прочитайте ребенку стихотворение. Побеседуйте по его содержанию. Предложите нарисовать картинку по содержанию стихотворения.

Помогите ребенку выучить стихотворение наизусть.

Снеговик

Снеговик – красный нос,

Он стоит одиноко.

Снеговик в землю врос,

Смотрит он кособоко.

Угольки вместо глаз

И ведро вместо шляпы;

Он скучает без нас,

Даже может заплакать.

Не грусти, снеговик,

Мы с тобой поиграем,

Эскимо угостим

И в санях покатаем!

/Л. Олифанова/

5. Рисование «Дорисуй картинку». Предложите ребенку рассмотреть снежинки, рассказать, из каких элементов они состоят, а затем дорисовать: сначала те элементы, которые расположены ближе к центру снежинки, потом – более удаленные от центра, и, наконец – те, которые расположены на концах лучиков.

6. Игра «Найди отличия». Предложите ребенку найти в картинках 7 отличий.

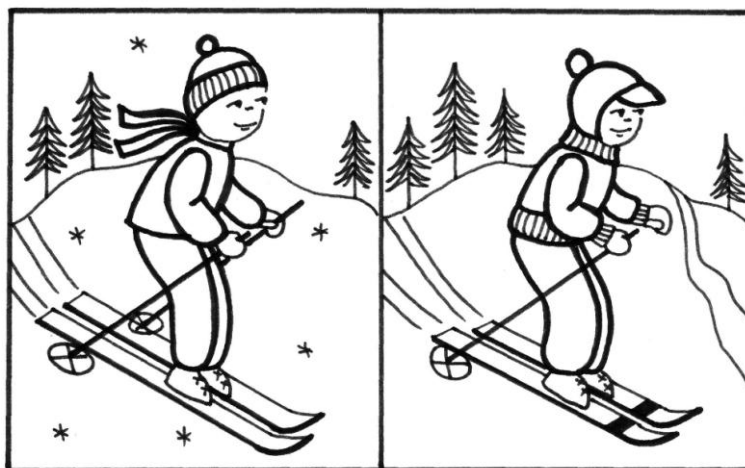

7. Упражнение «Продолжи ряд». Предложите ребенку срисовать рукавички по образцу.



Д 10 – 3

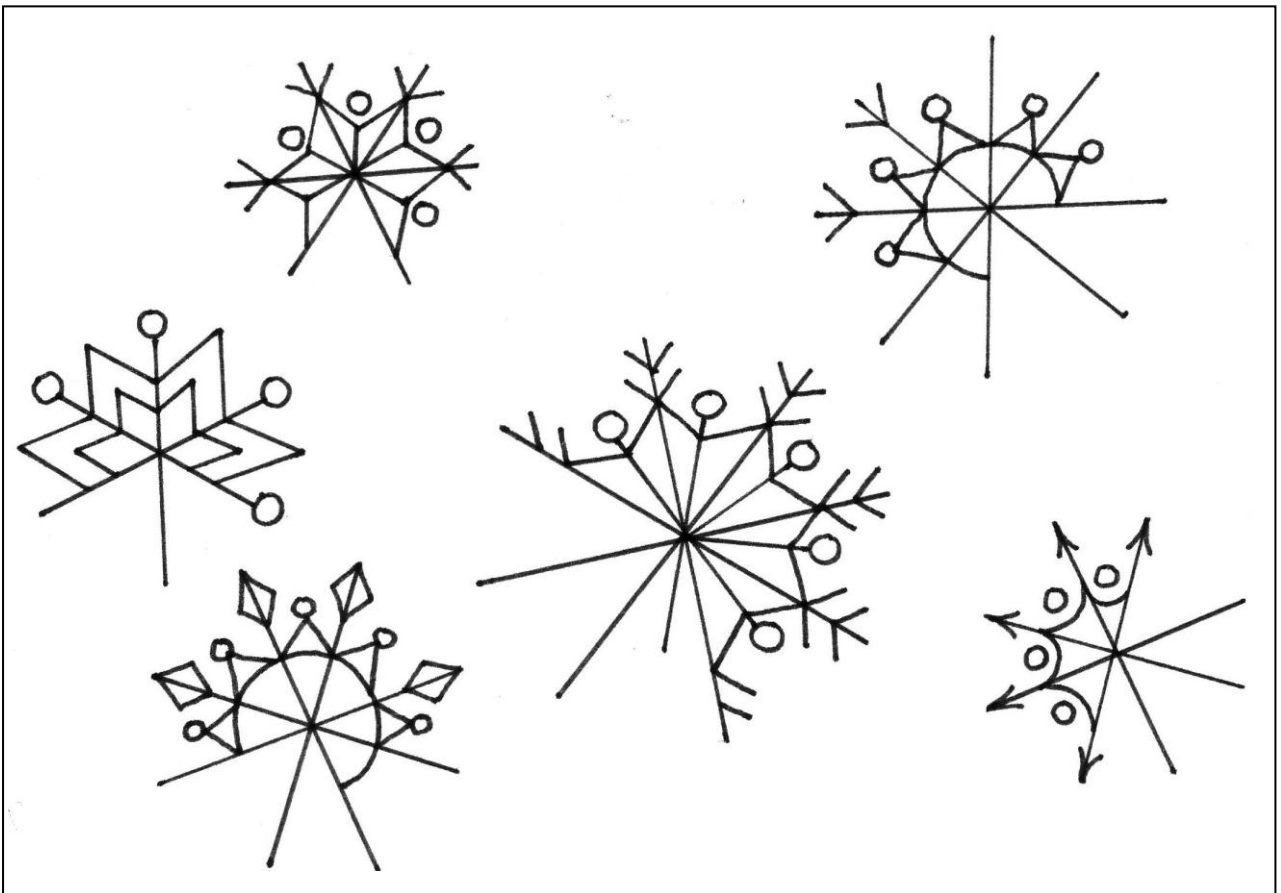

Д 10 – 5



Д 10 – 7

Занятие 11 - Д Зимующие птицы

1. Побеседуйте с ребенком о зимующих птицах. Помогите вспомнить и узнать на картинках и в природе воробья, снегиря, синицу, голубя, сороку, ворону, галку, дятла. Познакомьте с клестом, свиристелью - расскажите об особенностях этих птиц: у клеста – необычный клюв, он выводит потомство зимой; у свиристели – хохолок и нежная окраска.

2. Учите ребенка распознавать зимующих птиц по внешнему облику (окраске, размеру), поведению, издаваемым звукам. Дайте ребенку возможность самостоятельно подкармливать птиц.

Спросите у ребенка: почему птиц называют зимующими, перелетными?

Предложите найти этих птиц на картинках, учите сравнивать.

3. *Оригами «Воробей»*. Помогите ребенку смастерить птицу из бумаги, соблюдая следующую последовательность:

- Сложить из квадрата – треугольник.
- Загнуть нижний угол верхнего треугольника вверх. Перевернуть.
- Согнуть заготовку пополам сверху вниз.
- Отогнуть крылья вверх с двух сторон поделки.
- Вогнуть внутрь клюв, наметить линию хвоста и отрезать лишнюю бумагу по намеченной линии.
- Нарисовать или наклеить глаза.

4. *«Выучи стихотворение»*. Прочтите ребенку стихотворение.

Птичья елка

У серебряной дорожки,
Лишь наступит Новый
год,
На высокой тонкой ножке
Чудо-елочка растет.
Эта елка не простая,
И она не для ребят.
Возле елочки летая,

Птицы весело свистят.
Тут и дятел, и синицы,
Снегири, и воробей –
Все хотят повеселиться
Возле елочки своей!
Не блестят на ней
игрушки
И не светится звезда,

Но зато для птиц
кормушки
Мы повесили туда!
Прилетают птичьи стаи
К нам на елку в зимний
сад,
И в саду не умолкая,
Колокольчики звенят.

/ З. Александровой/

Задайте ребёнку вопросы: - Почему ёлка в стихотворении называется «чудо-ёлка»? - Какие птицы прилетели к ёлке? - Какие птицы могут прилететь ещё? – Что повесили ребята на ёлку вместо игрушек? – Что означают слова «колокольчики звенят»?

Предложите выучить стихотворение наизусть.

5. *Рисование «Птичья елка»*. Предложите ребенку нарисовать картинку по стихотворению так, чтобы на ней снегирь был справа от кормушки, синица – слева, воробей на кормушке. Спросите, где ребенок нарисует дятла?

Можно дополнить картинку снегом, деревьями, другими птицами. (Если ребёнок затрудняется в рисовании птиц, можно вырезать изображения птиц и наклеить их на картинку).

6. *Рисование «Заполни таблицу»*. Помогите ребенку заполнить таблицу. Каждый любит свою погоду и своё время. Предложите заштриховать цветными карандашами нужные клеточки. Спросите, кто с кем никогда не встречается и почему?

7. Упражнение «Срисуй по клеточкам». Предложите ребенку срисовать птицу.

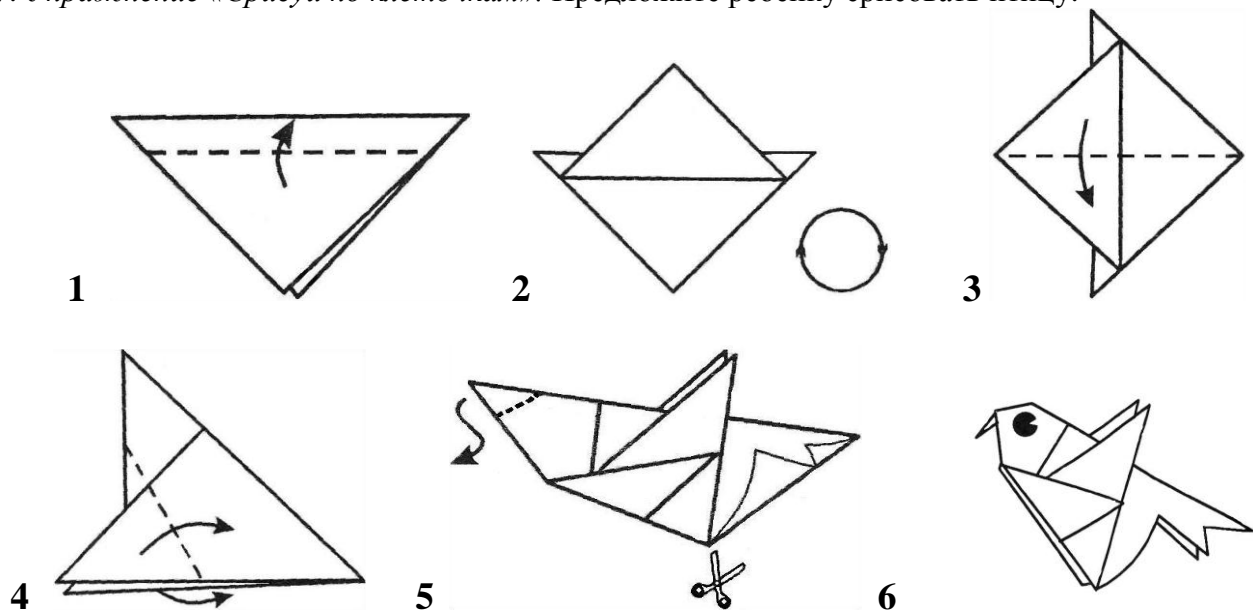

Д 11 - 3

Д 11 - 6

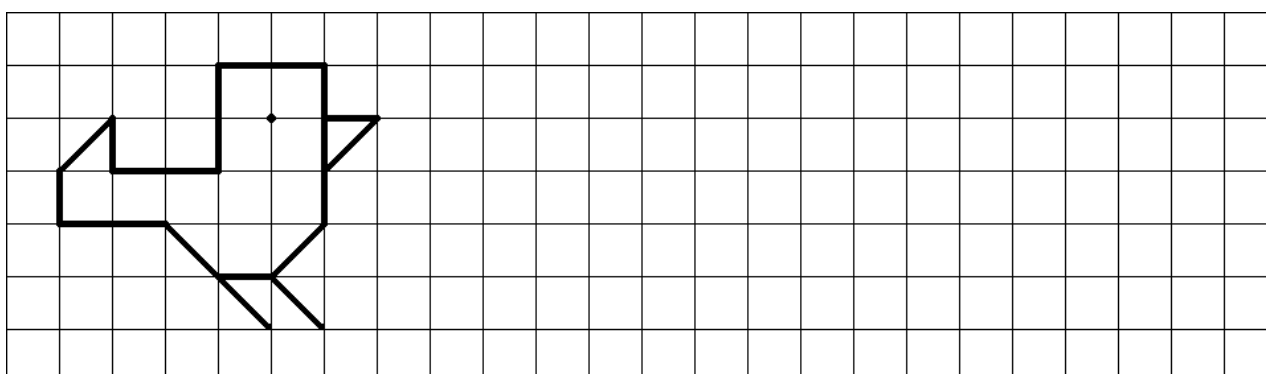

Занятие 12 - Д Домашние животные

1. Расширьте представления ребёнка о домашних животных (кошка, собака, лошадь, коза, овца, свинья, олень, верблюд) и их детёнышах.

Ребёнок 6-7 лет должен уметь выделять и называть отличительные особенности животных: рога, копыта, когти, голос, окраска шерсти, величина животного и отдельных частей тела относительно других.

2. Посетите с ребенком зоопарк, предложите рассмотреть иллюстрации с изображением домашних животных, найти сходное и отличное.

Предлагайте ребёнку собирать разрезные картинки, кубики и т.д. – всё это поможет сформировать более полные и точные представления ребёнка о животных.

3. *«Смастерим игрушки»*. Предложите ребёнку обвести по трафарету силуэты домашних животных, раскрасить их, вырезать и наклеить на небольшие картонные карточки.

В пластмассовых крышках от бутылок сделайте распилы. Помогите ребенку закрепить карточки с изображением животных в пробках – подставках.

Готовые игрушки ребенок с удовольствием будет использовать в играх.

4. *«Придумай сказку»*. Предложите ребенку расставить изготовленные игрушки животных на столе и рассказать, как они расположены (слева, справа, ближе, дальше, рядом, между, за и т.д.).

Помогите ребенку придумать и продолжить сказку «Жили-были у бабушки Ариши кошка Мурка, собака Жучка, лошадь Зорька, корова Буренка, овечка Бяшка, свинья Хавронья. Однажды ...».

5. *Упражнение «Составь схему»*. Предложите ребенку нарисовать в прямоугольнике схему расположения животных (см. задание 4), используя условные обозначения: кошка – кружок, собака – треугольник, лошадь – прямоугольник, корова – квадрат, свинья – овал, овца – полукруг.

6. *Игра «Запомни и нарисуй»*. Предложите ребёнку рассмотреть рисунок в течение 10-15 сек., затем закройте рисунок листком бумаги и попросите рядом нарисовать кошку так, как запомнил. Если ребёнок допустил ошибки, поиграйте с ним ещё раз.

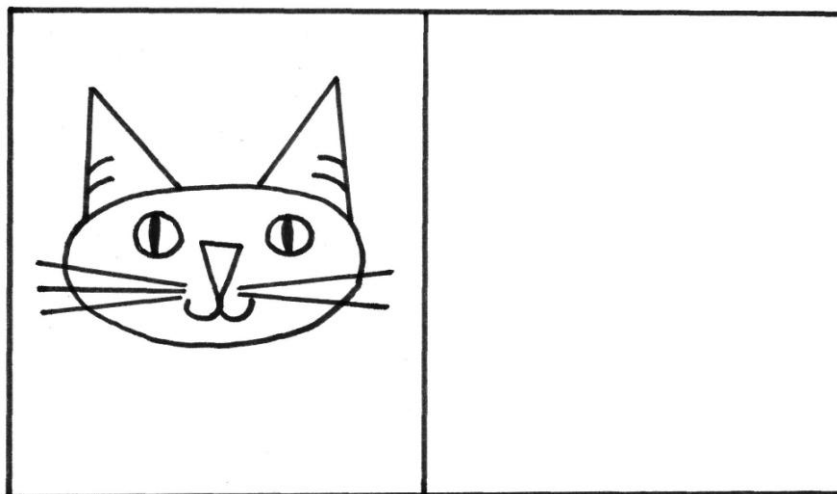

7. Упражнение «Продолжи ряд». Предложите ребенку рассмотреть образец, объяснить закономерность и закончить ряд по образцу.

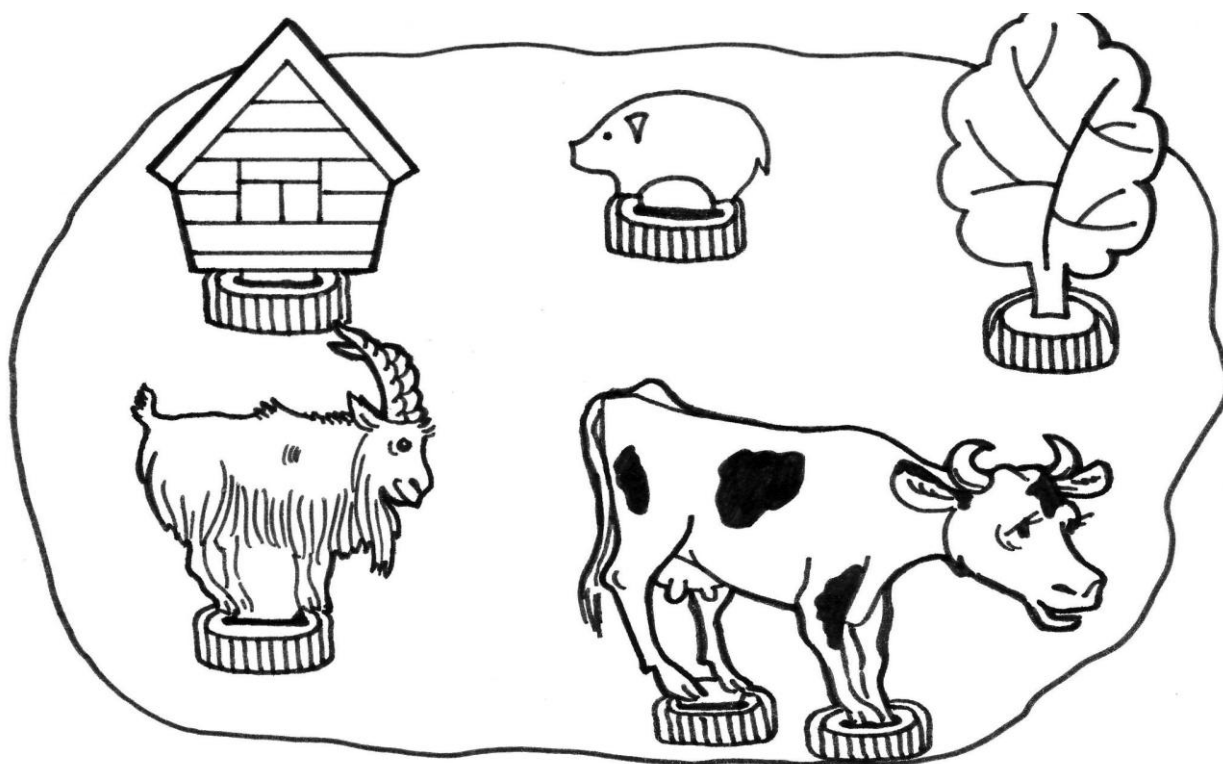

Д 12 - 3



Д 12 - 5

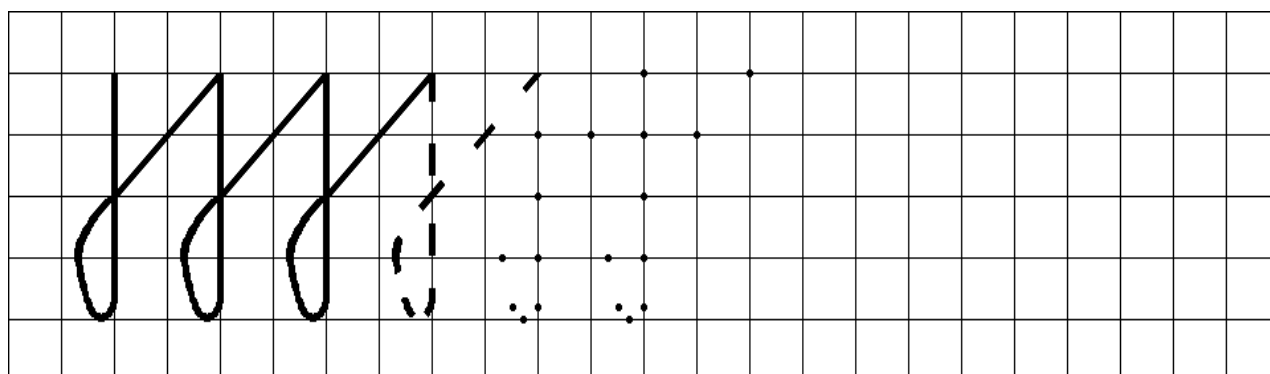

Д 12 - 7

Занятие 13 – Д Транспорт

1. Расширьте представления ребёнка о разнообразии транспортных средств. Учите узнавать и называть все виды транспорта:

- наземный - легковые и грузовые автомобили, автобус, троллейбус, трамвай,
- водный - лодка, катер, корабль, подводная лодка;
- воздушный – самолёт, вертолёт, ракета.

Обращайте внимание ребёнка на работу специального транспорта (пожарная машина, милицейская, скорая помощь, подъёмный кран, трактор, экскаватор и др.). Помогите узнавать этот транспорт по характерным признакам (цвет, специальные детали, световые и звуковые сигналы и т.п.), объясните, для чего нужно специальное оборудование.

2. Развивайте способности ребенка узнавать транспортные средства в доступном окружении с помощью зрения, слуха, обоняния.

Учите ориентироваться на улице, определяя на слух, далеко ли едет транспорт, приближается или удаляется.

Наблюдайте с ребенком за работой светофора. Помогите запомнить ребенку очередность включения цветов.

3. *«Смастерим игрушки»*. Познакомьте ребенка с несколькими дорожными знаками, например: пешеходный переход, подземный пешеходный переход, остановка троллейбуса или автобуса, пункт питания, телефон, велосипедная дорожка и др.

Помогите изготовить ребенку знакомые дорожные знаки. Предложите использовать поделки в играх.

4. *«Выучи стихотворение»*. Выучите с ребенком стихотворение: «Самосвал» И.Муравейка.

Самосвал

Самосвал повсюду ходит,
Вот он здесь, а вот он там;
Самосвал всегда в работе,
Сам везёт, сгружает сам.
Он хвалить себя не любит,
Самохвалу он не брат.

Не страшны ему ни вьюги,
Ни жара, ни дождь, ни град.
Самосвал, не уставая,
Возит уголь и бетон,
Возит всё, чем нагружают, -
Что ни рейс, то сорок тонн.

5. *Игра «Что получилось?»*. Предложите ребенку соединить по порядку: закрашенные точки – синим карандашом, не закрашенные – красным.

Спросите, что получилось? К какому виду относится это транспортное средство?

6. *Игра «Найди отличия»*. Спросите ребенка, чем отличаются поезда? Помогите найти в картинках 8 отличий.

7. *Упражнение «Продолжи ряд»*. Предложите ребенку дорисовать по клеточкам дорогу, не нарушая последовательность и не отрывая карандаш от бумаги.

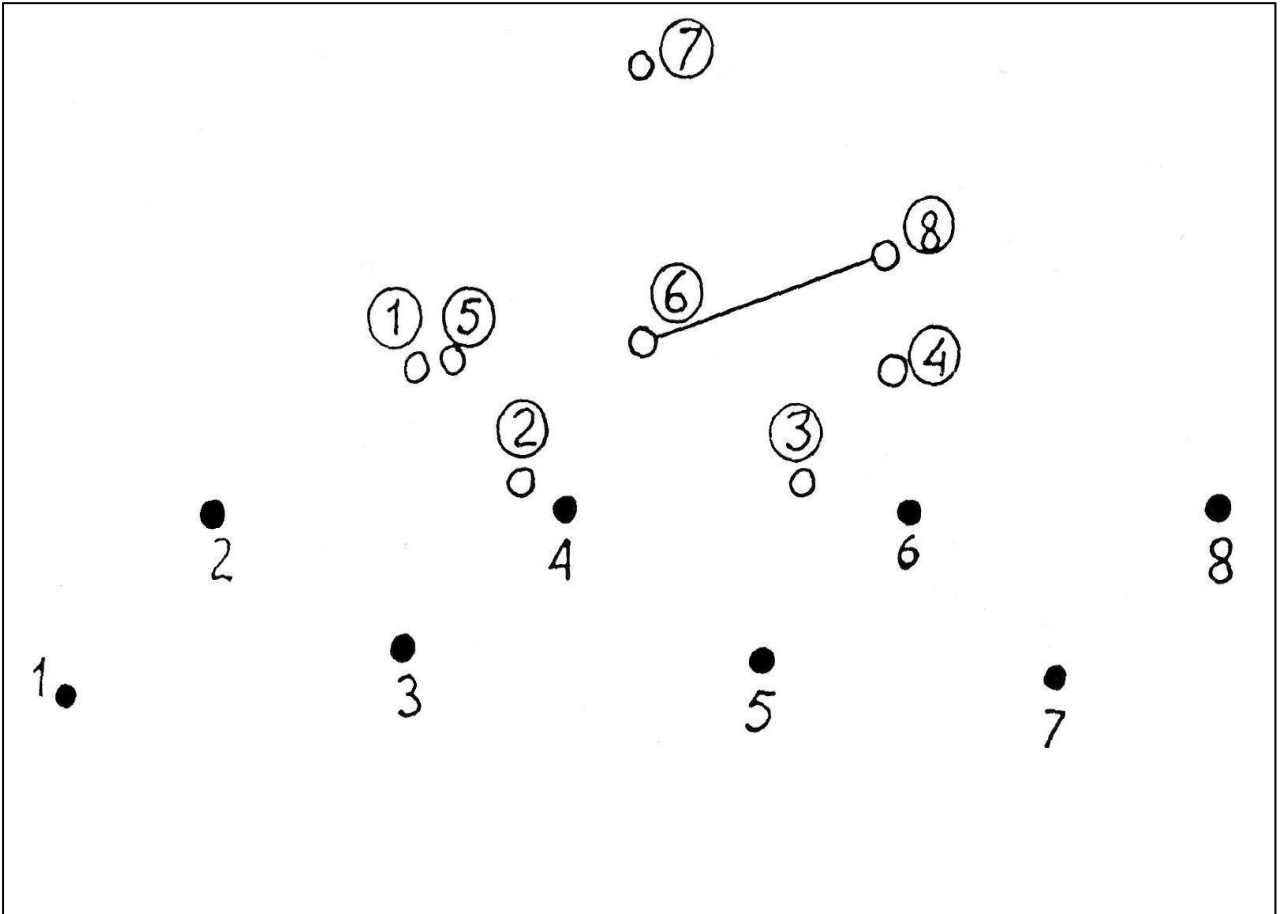
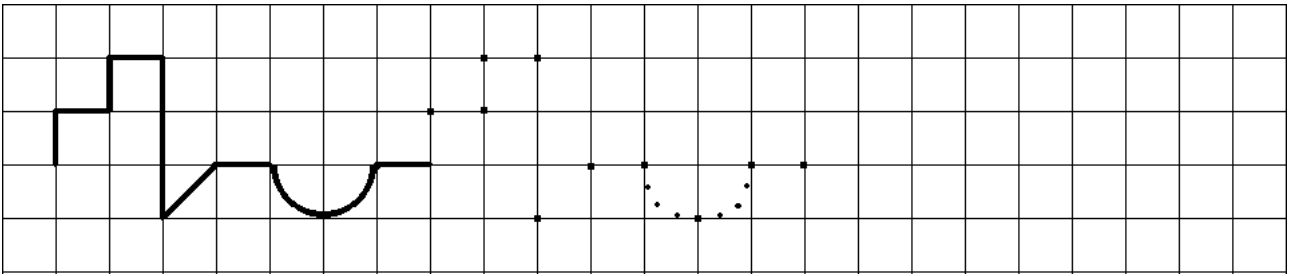

Д 13-5

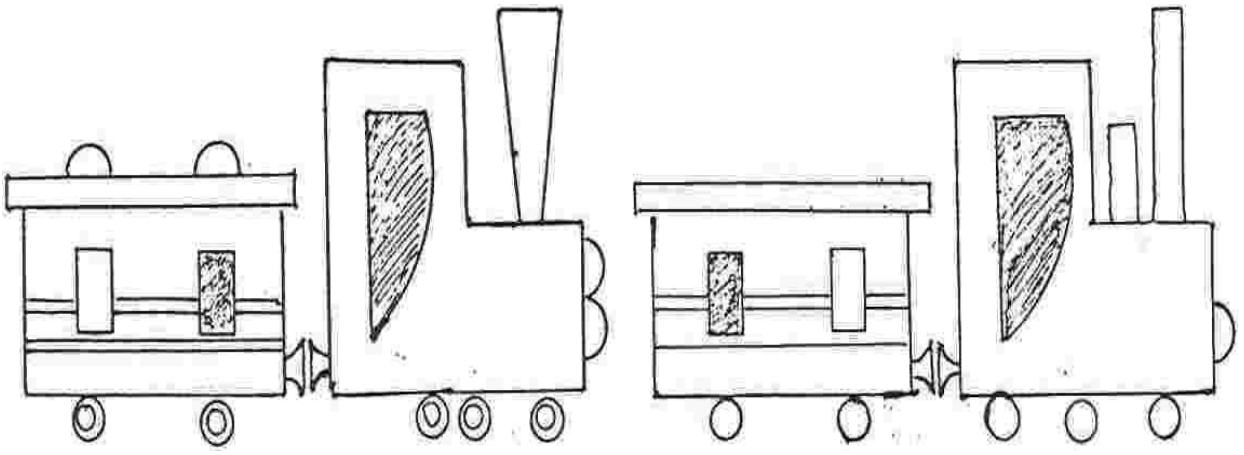

Д 13 - 6

Занятие 14 – Д Одежда

1. Учите ребенка различать и называть не менее 7 предметов одежды, обуви, головных уборов.

Упражняйте в подборе комплектов одежды по назначению (спортивная, праздничная, рабочая и т.п.), ориентируясь на расцветку и сочетание оттенков.

Покажите ребенку, как и чем можно дополнить костюм, украсить платье, ...

2. Учите ребенка замечать и устранять самостоятельно или с помощью взрослого беспорядок в одежде; одеваться и раздеваться в определенной последовательности, складывать вещи и обувь в шкаф на отведенные полки.

3. *«Волшебные пуговицы»*. Помогите ребенку научиться пришивать крупные и средние пуговицы со сквозными отверстиями. Для этого помогите ребенку вставить нитку в иголку, завязать на ней узелок. Ребенку будет интереснее, если вы предложите в виде основы драповые кусочки разной формы: круг, бабочка, елочка, мухомор и др., на которые он будет нашивать пуговицы (на елку – игрушечные шары, на бабочку – узор, на круг – цветочек, на мухомор – пятнышки).

4. *«Составь рассказ»*. Помогите ребенку составить рассказ «История моего платья (рубашки, брюк)».

Начать следует с описания происхождения материала (например, лен вырос в поле, шерсть настрижена с овец и т.д.).

Далее рассказать, как была изготовлена ткань, кто принимал участие в моделировании, раскрое, пошиве, продаже платья.

Закончить рассказ тем, как эта вещь попала к своему хозяину, как он за ней ухаживает, когда и куда одевает.

Предложите ребенку подобрать иллюстрации или нарисовать в альбоме картинки к своему рассказу.

5. *Закрашивание «Бабушкин фартук»*. Предложите ребенку помочь бабушке поставить заплатку на фартук: закрасить фартук и соответствующую заплатку одинаково.

6. *Игра «Четвертый – лишний»*. Спросите ребенка, что лишнее в каждом ряду и почему? Помогите подобрать обобщающие понятия: нижнее белье, верхнее платье, верхняя одежда.

7. *Упражнение «Продолжи ряд»*. Предложите ребенку дорисовать бусы, соблюдая последовательность.

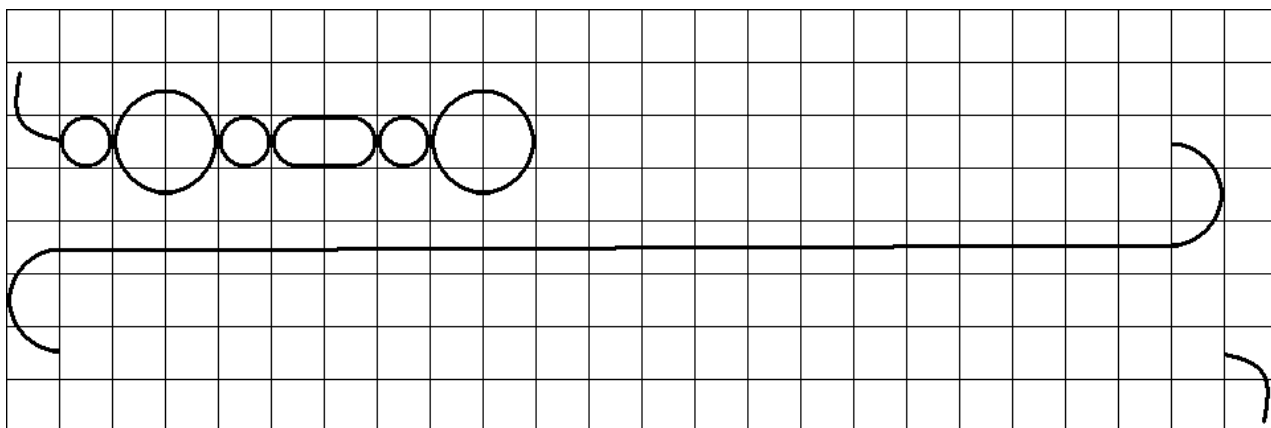

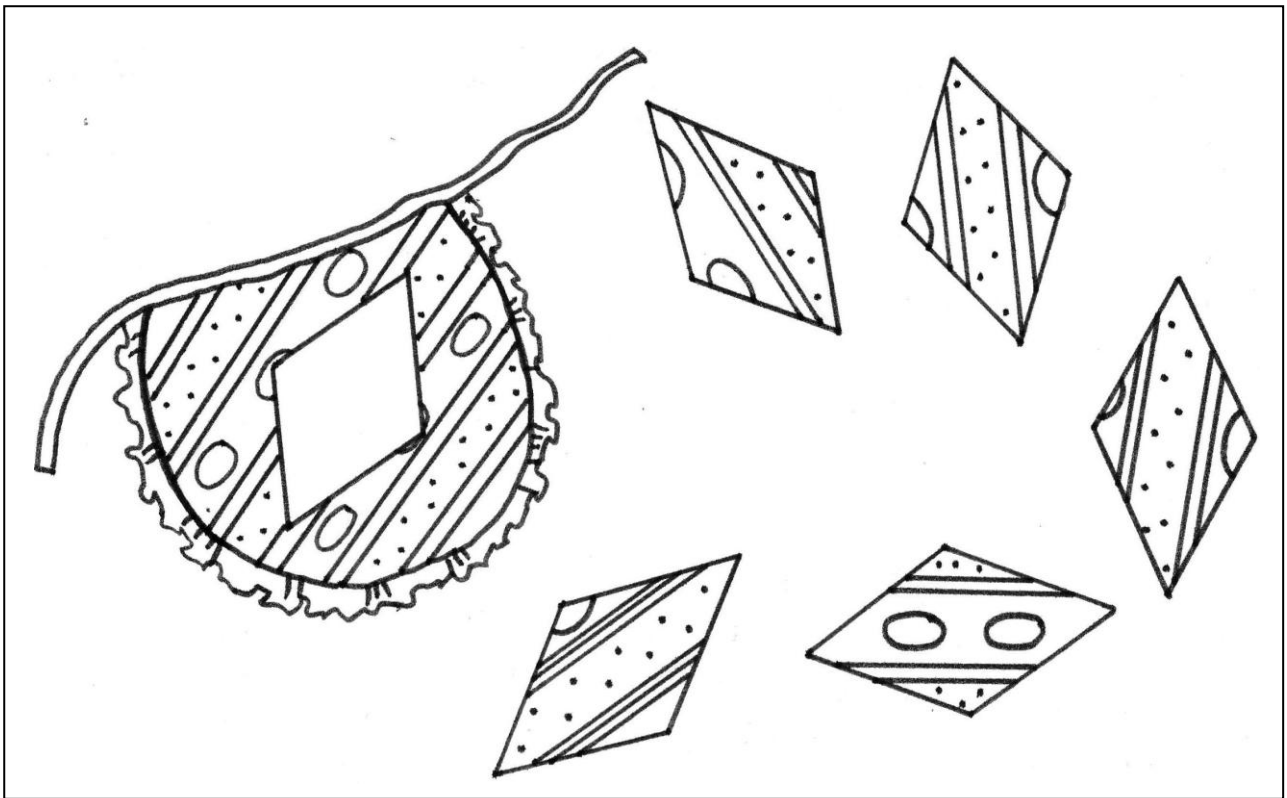

Д 14-5



Д 14-6

Занятие 15 – Д Инструменты

1. Помогите своему ребёнку разобраться в многообразии инструментов, используемых людьми для облегчения своего труда.

Напомните ребёнку, что инструменты бывают столярные, слесарные, медицинские, музыкальные, садовые, малярные, чертёжные и т. п. Покажите эти инструменты или их изображения на иллюстрациях ребёнку; объясните, как ими работают.

2. При обследовании различных инструментов учите ребёнка устанавливать взаимосвязи между их строением, материалом, из которого они изготовлены и той работой (действием), которую выполняют с помощью разных инструментов.

Учите пользоваться некоторыми инструментами.

3. *«Смастерим игрушки из конструктора».* Поддерживайте интерес ребенка к конструированию игрушек-моделей из деталей металлического конструктора.

Учите работать по чертежу: помогите проанализировать конструкцию, подобрать необходимые детали для каждой части конструкции, уточнить способ соединения деталей, установить последовательность сборки, подобрать необходимые инструменты.

4. *«Составь рассказ».* Помогите ребенку придумать рассказ о любом инструменте, соблюдая следующую последовательность: как называется, из чего он изготовлен, как он помогает человеку, что с его помощью можно сделать, где и как его хранят.

5. *Игра «Прятки».* Предложите ребенку узнать и назвать инструменты, которые «спрятались» в рисунке, найти и назвать «лишний». Затем обвести фломастером и закрасить цветными карандашами тот инструмент, с помощью которого можно выдернуть из доски гвоздь.

6. *Рисование «Заполни таблицу».* Предложите ребенку нарисовать инструменты в таблице по заданию: в 1 ряду во второй клетке – пилу, в 3 ряду в первой клетке – балалайку, в 1 ряду в четвёртой клетке – лопату. Пусть ребенок подумает, какие инструменты нужно нарисовать в каждом столбике (сверху – вниз в четыре столбца).

Предложите ребенку заполнить таблицу до конца.

Спросите, как назвать одним словом инструменты, расположенные в каждом столбике?

7. *Упражнение «Срисуй по клеткам».* Попросите ребенка сравнить лейки и дорисовать каждую.

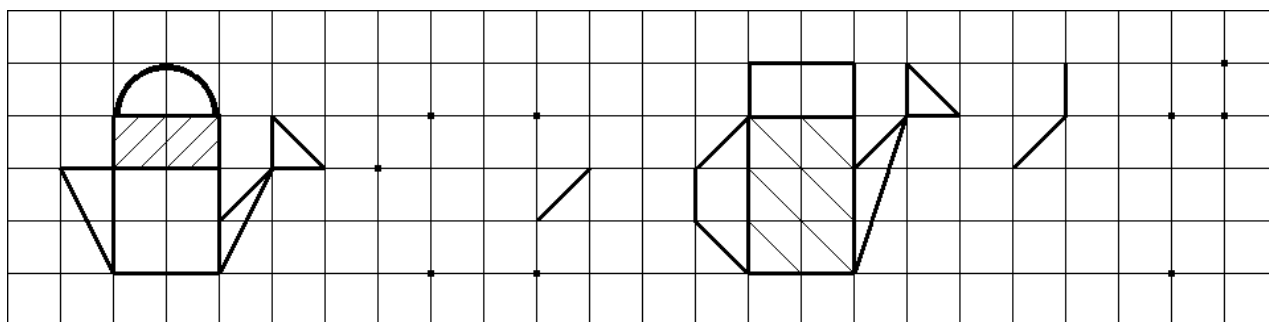

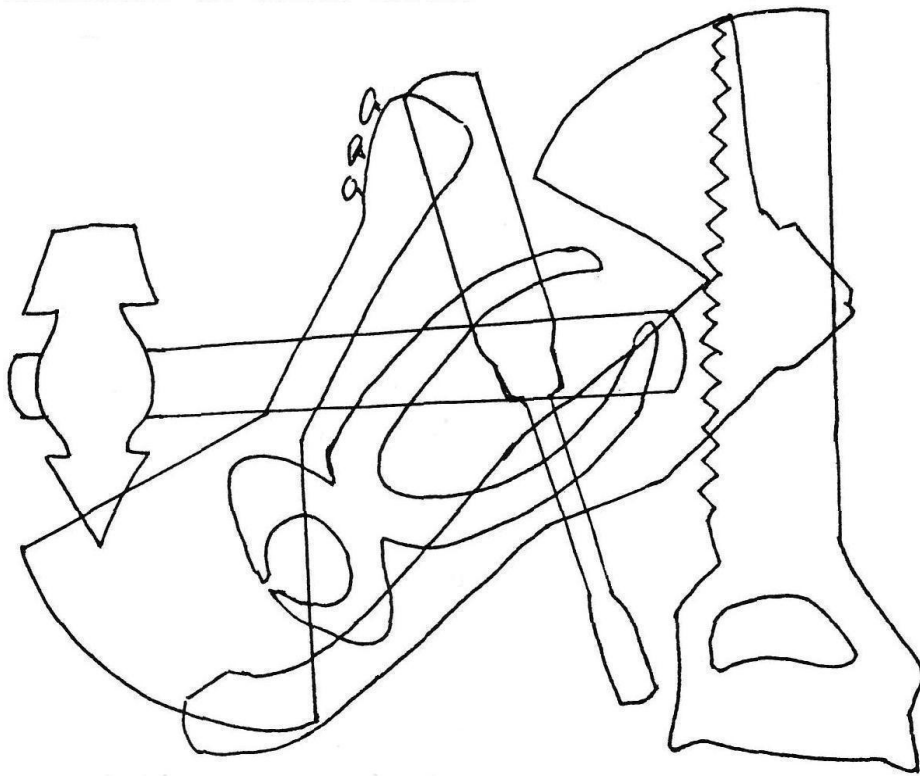

Д 15 - 5

Д 15 - 6

Занятие 16 - Д Бытовая техника (электроприборы и средства связи)

1. Уточняйте представление ребёнка о бытовой технике (какие предметы может назвать, знает ли назначение, чем может пользоваться самостоятельно).

Расширяйте представления ребёнка об электрических приборах: светильники, телевизор, пылесос, магнитофон, компьютер, электрочайник, электроплита, стиральная машина и др.

2. Учите ребёнка правилам безопасного пользования бытовой техникой, самостоятельному пользованию некоторыми приборами под присмотром взрослых.

3. *«Смастерим игрушки»*. Предложите ребёнку изготовить игрушку мобильного телефона или ноутбука.

Для этого ребёнку необходимо свернуть лист картона соответствующего размера и формы пополам. Из цветной бумаги вырезать элементы (экран, кнопки), разложить детали на заготовке и поочередно наклеивать. После этого следует подписать цифры, символы, значки.

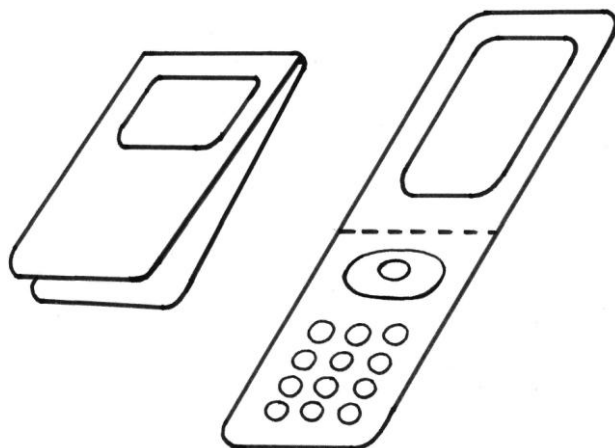

4. *«Отгадай загадку»*. Предложите ребёнку отгадать загадки. Помогите выучить любую загадку.

Холодильник

Летом папа нам привёз
В белом ящике мороз –
И теперь мороз сухой
У нас и летом и зимой
Бережёт продукты:
Мясо, рыбу, фрукты.

Телевизор

Вот так дом:
Одно окно,
Каждый день
В окне кино.
Живёт в нём вся
Вселенная,
А вещь – обыкновенная.

Телефон

Через поле
и лесок
Подается
голосок.
Он бежит по проводам,-
Скажешь тут –
А слышно там.

Предложите нарисовать в альбоме отгадки ко всем загадкам.
Помогите придумать свою загадку про бытовую технику.

5. *Упражнение «Лабиринт»*. Какие утюги включены? Отметь их.

6. *Рисование «Разные компьютеры»*. Предложите ребёнку придумать и дорисовать свои отличия для компьютеров.

7. *Упражнение «Продолжи ряд»*. Предложите ребёнку срисовать элементы по клеткам.

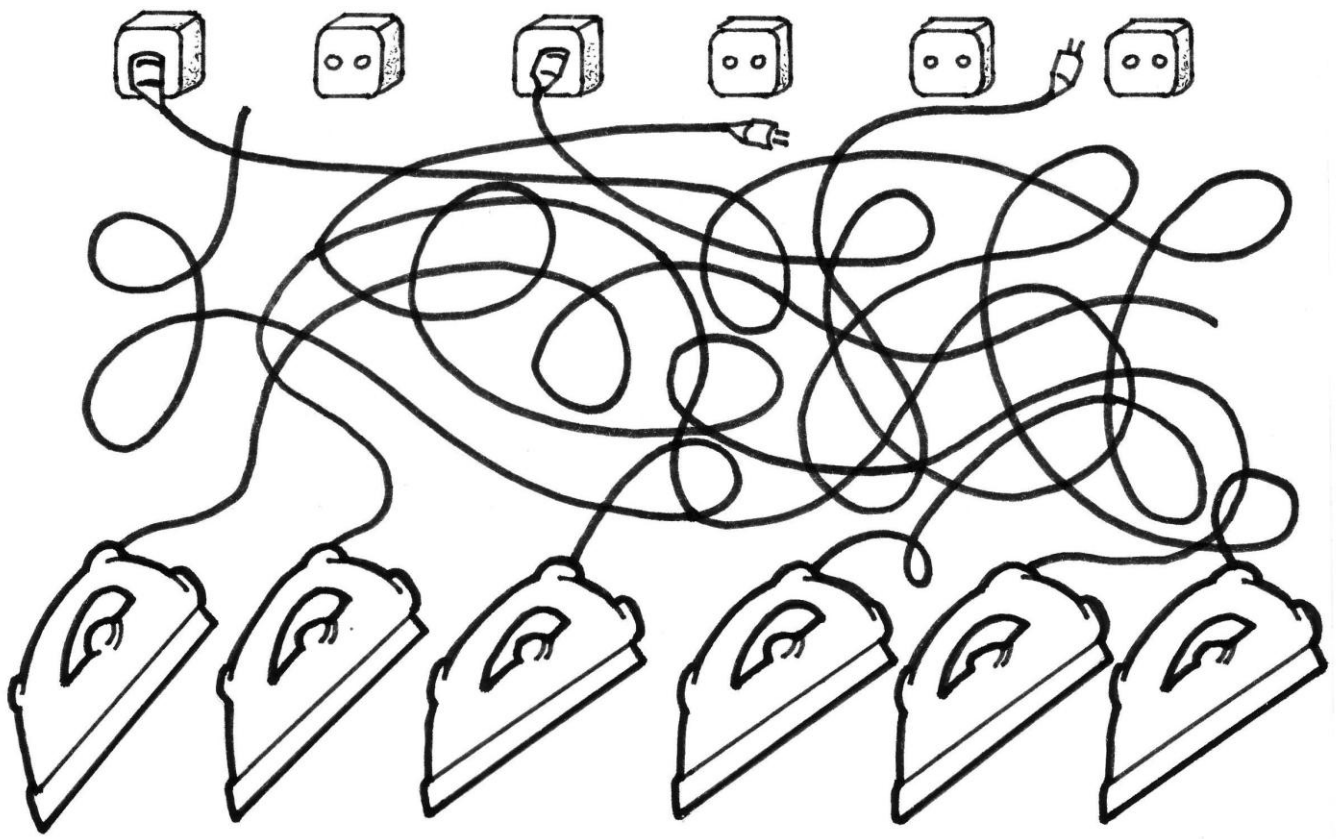

Д 16 - 5

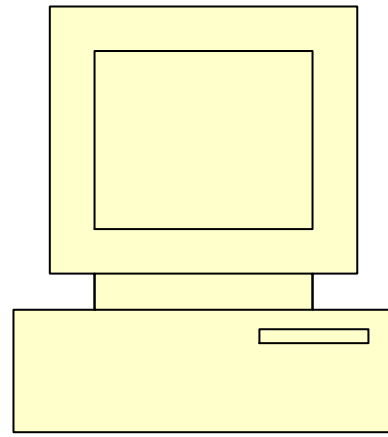
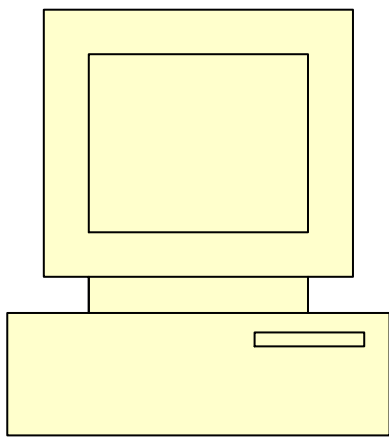

Д 16 - 6

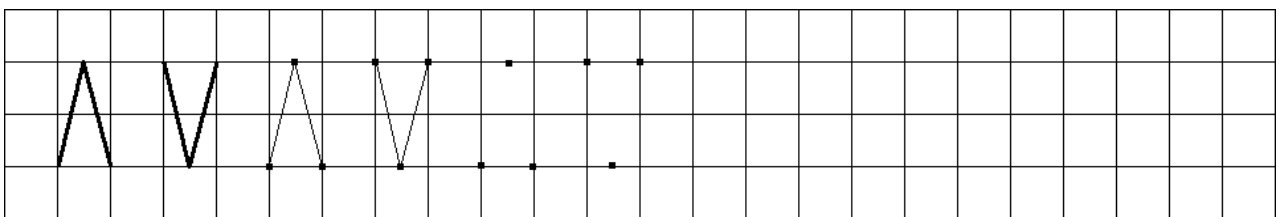

Д 16 - 7

Занятие 17 - Д Мебель

1. Помогите ребёнку ориентироваться в многообразии предметов мебели одного вида (например, столы – разные по форме, величине, цвету, назначению).
2. Учите понимать взаимосвязь между назначением предметов мебели и её строением и материалом, из которого она изготовлена (например, письменный стол – много ящиков, устойчивый; диван – мягкая красивая обивка, высокая спинка, подлокотники и т. п.).
3. *Рисование плана «Наша мебель».* Рассмотрите вместе с ребенком мебель у себя дома. Помогите ребенку нарисовать план расстановки мебели в любой из комнат (вид сверху). Попросите рассказать, что где находится.
5. *«Выучи стихотворение».* Выучите с ребенком стихотворение.

Перестановка

В нашей квартире –
Перестановка –
С этим известием
Носится Вовка.
- Стол и диван
Поменяем местами!
Это решение
Нравится маме.
Старый комод
Пусть останется в зале, -
Бабушка с дедушкой
Дружно сказали.
Папин совет:
- Холодильнику место
Только в углу,
Чтобы не было тесно.
Мама довольна,
А брат удивился:
- В угол? За что?
Разве он провинился?

/ В. Нестеренко/

5. *Раскрашивание «Что получилось?».* Предложите ребенку закрасить коричневым цветом все треугольники. Что получилось?
6. *Игра «Подскажи словечко».* Попросите ребенка назвать как можно больше предметов мебели:
 - кухонная мебель, это ...
 - кабинетная мебель, это ...
 - мебель для гостиной, это ...
 - мебель для прихожей, это ...
 - мебель для ванной, это ...
 - спальная мебель, это ...

7. *Упражнение «Срисуй по клеткам».* Предложите ребенку нарисовать стулья по клеткам.

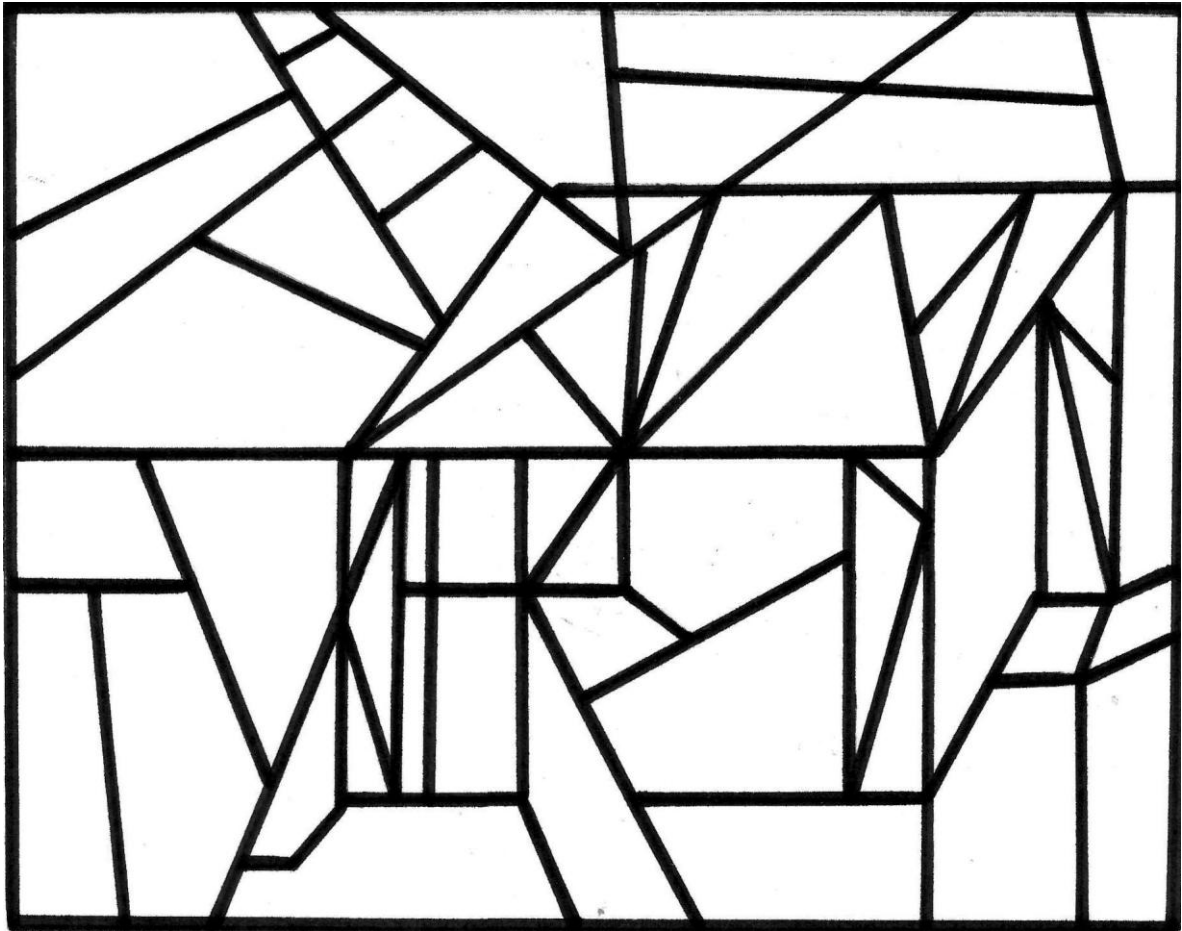

Д 17 - 5

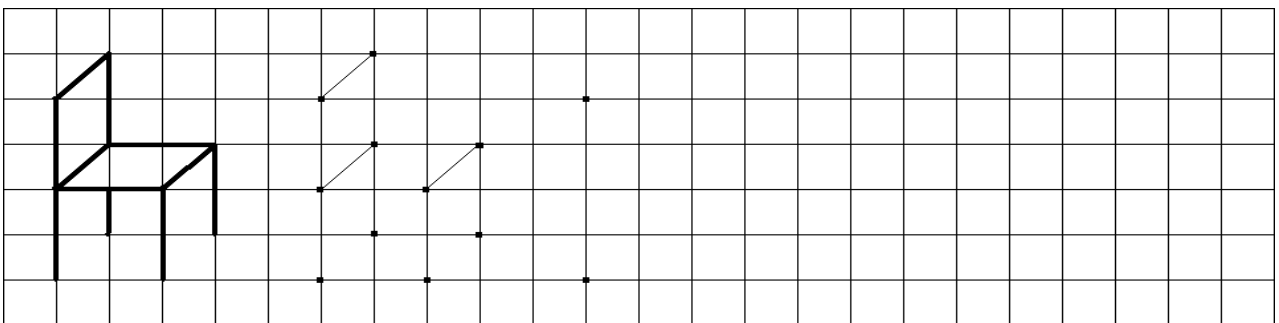

Д 17 - 7

Занятие 18 – Д Посуда

1. Помогите ребёнку научиться ориентироваться в предметах посуды, различных по назначению: кухонная посуда (кастрюля, сковорода,...), столовая посуда (супница, тарелки, столовые приборы,...), чайная посуда (чашка, блюдце, сахарница, ...), кофейная посуда.

Объясните ребёнку значение понятия «сервиз».

Учите понимать зависимость между назначением посуды и материалом, из которого она сделана, между назначением посуды и ее строением.

2. Учите ребёнка правильно называть предметы посуды, использовать их по назначению, сервировать стол, убирать и мыть посуду.

Объясняйте правила хранения и меры осторожности при использовании посуды.

3. *«Смастерим игрушку»*. Предложите ребёнку изготовить кукольный чайный сервиз, используя детали киндер-сюрприза, например: целое яйцо с помощью пластилина дополнить до чайника (носик, ручка, крышка, донышко), а половинки – до чашек, сахарницы и др. Блюдца и блюдо вылепить из пластилина. Украсить сервиз можно картинками-наклейками.

4. *«Выучи стихотворение»*. Прочтите ребёнку стихотворение. Предложите нарисовать по нему картинку в альбоме. Помогите выучить стихотворение наизусть:

Тарелка

Два помощника не прочь
В праздник бабушке помочь.
Взяли братцы два стакана,
Мирно вымыли под краном,
И тарелки взялись мыть.
Три тарелки - как тут быть?
По одной помыли скоро,

Из-за третьей вышла ссора:
Каждый тянет в две руки,
В результате – черепки!
А пришла домой старушка-
Черепки лежат в пыли ...
Славно внуки помогли!
/И. Демьянов/

5. *Рисование «Сервиз»*. Предложите ребёнку дорисовать посуду и раскрасить её так, чтобы получился сервиз в холодных тонах (фиолетовый, синий, голубой).

6. *Рисование «Расставь посуду на полке»*. Предложите ребёнку нарисовать посуду на полке так, чтобы чайник был между ложкой и сахарницей, чашка перед ложкой, а блюдце справа от сахарницы.

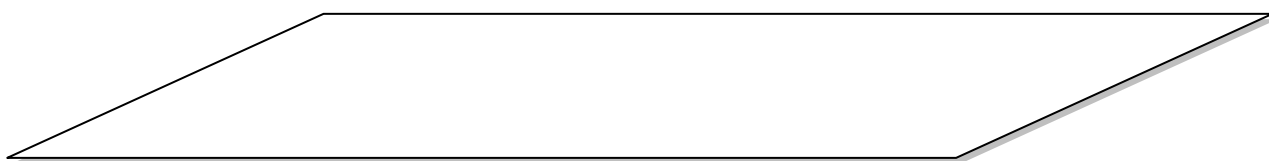

7. *Упражнение «Продолжи ряд»*. Предложите ребёнку дорисовать дорожку по клеточкам, не нарушая последовательность и не отрывая карандаш от бумаги.

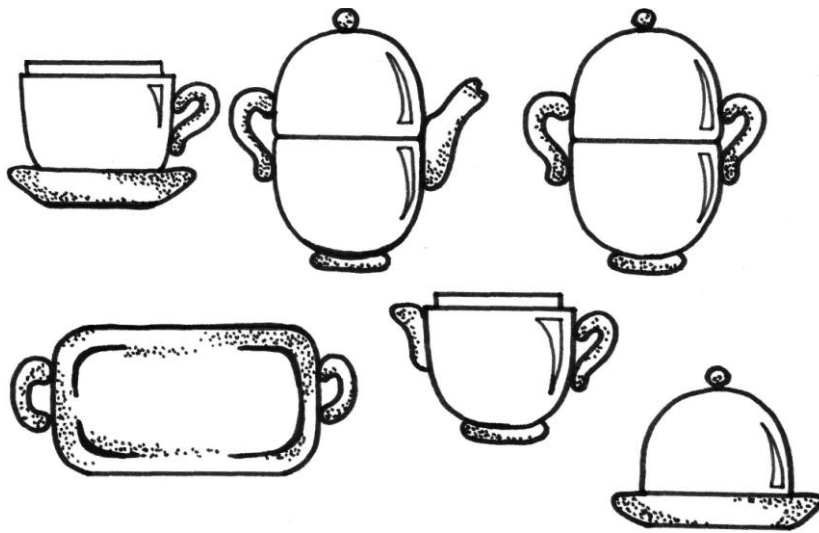

Д 18 - 3

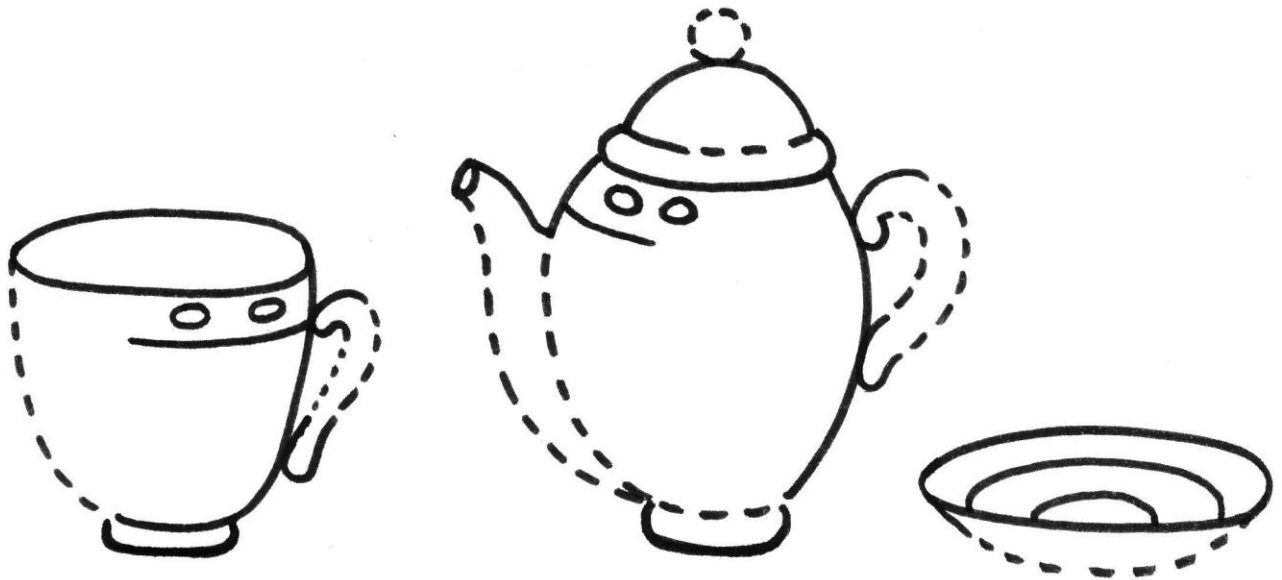

Д 18 - 5

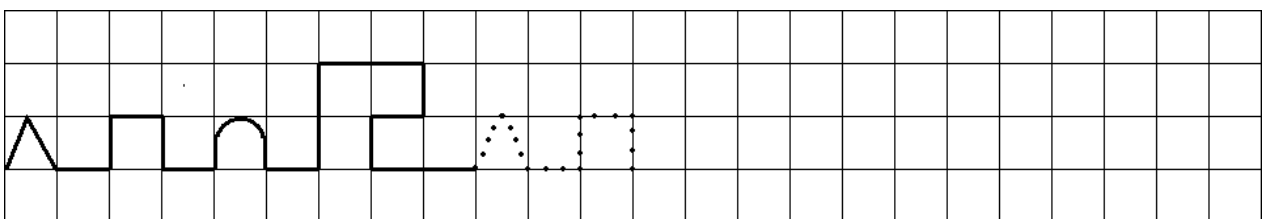

Д 18 - 7

Занятие 19 - Д Определи величину

1. При рассматривании предметов (объектов) окружающего мира упражняйте ребенка в определении их величины и величины частей воспринимаемых предметов. Развивайте способность детей зрительно определять и сравнивать размеры движущихся объектов.

2. Учите ребенка сравнивать предметы по высоте, длине, ширине, толщине разными способами: зрительным способом, путем наложения и приложения, с помощью условных мерок (шнур, рейка и др.), измерительных инструментов (рулетка, линейка, циркуль). Например: деревья, одинаковые по высоте, но разные по толщине; ленты, одинаковые по длине, но разные по ширине и т.п.

3. *Игра «Определи величину мебели».* Предложите ребенку сравнить высоту, ширину, длину письменного и кухонного столов (или других предметов) сначала зрительным способом, а затем с помощью условной мерки.

4. *Игра «Скажи наоборот».* Предложите ребенку подобрать слова, противоположные по значению:

длинный - ... (короткий);

уже - ... (шире);

выше - ... (ниже);

тонкий - ... (толстый);

толще - ... (тоньше);

короче - ... (длиннее);

низкий - ... (высокий);

широкий - ... (узкий).

5. *Игра «Что перепутал художник?».* Попросите ребенка рассмотреть картинку и рассказать, где художник сделал ошибки.

Рисование «Нарисуй правильно». Предложите ребенку нарисовать в альбоме картинку правильно.

6. *Раскрашивание «Раскрась правильно».* Предложите ребенку раскрасить большие треугольники так, чтобы маленький треугольник был между синим и желтым, а желтый – рядом с красным.

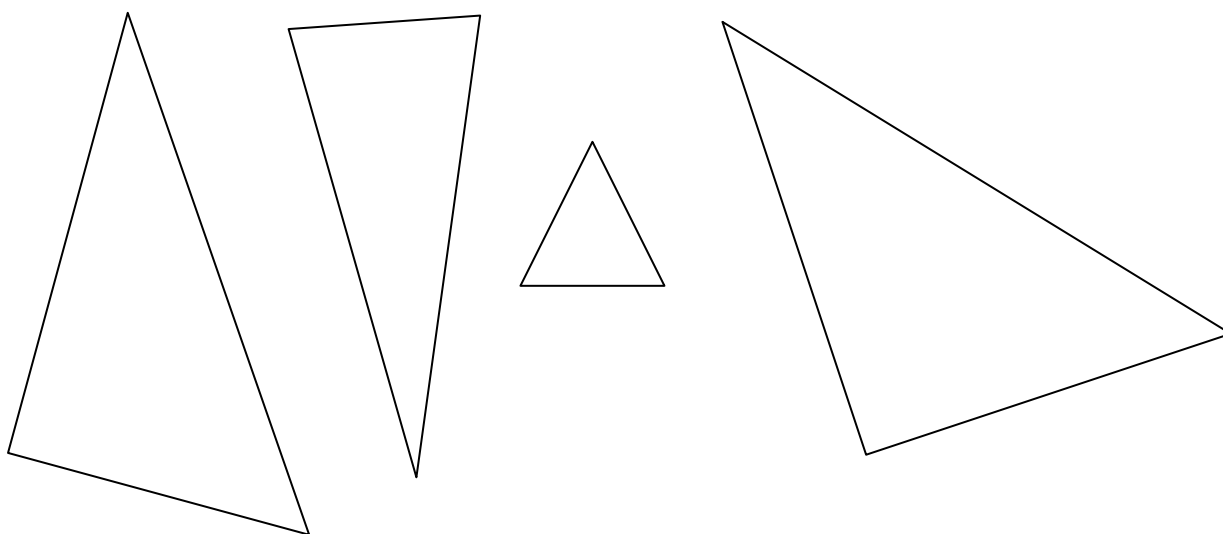

7. *Упражнение «Продолжи ряд».* Предложите ребенку срисовать дорожку, соблюдая последовательность элементов и не отрывая карандаша от бумаги.



Д 19 - 5

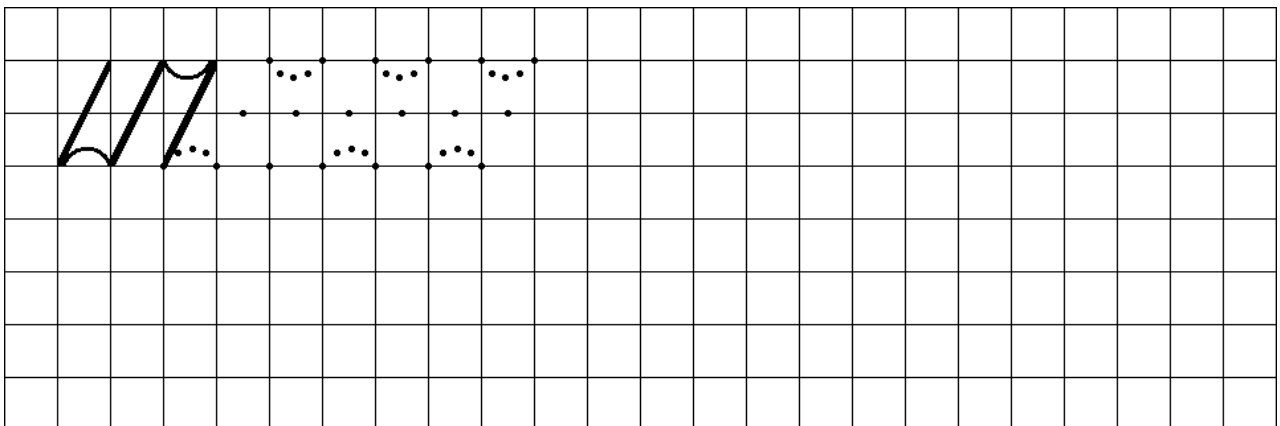

Д 19 - 7

Занятие 20 - Д Пришла весна

1. Предложите ребёнку вспомнить и назвать все времена года. Спросите, сколько времён года он знает, сколько месяцев в году? Попросите назвать все времена года, перечислить летние месяцы, зимние, осенние, весенние.

Спросите у ребенка, по каким признакам можно определить, что пришла весна (погода, природа, птицы, животные, одежда, труд людей и т.д.)?

Обращайте внимание ребёнка на весенние изменения, гуляя с ним на улице, рассматривая иллюстрации.

2. Учите ребёнка не только наблюдать и отмечать особенности сезона, но и устанавливать зависимости в изменении живой природы от неживой (например, проявились проталины – на них вырастает первая весенняя травка, прогревается земля и кора деревьев – просыпаются насекомые и др.).

При рассматривании насекомых, семян, почек, первоцветов и других мелких предметов приучайте ребёнка пользоваться лупой.

3. *Рисование «Весна»*. Предложите ребёнку нарисовать картинку о весне восковыми мелками на бумаге голубого цвета.

4. *«Выучи стихотворение»*. Прочтите ребёнку стихотворение. Помогите выучить стихотворение наизусть.

Может, пришла весна?

Золотое солнце вышло,
Бродит по горам.
Галки подняли на крыше
Страшный та-ра-рам.

Воробьи галдят.
Мелодичный звон капли
Наполняет сад.

Снег скользит по горным склонам,
Глыба едет вниз.
Две сосульки с нежным звоном
С крыши сорвались.
Две синички что-то спели,

Стало в мире больше света,
Света и тепла.
Что случилось? Может это
К нам весна пришла?
/Ладонщиков/

5. *Рисование «Что получилось?»*. Если закрасить фигуры, отмеченные точками, можно увидеть, что плывёт по ручью. Предложите ребёнку закрасить фигуры, отмеченные точками, оранжевым цветом.

6. *Игра «Найди пару»*. Попросите ребёнка среди льдинок, плывущих по реке, найти две одинаковые и закрасить их.

7. *Упражнение «Продолжи ряд»*. Предложите ребёнку срисовать волны, не отрывая карандаша от бумаги.

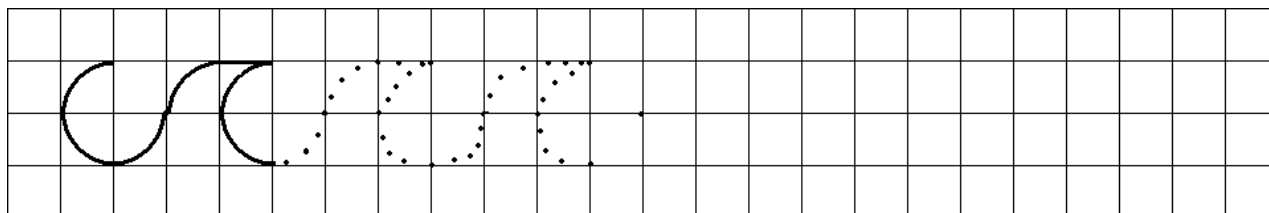

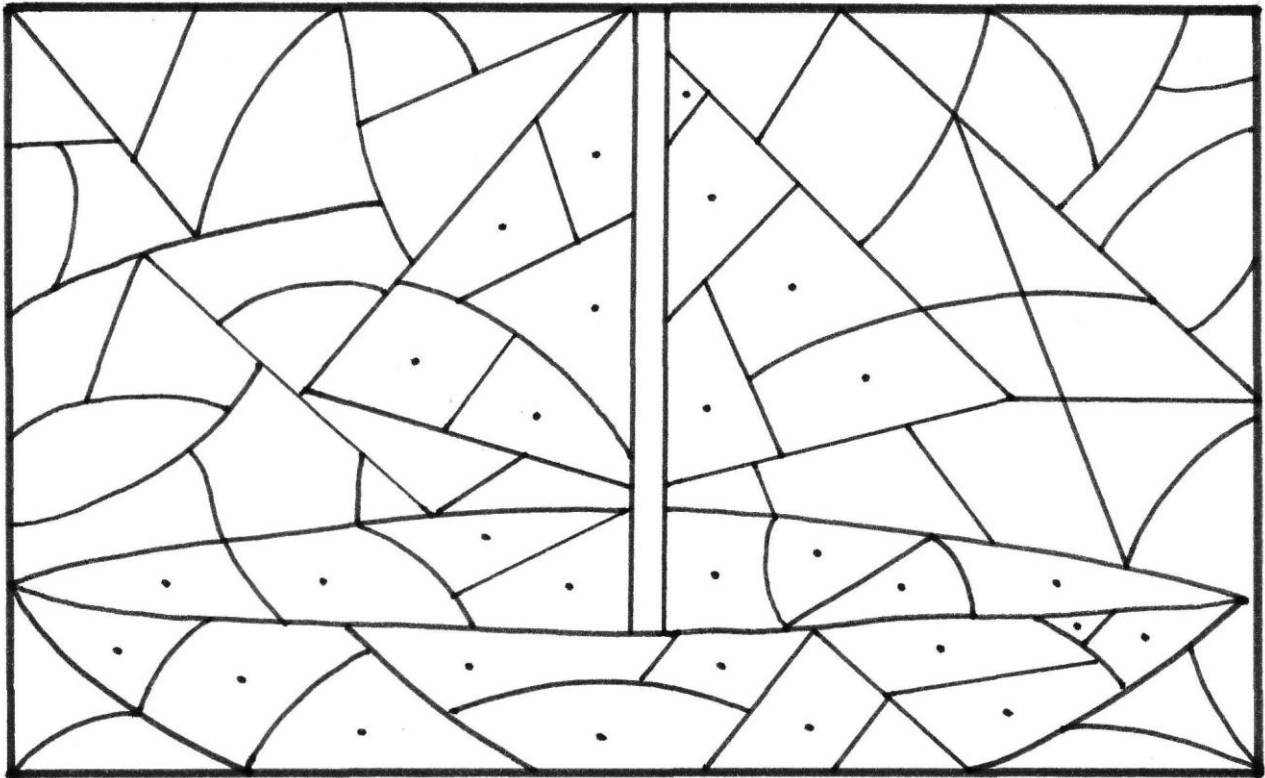

Д 20 - 5

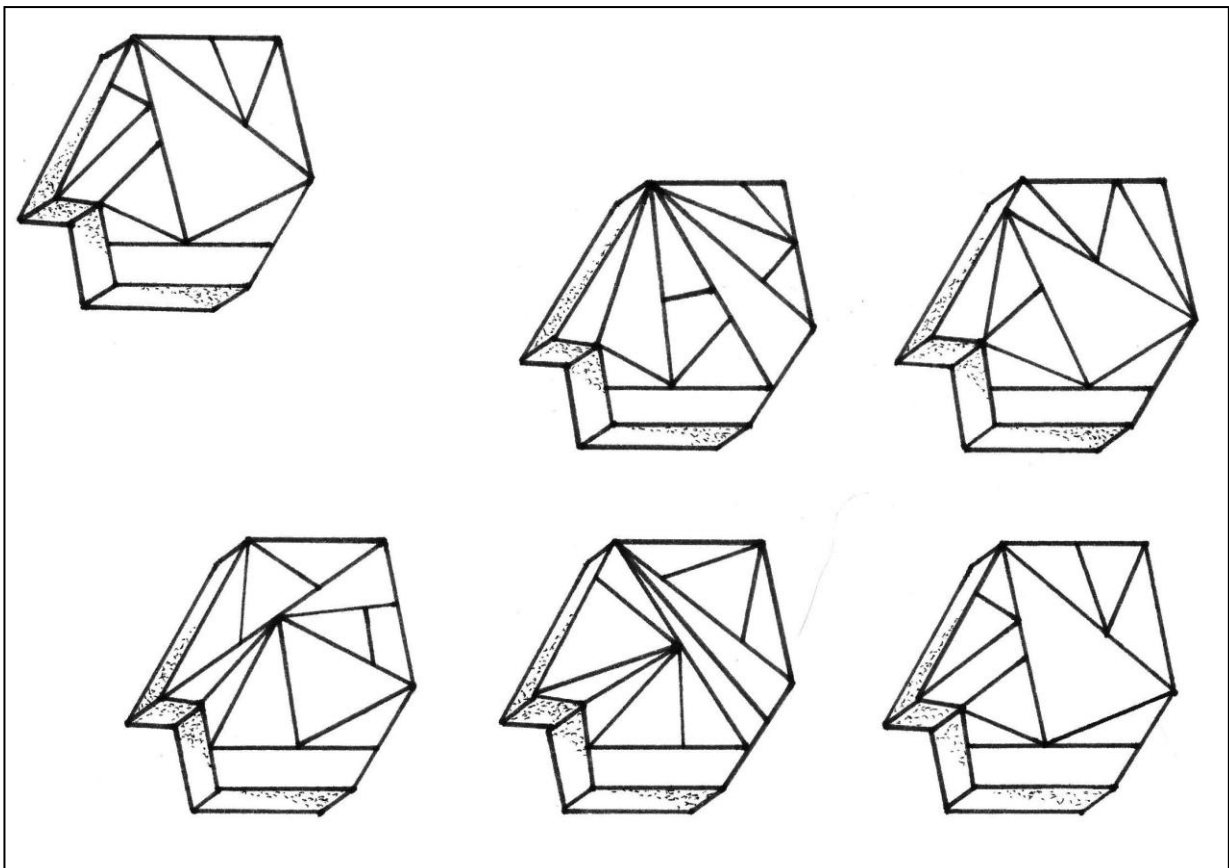

Д 20 - 6

Занятие 21 - Д Животные и птицы весной

1. Наблюдая весенние изменения в природе, обращайтесь внимание ребёнка на то, что все изменения в жизни животных и птиц связаны с изменениями в неживой природе: стало тепло, растаял снег, появились растения, проснулись насекомые – вернулись перелётные птицы (грач, скворец, ласточка, кукушка, журавль, соловей, жаворонок).

2. Помогите ребёнку сформировать полное и точное представление о перелётных птицах: рассматривайте иллюстрации, обращая внимание ребенка на части тела птицы, окраску, величину птицы и её частей, форму частей.

Составляйте вместе с ребенком описательные загадки о птицах.

3. *Аппликация «Перелетные птицы»*. Предложите ребенку вырезать изображения перелётных птиц с открыток, иллюстраций и др. и наклеить в альбом.

4. *«Выучи стихотворение»*. Прочитайте ребенку стихотворение. Объясните значение незнакомых ему слов. Выучите с ребенком стихотворение наизусть.

Гонимы вешними лучами
С окрестных гор уже снега
Сбежали мутными ручьями
На потоплённые луга.
Улыбкой ясною природа
Сквозь сон встречает утро года;
Синея, блещут небеса.
Ещё прозрачные леса
Как будто пухом зеленеют.
Пчела за данью полевой
Летит из кельи восковой.
Долины сохнут и пестреют;
Стада шумят и соловей
Уж пел в безмолвии ночей.

/А.С. Пушкин/

5. *Рисование «Что получилось?»*. Предложите ребенку соединить последовательно точки. Что получилось? Попросите раскрасить картинку.

6. *Игра «Четвертый – лишний»*. Прочтите ребенку каждую из предложенных строчек, предложите найти лишнее слово в каждой из них. Попросите объяснить свой выбор.

- Грач, скворец, цыплёнок, соловей;
- корова, телёнок, жеребёнок, поросёнок;
- бык, конь, баран, коза;
- курица, утка, овца, индюк;
- скворечник, конура, коврик, гнездо;
- крылья, клюв, птица, хвост.

7. *Упражнение «Срисуй по клеткам»*. Предложите ребенку срисовать по клеткам группу точек и лису.

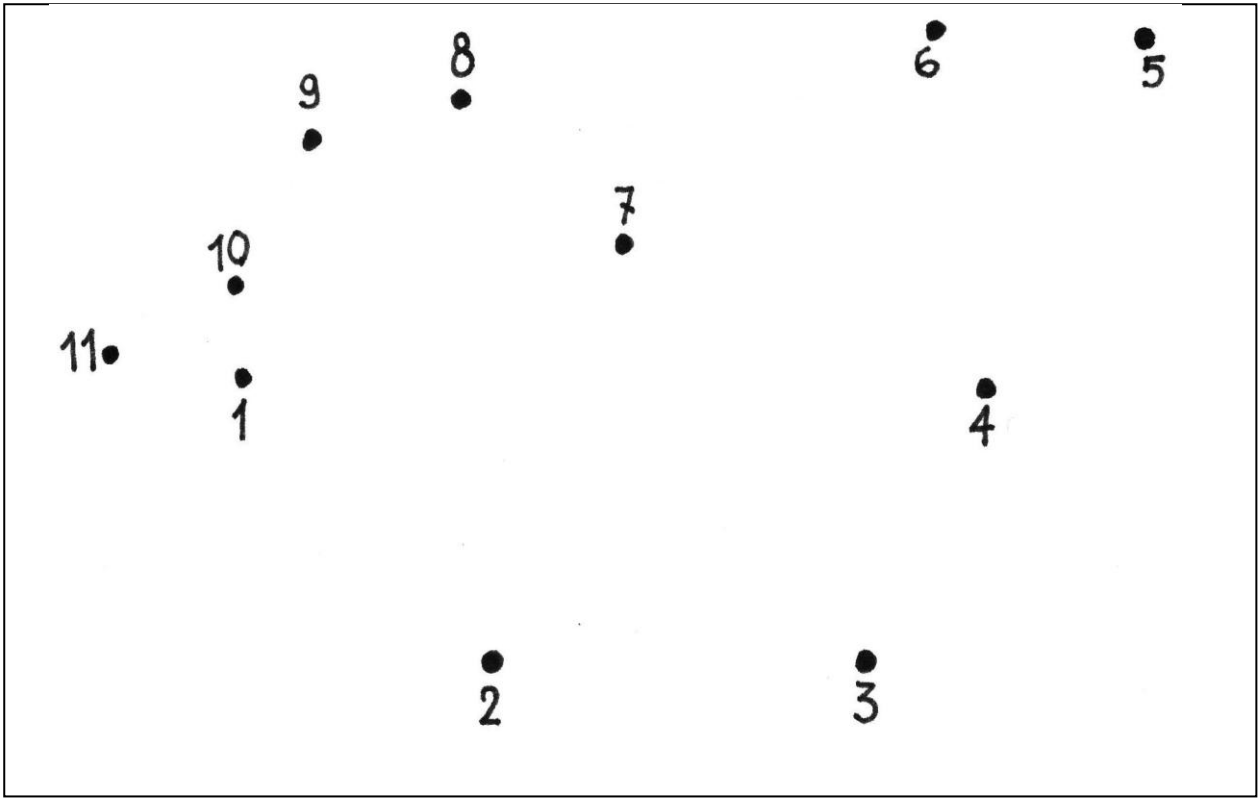

Д 21 - 5

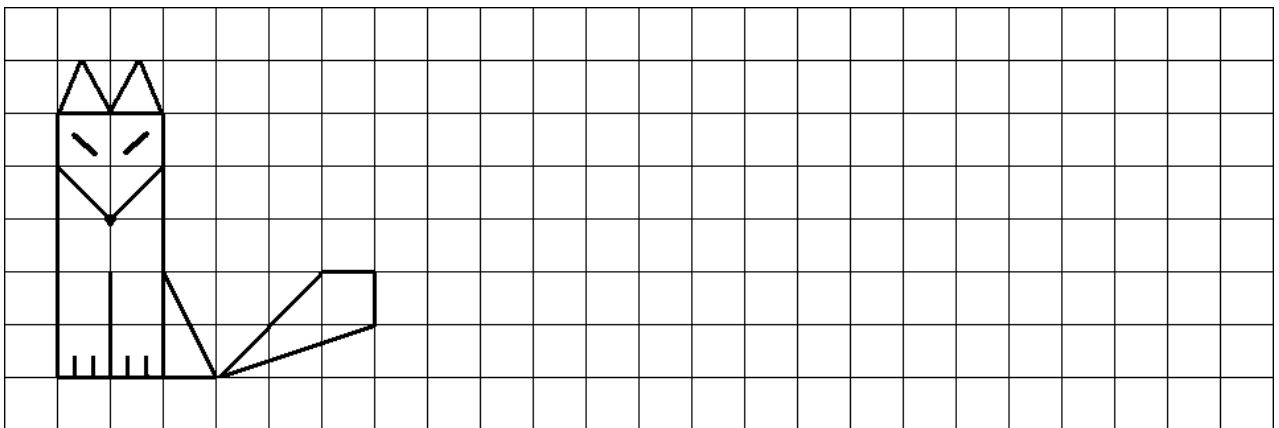
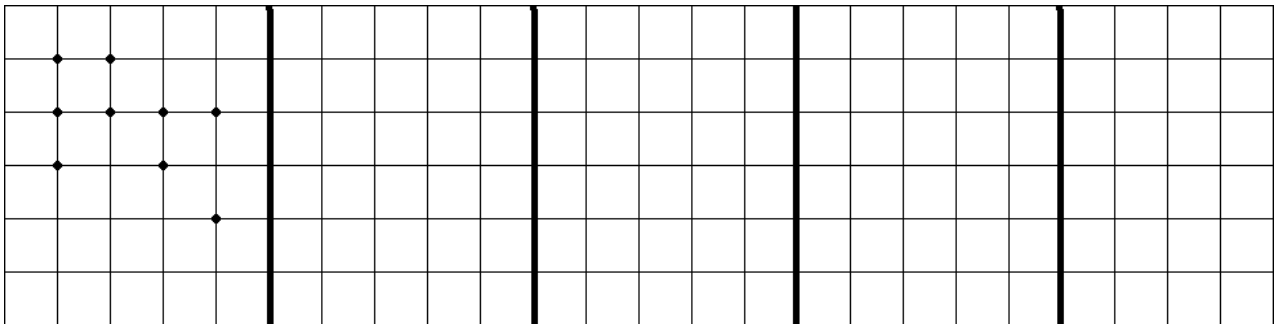

Д 21 - 7

Занятие 22 - Д Насекомые. Первоцветы

1. Расширьте представления ребёнка о весенних изменениях в природе. Спросите, почему появились первые насекомые (снег растаял, согрелась земля, появляется первая трава, листочки, цветы).

Предложите ребёнку с помощью лупы рассмотреть строение насекомых (бабочка, муравей, жук), сосчитать, сколько у них лапок, усиков, крыльев.

Понаблюдайте вместе с ребёнком за их повадками.

2. Гуляя с ребёнком, полюбуйтесь вместе с ним красотой весенних первоцветов (одуванчик, подснежник, мать-и-мачеха).

Спросите, в каких местах их можно встретить раньше всего? Почему?

Обратите внимание ребенка на их окраску, строение, форму листьев.

3. *Оригами «Тюльпан»*. Помогите ребёнку смастерить тюльпан из бумаги. Для этой поделки подойдёт красная или желтая бумага. При изготовлении поделки необходимо соблюдать следующую последовательность:

- из квадрата сложить «двойной треугольник»;
- согнуть острые углы верхнего треугольника вверх и перевернуть заготовку;
- согнуть другие острые углы вверх – получится квадрат;
- развернуть квадрат гладкими сторонами наружу;
- согнуть боковые углы верхнего квадрата навстречу друг другу так, чтобы один из них вошёл в щель другого; перевернуть заготовку;
- повторить действие с обратной стороны;
- придерживая пальцами поделку, вдуть воздух в отверстие со стороны тупого угла. отогнуть лепестки - бутон готов;
- из полоски бумаги скрутить стебель и ввести его внутрь поделки.

Обращайте внимание на то, чтобы ребенок аккуратно совмещал стороны и углы заготовки, тщательно заглаживая сгибы.

4. *«Выучи стихотворение»*. Выучите с ребёнком стихотворение.

Подснежник

Выглянул подснежник
В полутьме лесной -
Маленький разведчик,
Посланный весной.
Пусть ещё над лесом
Властвуют снега,
Пусть лежат под снегом

Спящие луга.
Пусть на спящей речке
Неподвижен лёд, -
Раз пришёл разведчик -
И весна придёт!

/Е. Серова/

5. *Раскрашивание «Весенние цветы»*. Предложите ребёнку назвать и раскрасить весенние цветы.

Попросите рассказать, как расположен каждый цветок по отношению к божьей коровке.

6. *Рисование «Заполни таблицу»*. Попросите ребенка разместить насекомых по квадратам так, чтобы в каждой строке и в каждом столбике был только один из них.

7. *Упражнение «Продолжи ряд»*. Предложите ребёнку нарисовать по клеточкам жучков и листочки.

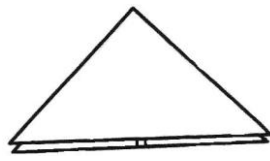
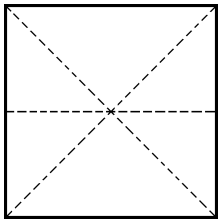

1

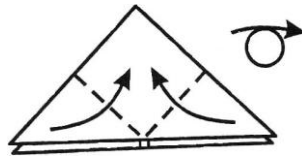

2



3

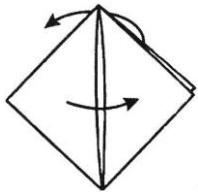

4

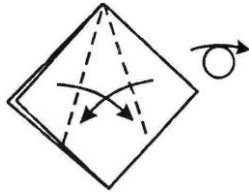

5

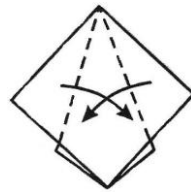

6

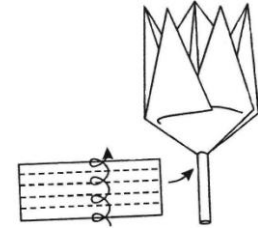
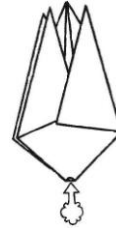

Д 22 – 3

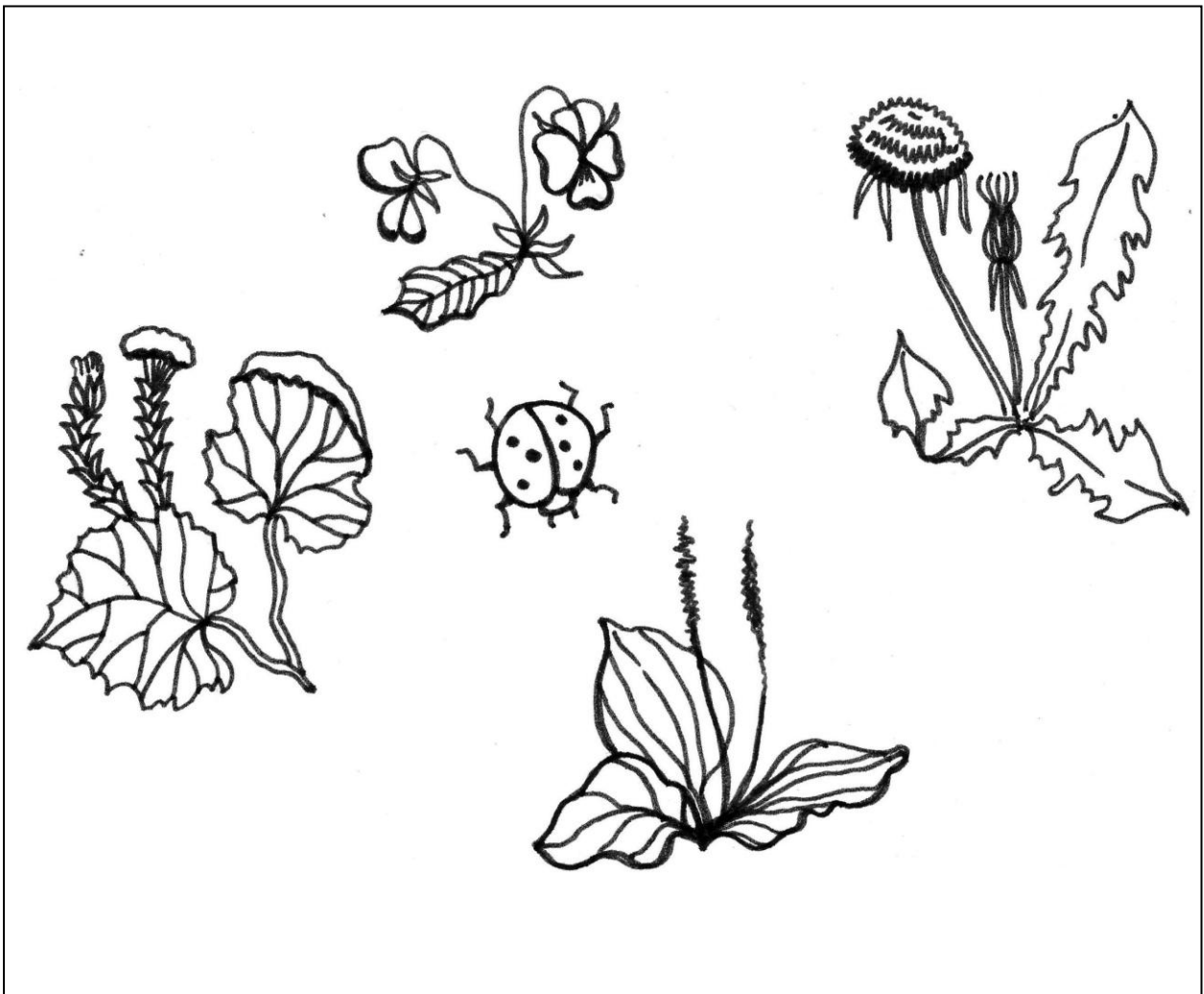

Д 22 – 5

СПИСОК ЛИТЕРАТУРЫ

1. *Аветисов Э.С., Ливадо Е.И., Курпан Ю.И.* Занятия физической культурой при близорукости. – М.: Физкультура и спорт, 1983.
2. *Алексеевская Н.А.* Озорной карандаш. Популярное пособие для родителей, гувернеров, воспитателей. – М.: Лист, 1998.
3. *Астапов В.М.* Введение в дефектологию с основами нейро- и патопсихологии. Учебное пособие. – М.: Международная педагогическая академия, 1994.
4. *Григорьева Л.П., Бернадская М.Э., Блинникова И.В., Солнцева О.Г.* Развитие восприятия ребёнка: Пособие для коррекционных занятий с детьми с ослабленным зрением в семье, детском саду, начальной школе. – М.: Школа-Пресс, 2001.
5. *Григорьева Л.П., Сташевский С.В.* Основные методы развития зрительного восприятия у детей с нарушением зрения: Учебно-методическое пособие. – М.: АПН СССР, НИИ Дефектологии, 1990.
6. *Гризик Т.И., Тимощук Л.Е.* Развитие речи детей 4-5 лет. – М., 1997.
7. *Демирчоглян Г.Г.* Детское зрение. Практические советы по профилактике близорукости у детей. – М.: РИПОЛ КЛАССИК, 1998.
8. *Демирчоглян Г.Г.* Школа здоровья глаз. – СПб: ИК Комплект, 1996.
9. *Запорожец А.В., Венгер Л.А., Зинченко В.П., Рузская А.Г.* Восприятие и действие / под ред. А.В. Запорожца. – М.: Просвещение, 1967.
10. *Зинкевич-Евстигнеева Т.Д., Нисневич Л.А.* Как помочь “особому” ребёнку. Книга для педагогов и родителей. – СПб: Институт специальной педагогики и психологии, 1998.
11. *Зинченко В.П., Рузская А.Г.* Развитие восприятия в раннем и дошкольном детстве. – М.: Просвещение, 1966.
12. *Зрение: сохранение, нормализация, восстановление.* / Сост Н.И.Кудряшова. – М.: Грэгори-Пэйдж, Новый центр, 1997.

13. Катаева А.А., Стебелева Е.А. Дидактические игры и упражнения в обучении умственно отсталых дошкольников. Книга для учителя. – М.: БУК-МАСТЕР, 1993.
14. Леонтьев А.В. Восприятие и деятельность. – М., 1976.
15. Люблинская А.А. Очерки психического развития ребенка. - М.: Просвещение, 1965.
16. Методические рекомендации к “Программе воспитания и обучения в детском саду”. / Сост. Л.В.Русакова – М.: Просвещение, 1986.
17. Минаева В.М. Развитие эмоций дошкольников. Занятия. Игры. Пособие для практических работников дошкольных учреждений. – М.: АРКТИ, 1999.
18. Молодова Л.П. Игровые экологические занятия с детьми. Учебно-методическое пособие для воспитателей детского сада и учителей. – Мн.: Асар, 1996.
19. Мухина В.С. Психология дошкольника / Под ред. Л.А. Венгера. – М.: Просвещение, 1975.
20. Никулина Г.В., Фомичева Л.В. Охраняем и развиваем зрение. Учителю о работе по охране зрения учащихся младшего школьного возраста: учебно-методическое пособие для педагогов образовательных учреждений общего назначения. СПб.: «ДЕТСТВО-ПРЕСС», 2002.
21. Новоторцева Н.В. Развитие речи детей. Дидактический материал по развитию речи у дошкольников и младших школьников. – Ярославль: ТОО Гринго, 1995.
22. Нуждина Т.Д. Мир вещей. Энциклопедия для малышей. Чудо – всюду. / Художники Г.В.Соколов, В.Н.Куров. – Ярославль: Академия развития, Академия и К^, 1998.
23. Обучение и воспитание детей с нарушением зрения (амблиопия и косоглазие) в дошкольном учреждении. Методические указания к использованию “Программы воспитания и обучения в детском саду”. – М.: Просвещение, 1978.

24. Обучение и коррекция развития дошкольников с нарушениями движений. Методическое пособие. / Под редакцией Л.И.Шипицыной. – СПб: Образование, 1995.
25. *Осипова Л.Б., Стахеева Ю.Ю.* Коррекция зрительного восприятия: конспекты занятий с детьми с нарушением зрения (амблиопия и косоглазие) дошкольного возраста от 3 до 5 лет по развитию зрительного восприятия и обогащению представлений о мире. // Методическое пособие для тифлопедагогов. / Под ред. В.Я. Салаховой. – Челябинск: Изд-во ММУМЦ «Образование», 2003.
26. *Осипова Л.Б., Стахеева Ю.Ю.* Коррекция зрительного восприятия: конспекты занятий с детьми с нарушением зрения (амблиопия и косоглазие) дошкольного возраста от 5 до 7 лет по развитию зрительного восприятия и обогащению представлений о мире. // Методическое пособие для тифлопедагогов. / Под ред. В.Я. Салаховой. – Челябинск: Изд-во ММУМЦ «Образование», 2004.
27. *Петерсон Л.Г., Холина Н.П.* Раз ступенька, два ступенька... Практический курс математики для дошкольников. Методические рекомендации. – М.: «Баласс», 2001.
28. *Пикулева Н.* Слово на ладошке. Игровые занятия по развитию речи в детском саду. – Челябинск, 1991.
29. *Плаксина Л.И.* Развитие зрительного восприятия у детей с нарушениями зрения. – Калуга: Адель, 1998.
30. *Плаксина Л.И.* Теоретические основы коррекционной работы в детских садах для детей с нарушением зрения. – М., Город, 1998.
31. *Плаксина Л.И., Григорян Л.А.* Содержание медико-педагогической помощи в дошкольном учреждении для детей с нарушением зрения. – М.: Город, 1998.
32. *Подколзина Е.Н.* Обучение дошкольников с косоглазием и амблиопией применению схем в процессе зрительно-пространственной ориентировки // Дефектология.- 1994.-№ 3.- С. 74- 77.

33. Проблемы воспитания и социальной адаптации детей с нарушением зрения. Методическое пособие. / Под редакцией Л.И.Плаксиной. – М., 1995.
34. Программа воспитания и обучения в детском саду. / Под редакцией М.А.Васильевой. - М.: Просвещение, 1987.
35. Программа специальных (коррекционных) образовательных учреждений IV вида. / Программа детского сада. Коррекционная работа в детском саду. / Под редакцией Л.И.Плаксиной. - М.: Просвещение, 1997.
36. Развиваем руки, чтоб учиться и писать, и красиво рисовать. Популярное пособие для родителей и педагогов / С.Е. Гаврина, Н.Л.Кутявина, И.Г. Топоркова, С.В. Щербинина. Художники Г.В.Соколов, В.Н. Куров. – Ярославль: Академия развития: Академия, К: Академия Холдинг, 2000.
37. *Соболева А.В.* Загадки-смекалки. Практическое пособие для логопедов, воспитателей и родителей. / Под редакцией Т.Б.Филичевой. – М.: Гном-Пресс, 1999.
38. Содержание и методика работы тифлопедагога ДОУ: Учебно-методическое пособие для студентов высших учебных заведений по курсу «Воспитание и обучение детей дошкольного возраста с нарушением зрения». / Сост. Л.А.Дружинина, Л.Б.Осипова. Челябинск: Издательство «Букватор», 2006.
39. **Специальная педагогика: Учебное пособие для студентов высших педагогических заведений / под ред. Н.М. Назаровой. – М.: Издательский центр «Академия», 2004.**
40. Специальные коррекционные программы для дошкольников с тяжелыми нарушениями зрения. / Под редакцией Л.М.Шипицыной. – СПб: Образование, 1995.
41. *Тихомирова Л.Ф.* Логика для дошкольников. Упражнения на каждый день. Популярное пособие для родителей и педагогов./ Художники В.Х.Янаев, В.Н.Куров. – Ярославль: Академия развития, К^: Академия Холдинг, 2000.
42. *Тихомирова Л.Ф.* Развитие интеллектуальных способностей школьника. Популярное пособие для родителей и педагогов. – Ярославль: Академия развития, 1996.

43. Физминутки: тематические и коррекционные для детей с нарушениями зрения. / Составители Л.Б. Осипова, Ю.Ю. Стахеева, автор стихов и фонограммы М.В. Пеньковская. – Челябинск, 2008.
44. Хрестоматия. Дети с нарушениями развития. Учебное пособие. / Сост. В.М.Астапов. – М.: Международная педагогическая академия, 1995.
45. Черенкова Е.Ф. Оригами для малышей: 200 простейших моделей – М.: ООО «ИД РИПОЛ классик», ООО Издательство «ДОМ. XXI век», 2006.
46. Чивикова Н.Ю. Как подготовить ребенка к школе. – М.: Рольф, 1999.
47. Шитицына Л.М., Защиринская О.В., Воронова А.П., Нилова Т.А. Албука общения (Основы коммуникации): Программа развития личности ребенка, навыков его общения со взрослыми и сверстниками (для детей от 3 до 6 лет). – СПб.: ЛОИУУ, 1996.

ПРИЛОЖЕНИЯ

Занятие 6– А Вот какой я – посмотри

А 6 - 4

Солнечный зайчик

Утром солнышко встаёт,

Спать ребятам не даёт.
Глазки просыпаются,
Солнцу улыбаются.

Мы потёрли их немножко,
Сразу глянули в окошко –
Лучик тёплый увидали,
На ладонь свою поймали.

Он с ладошки – прыг да скок
На головку, на носок.

Я его поймать хочу,
Головою я кручу.

Спрячусь и зажмурюсь,
Улыбнусь, нахмурюсь,
Ножками потопая,
Ручками похлопаю.

Приходи скорей, дружок,
Нарисуем мы кружок.
Ты на пальчик мой садись
И со мною порезвись.

Ты весёлый, озорной,
А теперь беги домой!

/М.В. Пеньковская/

Потягивание с разведением рук в стороны вверх с поворотом туловища вправо, влево

Частое моргание глазами

Повороты головы в стороны с улыбкой и небольшими наклонами-кивками

Закрывать глаза и потереть веки боковыми гранями больших пальцев, сжав остальные в кулак, движениями от носа к вискам и обратно

Направить взгляд вдаль (посмотреть в окно)

Протянуть руки вперёд, стараясь «достать до лучика», поднести ладони к лицу – взглядом следит за движением ладоней

Отставить правую руку вперёд вправо, посмотреть на ладонь; то же левой рукой

Руки скрестить на затылке; указательным пальцем правой руки достать до кончика носа

Хватательные движения руками перед собой на уровне глаз дальше и ближе

Закрывать глаза ладонями, зажмуриться

Улыбнуться, нахмуриться

Потопать ногами

Похлопать в ладоши

Погрозить указательным пальцем правой руки

Рисовать перед собой указательным пальцем максимально возможный круг, следя за движением пальца взором

ладонью правой руки погладить воображаемый лучик, находящийся на ладони левой руки, «взять» лучик обеими ладонями, поднести к лицу и подуть на него

Занятие 13 – А Транспорт

А 12- 4

Транспорт

Путешествовать хотите?
Собирайтесь, не спешите.
Вас, ребята, транспорт ждёт,
Отправляемся вперёд.

На машину сядем дружно,
Завести мотор нам нужно,
«Газ» и «тормоз» мы нажмём,
Путешествие начнём.

Едем, едем в гости к вам,
Смотрим мы по сторонам,
Глазки – наш фотоаппарат,
Всё запомнят, разглядят.

Посмотрите все направо,
Там бассейн – всем забава,
А налево – строят дом,
В нём мы дружно заживём.

Поднимите глазки выше –
Светофор навстречу вышел.
Он зажег нам красный свет –
Значит, дальше хода нет.

/М.В. Пеньковская/

«Заводим» мотор: руки, согнутые в локтях перед грудью, пальцы сжаты в кулаки – вращательные движения рук. Выставление поочередно правой и левой руки с поднятыми кверху ладонями вперёд перед грудью («газ и тормоз»).

Имитация движений водителя, поворачивающего руль.

Повороты головы вправо, влево.

Моргание глазами.

Отвести правую руку вправо, проследить её движение взглядом с фиксацией его на кончиках пальцев.

Отвести левую руку влево, проследить её движение взглядом с фиксацией его на кончиках пальцев.

Направить взгляд вверх.

Имитация удивления: приподнимание плеч, руки прямые, опущены вниз, слегка отведены в стороны, ладони вперёд.

«Бинокль»: пальцы рук свести, изображая бинокль, поднести его к глазам,

погрозить пальчиком из стороны в сторону.

Занятие 10 – С

Снег-снежок

С 10 - 4

Г. Скребицкий

ЧЕТЫРЕ ХУДОЖНИКА

Зима

Побелели поля и пригорки. Тонким льдом покрылась река, притихла, уснула, как в сказке.

Ходит Зима по горам, по долинам, ходит в больших мягких валенках, ступает тихо, неслышно. А сама поглядывает по сторонам – то тут, то там свою чудесную картину исправит.

Вот бугорок среди поля. Проказник ветер взял да и сдул с него белую шапку. Нужно его снова надеть. А вон среди кустов серый зайчишка крадётся. Плохо ему, серенькому: на белом снегу сразу заметит его хищный зверь или птица, никуда от них не спрячешься.

«Одену-ка я косога в белую шубку, - решила Зима, тогда уж его на снегу не скоро заметишь».

А Лисе Патрикеевне одеваться в белое незачем. Она в глубокой норе живёт, под землёй от врагов прячется. Её только нужно покрасивее да потеплее нарядить.

Чудесную шубку припасла ей Зима, просто диво: вся ярко-рыжая, как огонь горит! Поведёт лиса в сторону пушистым хвостом, будто искры рассыплет по снегу.

Заглянула зима в лес: «Уж его-то я разукрашу: солнышко как глянет, так и залюбуется».

Обрядила она сосны и ели в тяжёлые снеговые шубы; до самых бровей нахлобучила им белоснежные шапки; пуховые варежки на ветки надела. Стоят лесные богатыри друг возле друга, стоят чинно, спокойно.

А внизу под ними, словно детишки, разные кустики да молоденькие деревца укрылись. Их зима тоже в белые шубки одела.

И на рябинку, что у самой опушки растёт, белое покрывало накинула. Так хорошо получилось. На концах ветвей грозди ягод висят, точно красные серьги из под белого покрывала виднеются.

Под деревьями зима расписала весь снег из разных следов и следочков. Тут и заячий след: спереди рядом два больших отпечатка лап, а позади – один за другим - два маленьких; и лисий – будто по ниточке выведен: лапка в лапку, так цепочкой и тянется ...

Живёт зимний лес. Живут заснеженные поля и долины. Живет вся картина седой чародейки Зимы. Можно её и солнышку показывать.

Раздвинуло Солнышко сизую тучку. Глядит на зимний лес, на долины. А под его ласковым взглядом всё кругом ещё краше становится.

Вспыхнули, засветились снега. Синие, красные, зелёные огоньки зажглись на земле, на кустах, на деревьях. А подул ветерок, стряхнул иней с ветвей, и в воздухе тоже заискрились, заплясали разноцветные огоньки.

Чудесная получилась картина! Пожалуй, лучше и не нарисуешь.

Занятие 19 – С

Величина

С 19 - 4

Величина

Если хочешь много знать,
Загляни в мою тетрадь.
Ты узнаешь, как считать,
А, считая, измерять.
Вот, к примеру, я пока
Нарисую червячка.
Не длинный он, скажу вам я,
Ведь он червяк, а не змея.
Змею я длинной рисовал
И даже чуточку устал.
Зато теперь могу проверить,
Как червячком змею измерить.
Их вместе рядом приложу,
Длину вам правильно скажу.
А может мне шнурок помочь
Измерить всю длину точь-в-точь.
Учусь я мерить высоту,
Ведь в высоту всегда расту.
Сначала был я как котёнок,
Послушный маленький ребёнок.
Потом заметно подрастал
И вот повыше стал.
«Растишку» есть не уставал
И до жирафа я достал.
Хочу ещё я выше стать,
Чтоб даже папу обогнать.

Теперь хочу вам рассказать,
Как с мамой мы пошли гулять.
Мы по тропинке узкой шли
И на полянку в лес пришли.
В лесу тропинка чуть видна,
Уж больно узкая она.
Тропинка привела к реке,
Что находилась вдалеке.
Рек широкою была,
Разъединяла берега.
На ней широкий мост стоял,
Два берега соединял.
А по мосту машины шли
И через реку груз везли.
Ну, а по узкому пути
Машины не смогли б пройти.
Зато мы узкою тропой
Вернулись с мамою домой.
Теперь я многое узнал,
Ведь я почти что взрослым стал.
Измерить я могу длину,
Я представляю ширину,
Хочу я выше подрасти,
Чтоб в школу поскорей пойти.

/М.В. Пеньковская/

Занятие 7 - Д

Я: мой город

Д 7 - 4

Размышления о любимом городе

Как-то я спросил у мамы:
- Наш Челябинск главный самый?
И услышал вдруг в ответ:
- Нет, сынок, конечно, нет.
Он огромный и красивый,
Но всего лишь часть России.
Ты поверь, малыш, всегда
Есть главное города.

С мамой я не согласился,
Даже чуть не рассердился
Захотел ей доказать,
Что главное не сыскать.
Здесь мой дед на свет родился,
Здесь и папа появился,
Мама, бабушка и я,
В общем, вся моя семья!

Это раз!
Все качели возле дома
С детства очень мне знакомы,
Есть на площади фонтан,
На вокзале - «великан»!
Это два!
В детском парке – Гулливер,
В горсаду – чудесный сквер,
Я сказал бы без прикрас,
Этот город для всех нас!
Это три!
Цирк, бассейны и театры
Город дарит всем ребятам,
Чтобы в счастье, в мире жить
И Челябинск свой любить!
Это четыре!
Скоро пустят здесь метро
Там красиво и светло...
Больше слов не смог найти,
Считаю я лишь до пяти!
А это - пять!
Мама нежно улыбнулась,
И рукой меня коснулась,
Обняла, поцеловала
И тихонечко сказала:
- Да, наш город самый главный,
Самый лучший, самый славный
Если дети любят город,
Будет он красив и молод.

/М.В. Пеньковская/

